





catálogo de la

FONO



TECA

ARCHIVO DE LA PALABRA

EDUCATIVA

TC/4158

TEMAS GENERALES DE EDUCACION

49.012

CATALOGO
DE LA
FONOTECA EDUCATIVA

MEDIOS AUDIOVISUALES

SERVICIO DE PUBLICACIONES DEL
MINISTERIO DE EDUCACION Y CIENCIA



Q. 98.559



Siasca Talleres, S.A. Depósito Legal M-12905-1.971.

INDICE

TEMAS GENERALES DE EDUCACION

Página

Lengua Española	13
Geografía de España	19
Matemáticas	26
Religión	32
Lecturas comentadas	36
Lengua Francesa	41
Lengua Española	44
Geografía Universal	52
Matemáticas	59
Religión	67
Lengua Francesa	71
Lengua Inglesa	79
Lengua Alemana	86
Lecturas comentadas	93
Latín	96
Ciencias Naturales	103
Matemáticas	109
Religión	116
Lengua Francesa	121
Lengua Inglesa	128
Lengua Alemana	133
Latín	137
Lengua y Literatura Española	144
Matemáticas	152
Religión	159
Física y Química	165
Historia	172

TEMAS GENERALES DE EDUCACION (Educación elemental)

Lengua Española	183
Matemáticas	183
Religión	183
Unidades Didácticas	184
Música	184

	Página
Educación Cívica y Social	184
Formación Político Social	185
Enseñanzas de Hogar	185
Lengua Española	185
Matemáticas	186
Unidades Didácticas	187
Música	187
Educación Cívica y Social	187

DIVULGACION CULTURAL

HISTORIA

España Primitiva	191
La Conquista de España por Roma	191
Las Invasiones Germánicas	192
La España Árabe	192
España durante la Reconquista	193
España en América	193
Documentos Históricos	194

LITERATURA

Poesía	194
Antología de la Poesía Española	195
Antología de Romances Castellanos (I)	195
Antología de Romances Castellanos (II)	195
Antología de Romances Castellanos (III)	195
Antología de Romances Castellanos (IV)	196
Romances de Conde Flores	196
Romancero de Bernardo del Carpio	196
Romancero de los Siete Infantes de Lara	196
Romancero de la Entrada de Wamba en Toledo	196
Romance de la Primera Partición de España	196
El Conde Fernán González libra a Castilla del Tributo	196
Antología de la Poesía Española del Siglo de Oro	196
Antología Poética de Rubén Darío	197
Antología de la Poesía Española Contemporánea	197
Antología Poética «La Voz que no muere»	198
Poesía Española. Antología 1915-1931, por Gerardo Diego	199
Teatro	200
Antología de estrenos teatrales	200
Novela. Las diez Novelas que un español no debe desconocer	201
Prosa Lírica. Jornadas de «Platero y Yo»	202
Historia de la Literatura Medieval Española	203
Antología de Escritoras Españolas	203
Los Premios Nobel de Literatura	204
Astronomía	205
Religión	206
Medicina	207
Círculo Cultural	208

	<u>Página</u>
LITERATURA INFANTIL	
Narraciones	209
Cuentos	210
Los Cuentos de «Juan el Leñador»	210
Leyendas	212
BIOGRAFÍAS	
Grandes personajes de la Historia	212
Conversiones célebres	212
Mujeres inmortales	213
Escenas infantiles de vidas de famosos	213
ARTE	
Temas varios	214
Visita a los Museos	215
El teatro por dentro	216
MONUMENTOS HISTÓRICOS DE LA MÚSICA ESPAÑOLA	
Polifonía profana del siglo XVI	216
Polifonía profana del siglo XVI	217
Música para órgano de los siglos XVI y XVII	217
Música para órgano de los siglos XVI y XVII	217
Música para viola de gamba	217
Música para viola de gamba	217
La Música en la Corte Española de Carlos V	217
La Música en la Corte Española de Carlos V	217
APRENDA PARA SABER ESCUCHAR	
Las formas musicales	218
Los instrumentos musicales	219
GRABACIONES MUSICALES COMENTADAS	
Obras maestras de la Música Universal	220
Breve antología de la Música Española	220
Canciones Etnicas	222
Música Religiosa	222
Tú y la Música	223
ENSEÑANZA FUNDAMENTAL	
De Mujer a Mujer	228
DIVULGACION AGRÍCOLA	
Diálogos del campo	229
Nuestro campo	229
Curiosidades de la Naturaleza	230
Plagas del hogar y de los cultivos	131
Los auxiliares del agricultor	232

GRABACIONES EN OTROS IDIOMAS

1. Grabaciones en inglés	239
A) Curso de fonética inglesa	240
B) Literatura inglesa	241
C) Curso de inglés para niños (I y II)	241
D) Ejercicios de conversación	243
E) Curso abreviado de fonética inglesa	244
2. Grabaciones en francés	244
A) Literatura francesa	244
B) Ejercicios de conversación	244
C) Canciones populares francesas	244
3. Grabaciones en alemán	245
A) Alemán	245
B) Alemán (continuación)	252
4. Grabaciones en griego	256
A) Literatura griega	256
5. Grabaciones en latín	256
A) Latín. Nociones preliminares	256
B) Latín. Declinaciones, etc.	263

GRABACIONES COMBINADAS CON PROYECCION FIJA

1. Agricultura y Ganadería	274
2. Arte	274
3. Ciencias	275
A) Ciencias Naturales	275
B) Fisiología e Higiene	282
C) Física y Química	283
4. Temas de interés general	285
5. Educación	287
A) Educación moral	287
B) Educación sensorial, intelectual y de lenguaje	287
C) Temas varios de educación	288
6. Geografía	289
7. Historia	292
8. Industria	296
9. Literatura	300
A) Cuentos y fábulas	300
B) Grandes obras	303
C) Historia de la Literatura	304
10. Matemáticas	304
11. Religión	305

	Página
A) Narraciones bíblicas	305
B) El Credo	306
C) Los Sacramentos	306
D) Los Diez Mandamientos	307
E) Mis oraciones	307
F) Preparación para la Comunión	307
G) Historia Sagrada	308
H) La vida de Jesús narrada al pueblo	308
I) Evangelios	308
J) Temas varios de religión	309
K) La Iglesia	311
L) El Santo Rosario	311
M) Liturgia	311
ARCHIVO DE LA PALABRA	315
INSTRUCCIONES PARA EL EMPLEO DE LOS MAGNETOFONOS	
Generalidades	324
El magnetófono	324
Elementos principales del aparato	324
Manejo	326
Particularidades	327
Algunas notas técnicas	329
Entretenimiento y conservación	334
Averías	334

PROLOGO

El presente catálogo de grabaciones magnetofónicas, producido por el Servicio de Publicaciones, Medios Audiovisuales, contiene, entre otras, las siguientes secciones: Temas generales de educación. Divulgación cultural (historia, literatura, teatro, novela, prosa, lírica, historia de la literatura medieval española, antología de escritoras españolas, los Premios Nobel de Literatura, astronomía, religión, medicina, literatura infantil, cuentos, biografías, arte, etc.). Monumentos históricos de la música española. Grabaciones en otros idiomas. Grabaciones combinadas con proyección fija. Archivo de la Palabra.

Se tiene en proyecto ir creando nuevas secciones, al mismo tiempo que se procurará aumentar el material existente con nuevas y constantes grabaciones, siempre con miras a elevar el nivel cultural.

LENGUA ESPAÑOLA

Profesor: D. EVARISTO CORREA CALDERON.

1.—**LENGUAJE.** El lenguaje. Lengua. Idioma. Lenguas que se hablan en España. Importancia del español. Ejercicios.

Duración: 15 minutos. Signatura: 11.001.

2.—**GRAMÁTICA.** Qué enseña la Gramática. Importancia de la Gramática. Sus partes.

Duración: 15 minutos. Signatura: 11.002.

3.—**FONÉTICA.** Las letras. El alfabeto español. Vocales y consonantes.

Duración: 15 minutos. Signatura: 11.003.

4.—**LAS VOCALES.** Las vocales. Palatales, media y velares. Vocales fuertes y débiles. Abiertas y cerradas.

Duración: 15 minutos. Signatura: 11.004.

5.—**LAS CONSONANTES.** Consonantes. Clases de consonantes. Consonantes dobles. Consonantes homófonas. Sonido de la *x*. La *h*.

Duración: 15 minutos. Signatura: 11.005.

6.—**LAS SILABAS.** Sílaba. Diptongo. Disolución de los diptongos. Hiato. Triptongos. Disolución de los triptongos.

Duración: 15 minutos. Signatura: 11.006.

7.—**EL ACENTO.** Palabras átonas y tónicas. Acento prosódico y acento ortográfico. Las palabras según el lugar del acento. Importancia del acento.

Duración: 15 minutos. Signatura: 11.007.

8.—REGLAS DE ACENTUACION ORTOGRAFICA. Acentuación de las palabras agudas. Acentuación de las palabras llanas. Excepción importante. Disolución del diptongo al final de palabra. Palabras esdrújulas y sobresdrújulas. Acentuación de las palabras compuestas.

Duración: 15 minutos. Signatura: 11.008.

9.—LA PALABRA. Procedencia de las palabras. Arcaísmos. Neologismos. Formación de nuevas palabras.

Duración: 15 minutos. Signatura: 11.009.

10.—PALABRAS DERIVADAS Y COMPUESTAS. Palabras derivadas. Formación de verbos. Palabras compuestas. Palabras compuestas a base de prefijos. Composición a base de palabras. Elementos que pueden formar las palabras compuestas. Palabras parasintéticas.

Duración: 15 minutos. Signatura: 11.010.

11.—SUFIJOS AUMENTATIVOS, DIMINUTIVOS Y DESPECTIVOS. Sufijos aumentativos. Observaciones sobre los aumentativos. Palabras con terminación de aumentativos. Sufijos diminutivos. Palabras que no admiten aumentativos y diminutivos. Diminutivos regionales. Observaciones sobre diminutivos. Sufijos despectivos.

Duración: 15 minutos. Signatura: 11.011.

12.—LA ORACION. Elementos de la oración. Partes de la oración. Las partículas. La interjección. Partes variables e invariables.

Duración: 15 minutos. Signatura: 11.012.

13.—EL SUSTANTIVO. Importancia del sustantivo. Clasificación del sustantivo. Nombres concretos y abstractos. Nombre propio y nombre común. Los nombres según la cantidad a que se refieren.

Duración: 15 minutos. Signatura: 11.013.

14.—CLASES DE SUSTANTIVOS. Según el origen. Patronimios y gentilicios. Aumentativos, diminutivos y despectivos. El nombre según los elementos de que consta.

Duración: 15 minutos. Signatura: 11.014.

15.—ACCIDENTES DEL NOMBRE. El género. Accidentes del nombre. El género. Formación del género femenino. Formación irregular del femenino. Formación del género común. Nombres epicenos. Nombre con un solo género. Nombres ambiguos. El género neutro.

Duración: 15 minutos. Signatura: 11.015.

16.—ACCIDENTES DEL NOMBRE. El número. Formación del plural. Nombres invariables para el plural. Nombres que carecen de singular. Nombres que carecen de plural. El plural representando a los dos géneros.

Duración: 15 minutos. Signatura: 11.016.

17.—**EL ADJETIVO. ADJETIVO CALIFICATIVO.** El adjetivo. Clases de adjetivos. Adjetivo calificativo. Clases de adjetivos calificativos. Adjetivos explicativos y especificativos. Género y número de los adjetivos calificativos. Apócope. Su colocación.

Duración: 15 minutos. Signatura: 11.017.

18.—**GRADOS DEL ADJETIVO.** Positivos. Comparativos. Comparativos latinos. Superlativo absoluto, relativo y orgánico. Superlativo a base de sufijos. Adjetivos que no admiten superlativos. Vicios inadmisibles en los superlativos.

Duración: 15 minutos. Signatura: 11.018.

19.—**ADJETIVOS DEMOSTRATIVOS Y POSESIVOS.** Adjetivos determinativos. Adjetivos demostrativos. Demostrativos de tiempo y lugar. Observaciones sobre los demostrativos. Adjetivos posesivos. Apócope de los adjetivos posesivos.

Duración: 15 minutos. Signatura: 11.019.

20.—**ADJETIVOS INDEFINIDOS, CUANTITATIVOS Y DISTRIBUTIVOS.**

Duración: 15 minutos. Signatura: 11.020.

21.—**ADJETIVOS NUMERALES.** Numerales cardinales. Adjetivo dual. Adjetivos numerales ordinales. Numeración romana. Adjetivos numerales múltiples y partitivos.

Duración: 15 minutos. Signatura: 11.021.

22.—**EL ARTICULO.** Artículo determinante. Contracciones del artículo. El neutro *lo*. Cambio del artículo femenino por el masculino. Artículo indeterminante.

Duración: 15 minutos. Signatura: 11.022.

23.—**EL PRONOMBRE.** Sus clases. Pronombres personales. Otras formas de pronombres personales. Pronombres analíticos. Plural ficticio.

Duración: 15 minutos. Signatura: 11.023.

24.—**PRONOMBRES REFLEXIVOS.** Confusión con los artículos. Los vicios de dicción «me se» y «te se». Omisión del pronombre personal. Refuerzos que admiten los pronombres.

Duración: 15 minutos. Signatura: 11.024.

25.—**PRONOMBRES POSESIVOS Y DEMOSTRATIVOS.** Pronombres adjetivales. Pronombres posesivos. Plurales ficticios. Pronombres demostrativos. Formas. Uso como despectivos.

Duración: 15 minutos. Signatura: 11.025.

26.—**PRONOMBRES INDEFINIDOS Y NUMERALES.** Indefinidos en sustitución de personas. Indefinidos referidos a cantidad. Formas usadas sólo como pronombres. Pronombres numerales.

Duración: 15 minutos. Signatura: 11.026.

27.—**PRONOMBRES RELATIVOS Y AFECTIVOS.** Sus formas. El relativo **que**. **Cuál, cuáles.** **Quién, quiénes. Cuyo, cuya, cuyos, cuyas.** Pronombres afectivos.

Duración: 15 minutos. Signatura: 11.027.

28.—**EL VERBO: SUS CLASES Y ACCIDENTES.** Verbos copulativos. Verbos predicativos. Flexión. Números. Personas.

Duración: 15 minutos. Signatura: 11.028.

29.—**LOS TIEMPOS.** Presente. Pretérito. Futuro. Tiempos simples y compuestos.

Duración: 15 minutos. Signatura: 11.029.

30.—**LOS MODOS.** Indicativo. Potencial. Uso defectuoso del potencial. Subjuntivo. Imperativo.

Duración: 15 minutos. Signatura: 11.030.

31.—**FORMAS NO PERSONALES DEL VERBO.** Formas nominales. Infinitivo. Participio activo. Participio pasivo. Sus clases. Significado del participio pasivo. Gerundio.

Duración: 15 minutos. Signatura: 11.031.

32.—**MODO INDICATIVO Y MODO POTENCIAL.** Modos y tiempos. El modo indicativo. El presente y el pretérito perfecto. Pretérito imperfecto y pluscuamperfecto. Pretérito indefinido y pretérito anterior. Futuro imperfecto y futuro perfecto. Modo potencial.

Duración: 15 minutos. Signatura: 11.032.

33.—**MODO IMPERATIVO Y MODO SUBJUNTIVO.** Significación de los tiempos del subjuntivo. Presente, pretéritos y futuros.

Duración: 15 minutos. Signatura: 11.033.

34.—**LA CONJUGACION.** Radical y desinencias. El infinitivo como radical. Excepción de los verbos irregulares. Partes de la desinencia. La vocal temática. Características personales y temporales.

Duración: 15 minutos. Signatura: 11.034.

35.—**CONJUGACION DEL VERBO «HABER» Y DE LOS VERBOS REGULARES.** Importancia del verbo «haber». Su conjugación.

Duración: 15 minutos. Signatura: 11.035.

36.—**OBSERVACIONES SOBRE EL VERBO «HABER».** Formación de los tiempos compuestos. El verbo haber como transitivo. La forma «hay». Una forma sin uso.

Duración: 15 minutos. Signatura: 11.036.

37.—**LA VOZ PASIVA.** Voz activa y pasiva. Formación de la voz pasiva. El verbo «ser» como auxiliar. Conjugación del verbo «ser». Conjugación de un verbo en voz pasiva.

Duración: 15 minutos. Signatura: 11.037.

38.—**VERBOS REFLEXIVOS, RECÍPROCOS. CONJUGACION PERIFRÁSTICA.** Su conjugación.

Duración: 15 minutos. Signatura: 11.038.

39.—**VERBOS IRREGULARES.** Irregularidades aparentes. Estudio de los verbos irregulares. Grupos de tiempos de igual irregularidad. Grupo de los presentes. Grupo del indefinido. Grupo del potencial.

Duración: 15 minutos. Signatura: 11.039.

40.—**VERBOS IRREGULARES. PRINCIPALES IRREGULARIDADES.** Por diptongación. Cierre de vocales. Pérdida de vocales. Refuerzo consonántico. Verbos de suma irregularidad.

Duración: 15 minutos. Signatura: 11.040.

41.—**EL ADVERBIO SEGUN SU FORMA.** Adverbios simples y compuestos. Adverbios derivados. Adjetivos adverbializados. Adverbios sustantivados. Variaciones del adverbio. Apócope de algunos adverbios.

Duración: 15 minutos. Signatura: 11.401.

42.—**EL ADVERBIO SEGUN SU SIGNIFICACION.** Adverbios calificativos y determinativos. Sus clases, según su significado. De lugar. De tiempo. De modo. De cantidad. De afirmación. De negación. De duda.

Duración: 15 minutos. Signatura: 11.042.

43.—**LA PREPOSICION.**—Las partículas. La declinación latina y la declinación española. Las preposiciones. Preposiciones españolas. Preposiciones inseparables. Combinación de preposiciones. Frases preposicionales.

Duración: 15 minutos. Signatura: 11.043.

44.—**LA CONJUNCION.** Sus clases. Copulativas y disyuntivas. Adversativas. Consecutivas Causales. Condicionales. Modales. Finales. Concesivas. Comparativas. Frases conjuntivas.

Duración: 15 minutos. Signatura: 11.043.

45.—**LA INTERJECCION.** Interjecciones propias. Interjecciones impropias. Su colocación. Modo de destacarla. Su duplicación. Locuciones exclamativas.

Duración: 15 minutos. Signatura: 11.045.

46.—**SINTAXIS.** Oración gramatical. Elementos de la oración. Palabras que pueden servir de sujeto. Su colocación en la frase. Sujeto múltiple. Complementos del sujeto. Omisión del sujeto.

Duración: 15 minutos. Signatura: 11.046.

47.—**EL PREDICADO NOMINAL.** Clases de verbos. Verbos copulativos, sustantivos o atributivos. Omisión del verbo copulativo. Verbos vacíos. Oraciones copulativas o de predicado nominal. El atributo.

Duración: 15 minutos. Signatura: 11.047.

48.—**ORACIONES DE PREDICADO VERBAL.** Elementos de que constan. Complementos del predicado. Complemento directo. Complemento indirecto. Complemento circunstancial. Concordancia.

Duración: 15 minutos. Signatura: 11.048.

49.—**LA ORACION SIMPLE.** Sus clases, según su predicado. Sus clases, según su significado. Enunciativas. Desiderativas. Exhortativas. Imperativas. Dubitativas. De posibilidad. Interrogativas. Exclamativas.

Duración: 15 minutos. Signatura: 11.049.

50.—**CLASES DE ORACIONES PREDICATIVAS SEGUN EL SUJETO.** La voz activa. Oraciones transitivas e intransitivas. Verbos intransitivos por naturaleza. La voz pasiva. Oraciones pasivas reflejas. Oraciones reflexivas. Oraciones recíprocas. Oraciones impersonales.

Duración: 15 minutos. Signatura: 1.050.

51.—**FONETICA.** La Ortología. Defectos de pronunciación. Seseo. Ceceo. El yeísmo. Supresión de consonantes. Aspiración de la H. Cierre de vocales.

Duración: 15 minutos. Signatura: 11.051.

52.—**LA ORTOGRAFIA (I).** Su importancia. Unidad y separación de las palabras. Las palabras derivadas y compuestas. Empleo de las letras mayúsculas. Uso de la B. Uso de la V. Uso de la W.

Duración: 15 minutos. Signatura: 11.052.

53.—**LA ORTOGRAFIA (II).** Uso de la C, K y Q. Uso de la D, T, Z. Empleo de la G. Uso de la J. Uso de la H. Confusiones de la H. Uso de la I, Y. Uso de la X. Las letras M, N. Uso de la R, RR.

Duración: 15 minutos. Signatura: 11.053.

54.—**LOS SIGNOS ORTOGRAFICOS.** El punto. Dos puntos. Punto y coma. La coma. Puntos suspensivos. Guión. Raya. Comillas. Asterisco. Paréntesis y corchetes. Signos de interrogación y admiración. Otros signos ortográficos. Abreviaturas más corrientes.

Duración: 15 minutos. Signatura: 11.054.

GEOGRAFIA DE ESPAÑA

Profesores: D. JUSTO CORCHON y D. JOSE TORTAJADA.

- 1.—**GEOGRAFIA LOCAL.** La Geografía de nuestra habitación: observaciones fundamentales. La orientación. El clima. Aparatos de medida. Los habitantes. Ejercicios de aplicación.

Duración: 12 minutos. Signatura: 11.060.

- 2.—**CARTOGRAFIA.** El plano de nuestra habitación. Esfera terrestre: eje y red de círculos. Eje de la tierra. Ejercicios de aplicación.

Duración: 12 minutos. Signatura: 11.061.

- 3.—**CARTOGRAFIA** (continuación). Mapas: representación del relieve terrestre. Medida de las distancias en un mapa. Signos convencionales. Ejercicios de aplicación.

Duración: 12 minutos. Signatura: 11.062.

- 4.—**CLIMATOLOGIA.** El clima y sus factores. Ejercicios de aplicación.

Duración: 12 minutos. Signatura: 11.063.

- 5.—**BIOGEOGRAFIA.** La vegetación. La fauna. Ejercicios de aplicación.

Duración: 12 minutos. Signatura: 11.064.

- 6.—**GEOGRAFIA DE LA LOCALIDAD EN QUE VIVIMOS.** Breve estudio geográfico del pueblo o ciudad en que vivimos. Ejercicios de aplicación.

Duración: 12 minutos. Signatura: 11.065.

- 7.—**GEOGRAFIA COMARCAL.** Breve estudio geográfico de la comarca en la que se encuentra nuestro pueblo o ciudad. Límites. Terrenos. Clima. Costas, relieve, hidrografía, vegetación y fauna. Geografía humana y económica. Paisaje geográfico. Ejercicios de aplicación.

Duración: 12 minutos. Signatura: 11.066.

- 8.—**GEOGRAFIA REGIONAL.** Región geográfica y región histórica. Las grandes regiones españolas. Ejercicio de aplicación.

Duración: 12 minutos. Signatura: 11.067.

- 9.—**LA MESETA DEL DUERO.** Situación. Configuración fisiográfica: el relieve y la hidrografía. Clima y vegetación. Ejercicios de aplicación.
Duración: 12 minutos. Signatura: 11.048.
- 10.—**LA MESETA DEL DUERO** (continuación). Población. Agricultura. Ganadería. Industria, comercio y comunicaciones.
Duración: 12 minutos. Signatura: 11.069.
- 11.—**LA MESETA DEL DUERO** (continuación). Provincias que comprende. Comarca y poblaciones más importantes. El paisaje geográfico rural y urbano. Ejercicios de aplicación.
Duración: 12 minutos. Signatura: 11.070.
- 12.—**LA MESETA DE CASTILLA LA NUEVA Y ALBACETE.** Situación. Configuración fisiográfica: el relieve, la hidrografía. Clima y vegetación. Agricultura. Ganadería. Industria: la minería. Ejercicios de aplicación.
Duración: 12 minutos. Signatura: 11.071.
- 13.—**LA MESETA DE CASTILLA LA NUEVA Y ALBACETE** (continuación). Población. Comercio y comunicaciones. Ejercicios de aplicación.
Duración: 12 minutos. Signatura: 11.072.
- 14.—**LA MESETA DE CASTILLA LA NUEVA Y ALBACETE** (continuación). Provincias. Comarcas y poblaciones más importantes. Paisaje geográfico. Ejercicios de aplicación.
Duración: 12 minutos. Signatura: 11.073.
- 15.—**EXTREMADURA.** Situación. Configuración fisiográfica: el relieve y la hidrografía. Clima y vegetación. Agricultura. Ejercicios de aplicación.
Duración: 12 minutos. Signatura: 11.074.
- 16.—**EXTREMADURA** (continuación). Ganadería. Industria. Minería. Población. Comercio. Comunicaciones. Ejercicios de aplicación.
Duración: 12 minutos. Signatura: 11.075.
- 17.—**EXTREMADURA** (continuación). Provincias. Comarcas. Paisaje geográfico. Ejercicios de aplicación.
Duración: 12 minutos. Signatura: 11.076.
- 18.—**DEPRESION DEL EBRO.** Situación. Configuración fisiográfica: relieve e hidrografía. Clima y vegetación. Ejercicios de aplicación.
Duración: 12 minutos. Signatura: 11.077.

- 19.—**DEPRESION DEL EBRO** (continuación). Agricultura. Ganadería. Industria. Minería. Población. Comercio y comunicaciones. Ejercicios de aplicación.
Duración: 12 minutos. Signatura: 11.078.
- 20.—**DEPRESION DEL EBRO** (continuación). Provincias. Comarcas y poblaciones más importantes. El paisaje geográfico. Ejercicios de aplicación.
Duración: 12 minutos. Signatura: 11.079.
- 21.—**BAJA ANDALUCIA**. Situación. Configuración fisiográfica. Relieve, hidrografía y costas. Clima y vegetación. Ejercicios de aplicación.
Duración: 12 minutos. Signatura: 11.080.
- 22.—**BAJA ANDALUCIA** (continuación). Agricultura. Ganadería. Industria. La pesca. Minería. La población. Comercio y comunicaciones. Ejercicios de aplicación.
Duración: 12 minutos. Signatura: 11.081.
- 23.—**BAJA ANDALUCIA** (continuación). Provincias que comprende. Comarcas y poblaciones. El paisaje geográfico. Ejercicios de aplicación.
Duración: 12 minutos. Signatura: 11.082.
- 24.—**ALTA ANDALUCIA**. Situación. Configuración fisiográfica: relieve, costas e hidrografía. Clima y vegetación. Ejercicios de aplicación.
Duración: 12 minutos. Signatura: 11.083.
- 25.—**ALTA ANDALUCIA** (continuación). Agricultura. Ganadería. Industria: la minería y la pesca. Población. Comercio y comunicaciones. Ejercicios de aplicación.
Duración: 12 minutos. Signatura: 11.084.
- 26.—**ALTA ANDALUCIA** (continuación). Provincias. Comarcas y poblaciones más importantes. Paisaje geográfico. Ejercicios de aplicación.
Duración: 12 minutos. Signatura: 11.085.
- 27.—**LEVANTE**. Situación. Configuración fisiográfica: relieve, costas e hidrografía. Clima y vegetación. Ejercicios de aplicación.
Duración: 12 minutos. Signatura: 11.086.
- 28.—**LEVANTE** (continuación). Agricultura. Ganadería. Industria: la pesca. Población. Comercio y comunicaciones. Ejercicios de aplicación.
Duración: 12 minutos. Signatura: 11.087.
- 29.—**LEVANTE** (continuación). Provincias. Comarcas. Paisaje geográfico. Ejercicios de aplicación.
Duración: 12 minutos. Signatura: 11.088.

- 30.—**CATALUÑA MEDITERRANEA**. Situación. Configuración fisiográfica: relieve, costas e hidrografía. Clima y vegetación. Ejercicios de aplicación.
Duración: 12 minutos. Signatura: 11.089.
- 31.—**CATALUÑA MEDITERRANEA** (continuación). Agricultura. Ganadería. Industria. Minería. Pesca. Población. Comercio y comunicaciones. Ejercicios de aplicación.
Duración: 12 minutos. Signatura: 11.090.
- 32.—**CATALUÑA MEDITERRANEA** (continuación). Provincias. Comarcas. Paisaje geográfico. Ejercicios de aplicación.
Duración: 12 minutos. Signatura: 11.091.
- 33.—**REGION CANTABRICA**. Situación. Configuración fisiográfica: relieve, costas e hidrografía. Clima y vegetación. Ejercicios de aplicación.
Duración: 12 minutos. Signatura: 11.092.
- 34.—**REGION CANTABRICA** (continuación). Agricultura. Ganadería. Industria. Minería. Pesca. Comercio y comunicaciones. Ejercicios de aplicación.
Duración: 12 minutos. Signatura: 11.093.
- 35.—**REGION CANTABRICA** (continuación). Provincias. Comarcas. Paisaje geográfico. Ejercicios de aplicación.
Duración: 12 minutos. Signatura: 11.094.
- 36.—**GALICIA**. Situación. Configuración fisiográfica: relieve, costas e hidrografía. Clima y vegetación. Ejercicios de aplicación.
Duración: 12 minutos. Signatura: 11.095.
- 37.—**GALICIA** (continuación). Agricultura. Ganadería. Pesca. Industria. La población. Comercio y comunicaciones. Ejercicios de aplicación.
Duración: 12 minutos. Signatura: 11.096.
- 38.—**GALICIA** (continuación). Provincias que comprende. Comarcas y poblaciones más importantes. El paisaje geográfico, rural y urbano. Ejercicios de aplicación.
Duración: 12 minutos. Signatura: 11.097.
- 39.—**BALEARES**. Situación. Configuración fisiográfica: relieves, costas e hidrografía. Clima y vegetación. Agricultura. Ganadería y pesca. Ejercicios de aplicación.
Duración: 12 minutos. Signatura: 11.098.
- 40.—**BALEARES** (continuación). Industria. La población. Comercio y comunicaciones. Islas y poblaciones más importantes. Ejercicios de aplicación.
Duración: 12 minutos. Signatura: 11.099.

- 41.—**CANARIAS.** Situación. Configuración fisiográfica: relieve, costas e hidrografía. Clima y vegetación. Agricultura, ganadería y pesca. Ejercicios de aplicación.
Duración: 12 minutos. Signatura: 11.100.
- 42.—**CANARIAS** (continuación). Industria. La población. Comercio y comunicaciones Islas y poblaciones más importantes. Ejercicios de aplicación.
Duración: 12 minutos. Signatura: 11.101.
- 43.—**PLAZAS Y PROVINCIAS AFRICANAS.** Generalidades. Plazas africanas: Ceuta y Melilla. Provincia de Ifni. Provincia del Sahara español. Ejercicios de aplicación.
Duración: 12 minutos. Signatura: 11.102.
- 44.—**PLAZAS Y PROVINCIAS AFRICANAS** (continuación). Características generales de las provincias ecuatoriales españolas. Provincia de Río Muni. Provincia de Fernando Poo. Ejercicios de aplicación.
Duración: 12 minutos. Signatura: 11.103.
- 45.—**GENERALIDADES SOBRE LA ESPAÑA PENINSULAR.** La Península Ibérica. Situación, límites y extensión de España. Ventajas e inconvenientes de la posición de España. Influencias del Mediterráneo y del Atlántico. Ejercicios de aplicación.
Duración: 12 minutos. Signatura: 11.104.
- 46.—**EL SUELO Y EL RELIEVE** (I). Historia de la tierra: formación de la Península Ibérica. Generalidades del relieve. Sistematización. La Meseta Central y sus sistemas interiores. Ejercicios de aplicación.
Duración: 12 minutos. Signatura: 11.105.
- 47.—**EL SUELO Y EL RELIEVE** (II). Sistemas que bordean la Meseta. Depresiones que bordean la Meseta. Sistemas exteriores de la Meseta. Ejercicios de aplicación.
Duración: 12 minutos. Signatura: 11.106.
- 48.—**LAS COSTAS.** Características generales. Costa Cantábrica. Costa gallega: las rías Costa portuguesa. Costa atlántica meridional: el Estrecho de Gibraltar. Costa mediterránea: los óvalos. Ejercicios de aplicación.
Duración: 12 minutos. Signatura: 11.107.
- 49.—**CLIMAS Y REGIONES CLIMATICAS.** Generalidades. Elementos del clima peninsular: temperaturas. Presiones. Vientos. Nubosidad y lluvias. La iberia húmeda y la iberia seca. Las regiones climáticas españolas. Ejercicios de aplicación.
Duración: 12 minutos. Signatura: 11.108.
- 50.—**VEGETACION Y FAUNA.** Flora y vegetación. Tipos de vegetación peninsular. Los bosques boreales. Vegetación mediterránea. Vegetación esteparia. Regiones botánicas españolas. Fauna Ibérica. Ejercicios de aplicación.
Duración: 12 minutos. Signatura: 11.109.

- 51.—**HIDROGRAFÍA (I)**. La Hidrografía peninsular: generalidades. Las vertientes hidrográficas. Ríos galaicos y rías que determinan.
Duración: 12 minutos. Signatura: 11.110.
- 52.—**HIDROGRAFÍA (II)**. Ríos de la Meseta. El Duero. El Tago. El Guadiana y el enigma de su nacimiento. Ríos de la depresión bética: el Guadalquivir, el Tinto y el Odiel. Ejercicios de aplicación.
Duración: 12 minutos. Signatura: 11.111.
- 53.—**HIDROGRAFÍA (III)**. Ríos de la vertiente mediterránea. Ríos meridionales. Ríos levantinos. Ríos de la depresión Ibérica: el Ebro. Ríos catalanes. Lagos y lagunas. Ejercicio de aplicación.
Duración: 12 minutos. Signatura: 11.112.
- 54.—**POBLACION**. Origen de la población española. La población actual. Densidad de población. Distribución: zonas de concentración y zonas de repulsión. Diferencias regionales: idiomas y dialectos. Expansión del idioma español en el mundo. La religión. Ejercicios de aplicación.
Duración: 12 minutos. Signatura: 11.113.
- 55.—**FORMAS DE POBLAMIENTO**. Poblamiento rural y urbano. Formas y tipos de la población rural española. La vivienda. Tipos más primitivos. La vivienda de la España húmeda. El hórreo. La vivienda en la España seca. Población urbana. Origen y evolución de los principales núcleos de población. Ejercicios de aplicación.
Duración: 12 minutos. Signatura: 11.114.
- 56.—**EL ESTADO (I)**. Formación del Estado español. Las regiones históricas. Las divisiones administrativas a través de la historia. División en provincias actual. Otras divisiones administrativas. División eclesiástica. Ejercicios de aplicación.
Duración: 12 minutos. Signatura: 11.115.
- 57.—**EL ESTADO (II)**. El territorio nacional. La capital. Las fronteras. La situación de España respecto al mundo. Ejercicios de aplicación.
Duración: 12 minutos. Signatura: 11.116.
- 58.—**LA PROVINCIA**. Estudio de nuestra provincia. Instrumentos de trabajo. Geografía física. Geografía humana. Geografía económica. Geografía descriptiva. Ejercicios de aplicación.
Duración: 12 minutos. Signatura: 11.117.
- 59.—**LA AGRICULTURA ESPAÑOLA**. Generalidades. Los cereales. Generalidades. Trigo: principales zonas productoras. Otros cereales. La vid: zonas vitivinícolas. El olivo: zonas olivareras. Ejercicios de aplicación.
Duración: 12 minutos. Signatura: 11.118.

60.—**LA AGRICULTURA ESPAÑOLA** (continuación). Árboles frutales: los agríos. Otros frutales. Cultivos industriales. Las leguminosas. Otros cultivos. Prados y bosques. Los regadíos: su localización. Ejercicios de aplicación.

Duración: 12 minutos. Signatura: 11.119.

61.—**GANADERIA Y PESCA**. La ganadería española: generalidades. Ganado ovino. La trashumancia. Ganado caprino. Ganado porcino. Ganado vacuno. Ganado caballar, asnal y mular. Avicultura, cunicultura, apicultura y sericultura. Caza y pesca. Ejercicios de aplicación.

Duración: 12 minutos. Signatura: 11.120.

62.—**INDUSTRIAS EXTRACTIVAS**. La riqueza minera de España. Oro y plata. Hierro. Plomo y cobre. Otros metales: mercurio, cinc, estaño, wolframio. Carbón. Otros minerales no metálicos. Indicios petrolíferos. Pizarras bituminosas. Ejercicios de aplicación.

Duración: 12 minutos. Signatura: 11.121.

63.—**INDUSTRIAS DE TRANSFORMACION**. El desarrollo industrial. La hulla blanca. Industrias derivadas de la agricultura, ganadería, pesca y bosques. Industrias papeleras, de curtidos, cerámica y vidriera. Industrias metalúrgicas: la siderurgia. La industria textil. Otras industrias. Las grandes zonas industriales españolas. Ejercicios de aplicación.

Duración: 12 minutos. Signatura: 11.122.

64.—**COMERCIO INTERIOR Y EXTERIOR**. El comercio: su división en interior y exterior. El comercio interior: ferias y mercados. El comercio exterior: proveedores y clientes. Productos intercambiados por el comercio exterior de España. Ejercicios de aplicación.

Duración: 12 minutos. Signatura: 11.123.

65.—**LAS COMUNICACIONES**. Las vías de comunicación: antecedentes. Las carreteras. Los ferrocarriles. Las vías fluviales. Navegación marítima: puertos. Navegación aérea. Ejercicios de aplicación.

Duración: 12 minutos. Signatura: 11.124.

66.—**EL PAISAJE ESPAÑOL**. El paisaje geográfico español: generalidades. El paisaje de la España húmeda. El paisaje de la España seca. El mosaico español y su unidad. Ejercicios de aplicación.

Duración: 12 minutos. Signatura: 11.125.

MATEMATICAS

Profesor: D. RAFAEL GARCIA ARAEZ.

1.—**CONJUNTOS.** Unidad. La operación de contar. Sucesión de números naturales. Números cardinales y ordinales. Principio fundamental de la Aritmética. Idea de conjuntos cardinales. Ejercicios.

Duración: 12 minutos. Signatura: 11.126.

2.—**NUMEROS IGUALES.** Igualdad. Números desiguales. Desigualdad. Números abstractos. Números concretos. Ejercicios.

Duración: 12 minutos. Signatura: 11.127.

3.—**SISTEMA DE NUMERACION.** Unidades de orden superior. Valor relativo de las cifras. El número «cero». Ejercicios.

Duración: 12 minutos. Signatura: 11.128.

4.—**ESCRITURA DE UN NUMERO.** Numeración romana. Ejercicios.

Duración: 12 minutos. Signatura: 11.129.

5.—**LA ADICION.** Propiedad conmutativa. Propiedad asociativa. Ejercicios.

Duración: 12 minutos. Signatura: 11.130.

6.—**PRACTICA DE LA ADICION.** Cálculo mental. Prueba de la adición. Ejercicios.

Duración: 12 minutos. Signatura: 11.131.

7.—**LA SUSTRACCION.** Propiedades de la sustracción. Ejercicios.

Duración: 12 minutos. Signatura: 11.132.

8.—**PRACTICA DE LA SUSTRACCION.** Prueba de la sustracción. Cálculo mental. Ejercicios.

Duración: 12 minutos. Signatura: 11.133.

9.—**LOS PARENTESIS Y LAS PROPIEDADES DE LA SUSTRACCION.** Adiciones y sustracciones combinadas. Adición y sustracción con sumas o diferencias indicadas. Ejercicios.

Duración: 12 minutos. Signatura: 11.134.

10.—**OPERACION DE MULTIPLICAR.** Propiedad conmutativa. Ejercicios.

Duración: 12 minutos. Signatura: 11.135.

11.—**MULTIPLICACION POR CERO.** Multiplicación por la unidad seguida de ceros. Práctica de la multiplicación. Ejercicios.

Duración: 12 minutos. Signatura: 11.136.

12.—**PRUEBA DE LA MULTIPLICACION.** Producto de varios factores: propiedad asociativa y disociativa. Aplicación al cálculo mental. Multiplicación de números concretos. Ejercicios.

Duración: 12 minutos. Signatura: 11.137.

13.—**DIVISION EXACTA.** División inexacta o entera. Cociente y resto por exceso. Ejercicios.

Duración: 12 minutos. Signatura: 11.138.

14.—**NUMERO DE CIFRAS DEL COCIENTE.** Práctica de la división. Prueba de la división. Múltiplos y divisores. Ejercicios.

Duración: 12 minutos. Signatura: 11.139.

15.—**FORMA Y EXTENSION.** Elementos geométricos: cuerpos, superficies, líneas y puntos. Líneas: rectas y curvas. Recta indefinida, semirecta y segmento. Propiedad fundamental de la recta. Ejercicios.

Duración: 12 minutos. Signatura: 11.184.

16.—**EL PLANO.** Igualdad de segmentos. Desigualdad de segmentos. Transporte de segmentos: comparación. Suma de segmentos. Ejercicios.

Duración: 12 minutos. Signatura: 11.185.

17.—**LONGITUD. MEDIDA. UNIDAD.** Metro. Propiedades de las medidas de longitud. Múltiplo del metro. Ejercicios.

Duración: 12 minutos. Signatura: 11.140.

18.—**SUBMULTIPLoS DEL METRO.** Metros y reglas graduadas. Complejos e incomplejos de longitud. Ejercicios.

Duración: 12 minutos. Signatura: 11.141.

19.—**UNIDADES DE MEDIDA DE SUPERFICIE.** Unidades agrarias. Medición de extensiones superficiales. Área del rectángulo. Ejercicios.

Duración: 12 minutos. Signatura: 11.142.

20.—**UNIDADES DE VOLUMEN.** Medidas de las extensiones de dos cuerpos: volumen del ortoedro. Complejos de áreas y de volúmenes. Ejercicios.

Duración: 12 minutos. Signatura: 11.143.

- 21.—**EL PESO.** Unidades. Capacidad. Unidades. Monedas. Billetes de banco. Ejercicios.
Duración: 12 minutos. Signatura: 11.144.
- 22.—**UNIDADES DECIMALES.** Números decimales. Escritura y lectura de números decimales. Ejercicios.
Duración: 12 minutos. Signatura: 11.145.
- 23.—**CEROS A LA DERECHA DE UN DECIMAL.** Alteraciones de un decimal al correr la coma. Adición de decimales. Sustracción de decimales. Ejercicios.
Duración: 12 minutos. Signatura: 11.146.
- 24.—**MULTIPLICACION DE DECIMAL POR ENTERO.** Multiplicación de dos decimales. Divisiones con divisor entero. Aproximación del cociente de dos decimales hasta un orden dado. Ejercicios.
Duración: 12 minutos. Signatura: 11.147.
- 25.—**RAZON DE DOS CANTIDADES HOMOGENEAS.** Densidad y peso específico (o volumico). Peso específico del agua. Densidad. Ejercicios.
Lección 12 minutos. Signatura: 11.148.
- 26.—**MAGNITUDES Y CANTIDADES.** Magnitudes directamente proporcionales. Regla de tres simple directa. Ejercicios.
Duración: 12 minutos. Signatura: 11.149.
- 27.—**MAGNITUDES INVERSAMENTE PROPORCIONALES.** Regla de tres simple inversa. Cambio de unidad. Ejercicios.
Duración: 12 minutos. Signatura: 11.150.
- 28.—**RECTA, PLANO Y SEMIPLANO.** Angulos cóncavos y convexos. Angulo llano y ángulo completo. Angulos adyacentes y opuestos por el vértice. Angulos iguales. Transportador de ángulos. Suma de ángulos. Ejercicios.
Duración: 12 minutos. Signatura: 11.151.
- 29.—**ANGULOS SUPLEMENTARIOS.** Desigualdad de ángulos. Diferencia de ángulos. Medidas de ángulos. Otras unidades angulares. Ejercicios.
Duración: 12 minutos. Signatura: 11.152.
- 30.—**OTRAS UNIDADES ANGULARES (continuación).** Instrumentos de medida de ángulos. Medida del tiempo. Instrumentos de medida del tiempo: relojes. Ejercicios.
Duración: 12 minutos. Signatura: 11.153.
- 31.—**NUMEROS CONCRETOS.** Números incomplejos y complejos. Cambio de unidad. Reducción de un complejo a incomplejo de orden inferior. Ejercicios.
Duración: 12 minutos. Signatura: 11.154.

32.—NUMEROS CONCRETOS. Problemas inversos. Expresión de incomplejos en otros de orden superior. Conversión de incomplejos en complejos. Generalidades de las operaciones con números concretos. Adición de complejos. Ejercicios.

Duración 12 minutos. Signatura: 11.155.

33.—OPERACIONES CON NUMEROS CONCRETOS. Sustracción de complejos. Multiplicación de un complejo por un número natural. División de un complejo por un número natural. Algunos otros casos de multiplicaciones y divisiones de complejos. Ejercicios.

Duración: 12 minutos. Signatura 11.156.

Lección 34.—UNIDADES FRACCIONARIAS. Fracciones ordinarias. Fracciones iguales o equivalentes. Transformación de una fracción en otra equivalente. Ejercicios.

Duración: 12 minutos. Signatura: 11.158.

35.—FRACCIONES ORDINARIAS. Reducciones de fracciones a común denominador. Casos particulares de la reducción. Comparación de fracciones. Comparación con la unidad. Ejercicios.

Duración: 12 minutos. Signatura: 11.158.

36.—ADICION DE FRACCIONES. Número mixto. Conversión de una fracción en mixto. Conversión de un número mixto en fracción. Sustracción de fracciones. Adiciones y sustracciones combinadas. Ejercicios.

Duración: 12 minutos. Signatura: 11.159.

37.—MULTIPLICACION Y DIVISION DE FRACCIONES. Producto de una fracción por un entero. Producto de dos o más fracciones. Fracciones recíprocas. Cociente de dos fracciones. Ejercicios.

Duración: 12 minutos. Signatura: 11.160.

38. DIVISION DE FRACCIONES. Cociente exacto de dos números. Propiedades de las operaciones con números fraccionarios. Conversión de una fracción ordinaria en decimal. Ejercicios.

Duración: 12 minutos. Signatura: 11.161.

39.—POLIGONOS. Figuras planas. Movimiento: igualdad. Polígonos: polígono convexo. Triángulo: sus elementos. Primeras propiedades de los triángulos. Ejercicios.

Duración: 12 minutos. Signatura: 11.162.

40.—TRIANGULOS. Suma de los ángulos de un triángulo. Clasificación de los triángulos. Igualdad de triángulos. Ejercicios.

Duración: 12 minutos. Signatura: 11.163.

- 41.—**PERPENDICULARIDAD.** Perpendiculares. La escuadra. Comprobación de la escuadra. Trazado de perpendiculares. Ejercicios.
Duración: 12 minutos. Signatura: 11.164.
- 42.—**PERPENDICULARIDAD.** Simetría. La regla. Oblicuas: distancia de un punto a una recta. Ejercicios.
Duración: 12 minutos. Signatura: 11.165.
- 43.—**PERPENDICULARIDAD.** Alturas de un triángulo. Mediatriz de un segmento. Bisectriz de un ángulo. Triángulo isósceles. Triángulo equilátero. Ejercicios.
Duración: 12 minutos. Signatura: 11.166.
- 44.—**RECTAS PARALELAS.** Rectas concurrentes y paralelas. Construcción de paralelas; traslación. Traslación. Ejercicios.
Duración: 12 minutos. Signatura: 11.167.
- 45.—**RECTAS PARALELAS.** Propiedades de las paralelas. Ángulo de lados paralelos. Segmentos de paralelas entre rectas paralelas. Distancia entre dos rectas paralelas. Ejercicios.
Duración: 12 minutos. Signatura: 11.168.
- 46.—**GIROS.** Simetría central: propiedades. Ángulos de lados perpendiculares. Cuadriláteros. Ejercicios.
Duración: 12 minutos. Signatura: 11.169.
- 47.—**CUADRILATEROS CONVEXOS.** Suma de los ángulos de un cuadrilátero. Clasificación de los cuadriláteros. Paralelogramos; propiedades. Ejercicios.
Duración: 12 minutos. Signatura: 11.170.
- 48.—**CUADRILATEROS CONVEXOS.** Paralelas medias de un paralelogramo y un triángulo. Clases de paralelogramos; propiedades de las diagonales. Propiedades de los trapecios. Ejercicios.
Duración: 12 minutos. Signatura: 11.171.
- 49.—**CIRCUNFERENCIA Y CIRCULO.** Circunferencia. Trazado de la circunferencia; el compás. Círculos. Posiciones relativas de rectas y circunferencias. Ejercicios.
Duración: 12 minutos. Signatura: 11.172.
- 50.—**CIRCUNFERENCIA Y CIRCULO** (continuación). Posiciones relativas de rectas y circunferencias. Diámetros y cuerdas; simetrías. Arco y semicircunferencia. Segmento y sector circulares; ángulo central. Ejercicios.
Duración: 12 minutos. Signatura: 11.173.
- 51.—**MEDICION DE ARCOS.** Igualdad y desigualdad de arcos. Arcos consecutivos; adición y sustracción de arcos. Unidades de arcos; medida de un arco. Relaciones

entre los arcos y las cuerdas correspondientes. Diámetro perpendicular a una cuerda. Arcos comprendidos entre dos rectas paralelas. Ejercicios.

Duración: 12 minutos. Signatura: 11.174.

52.—POSICIONES RELATIVAS DE DOS CIRCUNFERENCIAS. Circunferencias exteriores. Circunferencias tangentes exteriores. Circunferencias secantes. Circunferencias tangentes interiormente. Circunferencias interiores. Ejercicios.

Duración: 12 minutos. Signatura: 11.175

53.—CONSTRUCCIONES GEOMETRICAS. Construcción de la tangente a una circunferencia en uno de sus puntos. Construcción del cuadrado inscrito en una circunferencia. Determinación del punto de un segmento; mediatriz. Construcción, con regla y compás, de un ángulo igual a otro dado. Construcciones de la bisectriz de un ángulo. Trazado de la mediatriz de un segmento con regla y compás. Ejercicios.

Duración: 12 minutos. Signatura: 11.176.

54.—CONSTRUCCIONES GEOMETRICAS. Trazado de la perpendicular a un segmento en uno de sus extremos. Circunferencia que pasa por tres puntos. Construcciones de triángulos. Ejercicios.

Duración: 12 minutos. Signatura: 11.177.

55.—LONGITUD DE LA CIRCUNFERENCIA. Circunferencia rectificada. Razón de la circunferencia a su diámetro: número π . Longitud de la circunferencia. Cálculo del radio. Ejercicios.

Duración: 12 minutos. Signatura: 11.178.

56.—LONGITUD DE LA CIRCUNFERENCIA (continuación). Rectificación aproximada de la circunferencia. Longitud de un arco de circunferencias. Cálculo de la longitud de un arco. Ejercicios.

Duración: 12 minutos. Signatura: 11.179.

57.—AREAS DE POLIGONOS. Noción de área. Área del rectángulo. Área del cuadrado. Área del paralelogramo. Ejercicios.

Duración: 12 minutos. Signatura: 11.180.

58.—AREAS DE POLIGONOS (continuación). Área del triángulo. Área del rombo. Área del trapecio. Área de un polígono cualquiera. Ejercicios.

Duración: 12 minutos. Signatura: 11.181.

59.—AREAS DE LAS FIGURAS CIRCULARES. Área de figuras limitadas por líneas curvas. Área del círculo. Corona circular: área. Ejercicios.

Duración: 12 minutos. Signatura: 11.182.

60.—AREAS DE LAS FIGURAS CIRCULARES (continuación). Área del sector circular. Área del sector cuando se conoce la longitud del arco. Área del segmento circular. Ejercicios.

Duración: 12 minutos. Signatura: 11.183.

RELIGION

Profesores: D. ANTONIO GARCIA DEL CUETO y D. JESUS GARCIA JIMENEZ.

- 1.—**LA SAGRADA BIBLIA.** 1) Nombres. 2) Autor. 3) Inspiración Divina. 4) La Iglesia maestra de la verdad. 5) División de la Biblia. 6) ¿Cuándo se escribió la Biblia? 7) Lenguaje de la Biblia. 8) El Mesías Prometido. 9) Mensaje de Dios. 10) Ejercicios.

Duración: 12 minutos. Signatura: 11.186.

- 2.—**LA CREACION.** 1) Nociones previas. 2) Sólo existía Dios. 3) Génesis. 4) Los seis días de la creación. 5) El séptimo día. 6) Mensaje de Dios. 7) Ejercicios.

Duración: 12 minutos. Signatura: 11.187.

- 3.—**ADAN Y EVA (1.ª parte).** 1) Dios creó al hombre. 2) Compuesto de cuerpo y alma. 3) Formación de la mujer: Eva. 4) Paraíso terrenal. 5) Mensaje de Dios. 6) Ejercicios.

Duración: 12 minutos. Signatura: 11.188.

- 3.—**ADAN Y EVA (2.ª parte).** 1) Dios creó al hombre. 2) Compuesto de cuerpo y alma. 3) Formación de la mujer: Eva. 4) Paraíso terrenal. 5) Mensaje de Dios. 6) Ejercicios.

Duración: 12 minutos. Signatura: 11.189.

- 4.—**PRIMERA PROMESA MESIANICA.** 1) Los ángeles. 2) Los demonios. 3) Pecado de Adán y Eva. Prueba de Dios. 4) Castigo de Dios. 5) Promesa del Redentor. 6) Caín y Abel. 7) Mensaje de Dios. 8) Ejercicios.

Duración: 12 minutos. Signatura: 11.190.

- 5.—**NOE: EL DILUVIO.** 1) Corrupción de los hombres. 2) Noé y el diluvio. 3) Los hijos de Noé. 4) Promesa mesiánica hecha a Noé. 5) La Torre de Babel. 6) La dispersión. 7) Relatos de hechos históricos. 8) Los Patriarcas. 9) Mensaje de Dios. 10) Ejercicios.

Duración: 12 minutos. Signatura: 11.191.

- 6.—**EL PATRIARCA ABRAHAM.** 1) Situación histórica. 2) Abraham y Lot. 3) Melquisedec. 4) Castigo de las ciudades de Pentápolis. 5) Ismael e Isaac. 6) Sacrificio de Isaac. 7) Promesa mesiánica a Abraham. 8) Mensaje de Dios. 9) Ejercicios.

Duración: 12 minutos. Signatura: 11.192.

7.—**ISAAC Y JACOB.** 1) Matrimonio de Isaac. 2) Rebeca. 3) Esaú y Jacob. 4) La Primogenitura. 5) Isaac bendice a Jacob. 6) Huida de Jacob. 7) Hijos de Jacob. 8) Situación histórica. 9) Mensaje de Dios. 10) Ejercicios.

Duración: 12 minutos. Signatura: 11.193.

8.—**JACOB Y SUS HIJOS.** 1) Historia de José. 2) José vendido por sus hermanos. 3) José en Egipto. 4) Se da a conocer a sus hermanos. 5) Jacob y sus hijos se establecen en Egipto. 6) Promesa mesiánica de Jacob. 7) Mensaje de Dios. 8) Ejercicios.

Duración: 12 minutos. Signatura: 11.194.

9.—**LIBRO DE JOB.** 1) Introducción. 2) Resumen. 3) Mensaje de Dios.

Duración: 12 minutos. Signatura: 11.195.

10.—**MOISÉS Y EL PUEBLO HEBREO.** 1) Origen del pueblo hebreo. 2) Moisés. 3) Las plagas. 4) Institución de la Pascua. 5) Mensaje de Dios. 6) Ejercicios.

Duración: 12 minutos. Signatura: 11.196.

11.—**EL EXODO.** 1) Salida de los hebreos de Egipto. 2) Paso del mar Rojo. 3) El Maná. 4) Las tablas de la Ley. 5) El Tabernáculo y el culto. 6) Mensaje de Dios. 7) Ejercicios.

Duración: 12 minutos. Signatura: 11.197.

12.—**LOS HEBREOS EN EL DESIERTO.** 1) Los israelitas a través del desierto. 2) Exploración de la tierra prometida. 3) Rebeliones y castigos. 4) Balaam y sus profecías. 5) Profecía de Moisés. 6) Mensaje de Dios. 7) Ejercicios.

Duración: 12 minutos. Signatura: 11.198.

13.—**JOSUE.** 1) La tierra prometida. 2) Josué. 3) Paso del Jordán y toma de Jericó. 4) Mensaje de Dios. 5) Ejercicios.

Duración: 12 minutos. Signatura: 11.199.

14.—**LOS JUECES.** 1) Los Jueces (1200 a 1025 a. de J. C.). 2) Gedeón. 3) Sansón. 4) Helí. 5) Samuel (1025 a. de J. C.). 6) Mensaje de Dios. 7) Ejercicios.

Duración: 12 minutos. Signatura: 11.200.

15.—**HISTORIA DE RUTH.** 1) Textos bíblicos.

Duración: 12 minutos. Signatura: 11.201.

16.—**LOS REYES: SAUL.** 1) Los reyes. 2) Saúl. 3) David. 4) Victoria sobre el gigante Goliat. 5) Odio de Saúl contra David. 6) Mensaje de Dios. 7) Ejercicios.

Duración: 12 minutos. Signatura: 11.202.

17.—**LOS REYES: DAVID.** 1) Reinado de David (1010-970 a. de J. C.). 2) Sus victorias.

3) Traslación del Arca de la Alianza. 4) Fin del reinado de David. 5) Organización del culto. 6) Profecías en los libros históricos de esta época y especialmente en los salmos. 7) Mensaje de Dios. 8) Ejercicios.

Duración: 12 minutos. Signatura: 11.203.

18.—**LOS REYES. SALOMÓN.** 1) Reinado de Salomón (970-937 a. de J. C.). 2) Juicio de Salomón. 3) Construcción y dedicación del Templo de Jerusalén. 4) Poder y riqueza de Salomón. 5) Mensaje de Dios. 6) Ejercicios.

Duración: 12 minutos. Signatura: 11.204.

19 y 20.—**REINO DE ISRAEL.** 1) Cisma de las diez tribus. 2) Idolatría en tiempos de Jeroboán. 3) Los profetas. 4) Profetas del reino de Israel. 5) Mensaje de Dios. 6) Elías. 7) Victoria de Elías sobre los falsos profetas de Baal. 8) Acab. 9) Elías es arrebatado en un carro de fuego. 10) Eliseo. 11) Conquista de Israel. 12) Mensaje de Dios. 13) Ejercicios.

Duración: 12 minutos. Signatura: 11.205.

21.—**HISTORIA DE TOBIAS.** 1) Historia de Tobías. 2) Viaje de Tobías. Regreso de Tobías. Bendición del Arcángel. 3) Mensaje de Dios.

Duración: 12 minutos. Signatura: 11.206.

22.—**REINO DE JUDÁ.** 1) El reino de Judá. 2) Los profetas de Judá. 3) Isaías: sus profecías mesiánicas. 4) El santo rey Ezequías (716-687 a. de J. C.). 5) Josías (604-609 a. J. C.) 6) Fin del reino de Judá. 7) Jeremías: sus profecías mesiánicas (627 a. J. C.). 8) Mensaje de Dios. 9) Ejercicios.

Duración: 12 minutos. Signatura: 11.207.

23.—**JUDIT.** 1) Historia de Judit. 2) Fecha en que se escribió este libro. 3) Mensaje de Dios. 4) Ejercicios.

Duración: 12 minutos. Signatura: 11.208.

24.—**CAUTIVIDAD DE BABILONIA.** 1) Cautividad de Babilonia. 2) Situación de los judíos desterrados (587-539 a. J. C.) Ezequiel: sus profecías mesiánicas. 4) Daniel: sus profecías mesiánicas. 5) El sueño de Nabucodonosor. 6) La cena de Baltasar (538 a. J. C.). 7) Mensaje de Dios. 8) Ejercicios.

Duración: 12 minutos. Signatura: 11.209.

25.—**LA VUELTA DEL DESTIERRO.** 1) Fin de la cautividad. 2) Reconstrucción del Templo (538-333 a. J. C.). 3) Los profetas posteriores al destierro: sus profecías mesiánicas. 4) Mensaje de Dios. 5) Ejercicios.

Duración: 12 minutos. Signatura: 11.210.

26.—**ESTER Y MARDOQUEO.** 1) Ester, reina de Persia. 2) Decreto de muerte contra los judíos. 3) Ester, exenta de la ley. 4) Triunfo de Mardoqueo y humillación de Amán. 5) Ester salva a su pueblo. Muerte de Amán. 6) Ester, figura de María. 7) Mensaje de Dios. 8) Ejercicios.

Duración: 12 minutos. Signatura: 11.211.

27.—**MARTIRIO DE LOS JUDIOS.** 1) Judea bajo el yugo extranjero (333 a 164 a. de J. C.). Persecución de Antíoco Epifanes (175-163 a. J. C.). 3) Martirio de Eleazar. 4) Muerte de los siete hermanos Macabeos. 5) Mensaje de Dios. 6) Ejercicios.

Duración: 12 minutos. Signatura: 11.212.

28.—**EXPECTACION DEL MESIAS.** 1) Luchas de los Macabeos en favor de su religión (135 a 105 a. J. C.). 2) Herodes (40 a. J. C. a 4 d. J. C.). 3) Situación de los judíos y del mundo pagano al advenimiento de Jesucristo. 4) Expectación del Mesías. 5) Mensaje de Dios. 6) Conclusiones.

Duración: 12 minutos. Signatura: 11.213.

29.—**INICIACION LITURGICA** (Primera parte). 1) Liturgia, su importancia y fines. 2) El culto y sus clases.

Duración: 12 minutos. Signatura: 11.373.

29.—**INICIACION LITURGICA** (Segunda parte). 1) Liturgia, su importancia y fines. 2) El culto y sus clases.

Duración: 12 minutos. Signatura: 11.374.

30.—**EL TEMPLO** (Primera parte). 1) Clases de templos: basílica, catedral, colegiata, parroquia, oratorio. 2) Partes del templo: presbiterio, naves, coro. 3) Pórtico, sacristía, baptisterio, campanario. 4) Bendición del templo y respeto que merece la casa de Dios. 5) El cementerio. 6) El altar; sus clases. 7) Accesorios del altar: crucifijo, sagrario, manteles, velas, sacras. 8) Retablo, imágenes, confesionario y púlpito.

Duración: 12 minutos. Signatura: 11.375.

30.—**EL TEMPLO.** (Segunda parte). 1) Clases de templos: basílica, catedral, colegiata, parroquia, oratorio. 2) Partes del templo: presbiterio, naves, coro. 3) Pórtico, sacristía, baptisterio, campanario. 4) Bendición del templo y respeto que merece la casa de Dios. 5) El cementerio. 6) El altar; sus clases. 7) Accesorios del altar: crucifijo, sagrario, manteles, velas, sacras. 8) Retablo, imágenes, confesionario y púlpito.

Duración: 12 minutos. Signatura: 11.376.

30.—**EL TEMPLO.** (Tercera parte). 1) Clases de templos: basílica, catedral, colegiata, parroquia, oratorio. 2) Partes del templo: presbiterio, naves, coro. 3) Pórtico, sacristía, baptisterio, campanario. 4) Bendición del templo y respeto que merece la casa de Dios. 5) El cementerio. 6) El altar; sus clases. 7) Accesorios del altar: crucifijo, sagrario, manteles, velas, sacras. 8) Retablo, imágenes, confesionario y púlpito.

Duración: 12 minutos. Signatura: 11.377.

31.—**VASOS SAGRADOS Y LIBROS LITURGICOS.** 1) Vasos sagrados: cáliz, patena, copón y custodia. 2) Crismeras, vinajeras, incensario, naveta e hisopo. 3) Libros litúrgicos: el misal, el breviario, el ritual.

Duración: 12 minutos. Signatura: 11.378.

32.—ORNAMENTOS SAGRADOS Y COLORES LITURGICOS. 1) Ornamentos sagrados: amito, alba, cíngulo, manípulo, estola, casulla. 2) Roquete, dalmática, capa pluvial, velo humeral. 3) Colores litúrgicos; significación de los mismos.

Duración: 12 minutos. Signatura: 11.379.

33.—ELEMENTOS NATURALES, LITERARIOS Y MUSICALES EN LA LITURGIA. 1) Elementos naturales: pan, vino, agua, fuego, incienso, sal y otros. 2) Los santos óleos. 3) Elementos literarios. 4) Elementos musicales: el canto, órgano y armonium.

Duración: 12 minutos. Signatura: 11.380.

LECTURAS COMENTADAS

ESPAÑA ES COMO UN PARAISO DE DIOS.

Duración: 6 minutos. Signatura: 11.214.

LA VIRGEN DEL NARANJEL.

Duración: 6 minutos. Signatura: 11.215.

LA CANCION DEL PIRATA.

Duración: 6 minutos. Signatura: 11.216.

EL SUEÑO DE LOS PECES.

Duración: 6 minutos. Signatura: 11.217.

EL MEDIO Y LA VIDA EN EL MONTSENY.

Duración: 6 minutos. Signatura: 11.218.

LAS GAFAS.

Duración: 6 minutos. Signatura: 11.219.

JUEGOS DEL ANOCHECER.

Duración: 6 minutos. Signatura: 11.220.

LAS GOLONDRINAS Y LOS HOMBRES.

Duración: 6 minutos. Signatura: 11.221.

EL CID PIDE TRIBUTO AL REY MORO.

Duración: 6 minutos. Signatura: 11.222.

LA REGION NATURAL (I).

Duración: 6 minutos. Signatura: 11.223.

BARCELONA, VISTA DESDE EL TIBIDABO.

Duración: 6 minutos. Signatura: 11.224.

CURIOSIDADES DE LOS NIDOS DE LAS AVES.

Duración: 6 minutos. Signatura: 11.225.

LA REGION NATURAL (II).

Duración: 6 minutos. Signatura: 11.226.

VILLANCICO.

Duración: 6 minutos. Signatura: 11.227.

GUZMAN EL BUENO.

Duración: 6 minutos. Signatura: 11.228.

MADRID.

Duración: 6 minutos. Signatura: 11.229.

LA PRINCESITA DEL PREDEADOR.

Duración: 6 minutos. Signatura: 11.230.

MESETA DE CASTILLA LA NUEVA.

Duración: 6 minutos. Signatura: 11.231.

LA MANCHA.

Duración: 6 minutos. Signatura: 11.232.

LOS ANADES Y EL GALAPAGO.

Duración: 6 minutos. Signatura: 11.233.

PAISAJES DE LA MESETA.

Duración: 6 minutos. Signatura: 11.234.

**FERNAN GONZALEZ ES LLAMADO A LAS COR-
TES DE LEON.**

Duración: 6 minutos. Signatura: 11.235.

EL GATO MONTES.

Duración: 6 minutos. Signatura: 11.236.

SORIA.

Duración: 6 minutos. Signatura: 11.237.

EL RUSTICO Y LOS PASTELES.

Duración: 6 minutos. Signatura: 11.238.

EN TORNTO AL CASTICISMO.

Duración: 6 minutos. Signatura: 11.239.

MEDINACELI.

Duración: 6 minutos. Signatura: 11.240.

JUGUETES.

Duración: 6 minutos. Signatura: 11.241.

**LAS PLANTAS EN SUS RELACIONES CON EL
CLIMA.**

Duración: 6 minutos. Signatura: 11.242.

ROMANCE DE ABENAMAR.

Duración: 6 minutos. Signatura: 11.243.

LA GRANADA.

Duración: 6 minutos. Signatura: 11.244.

PLASENCIA.

Duración: 6 minutos. Signatura: 11.245.

LA CASA.

Duración: 6 minutos. Signatura: 11.246.

YUSTE.

Duración: 6 minutos. Signatura: 11.247.

VICENTE, VICENTE.

Duración: 6 minutos. Signatura: 11.248.

LA GRANDEZA DE LA MANCHA.

Duración: 6 minutos. Signatura: 11.249.

MI PADRE.

Duración: 6 minutos. Signatura: 11.250.

EL RIO PIEDRA.

Duración: 6 minutos. Signatura: 11.251.

LA MISTERIOSA VIDA DE LA ANGIULA.

Duración: 6 minutos. Signatura: 11.252.

EL SOMBRERO DE TRES PICOS.

Duración: 6 minutos. Signatura: 11.253.

LEPANTO.

Duración: 6 minutos. Signatura: 11.254.

ANDALUCIA BETICA (I).

Duración: 6 minutos. Signatura: 11.255.

EL HOMBRE DE PEZ.

Duración: 6 minutos. Signatura: 11.256.

LOS ULTRASONIDOS Y SUS APLICACIONES.

Duración: 6 minutos. Signatura: 11.257.

ANDALUCIA BETICA (II).

Duración: 6 minutos. Signatura: 11.258.

GRANADA Y SU VEGA.

Duración: 6 minutos. Signatura: 11.259.

EL PESCADOR DE JABEGA.

Duración: 6 minutos. Signatura: 11.260.

ENTRE NARANJOS.

Duración: 6 minutos. Signatura: 11.261.

EL SAPO.

Duración: 6 minutos. Signatura: 11.262.

EL ARBOL DEL CAFE.

Duración: 6 minutos. Signatura: 11.263.

DOS DE MAYO EN MADRID.

Duración: 6 minutos. Signatura: 11.264.

LA NIÑA CHICA.

Duración: 6 minutos. Signatura: 11.265.

PEREZA.

Duración: 6 minutos. Signatura: 11.266.

CANCION DE NATACHA.

Duración: 6 minutos. Signatura: 11.267.

RECOLECCION Y PREPARACION DEL CAFE.

Duración: 6 minutos. Signatura: 11.268.

LOS NIDOS DE LOS PECES.

Duración: 6 minutos. Signatura: 11.269.

VILLANCICOS.

Duración: 6 minutos. Signatura: 11.270.

UN ESCENARIO MULTIPLE.

Duración: 6 minutos. Signatura: 11.271.

LA ESPAÑA PENINSULAR Y LAS TIERRAS INSULARES.

Duración: 12 minutos. Signatura: 11.272.

LAS ROCAS DEL SUELO DE ESPAÑA.

Duración: 12 minutos. Signatura: 11.273.

LOS MOLUSCOS.

Duración: 6 minutos. Signatura: 11.274.

CLIMA DE ESPAÑA.

Duración: 12 minutos. Signatura: 11.275.

LOS CICLOS DE LAS AGUAS DE ESPAÑA.

Duración: 12 minutos. Signatura: 11.276.

LA NIÑA DE LOS TRES MARIDOS.

Duración: 6 minutos. Signatura: 11.277.

EL CULTIVO DE LOS MEJILLONES.

Duración: 6 minutos. Signatura: 11.278.

EL ESTRECHO.

Duración: 12 minutos. Signatura: 11.279.

EL DESTIERRO DE RODRIGO DIAZ DE VIVAR.

Duración: 6 minutos. Signatura: 11.280.

LOS CINCO GRANDES RIOS ESPAÑOLES.

Duración: 12 minutos. Signatura: 11.281.

LA PRINCESITA DEL GUISANTE.

Duración: 6 minutos. Signatura: 11.282.

LAS CRECIDAS DE LOS RIOS ESPAÑOLES.

Duración: 12 minutos. Signatura: 11.283.

LA CURIOSIDAD INFANTIL.

Duración: 6 minutos. Signatura: 11.284.

LA POBLACION DE ESPAÑA.

Duración: 12 minutos. Signatura: 11.285.

UN VILLANCICO DE LOPE DE VEGA.

Duración: 8' 10". Signatura: 11.286.

LA DESPOBLACION DEL CAMPO.

Duración: 12 minutos. Signatura: 11.287.

LA MAYOR VIRTUD DE UN REY.

Duración: 6 minutos. Signatura: 11.288.

EVOLUCION DE LA GANADERIA ESPAÑOLA.

Duración: 12 minutos. Signatura: 11.289.

COSTAS DE ESPAÑA.

Duración: 6 minutos. Signatura: 11.290.

LA MESETA.

Duración: 12 minutos. Signatura: 11.291.

LOS ARBOLES.

Duración: 6 minutos. Signatura: 11.292.

LA VIVIENDA EN LA «ESPAÑA SECA».

Duración: 12 minutos. Signatura: 11.293.

ABASTECIMIENTO URBANO.

Duración: 6 minutos. Signatura: 11.294.

LA VID.

Duración: 12 minutos. Signatura: 11.295.

DEPRESION DEL EBRO.

Duración: 6 minutos. Signatura: 11.296.

LAS MINAS DE ALMADEN.

Duración: 12 minutos. Signatura: 11.297.

LA LOMBRIZ DE TIERRA.

Duración: 6 minutos. Signatura: 11.298.

ESPAÑA ATLANTICA.

Duración: 12 minutos. Signatura: 11.299.

REFRANES.

Duración: 6' 45". Signatura: 11.300.

RASGOS DE LOS PIRINEOS.

Duración: 12 minutos. Signatura: 11.301

EL HECHO HISTORICO.

Duración: 6' 45". Signatura: 11.302.

UNA HUERTA LEVANTINA.

Duración: 12 minutos. Signatura: 11.303.

UN PAISAJE CASTELLANO.

Duración: 8 minutos. Signatura: 11.304.

LA TIERRA LLANA DEL GUADALQUIVIR.

Duración: 12 minutos. Signatura: 11.305.

LOS PARALELOS.

Duración: 6' 30". Signatura: 11.306.

LA MINA DEL CURA MUÑIZ.

Duración: 12 minutos. Signatura: 11.307.

LA SIERRA DE GREDOS.

Duración: 12 minutos. Signatura: 11.308.

TRANSFORMACION DE PALMA DE MALLORCA.

Duración: 12 minutos. Signatura: 11.309.

LOS CAMPOS ENARENADOS DE CANARIAS.

Duración: 12 minutos. Signatura: 11.310.

EL PLAN BADAJOZ.

Duración: 6 minutos. Signatura: 11.311.

VIGO.

Duración: 6 minutos. Signatura: 11.312.

REGION SURORIENTAL.

Duración: 12 minutos. Signatura: 11.313.

EL ALCALDE ZALAMEA.

Duración: 10' 25". Signatura: 11.314.

LEYES DE INDIAS.

Duración: 10 minutos. Signatura: 11.315.

LA LEYENDA NEGRA.

Duración: 7' 20". Signatura: 11.316.

LA CULTURA EN AMERICA.

Duración: 7' 40". Signatura: 11.317.

LO QUE ESPAÑA LLEVO A AMERICA.

Duración: 10 minutos. Signatura: 11.318.

PLATERO.

Duración: 6' 35". Signatura: 11.319.

LAS BODAS DE CAMACHO.

Duración: 9' 35". Signatura: 11.320.

LA VOZ.

Duración: 8 minutos. Signatura: 11.321.

LOS PRIMITIVOS HISPANOS.

Duración: 7' 35". Signatura: 11.322.

HOLANDA.

Duración: 8' 15". Signatura: 11.323.

LOS CONSEJOS A SANCHO.

Duración: 8' 15". Signatura: 11.324.

LOS MUNDOS LEJANOS.

Duración: 9 minutos. Signatura: 11.325.

UNA GALERNA EN EL CANTABRICO.

Duración: 7' 45". Signatura: 11.326.

UN SERMON DE SAN ANTONIO.

Duración: 7' 45". Signatura: 11.327.

LA ALIMENTACION.

Duración: 9 minutos. Signatura: 11.328.

LAS TECNICAS.

Duración: 9 minutos. Signatura: 11.329.

EL SITIO DE NUMANCIA.

Duración: 6' 10". Signatura: 11.330.

LOS PAISES LEGENDARIOS.

Duración: 9' 15". Signatura: 11.331.

LA COTIDIANA TORMENTA.

Duración: 8' 30". Signatura: 11.332.

SEISMOS.

Duración: 10' 30". Signatura: 11.333.

DEBERES DE UN VASALLO.

Duración: 10' 30". Signatura: 11.334.

ELECTRICIDAD.

Duración: 8' 10". Signatura: 11.335.

VOLCANES.

Duración: 10' 45". Signatura: 11.336.

GUERRILLEROS.

Duración: 9' 15". Signatura: 11.337.

EL CANAL DE PANAMA.

Duración: 10' 30". Signatura: 11.338.

MENENDEZ Y PELAYO.

Duración: 8 minutos. Signatura: 11.339.

LAS ABEJAS.

Duración: 8 minutos. Signatura: 11.340.

LA LUNA.

Duración: 9' 20". Signatura: 11.341.

LENGUA FRANCESA

Profesor: D. JESUS CANTERA Y ORTIZ DE URBINA.

1.—El acento tónico. Sonidos e, é, è. Artículo determinado. Artículo indeterminado. El plural. Ejercicios.

Duración: 12 minutos. Signatura: 11.342.

2.—Sonido i. Sonido ü. Terminación -er. Sonido o. Sonido u. Personas del singular del presente de indicativo de parler (hablar); lire (leer), dire (decir).

Duración: 12 minutos. Signatura: 11.343.

3.—Pronunciación de oi. Pronunciación de ai, ei. Pronunciación de on, om. Artículo contracto. El artículo contracto au. Lectura. Ejercicios.

Duración: 12 minutos. Signatura: 11.344.

4.—Sonido nasal ð. Terminación -ez. Presente de indicativo del verbo avoir (tener, hablar). Presente de indicativo del verbo parler (hablar). Vous parlez. Empleo del pronombre personal sujeto. Ejercicio de pronunciación. Lectura. Ejercicios.

Duración: 12 minutos. Signatura: 11.345.

5.—Les consonnes finales muettes. Forme interrogative. Lui = a él, le. En. Lectura. Ejercicios.

Duración: 12 minutos. Signatura: 11.346.

6.—Ch. J. Sonido nasal e. Il y a. Algunos adverbios de lugar. Sur, sous, qui...?, qui est-ce qui...? Conversación. Ejercicios.

Duración: 12 minutos. Signatura: 11.347.

7.—Eu, oeu. Adjetivos posesivos. Que ...? Qu'est-ce ...? Qu'est-ce que c'est. Conversación. Ejercicios.

Duración: 12 minutos. Signatura: 11.348.

8.—Pronunciación de la ge. La r. Forma interrogativa. S'il vous plaît. Conversación. Ejercicios.

Duración: 12 minutos. Signatura: 11.349.

9.—B, v. Ui. Un, um. Er. Artículo partitivo. Quoi. Voulez-vous? Je voudrais. Conversación. Ejercicios.

Duración: 12 minutos. Signatura: 11.350.

- 10.—La e abierta. Expresiones *j'ai faim, j'ai chaud*, etc. Conversación. Ejercicios.
Duración: 12 minutos. Signatura: 11.351.
- 11.—Terminación *-et*. Terminación *-es, -ph, -h*. *Il fait beau, il fait mauvais*. Presente de indicativo de *lire y écrire*. Conversación: *M. Dupont se présente*. Ejercicios.
Duración: 12 minutos. Signatura: 11.352.
- 12.—Gn. C. ç. *Qu. Il faut que*. Verbos pronominales. Conversación: *Nous discuterons en allant à la gare*. Ejercicios.
Duración: 12 minutos. Signatura: 11.353.
- 13.—Terminación *-ier, -ien, -oins*. Presente de indicativo de *manger*. Los demostrativos. Conversación: *Deux amis se recontrent*. Ejercicios.
Duración: 12 minutos. Signatura: 11.354.
- 14.—Z, s intervocálica. S líquida. Pronombre personal complemento directo. Pronombre personal refuerzo o precedido de preposición. Presente de indicativo de *être* (*ser, estar*). Conversación: *Je t'invite à boire un verre*. Ejercicios.
Duración: 12 minutos. Signatura: 11.355.
- 15.—Lí. Valores de *des*. Plural en *aux*. Adverbios interrogativos. Conversación: *Projets de voyage à Lyon*. Ejercicios.
Duración: 12 minutos. Signatura: 11.356.
- 16.—Pronunciación de los grupos *ail, eil, ouil, euil, oeil*. Adverbios de cantidad. La respuesta. Imperativo de los verbos regulares en *-er*. Conversación: *Une rencontre dans la rue*. Ejercicios.
Duración: 12 minutos. Signatura: 11.357.
- 17.—La Y. Presente de indicativo de los verbos regulares en *-ir*. Presente de indicativo de los verbos en *-oir* y en *-dre*. Conversación: *Au café*. Ejercicios.
Duración: 12 minutos. Signatura: 11.358.
- 18.—Terminación *-ent*. Grupo *Ti* seguido de vocal. Pronombre personal detrás de un imperativo. Conversación: *Rendez-vous a la «Brasserie Du Canal»*. Ejercicios.
Duración: 12 minutos. Signatura: 11.359.
- 19.—La x. Formación del femenino. Presente de indicativo de *venir*. Vocabulario. Conversación: *La Santé*. Ejercicios.
Duración: 12 minutos. Signatura: 11.360.

- 20.—Vocal seguida de doble n o m. Presente de indicativo de lire, dire, faire, vouloir, pouvoir. Vocabulario. Conversación: Le Musée. Ejercicios.
Duración: 12 minutos. Signatura: 11.361.
- 21.—La liaison o enlace (1.ª parte). Los adjetivos beau, nouveau y vieux. Conversación: Jean se met en route. Ejercicios.
Duración: 12 minutos. Signatura: 11.362.
- 22.—La liaison o enlace (2.ª parte). Presente de indicativo de los verbos en -yer. Conversación: Jean est de retour de son voyage. Ejercicios.
Duración: 12 minutos. Signatura: 11.363.
- 23.—L'imparfait de l'indicatif. Adjectifs numéraux cardinaux. Conversation: L'enseignement. Exercice.
Duración: 12 minutos. Signatura: 11.364.
- 24.—Le futur de l'indicatif. Etre en train de... Les sept jours de la semaine. Les douze mois de l'année. Les quatre saisons de l'année. Conversation: Prochaines vacances. Exercice.
Duración: 12 minutos. Signatura: 11.365.
- 25.—Les adjectifs numéraux ordinaux. Les pronoms possessifs. L'heure. Conversation: L'heure. Exercice.
Duración: 12 minutos. Signatura: 11.366.
- 26.—Le passé composé. Vocabulaire. Conversation. Le temps qu'ils fait. Exercice.
Duración: 12 minutos. Signatura: 11.367.
- 27.—Passé composé avec l'auxiliaire être. Les pronoms relatifs. Vocabulaire. Conversation: Appels Téléphoniques. Exercice.
Duración: 12 minutos. Signatura: 11.368.
- 28.—Verbe prendre. Verbe vouloir. Verbe pouvoir. Vocabulaire. Conversation: Projets de voyage. Exercice.
Duración: 12 minutos. Signatura: 11.369.
- 29.—Verbe mettre. Verbe devoir. Verbe savoir. Vocabulaire. Conversation: Fumons une cigarette. Exercice.
Duración: 12 minutos. Signatura: 11.370.
- 30.—Verbe aller. Verbe venir. Verbe lire. Vocabulaire. Conversation: Dans les Grands Magasin. Exercice.
Duración: 12 minutos. Signatura: 11.371.

LENGUA ESPAÑOLA

Profesor: D. EVARISTO CORREA CALDERON.

1.—**FONETICA. EL LENGUAJE Y EL SONIDO.** 1) El lenguaje humano. 2) Otras formas del lenguaje. 3) Sonidos y letras. 4) Producción del sonido.

Duración: 15 minutos. Signatura: 12.001.

2.—**VOCALES Y CONSONANTES.** 1) Producción del sonido articulado. 2) La articulación. 3) Vocales y consonantes. 4) División de las vocales fuertes y débiles. 5) Vocales largas y breves.

Duración: 15 minutos. Signatura: 12.002.

3.—**LAS CONSONANTES.** 1) Las consonantes. 2) Clases de consonantes. 3) Las consonantes y su punto de articulación.

Duración: 15 minutos. Signatura: 12.003.

4. **LAS CONSONANTES (Cont.).** 1) Las consonantes y su modo de articulación. 2) Clases de consonantes según el modo de articulación. 3) Consonantes vibrantes, laterales. 4) Clases de consonantes según su sonoridad.

Duración: 15 minutos. Signatura: 12.004.

5.—**LA ENTONACION.** 1) El tono. 2) Entonación. 3) Grupo de intensidad. 4) Grupo fónico. 5) Entonación y oración.

Duración: 15 minutos. Signatura: 12.005.

6.—**ENTONACION DE LAS ORACIONES.** 1) Importancia de la entonación. 2) Variantes de la entonación. 3) Tono normal y curva de entonación. 4) Entonación de las diversas oraciones. 5) Las oraciones enunciativas. 6) Las oraciones interrogativas. 7) Las oraciones exclamativas. 8) Entonación de las oraciones compuestas. 9) Las oraciones entre paréntesis.

Duración: 15 minutos. Signatura: 12.006.

7.—**MORFOLOGIA. EL SUSTANTIVO.** 1) Las partes de la oración. 2) El sustantivo. 3) Sus clases según su significado. 4) Según la amplitud con que se toma. 5) Según la cantidad a que se refieren. 6) Los sustantivos según su origen. 7) Accidentes gramaticales del sustantivo. 8) El género. 9) El número. 10) Formación del plural.

Duración: 15 minutos. Signatura: 12.007.

8.—**EL SUSTANTIVO EN LA ORACION.** 1) Funciones sintácticas del sustantivo. 2) Su función como sujeto. 3) Su función como atributo. 4) El sustantivo como predicado verbal. 5) Como complemento de otro sustantivo. 6) Complemento de un adjetivo. 7) El vocativo.

Duración: 15 minutos. Signatura: 12.008.

9.—**EL ADJETIVO.** 1) El adjetivo y sus clases. 2) Adjetivos calificativos y sus clases. 3) Adjetivos explicativos y especificativos. 4) Género de los adjetivos calificativos. 5) El número. 6) Sus grados. 7) Adjetivos determinativos. 8) Demostrativos. 9) Posesivos. 10) Adjetivos indefinidos. 11) Distributivos. 12) Numerales.

Duración: 15 minutos. Signatura: 12.009.

10.—**SINTAXIS DEL ADJETIVO.** 1) El adjetivo en la oración. 2) Su posición en la frase. 3) Cambio de significado al variar de posición. 4) El adjetivo en función de adverbio. 5) Sustantivación del adjetivo. 6) Modificaciones y determinaciones del adjetivo.

Duración: 15 minutos. Signatura: 12.010.

11.—**EL ARTICULO.** 1) Recapitulación sobre el artículo. 2) Contracciones del artículo *el*. 3) Origen histórico del artículo determinante. 4) Cambio de *la* por *el*. 5) Funciones del artículo determinante. 6) El artículo ante un posesivo. 7) Usos del artículo determinante. 8) Origen de los artículos indeterminantes.

Duración: 15 minutos. Signatura: 12.011.

12.—**PRONOMBRES PERSONALES (I).** 1) El pronombre. Su definición. 2) Clases de pronombres. 3) Pronombres personales. 4) La declinación latina. 5) Declinación de los pronombres. 6) El pronombre personal como sujeto. 7) Como complemento directo. 8) Como complemento indirecto. 9) Como complemento circunstancial. 10) Complemento de nombre.

Duración: 15 minutos. Signatura: 12.012.

13.—**PRONOMBRES PERSONALES (II)** 1) Pronombres enclíticos. 2) Dativos éticos. 3) Usos de los pronombres en plural. 4) El neutro pronominal. 5) Vicios de dicción en los pronombres. 6) El *leísmo*. 7) El *laoísmo*. 8) El *loísmo*.

Duración: 15 minutos. Signatura: 12.013.

14.—**EL PRONOMBRE (III).** 1) Pronombres reflexivos. 2) Pronombres reflexivos en acusativo. 3) Pronombres reflexivos en dativo. 4) El pronombre *se* y su colocación. 5) Cambio de *le* y *les* por *se*. 6) Otros valores de *se*. 7) Pronombres posesivos. 8) Sustantivación de los pronombres posesivos.

Duración: 15 minutos. Signatura: 12.014.

15.—**EL VERBO.** 1) El verbo. 2) Clases fundamentales del verbo. 3) Verbos copulativos. 4) Verbos predicativos. 5) Sus clases. 6) Flexiones del verbo. 7) Personas. 8) Números. 9) Tiempos. 10) Modos. 11) Voces.

Duración: 15 minutos. Signatura: 12.015.

16.—**LOS MODOS.** 1) Los modos. 2) Modo indicativo. 3) Modo potencial. 4) Modo subjuntivo. 5) Modo imperativo.

Duración: 15 minutos. Signatura: 12.016.

17.—**TIEMPOS DEL VERBO (I).** 1) Los tiempos. 2) Subdivisión de los tiempos. 3) Tiempos simples y tiempos compuestos. 4) Tiempos imperfectos y perfectos. 5) Significado y uso del presente.

Duración: 15 minutos. Signatura: 12.017.

18.—**TIEMPOS DEL VERBO (II).** 1) El pretérito. 2) El pretérito perfecto. 3) Pretérito imperfecto. 4) Pretérito pluscuamperfecto. 5) Pretérito indefinido. 6) Pretérito anterior.

Duración: 15 minutos. Signatura: 12.018.

19.—**TIEMPOS DEL VERBO (III).** 1) Futuro imperfecto. 2) Valores del futuro. 3) Futuro perfecto. 4) El modo potencial. 5) Potencial simple y compuesto.

Duración: 15 minutos. Signatura: 12.019.

20.—**TIEMPOS DEL VERBO (IV): EL SUBJUNTIVO.** 1) Tiempos del modo subjuntivo. 2) Su significación. 3) El presente. 4) El pretérito perfecto. 5) El pretérito imperfecto. 6) Pretérito pluscuamperfecto. 7) Los futuros.

Duración: 15 minutos. Signatura: 12.020.

21.—**FORMAS NO PERSONALES DEL VERBO (I). EL INFINITIVO.** 1) Formas no personales del verbo. 2) El infinitivo como nombre. 3) Su valor como sustantivo. 4) El infinitivo compuesto.

Duración: 15 minutos. Signatura: 12.021.

22.—**FORMAS NO PERSONALES DEL VERBO (II). EL PARTICIPIO Y EL GERUNDIO.** 1) El participio. 2) El participio activo. 3) El participio pasivo. Sus clases. 4) El participio, parte variable. 5) Su significado. 6) El gerundio.

Duración: 15 minutos. Signatura: 12.022.

23.—**CONJUGACION DEL VERBO HABER.** 1) La conjugación. 2) Radical y desidencias. 3) El verbo *haber*. 4) *Haber* como verbo auxiliar. 5) Conjugación del verbo *haber*. El indicativo. 6) El potencial. 7) El imperativo. 8) El modo subjuntivo

Duración: 15 minutos. Signatura: 12.023.

24.—**CONJUGACION DEL VERBO SER.** 1) Funciones del verbo *ser*. 2) Su conjugación. 3) Esquema de su conjugación en voz activa. 4) Su conjugación en voz pasiva. 5) Otros verbos auxiliares.

Duración: 15 minutos. Signatura: 12.024.

25.—**LOS VERBOS REGULARES.** 1) Verbos regulares. 2) Esquema de conjugación de los verbos regulares. 3) Algunas particularidades de la conjugación.

Duración: 15 minutos. Signatura: 12.025.

26.—**VERBOS IRREGULARES (SUS GRUPOS)** 1) Verbos irregulares. 2) Verbos de irregularidad aparente. 3) Clasificación de los verbos irregulares. 4) Grupos de tiempos de igual irregularidad. 5) Grupo del presente. 6) Grupo del indefinido. 7) Grupo del potencial.

Duración: 15 minutos. Signatura: 12.026.

27.—**PRINCIPALES IRREGULARIDADES DEL VERBO.** 1) Verbos de irregularidad uniforme. 2) Verbos irregulares por diptongación. 3) Irregularidad por cierre de vocales. 4) Irregularidad por pérdida de vocales. 5) Irregularidad por refuerzo consonántico.

Duración: 15 minutos. Signatura: 12.027.

28.—**PARTICIPIOS PASIVOS IRREGULARES.** 1) Irregularidad de los indefinidos. 2) Verbos de suma irregularidad. 3) Verbos defectivos.

Duración: 15 minutos. Signatura: 12.028.

29.—**FORMAS VERBALES PERIFRÁSTICAS.** 1) Formas perifrásticas. 2) Formación de las voces perifrásticas. 3) Voz obligativa. 4) Necesaria. 5) Intencional. 6) Dubitativa. 7) Progresiva. 8) Probable. 9) Durativa. 10) Perfectiva. 11) Algunas observaciones sobre ellas.

Duración: 15 minutos. Signatura: 12.029.

30.—**EL ADVERBIO (I).** 1) Su definición. 2) Sus clases según su estructura. 3) Adverbios con preposición. 4) Clases, según su origen. 5) Adverbios sustantivados. 6) Apócope de algunos adverbios.

Duración: 15 minutos. Signatura: 12.030.

31.—**EL ADVERBIO (II).** 1) Partes de la oración que actúan como adverbios. 2) Clases fundamentales del adverbio. 3) Clases de adverbios determinativos. 4) Adverbios de lugar. 5) De tiempo. 6) De cantidad. 7) De afirmación. 8) De negación. 9) De duda. 10) Funciones del adverbio. 11) Su colocación.

Duración: 15 minutos. Signatura: 12.031.

32.—**LA PREPOSICIÓN.** 1) Las partículas. 2) La preposición. 3) Las preposiciones españolas. 4) Preposiciones propias e impropias. 5) Frases preposicionales. 6) Combinación de preposiciones. 7) Palabra y complemento preposicional. 8) Funciones de la preposición. 9) Uso de las preposiciones.

Duración: 15 minutos. Signatura: 12.032.

33.—**LA CONJUNCIÓN (I).** 1) La conjunción y sus clases. 2) Conjunciones coordinantes.

3) Conjunciones copulativas. 4) Asindeton y polisindeton. 5) Conjunciones disyuntivas. 6) Períodos distributivos. 7) Conjunciones adversativas.

Duración: 15 minutos. Signatura: 12.033.

34.—**LA CONJUNCION (II).** 1) Conjunciones subordinantes. 2) Consecutivas. 3) Causales. 4) Temporales. 5) Condicionales. 6) Modales. 7) Finales. 8) Concesivas. 9) Comparativas. 10) Frases conjuntivas.

Duración: 15 minutos. Signatura: 12.034.

35.—**LA INTERJECCION.** 1) La interjección. 2) Interjecciones propias e impropias. 3) Su colocación en la frase. 4) Modo de destacarla. 5) Su duplicación. 6) Locuciones exclamativas.

Duración: 15 minutos. Signatura: 12.035.

36.—**SINTAXIS (ORACION GRAMATICAL).** 1) Sintaxis. 2) Oración gramatical. 3) Elementos de la oración. El verbo. 4) El sujeto. 5) Elementos esenciales de la oración.

Duración: 15 minutos. Signatura: 12.036.

37.—**LA ORACION SIMPLE. EL SUJETO.** 1) Palabras que hacen oficio de sujeto. 2) Su colocación. 3) Sujeto sencillo y complejo. 4) Sujeto múltiple y simple. 5) Caso del sujeto. 6) Complementos del sujeto. 7) Complementos en aposición. 8) Omisión del sujeto. 9) Oraciones sin sujeto.

Duración: 15 minutos. Signatura: 12.037.

38.—**LA ORACION SIMPLE. EL PREDICADO NOMINAL.** 1) El predicado. 2) Clases de verbos. 3) Otras denominaciones de los copulativos. 4) Verbos varios. 5) Omisión del verbo copulativo. 6) Oraciones de predicado nominal. 7) Palabras que puedan formar el atributo. 8) Complementos del atributo.

Duración: 15 minutos. Signatura: 12.038.

39.—**LA ORACION SIMPLE. EL PREDICADO VERBAL (I).** 1) El predicado verbal. 2) Elementos de que constan. 3) Complementos del predicado. 4) El complemento directo. 5) Oraciones sin complemento directo. 6) Verbos intransitivos.

Duración: 15 minutos. Signatura: 12.039.

40.—**LA ORACION SIMPLE. EL PREDICADO VERBAL (II).** 1) El complemento directo. 2) Complemento pronominal. 3) Oraciones que admiten complemento directo. 4) El complemento circunstancial. 5) Sus clases.

Duración: 15 minutos. Signatura: 12.040.

41.—**LA CONCORDANCIA.** 1) La concordancia. 2) El artículo, el nombre y el adjetivo. 3) Dos o más nombres y adjetivos. 4) De sujeto y predicado. 5) Concordancia de sujeto y atributo. 6) Concordancia de los pronombres relativos. 7) Elipsis del predicado verbal.

Duración: 15 minutos. Signatura: 12.041.

42.—LA ORACION SIMPLE. SUS CLASES. 1) La oración simple. 2) Sus clases según el predicado. 3) División de las predicativas. 4) Clases de las oraciones activas. 5) Oraciones transitivas e intransitivas. 6) Verbos intransitivos por naturaleza.

Duración: 15 minutos. Signatura: 12.042.

43.—ORACIONES REFLEXIVAS, RECIPROCAS, IMPERSONALES Y UNIPERSONALES. 1) Verbos reflexivos. 2) Oraciones reflexivas. 3) Oraciones recíprocas. 4) Oraciones impersonales. 5) Oraciones unipersonales.

Duración: 15 minutos. Signatura: 12.043.

44.—ORACIONES PASIVAS. 1) La voz pasiva. 2) Oraciones segundas de pasiva. 3) Oraciones impersonales en voz pasiva. 4) La pasiva refleja. 5) Uso de las voces pasivas.

Duración: 15 minutos. Signatura: 12.044.

45.—LA ORACION SIMPLE (SEGUN SU SIGNIFICADO). 1) La oración simple, según su significado. 2) Oraciones enunciativas. 3) Desiderativas. 4) Exhortativas. 5) Imperativas. 6) Dubitativas. 7) De posibilidad. 8) Interrogativas. 9) Exclamativas.

Duración: 15 minutos. Signatura: 12.045.

46.—LA ORACION COMPUESTA. 1) La oración compuesta. 2) Clases de oraciones compuestas. 3) Oraciones yuxtapuestas. 4) Variantes de la yuxtaposición. El asín-deton. 5) Signos de separación. 6) Relación entre las oraciones yuxtapuestas.

Duración: 15 minutos. Signatura: 12.046.

47.—LA ORACION COMPUESTA. COORDINADAS Y COPULATIVAS (I). 1) La coordinación. 2) Las conjunciones coordinadas. 3) Oraciones coordinadas y sus clases. 4) Oraciones coordinadas copulativas. 5) Coordinadas copulativas afirmativas. 6) Coordinadas copulativas negativas.

Duración: 15 minutos. Signatura: 12.047.

48.—ORACIONES COORDINADAS (II). 1) Oraciones coordinadas disyuntivas. 2) Períodos distributivos. 3) Oraciones coordinadas adversativas. 4) Oraciones adversativas restrictivas. 5) Oraciones adversativas exclusivas.

Duración: 15 minutos. Signatura: 12.048.

49.—ORACIONES COMPUESTAS SUBORDINADAS (I). 1) La subordinación. 2) Oración simple y oraciones subordinadas. 3) Clases de oraciones subordinadas. 4) Subordinadas sustantivas. 5) Oraciones sustantivas como sujeto.

Duración: 15 minutos. Signatura: 12.049.

50.—ORACIONES SUBORDINADAS SUSTANTIVAS (II). 1) Subordinada sustantiva como complemento directo. 2) Subordinadas sustantivas finales. 3) Oraciones sustantivas circunstanciales. 4) Oraciones sustantivas atributivas. 5) Sustantivas complemento de nombre o adjetivo.

Duración: 15 minutos. Signatura: 12.050.

51.—**ORACIONES SUBORDINADAS ADJETIVAS (I).** 1) Oraciones subordinadas adjetivas
2) Oraciones de relativo. 3) El antecedente. 4) **Quien**. 5) El antecedente de **cual**
y **que**. 6) Permutación del **que** por **cual**. 7) Antecedente de **cuyo**.

Duración: 15 minutos. Signatura: 12.051.

52.—**ORACIONES SUBORDINADAS ADJETIVAS (II).** 1) Oraciones adjetivas explicativas
y especificativas. 2) Oraciones adjetivas explicativas. 3) Oraciones adjetivas es-
pecificativas. 4) Funciones de las oraciones adjetivas. 5) Adverbios relativos.

Duración: 15 minutos. Signatura: 12.052.

53.—**ORACIONES SUBORDINADAS ADVERBIALES (I).** 1) Oraciones subordinadas adver-
biales. 2) Sus clases. 3) Subordinadas adverbiales temporales. 4) Subordinadas
adverbiales locales.

Duración: 15 minutos. Signatura: 12.053

54.—**ORACIONES SUBORDINADAS ADVERBIALES (II).** 1) Subordinadas adverbiales mo-
dales. 2) Oraciones adverbiales comparativas. 3) Comparativas de superioridad.
4) Comparativas de igualdad. 5) Comparativas de inferioridad.

Duración: 15 minutos. Signatura: 12.054.

55.—**ORACIONES SUBORDINADAS ADVERBIALES (III).** 1) Subordinadas adverbiales con-
dicionales. 2) Oraciones consecutivas. 3) Observaciones sobre **pues**. 4) Las ad-
verbiales consecutivas.

Duración: 15 minutos. Signatura: 12.055.

56.—**ORACIONES SUBORDINADAS ADVERBIALES (IV).** 1) Oraciones adverbiales con-
cesivas. 2) Conjunciones de que hacen uso. 3) Oraciones adverbiales causales.
4) Como coordinadas causales. 5) Como subordinadas sustantivas causales.

Duración: 15 minutos. Signatura: 12.056.

57.—**LAS FORMAS NO PERSONALES DEL VERBO EN LAS ORACIONES COMPUESTAS.**
1) Las formas no personales del verbo. 2) El infinitivo en la oración. 3) Otros
oficios del infinitivo. 4) Oficios del gerundio. 5) El participio.

Duración: 15 minutos. Signatura: 12.057.

58.—**ORTOGRAFIA (I).** 1) Importancia de la ortografía. 2) Los signos ortográficos. 3)
Importancia de la coma. 4) Su uso.

Duración: 15 minutos. Signatura: 12.058.

59.—**LOS SIGNOS ORTOGRAFICOS (II).** 1) El punto y coma. 2) Los dos puntos. 3) El
punto. 4) Los puntos suspensivos.

Duración: 15 minutos. Signatura: 12.059.

60.—**LOS SIGNOS ORTOGRAFICOS** (III). 1) Signos de interrogación y admiración. 2) La raya. 3) Paréntesis y corchetes. 4) El guión. 5) Comillas. 6) Otros signos ortográficos.

Duración: 15 minutos. Signatura: 12.060.

61.—**EL ACENTO ORTOGRAFICO**. 1) Otros signos ortográficos. 2) Acentos ortográficos. 3) Acento prosódico y ortográfico. 4) Palabras átonas. 5) El acento en función diacrítica.

Duración: 15 minutos. Signatura: 12.061.

62.—**LAS PALABRAS SEGUN EL ACENTO**. 1) Clases de palabras según su acento. 2) Acentuación de las palabras agudas. 3) Acento en las palabras llanas. 4) El acento en los diptongos. 5) Las palabras esdrújulas. 6) Acentuación de las palabras compuestas. 7) Doble acentuación.

Duración: 15 minutos. Signatura: 12.062.

63.—**LA REDACCION O ARTE DE ESCRIBIR** (I). 1) Advertencia sobre el arte de la redacción. 2) Importancia de la redacción. 3) Ante el ejercicio escrito.

Duración: 15 minutos. Signatura: 12.063.

64.—**LA REDACCION** (II). 1) Iniciación de un ejercicio escrito. 2) Terminación del ejercicio. 3) Clases de ejercicios. 4) Condiciones generales de toda redacción. 5) Ejercicios didácticos. 6) La carta. 7) Normas para su redacción.

Duración: 15 minutos. Signatura: 12.064.

65.—**LA REDACCION LITERARIA**. 1) Redacción literaria. 2) Formas de la redacción literaria. 3) La descripción. 4) La narración. 5) El diálogo. 6) El estilo en las redacciones literarias.

Duración: 15 minutos. Signatura: 12.065.

66.—**LA POESIA Y EL VERSO**. 1) Prosa y poesía. 2) El verso y sus leyes. 3) Los versos según el número de sílabas. 4) La rima. 5) Esquema de la rima. 6) La estrofa y sus clases. 7) Estrofas de número indefinido de versos. 8) El soneto.

Duración: 15 minutos. Signatura: 12.066.

GEOGRAFIA UNIVERSAL

Profesor: D. JOSE NAVARRO LATORRE.

1.—**EL UNIVERSO.** 1) El universo. 2) La vía láctea. 3) Los astros. 4) Las estrellas. 5) Nebulosas, 6) El sistema solar. 7) El sol. 8) Los planetas. 9) La luna. 10) Eclipses.

Duración: 15 minutos. Signatura: 12.067.

2.—**LA TIERRA.** 1) La Tierra, forma y dimensiones. 2) Líneas y círculos de la esfera. 3) Movimientos de la Tierra. El de rotación. El día y la noche. 4) El movimiento de traslación. El año. 5) Desigualdad de los días y las noches. 6) Las estaciones. 7) La orientación. Puntos cardinales. Rosa de los vientos. 8) Zonas de la Tierra.

Duración: 15 minutos. Signatura: 12.068.

3.—**GEOGRAFIA MATEMATICA.** 1) Las coordenadas geográficas. 2) Latitud. 3) Longitud. 4) Husos horarios. 5) Representación de la Tierra. 6) Esferas. 7) Mapas. 8) Escala. 9) Clasificación de los mapas. 10) Construcción o confección de los mapas. 11) Cómo leer los mapas.

Duración: 15 minutos. Signatura: 12.069.

4.—**ESTRUCTURA DE LA TIERRA.** 1) Geografía física. 2) Geología y edades geológicas. 3) Constitución de la Tierra. 4) La superficie de la Tierra. 5) Los continentes. 6) Los océanos.

Duración: 15 minutos. Signatura: 12.070.

5.—**LA ATMOSFERA.** 1) La atmósfera. 2) Temperatura de la atmósfera. 3) Presión atmosférica. 4) Vientos. 5) Clasificación de los vientos. 6) Las precipitaciones. 7) Meteoros.

Duración: 15 minutos. Signatura: 12.071.

6.—**CLIMA Y VIDA EN LA NATURALEZA.** 1) Concepto de clima. 2) Factores que modifican el clima. 3) Tipos de clima. 4) El clima y la vida natural. 5) Vegetación, flora, cultivos. 6) Tipos de vegetación. 7) Fauna y ganadería.

Duración: 15 minutos. Signatura: 12.072.

7.—(Primera parte). **EL MAR.** 1) La hidrosfera. 2) Salinidad. 3) Temperatura. 4) Color. 5) Movimientos del mar.

Duración: 15 minutos. Signatura: 12.073.

7.—(Segunda parte). **AGUAS CONTINENTALES.** 1) Aguas continentales. 2) Aguas corrientes. 3) Lagos. 4) Glaciares. 5) Aguas subterráneas.

Duración: 15 minutos. Signatura: 12.074.

8.—(Primera parte). **EL RELIEVE TERRESTRE.** 1) El relieve. 2) Movimientos orogénicos. 3) Plegamientos. 4) Montañas, mesetas, llanuras, depresiones. 5) Costas.

Duración: 15 minutos. Signatura: 12.075.

8.—(Segunda parte). **TERREMOTOS Y VOLCANES.** 1) Inestabilidad de la corteza terrestre. 2) Sus movimientos. 3) Terremotos y maremotos. 4) Volcanes. 5) Tipos de volcanes. 6) Regiones volcánicas.

Duración: 15 minutos. Signatura: 12.076.

9.—(Primera parte). **GEOGRAFIA HUMANA.** 1) Geografía humana. 2) Medio geográfico. 3) Razas humanas. 4) La población absoluta. 5) Variaciones de la población. 6) Las lenguas. 7) Las religiones.

Duración: 15 minutos. Signatura: 12.077.

9.—(Segunda parte) **EL HABITAT.** 1) El habitat. 2) Tipos de vivienda. 3) Agrupaciones de viviendas. 4) Clasificación de las ciudades. 5) Situación de las grandes ciudades. 6) El carácter. 7) Las mayores ciudades del mundo.

Duración: 15 minutos. Signatura: 12.078.

10.—(Primera parte). **GEOGRAFIA ECONOMICA.** 1) Geografía económica. 2) Recursos naturales básicos. 3) La vida económica. 4) Agricultura. 5) Productos vegetales.

Duración: 15 minutos. Signatura: 12.079.

10.—(Segunda parte). **PRODUCTOS ANIMALES.** 1) Ganadería. 2) Principales tipos de ganadería. 3) La lana y la seda. 4) La caza. 5) Cuerpos y pieles. 6) La pesca. 7) Distribución geográfica de las principales zonas pesqueras. 8) Países pesqueros.

Duración: 15 minutos. Signatura: 12.080.

11.—(Primera parte). **PRODUCTOS MINERALES Y FUENTES DE ENERGIA.** 1) Los minerales. Su clasificación. 2) Fuentes de energía. 3) Metales. 4) Fertilizantes. 5) Conclusión.

Duración: 15 minutos. Signatura: 12.081.

11.—(Segunda parte). **INDUSTRIA, TRANSPORTE Y COMERCIO.** 1) La industria. 2) Principales industrias. 3) El transporte y las comunicaciones. 4) Transporte terrestre. 5) Transporte acuático. 6) Transporte aéreo. 7) Comercio mundial.

Duración: 15 minutos. Signatura: 12.082.

12.—**GEOGRAFIA POLITICA.** 1) Sociedades humanas. 2) El Estado. 3) Elementos geográficos del Estado. 4) Tipos de Estado y de gobiernos. 5) Posesiones exteriores: sus clases. 6) La situación actual del colonialismo.

Duración: 15 minutos. Signatura: 12.083.

13.—(Primera parte). **EUROPA.** 1) Situación, límites y extensiones. 2) Mares y costas. 3) Relieve. 4) Clima. 5) Hidrografía. 6) Lagos.

Duración: 15 minutos. Signatura: 12.084.

13.—(Segunda parte). **EUROPA, GEOGRAFIA HUMANA.** 1) La economía europea. 2) Agricultura, riqueza forestal y pesca. 3) Minería, industria y comercio. 4) Población, razas y religiones. 5) División política regional. Estados y capitales.

Duración: 15 minutos. Signatura: 12.085.

14.—**FRANCIA.** 1) Situación, límites y extensión. 2) Relieve. 3) Costas. 4) Clima y vegetación. 5) Hidrografía. 6) Población. 7) Geografía económica. 8) La «Comunidad francesa».

Duración: 15 minutos. Signatura: 12.086.

15.—**EL BENELUX.** 1) El Benelux. 2) Bélgica. 3) Holanda. 4) Geografía económica. 5) Geografía humana y política. 6) Luxemburgo.

Duración: 15 minutos. Signatura: 12.087.

16.—**LAS ISLAS BRITANICAS.** 1) El archipiélago británico. 2) Relieves y costas. 3) Clima e hidrografía. 4) Población, estados, ciudades. 5) Geografía económica de las islas británicas. 6) El Imperio Británico y la Commonwealth.

Duración: 15 minutos. Signatura: 12.088.

17.—**EUROPA NORDICA.** 1) La península escandinava. 2) Su geografía física. 3) Su geografía económica. 4) Noruega. 5) Suecia. 6) Dinamarca. 7) Islandia. 8) Finlandia.

Duración: 15 minutos. Signatura: 12.089.

18.—**EUROPA CENTRAL. (I). ALEMANIA.** 1) El territorio alemán. 2) Relieve y costas. 3) Clima e hidrografía. 4) Geografía humana. 5) División política actual. 6) Geografía económica.

Duración: 15 minutos. Signatura: 12.090.

19.—**EUROPA CENTRAL. (II): POLONIA, CHECOSLOVAQUIA, AUSTRIA, SUIZA.** 1) Europa central. 2) Síntesis descriptiva de Polonia. 3) Idem de Checoslovaquia. 4) Idem de Austria. 5) Idem de Suiza. 6) Liechtenstein.

Duración: 15 minutos. Signatura: 12.091.

20.—(Primera parte). **GEOGRAFIA FISICA DE LA U.R.S.S. EUROPEA.** 1) Extensión. 2) Relieve. 3) Costas. 4) Ríos y lagos. 5) Clima. 6) Regiones vegetales.

Duración: 15 minutos. Signatura: 12.092.

20.—(Segunda parte). **RUSIA EUROPEA (GEOGRAFIA POLITICA Y ECONOMICA)**. 1) Población. 2) Organización política. 3) Capital y ciudades importantes. 4) Riqueza económica. 5) Agricultura rusa. 6) Ganadería y pesca. 7) La industria. 8) Comercio y comunicaciones.

Duración: 15 minutos. Signatura: 12.093.

21.—**HUNGRÍA, RUMANIA, YUGOSLAVIA**. 1) Europa danubiana. 2) Hungría. 3) Rumania. 4) Yugoslavia.

Duración: 15 minutos. Signatura: 12.094.

22.—**PORTUGAL**. 1) La península ibérica. 2) Características generales de Portugal. 3) Relieve y regiones naturales. 4) Clima. 5) Hidrografía. 6) Agricultura, ganadería y pesca. 7) Industria y comercio. 8) Población y organización política. 9) Territorios portugueses de ultramar.

Duración: 15 minutos. Signatura: 12.095.

23.—(Primera parte). **ITALIA**. 1) Generalidades. 2) Italia del Norte. 3) El valle del Po. 4) Italia peninsular. 5) Italia insular. 6) Clima. 7) Geografía económica. 8) Población y gobierno.

Duración: 15 minutos. Signatura: 12.096.

23.—(Segunda parte). **BULGARIA, GRECIA y PAISES PEQUEÑOS DE EUROPA**. 1) La península Balcánica. 2) Bulgaria. 3) Grecia. 4) Pequeños estados europeos: a) Albania. b) Turquía europea. c) Andorra. d) Mónaco. e) San Marino. f) Ciudad del Vaticano.

Duración: 15 minutos. Signatura: 12.097.

24.—(Primera parte). **ASIA (GEOGRAFIA FISICA)**. 1) El gran continente asiático. 2) Relieve. 3) Las costas. 4) Clima. 5) Vegetación. 6) Hidrografía. 7) Lagos.

Duración: 15 minutos. Signatura: 12.098.

24.—(Segunda parte). **ASIA (GEOGRAFIA HUMANA)**. 1) Población. 2) Razas y religiones. 3) Riqueza económica. 4) Agricultura. 5) Industria. 6) Estados asiáticos.

Duración: 15 minutos. Signatura: 12.099.

25.—**ASIA RUSA**. 1) La U. R. S. S. asiática. 2) Transcaucasia. 3) Su distribución política. 4) Asia central rusa. 5) Su distribución política. 6) Siberia. 7) Extremo Oriente soviético.

Duración: 15 minutos. Signatura: 12.100.

26.—**ASIA MONZONICA. (I): ASIA ORIENTAL**. 1) Asia monzónica: Generalidades. 2) Asia Oriental. 3) Rasgos físicos. 4) China. 5) División política del mundo chino. 6) Corea. 7) Japón.

Duración: 15 minutos. Signatura: 12.101.

27.—**PAISES MONZONICOS (II): ASIA MERIDIONAL.** 1) El Asia monzónica Meridional. 2) Indochina. Geografía física. 3) Indochina. Geografía humana. 4) El Indostán. Rasgos físicos. 5) Geografía humana del Indostán. 6) La Insulindia. 7) Su división política.

Duración: 15 minutos. Signatura: 12.102.

28.—**ASIA SUDOCCIDENTAL.** 1) El Asia del Sudoeste. 2) Rasgos físicos. 3) Geografía humana. 4) División política: Estados y capitales.

Duración: 15 minutos. Signatura: 12.103.

29.—**AFRICA FISICA.** 1) Africa: vista general. 2) Relieve. 3) Costas. 4) Clima y vegetación. 5) Hidrografía.

Duración: 15 minutos. Signatura: 12.104.

30.—**AFRICA: GEOGRAFIA HUMANA.** 1) Población. 2) Razas y religiones. 3) Economía africana. 4) Actual división política: Estados y capitales.

Duración: 15 minutos. Signatura: 12.105.

31.—**AFRICA DEL NORTE.** 1) El Magreb. 2) Características físicas generales. 3) Marruecos. 4) Argelia. 5) Túnez. 6) El Sahara. Libia. 7) El Valle del Nilo. 8) Egipto. 9) Canal de Suez.

Duración: 15 minutos. Signatura: 12.106.

32.—**AFRICA CENTRAL Y OCCIDENTAL.** 1) Complejidad política. 2) Región geográfica del Sudán: características físicas. 3) Estados de esta región. 4) Región geográfica de Guinea. 5) Estados del Golfo de Guinea.

Duración: 15 minutos. Signatura: 12.107.

33.—**AFRICA ORIENTAL Y ECUATORIAL.** 1) Africa Oriental. 2) Abisinia y Somalia físicamente. 3) Estados de esta región. 4) Meseta de los grandes lagos. 5) Estados independientes de esta zona. 6) Africa Ecuatorial. 7) Estados soberanos del Africa Ecuatorial.

Duración: 15 minutos. Signatura: 12.108.

34.—**AFRICA AUSTRAL Y TERRITORIOS EUROPEOS EN AFRICA.** 1) El Africa austral. 2) Sus rasgos físicos. 3) Estados independientes del Africa austral. 4) Madagascar. 5) Territorios europeos en Africa.

Duración: 15 minutos. Signatura: 12.109.

35.—**AMERICA: DESCRIPCION FISICA.** 1) Características generales. 2) Relieve. 3) Costas. 4) Clima y vegetación. 5) Ríos y lagos.

Duración: 15 minutos. Signatura: 12.110.

36.—**AMERICA: GEOGRAFIA HUMANA.** 1) Población. 2) Lenguas y religiones. 3) Riqueza económica. 4) Estados y capitales.

Duración: 15 minutos. Signatura: 12.111.

37.—**CANADA Y GROENLANDIA.** 1) Generalidades sobre el Canadá. 2) Características físicas. 3) Ríos y lagos. 4) Riqueza económica. 5) Geografía política. 6) Terranova. 7) Groenlandia.

Duración: 15 minutos. Signatura: 12.112.

38.—**ESTADOS UNIDOS (I): GEOGRAFIA FISICA.** 1) Generalidades. 2) Relieve. 3) Costas. 4) Zonas climáticas. 5) Ríos y lagos.

Duración: 15 minutos. Signatura: 12.113.

39.—**ESTADOS UNIDOS (II): GEOGRAFIA ECONOMICA.** 1) La economía estadounidense. 2) Agricultura. 3) Riqueza forestal. 4) Ganadería. 5) Pesca. 6) Fuentes de energía.

Duración: 15 minutos. Signatura: 12.114.

40.—**ESTADOS UNIDOS (III): GEOGRAFIA POLITICA.** 1) Minería. 2) La industria. 3) Comunicaciones y comercio. 4) Población. 5) Gobierno y ciudades importantes. 6) Alaska e islas Haway. 7) Dependencias.

Duración: 15 minutos. Signatura: 12.115.

41.—**MEJICO.** 1) Generalidades. 2) Relieve y costas. 3) Clima y vegetación. 4) Ríos y lagos. 5) Recursos económicos. 6) Población. 7) Gobierno, ciudades. 8) La herencia española.

Duración: 15 minutos. Signatura: 12.116.

42.—**AMERICA CENTRAL Y ANTILLAS.** 1) Generalidades. 2) América Central: rasgos físicos. 3) Economía. 4) Geografía política. 5) Antillas. 6) Distribución política.

Duración: 15 minutos. Signatura: 12.117.

43.—**COLOMBIA, VENEZUELA, GUAYANAS, TRINIDAD y TOBAGO.** 1) Generalidades de América del Sur. 2) Geografía física de Colombia. 3) Su economía, gobierno y población. 4) Geografía física de Venezuela. 5) Economía, gobierno y población. 6) Las Guayanas. 7) Trinidad y Tobago.

Duración: 15 minutos. Signatura: 12.118.

44.—**ECUADOR, PERU, BOLIVIA Y CHILE.** 1) Los Andes. 2) Ecuador. 3) Perú, 4) Bolivia, 5) Chile.

Duración: 15 minutos. Signatura: 12.119.

45.—**PAISES DEL PLATA: ARGENTINA, URUGUAY Y PARAGUAY.** 1) El río de la Plata. 2) Geografía física de Argentina. 3) Economía. 4) Gobierno y población. 5) Uruguay. 6) Paraguay.

Duración: 15 minutos. Signatura: 12.120.

46.—**BRASIL.** 1) Generalidades. 2) El Amazonas. 3) La Meseta brasileña. 4) La región costera. 5) Economía brasileña. 6) Gobierno y población.

Duración: 15 minutos. Signatura: 12.121.

47.—**OCEANIA: MELANESIA, MICRONESIA, POLINESIA, NUEVA ZELANDA.** 1) Oceanía. 2) Melanesia. 3) Micronesia. 4) Polinesia. 5) Nueva Zelanda. 6) Economía. 7) Gobierno y población.

Duración: 15 minutos. Signatura: 12.122.

48.—**AUSTRALIA.** 1) Generalidades. 2) Relieve. 3) Clima e hidrografía. 4) Economía. 5) Geografía política.

Duración: 15 minutos. Signatura: 12.123.

49.—**TIERRAS POLARES.** 1) Casquetes polares. 2) Región polar ártica. 3) Economía y género de vida. 4) La Antártida. 5) Islas polares meridionales. 6) Situación política.

Duración: 15 minutos. Signatura: 12.124.

50.—**EL CONOCIMIENTO GEOGRAFICO DE LA TIERRA: LA ANTIGÜEDAD.** 1) El hombre y la Tierra. 2) El Mediterráneo en la Antigüedad. 3) Los «Periplos». 4) Las expediciones de Alejandro Magno. Eratóstenes. 5) El mundo conocido por los romanos. Ptolomeo.

Duración: 15 minutos. Signatura: 12.125.

51.—**LAS ETAPAS DEL CONOCIMIENTO DE LA TIERRA: LA EDAD MEDIA.** 1) Los normandos. 2) Viajes europeos al Asia. 3) Marco Polo. 4) Los árabes. 5) El Edrisi e Ibn Batuta. 6) Los mapas en la Edad Media.

Duración: 15 minutos. Signatura: 12.126.

52.—**LAS ETAPAS DEL CONOCIMIENTO DE LA TIERRA: LA ERA DE LOS DESCUBRIMIENTOS.** 1) Descubrimientos portugueses. 2) Colón y el descubrimiento de América. 3) Vasco de Gama. 4) La primera vuelta al mundo. 5) Otros descubrimientos españoles.

Duración: 15 minutos. Signatura: 12.127.

53.—**LAS ETAPAS DEL CONOCIMIENTO DE LA TIERRA: EPOCA CONTEMPORANEA.** 1) El siglo XVIII. 2) La revolución industrial y los descubrimientos geográficos. 3) La exploración del África. 4) Humboldt. 5) Exploraciones polares.

Duración: 15 minutos. Signatura: 12.128.

54.—**LA GEOGRAFIA ACTUAL.** 1) Fundadores de la geografía moderna. 2) La geografía y las otras ciencias. 3) Geografía y comprensión humana. 4) Últimos progresos geográficos.

Duración: 15 minutos. Signatura: 12.129.

1.—(Extraordinaria). **LOS MAPAS.** 1) Los mapas en general. 2) La representación del Globo terrestre. 3) Proyecciones. 4) Lectura de mapas.

Duración: 15 minutos. Signatura: 12.130.

2.—(Extraordinaria). **LA GEOPOLITICA.** 1) Los hechos geográficos. 2) Geografía política. 3) El Estado como «Organismo vivo». 4) Las fronteras. 5) Tendencias geopolíticas. 6) La capital.

Duración: 15 minutos. Signatura: 12.131.

3.—(Extraordinaria). **GEOGRAFIA DE LA ENERGIA.** 1) Fuentes de energía. 2) El carbón. 3) Producción mundial de carbón. 4) El petróleo. 5) Producción mundial de petróleo y de gas natural. 6) Energía eléctrica. 7) La energía atómica. 8) Otras fuentes de energía.

Duración: 15 minutos. Signatura: 12.132.

MATEMATICAS

Profesor: D. RAFAEL GARCIA ARAEZ.

1.—**REVISION DE LOS SISTEMAS DE MEDIDA.** 1) Preliminares. 2) Medida de una cantidad. Sistemas decimales. 3) Unidades de longitud. 4) Unidades de superficie. 5) Unidades agrarias. 6) Unidades de volumen. 7) Unidades de capacidad.

Duración: 15 minutos. Signatura: 12.139.

2.—**REVISION DE LOS SISTEMAS DE MEDIDA (Cont.).** 1) Unidades de peso. 2) Unidades angulares. 3) Unidades cronométricas. 4) Cambio de unidad.

Duración: 15 minutos. Signatura: 12.140.

3.—**REVISION DE LAS OPERACIONES CON NUMEROS CONCRETOS.** 1) Medidas en forma compleja e incompleja. 2) Paso de la forma compleja a la incompleja. 3) Problema inverso: transformación de la forma incompleja en la forma compleja.

Duración: 15 minutos. Signatura: 12.141.

4.—**REVISION DE LAS OPERACIONES CON NUMEROS CONCRETOS. (Cont.).** 1) Las operaciones en forma incompleja. 2) La adición en forma compleja. 3) Sustracción. 4) Multiplicación por un entero. 5) División por un entero.

Duración: 15 minutos. Signatura: 12.142.

5.—**DIVISIBILIDAD.** 1) Representación de los números por letras. 2) Propiedades de las operaciones. 3) Múltiplo y divisor. 4) Propiedades: suma o diferencia de

múltiplos de un número. 5) Suma o diferencia de un múltiplo y de otro que no lo es. 6) Múltiplo de otro múltiplo.

Duración: 15 minutos. Signatura: 12.143.

6.—CRITERIOS DE DIVISIBILIDAD. 1) Criterios de divisibilidad. 2) Descomposición de un número en sus diversos órdenes de unidades. 3) Múltiplos de diez. 4) Divisibilidad por la unidad seguida de ceros. 5) Divisibilidad por 2. 6) Divisibilidad por 5. 7) Divisibilidad por 4 y por 25.

Duración: 15 minutos. Signatura: 12.144.

7.—DIVISIBILIDAD. (Continuación.) 1) Restos de la división por 3 ó por 9 de la unidad seguida de ceros. 2) Divisibilidad por 3. 3) Divisibilidad por 9. 4) Divisibilidad por 11. 5) Restos de la división de un número por 2, 5, 4, 25, 3 y 9.

Duración: 15 minutos. Signatura: 12.145.

8.—NUMEROS PRIMOS. 1) Números primos y compuestos. 2) La sucesión de los números primos es ilimitada. 3) Tablas de números primos. Criba de Eratóstenes. 4) Reconocimiento de los números primos.

Duración: 15 minutos. Signatura: 12.146.

9.—NUMEROS COMPUESTOS. 1) Números compuestos. 2) Descomposición de un número compuesto en el producto de factores primos. 3) Práctica de la descomposición. 4) Simplificaciones en la descomposición.

Duración: 15 minutos. Signatura: 12.147.

10.—DIVISIBILIDAD EN FORMA FACTORIAL. 1) Condiciones de divisibilidad de un número por otro. 2) Ejemplos. 3) Divisores de un número. 4) Divisores comunes a dos o más números.

Duración: 15 minutos. Signatura: 12.148.

11.—EL MAXIMO COMUN DIVISOR. 1) El problema del máximo común divisor. 2) Cálculo del máximo común divisor de dos o más números. 3) Números primos entre sí.

Duración: 15 minutos Signatura: 12.149.

12.—EL MINIMO COMUN MULTIPO. 1) Múltiplos comunes a dos o más números. 2) El problema del mínimo común múltiplo. 3) Cálculo del mínimo común múltiplo de dos o más números. 4) Casos particulares.

Duración: 15 minutos. Signatura: 12.150.

13.—FRACCIONES ORDINARIAS. 1) Fracciones ordinarias. 2) Fracciones propias e impropias. 3) Fracciones equivalentes a números enteros. 4) Fracciones iguales o equivalentes. 5) Simplificación de fracciones.

Duración: 15 minutos. Signatura: 12.151.

14.—**FRACCIONES ORDINARIAS.** (Cont.). 1) Fracción equivalente a otra con el denominador múltiplo. 2) Reducción a común denominador. 3) Modo de reconocer la igualdad de dos fracciones. 4) Desigualdad de fracciones.

Duración: 15 minutos. Signatura: 12.152.

15.—**FRACCIONES ORDINARIAS.** (Cont.). 1) Adición de fracciones. 2) Números mixtos. 3) Sustracción de fracciones. 4) Multiplicación de una fracción por un número natural. 5) División de una fracción por un número natural. 6) Multiplicación de fracciones.

Duración: 15 minutos. Signatura: 12.153.

16.—**FRACCIONES ORDINARIAS.** (Conclusión.) 1) Fracciones inversas. 2) División de fracciones. 3) Cociente exacto de dos números naturales. 4) Propiedades de las operaciones con fracciones.

Duración: 15 minutos. Signatura: 12.154.

17.—**FRACCIONES DECIMALES.** 1) Las fracciones decimales y las ordinarias. 2) Conversión de fracciones ordinarias en decimales. 3) Fracciones decimales periódicas. 4) Conversión de las decimales periódicas puras en fracciones ordinarias. 5) Conversión de las periódicas mixtas.

Duración: 15 minutos. Signatura: 12.155.

18.—**POTENCIA DE EXPONENTE NATURAL.** 1) Potencia de exponente natural. 2) Potencias de base 10. 3) Potenciación de un producto. 4) Potenciación de una fracción o cociente. 5) Potencia de una fracción irreducible. 6) Producto de potencias del mismo exponente. 7) Cociente de potencias del mismo exponente.

Duración: 15 minutos. Signatura: 12.156.

19.—**OPERACIONES CON POTENCIAS.** 1) Producto de potencias de la misma base. 2) Cociente de potencias de igual base. 3) Potencia de exponente cero. 4) Potencia de otra potencia. 5) Operaciones con potencias de bases fraccionarias.

Duración: 15 minutos. Signatura: 12.157.

20.—**PRODUCTO DE SUMAS Y DIFERENCIAS.** 1) Propiedad distributiva de la multiplicación respecto de la suma. 2) Id. de la multiplicación respecto de la diferencia. 3) Producto de dos sumas. Interpretación geométrica. 4) Cuadrado de la suma de dos números. 5) Producto de la suma de dos números por su diferencia. 6) Cuadrado de la diferencia.

Duración: 15 minutos. Signatura: 12.158.

21.—**RAIZ CUADRADA.** 1) Radicación. 2) Raíz cuadrada. 3) Raíz cuadrada exacta. 4) Raíz cuadrada entera. Resto. 5) Relaciones fundamentales.

Duración: 15 minutos. Signatura: 12.159.

22.—**PRACTICA DE LA RAIZ CUADRADA.** 1) Raíz cuadrada de un número menor que 100. 2) Raíz cuadrada de un producto. 3) Aplicación de los números terminados en dos ceros. 4) Raíz cuadrada de los números de tres y cuatro cifras. 5) Comprobación de la operación.

Duración: 15 minutos. Signatura: 12.160.

23.—**PRACTICA DE LA RAIZ CUADRADA.** (Cont.). 1) Raíz cuadrada de un número natural cualquiera. 2) Potencias de los números decimales. 3) Raíz de una fracción o cociente. 4) Raíz cuadrada exacta de un decimal. 5) Raíz cuadrada aproximada de un número natural.

Duración: 15 minutos. Signatura: 12.161.

24.—**RAZONES Y PROPORCIONES.** 1) Razón de dos números. 2) Razón de dos cantidades homogéneas. 3) Propiedades de las razones. 4) Proporciones numéricas. 5) Propiedad fundamental. 6) Proporciones deducidas de otras. 7) Cuarto proporcional. 8) Proporción continua.

Duración: 15 minutos. Signatura: 12.162.

25.—**PROPORCIONALIDAD.** 1) Magnitudes directamente proporcionales. 2) Coeficiente de proporcionalidad. 3) Reconocimiento de la proporcionalidad directa. 4) Regla de tres simple directa: métodos de reducción a la unidad y de la proporción.

Duración: 15 minutos. Signatura: 12.163.

26.—**PORCENTAJES.** 1) El problema del porcentaje. 2) Cálculo de las cantidades que intervienen en el problema. 3) Otras razones análogas a la de porcentaje. 4) Otros problemas sobre porcentajes.

Duración: 15 minutos. Signatura: 12.164.

27.—**PROPORCIONALIDAD INVERSA.** 1) Magnitudes inversamente proporcionales. 2) Reconocimiento de la proporcionalidad inversa. 3) Ejemplos de magnitudes inversamente proporcionales. 4) Regla de tres simple inversa.

Duración: 15 minutos. Signatura: 12.165.

28.—**PROPORCIONALIDAD COMPUESTA.** 1) Magnitudes que dependen de otras dos; proporcionalidad compuesta directa. 2) Regla de tres compuesta directa. 3) Otros tipos de proporcionalidad compuesta. 4) Regla de tres compuesta, inversa o mixta.

Duración: 15 minutos. Signatura: 12.166.

29.—**INTERESES.** 1) Préstamos. 2) Tasa o rédito. 3) Cálculo del interés. 4) Cálculo del rédito. 5) Cálculo del capital. 6) Cálculo del tiempo. 7) Capitales e intereses reunidos.

Duración: 15 minutos. Signatura: 12.167.

30.—**SERIE DE RAZONES IGUALES.** 1) Serie de razones iguales. 2) Propiedad funda-

mental. 3) Serie de razones desiguales. 4) Media aritmética. 5) Media geométrica de dos números; su composición con el aritmético.

Duración: 15 minutos. Signatura: 12.168.

31.—APLICACIONES DE LA PROPORCIONALIDAD. 1) Regla de compañía. 2) Repartos proporcionales. 3) Efectos comerciales. 4) Descuento.

Duración: 15 minutos. Signatura: 12.169.

32.—REGLA DE ALIGACION. 1) Mezclas. Problema directo. 2) Problema inverso. 3) Aleaciones; problema directo. 4) Problema inverso.

Duración: 15 minutos. Signatura: 12.170.

33.—1) Paralelas que cortan a dos paralelas. 2) Sistemas de paralelas cortado por dos rectas paralelas. 3) Paralelas equidistantes. 4) División de un segmento en partes iguales. 5) Teorema de Thales. 6) Algunas advertencias sobre la aplicación de este Teorema.

Duración: 15 minutos: Signatura: 12.171.

34.—1) Cuarto proporcional a tres segmentos dados. 2) División de un segmento en partes proporcionales. 3) Paralela a uno de los lados de un triángulo. 4) Paralela media del triángulo. 5) Aplicación al trapecio. 6) Cuadrilátero formado por los puntos medios de los lados de otro cuadrilátero.

Duración: 15 minutos. Signatura: 12.172.

35.—SEMEJANZAS DE TRIANGULOS. 1) Paralela a un lado de un triángulo. 2) Recíproco del Teorema de Thales. 3) Triángulos semejantes. 4) Casos de semejanza de un triángulo. 5) Expresión de la semejanza de dos triángulos. 6) Razón de semejanza.

Duración: 15 minutos. Signatura: 12.173.

36.—SEMEJANZAS DE TRIANGULOS. (Cont.). 1) Semejanza de triángulos rectángulos. 2) Semejanza de los triángulos isósceles. 3) Triángulos rectángulos isósceles. 4) Triángulos equiláteros. 5) Aplicaciones de la semejanza de triángulos. 6) Razón de las alturas homólogas de dos triángulos semejantes. 7) Razón de las áreas.

Duración: 15 minutos. Signatura: 12.586.

37.—POLIGONOS HOMOTETICOS. 1) Polígonos homotéticos. 2) Razón de homotecia 3) Razón de dos lados homólogos. 4) Igualdad de ángulos. 5) Pantógrafo. 6) Figuras homotéticas.

Duración: 15 minutos. Signatura: 12.174.

38.—SEMEJANZAS. 1) Polígonos semejantes. 2) Figuras semejantes. 3) Igualdad como semejanza. 4) Propiedades de la semejanza. 5) Escalas. 6) Construcción de

figuras semejantes. 7) Compás de reducción. 8) Razón de los perímetros de dos polígonos semejantes.

Duración: 15 minutos. Signatura: 12.175.

39.—MEDIATRIZ DE UN SEGMENTO. 1) Definición de mediatriz de un segmento. 2) Propiedad de sus puntos. 3) Construcción geométrica de la mediatriz. 4) Perpendicular a una recta en uno de sus puntos. 5) Construcción de la perpendicular a una recta por un punto exterior a ella. 6) Mediatrices de un triángulo. 7) Circunferencia que pasa por tres puntos.

Duración: 15 minutos. Signatura: 12.176.

40.—BISECTRIZ DE UN ANGULO. 1) Definición de bisectriz de un ángulo. 2) Distancia de un punto a una recta. 3) Propiedad de los puntos de la bisectriz. 4) Construcción geométrica de la bisectriz. 5) Bisectriz de ángulos adyacentes suplementarios. 6) Bisectriz de ángulos opuestos por el vértice. 7) Bisectrices interiores de un triángulo.

Duración: 15 minutos. Signatura: 12.177.

41.—TANGENTES A LA CIRCUNFERENCIA. 1) Posiciones relativas de un punto respecto de una circunferencia. 2) Posición relativa de una recta y una circunferencia. 3) Tangente de un punto: construcción. 4) Circunferencias tangentes a una recta en uno de sus puntos. 5) Tangentes desde un punto a una circunferencia. 6) Circunferencias tangentes a dos rectas paralelas. 7) Circunferencias tangentes a dos rectas que se cortan.

Duración: 15 minutos. Signatura: 12.178.

42.—ANGULOS DE LOS POLIGONOS. 1) Ángulos alternos internos. 2) Suma de los ángulos de un triángulo. 3) Ángulo exterior de un triángulo. 4) Caso del triángulo rectángulo. 5) Caso del triángulo isósceles. Triángulo equilátero. 6) Suma de los ángulos de un cuadrilátero convexo. 7) Suma de los ángulos de un polígono convexo cualquiera.

Duración: 15 minutos. Signatura: 12.179.

43.—MEDIDAS ANGULARES DE ARCOS. 1) Ángulo central. 2) Arcos correspondientes. 3) Circunferencias iguales. 4) Arcos iguales. 5) Suma de arcos de una circunferencia. Múltiplo de un arco. 6) Proporcionalidad entre arcos y ángulos centrales correspondientes. 7) Medida angular de los arcos.

Duración: 15 minutos. Signatura: 12.180.

44.—ANGULOS EN LA CIRCUNFERENCIA. 1) Ángulo inscrito. 2) Medida de un ángulo inscrito. 3) Ángulo semi-inscrito: su medida. 4) Ángulos inscritos iguales. 5) Ángulos inscritos en una semicircunferencia. 6) Ángulo interior respecto de una circunferencia. 7) Ángulo exterior respecto de una circunferencia.

Duración: 15 minutos. Signatura: 12.181.

45.—ANGULOS EN LA CIRCUNFERENCIA: APLICACIONES. 1) Ángulo bajo el cual se ve un segmento. 2) Arco capaz de un ángulo. 3) Construcción geométrica de

un arco capaz. 4) Arco capaz de un ángulo recto. 5) Problema de la carta. 6) Bisectriz de un ángulo inscrito. 7) Cuadriláteros convexos inscriptibles. 8) Construcción de las tangentes trazadas desde un punto a una circunferencia

Duración: 15 minutos. Signatura: 12.182.

46.—TEOREMA DE PITÁGORAS. 1) Teorema de Pitágoras. 2) Aplicación al cálculo de la hipotenusa. 3) Cálculo de un cateto. 4) Diagonal de un rectángulo. 5) Diagonales del rombo.

Duración: 15 minutos. Signatura: 12.183.

47.—CUERDAS Y ARCOS. 1) Diámetro perpendicular a una cuerda. 2) Arcos comprendidos entre dos cuerdas paralelas. 3) Tangentes en el punto medio de un arco. 4) Cuerdas y arcos. 5) Distancias de las cuerdas iguales al centro. 6) Distancias al centro de dos cuerdas desiguales.

Duración: 15 minutos. Signatura: 12.184.

48.—POLÍGONOS REGULARES. 1) Polígonos equiláteros. 2) Polígonos equiángulos. 3) Polígonos regulares. 4) Circunferencia circunscrita; radio y centro del polígono regular. 5) Circunferencia inscrita; apotema.

Duración: 15 minutos. Signatura: 12.185.

49.—CONSTRUCCION DE POLÍGONOS REGULARES. 1) Inscripción de los polígonos regulares. 2) Inscripción del cuadrado. 3) Id. del exágono regular. 4) Id. del triángulo equilátero. 5) Construcción geométrica del cuadrado, conocido su lado. 6) Construcción del triángulo equilátero. 7) Construcción del exágono regular, conocido su lado. 8) Semejanza de dos polígonos regulares del mismo número de lados. 9) Construcción aproximada con el transportador de ángulos.

Duración: 15 minutos. Signatura: 12.186.

50.—POLÍGONOS REGULARES. (Cont.). 1) Relación entre lado, radio y apotema de un polígono regular. 2) Lado del exágono regular y del triángulo equilátero. 3) Apotema del triángulo equilátero. 4) Apotema del exágono regular. 5) Lado del cuadrado. 6) Apotema del cuadrado. 7) Altura del triángulo equilátero.

Duración: 15 minutos. Signatura: 12.187.

51.—PERÍMETROS DE LOS POLÍGONOS REGULARES. 1) Expresiones de los perímetros de algunos polígonos regulares. 2) Polígono regular de doble número de lados. 3) Polígono regular circunscrito. 4) Comparación de los perímetros de los polígonos regulares del mismo radio.

Duración: 15 minutos. Signatura: 12.188.

52.—LONGITUD DE LA CIRCUNFERENCIA. 1) Medición experimental de la longitud de la circunferencia. 2) Proporcionalidad entre los perímetros y los radios de los polígonos regulares. 3) Número π . 4) Cálculo de la longitud de la circunferencia. 5) Cálculo del radio. 6) Longitud de un arco.

Duración: 15 minutos. Signatura: 12.189.

53.—**AREAS DE LOS POLIGONOS.** 1) Area del rectángulo. 2) Area del paralelogramo. 3) Area del triángulo. 4) Area del polígono regular. 5) Casos de los polígonos regulares más sencillos. 6) Area del trapecio.

Duración: 15 minutos. Signatura: 12.190.

54.—**AREAS DE FIGURAS CIRCULARES.** 1) Area del círculo. 2) Area de la corona circular. 3) Area del sector circular. 4) Casos particulares. 5) Otra expresión del área del sector circular. 6) Area del segmento circular.

Duración: 15 minutos. Signatura: 12.191.

55.—**PARALELEPIPEDOS.** 1) Ortoedro; construcción. 2) Descripción de un ortoedro. 3) Cubo. 4) Paralelepípedo recto. 5) Superficie lateral de los paralelepípedos rectos. 6) Superficie total.

Duración: 15 minutos. Signatura: 12.192.

56.—**PRISMAS.** 1) Prisma recto; construcción. 2) Descripción del prisma recto. 3) Superficie lateral del prisma recto. 4) Prisma oblicuo. 5) Sección recta. Area lateral.

Duración: 15 minutos. Signatura: 12.193.

57.—**PIRAMIDE.** 1) Pirámides. 2) Clasificación de las pirámides. 3) Pirámides regulares. 4) Desarrollo de la superficie de una pirámide regular. 5) Area lateral de la pirámide regular. 6) Area total.

Duración: 15 minutos. Signatura: 12.194.

58.—**CILINDRO.** 1) Cuerpos de forma cilíndrica. 2) Cilindro de revolución. 3) Descripción del cilindro. 4) Desarrollo y construcción de un cilindro de revolución. 5) Area lateral. 6) Area total.

Duración: 15 minutos. Signatura: 12.195.

59.—**CONO DE REVOLUCION.** 1) Cuerpos de forma cónica. 2) Cono de revolución. 3) Descripción del cono. 4) Construcción. 5) Area lateral del cono. 6) Area total.

Duración: 15 minutos. Signatura: 12.196.

60.—**SUPERFICIE ESFERICA Y ESFERA.** 1) Cuerpos esféricos. 2) La esfera como cuerpo de revolución. 3) Propiedad de los puntos de una superficie esférica. 4) Meridianos y paralelos. 5) Area de la superficie esférica.

Duración: 15 minutos. Signatura: 12.197.

61.—**VOLUMENES.** 1) Noción de volumen. 2) Unidad de volumen. 3) Cuerpos equivalentes. 4) Volumen del ortoedro. 5) Volumen del cubo.

Duración: 15 minutos. Signatura: 12.198.

62.—**VOLUMENES DEL PRISMA Y DE LA PIRAMIDE.** 1) Volumen del paralelepípedo

recto. 2) Volumen del prisma triangular recto. 3) Volumen del prisma recta cualquiera. 4) Volumen de la pirámide.

Duración: 15 minutos. Signatura: 12.199

63.—VOLUMENES DE LOS CILINDROS, CONOS Y ESFERAS. 1) Volumen del cilindro de revolución. 2) Volumen del cono. 3) Volumen de la esfera.

Duración: 15 minutos. Signatura: 12.200.

RELIGION

Profesores: D. ANTONIO GARCIA DEL CUETO y D. JESUS GARCIA GIMENEZ.

1.—JESUCRISTO, SEGUN LOS EVANGELIOS. 1) ¿Qué se estudia en esta parte de la religión? 2) Libros en que se contiene la vida y doctrina de Jesucristo. 3) El Evangelio de Jesucristo según San Mateo, San Marcos, San Lucas y San Juan. 4) Uso de los Santos Evangelios.

Duración: 15 minutos. Signatura: 12.216.

2.—NOCIONES GEOGRAFICAS DE PALESTINA. 1) Situación, límites y extensión de Palestina. 2) Montes y ríos. 3) División territorial: Judea, Samaria, Galilea, Perea y Decápolis.

Duración: 15 minutos. Signatura: 12.217.

3.—ASPECTO POLITICO Y RELIGIOSO DE PALESTINA. 1) Estado político de Palestina al Advenimiento de Jesucristo. 2) El templo. 3) La sinagoga. 4) Los levitas. Los sacerdotes. 5) El sumo sacerdote. 6) Los fariseos, saduceos y publicanos.

Duración: 15 minutos. Signatura: 12.218.

4.—PREPARACION DE LA VENIDA DE JESUS AL MUNDO. 1) La Virgen María. 2) San José. 3) Los padres del Bautista. 4) La Anunciación. 5) La Visitación de María a Isabel. 6) El Magnificat. 7) Nacimiento del Bautista.

Duración: 15 minutos. Signatura: 12.219.

5.—NACIMIENTO DE JESUS. 1) Nacimiento de Jesús. 2) Adoración de los pastores. 3) Circuncisión de Jesús. 4) Purificación de María y Presentación de Jesús en el Templo.

Duración: 15 minutos. Signatura: 12.220.

6.—INFANCIA Y VIDA OCULTA DE JESUS. 1) Adoración de los Magos. 2) Huida a Egipto. 3) Degollación de los inocentes. 4) Regreso de Egipto. 5) Jesús en el

templo a los doce años. 6) Vida oculta en Nazaret. 7) Ejemplos que nos da en estos años.

Duración: 15 minutos. Signatura: 12.221.

7.—PERIODO PREPARATORIO DE LA VIDA PUBLICA DE JESUS. 1) Predicación del Bautista. 2) Bautismo de Jesús. 3) Ayuno y tentaciones en el desierto. 4) Embajada del Sanedrín a San Juan Bautista. 5) Primeros discípulos de Jesús. 6) Primer milagro en las bodas de Caná. 7) Jesús se dirige a Cafarnaún.

Duración: 15 minutos. Signatura: 12.222.

8.—JESUS EN JERUSALEN EN LA FIESTA DE LA PASCUA. 1) Jesús se presenta en Jerusalén en la fiesta de la Pascua. 2) Los vendedores expulsados del templo. 3) Conversación con Nicodemo. 4) Encarcelamiento de San Juan Bautista. 5) Encuentro con la samaritana. 6) Curación del hijo del Régulo.

Duración: 15 minutos. Signatura: 12.223.

9.—ELECCION DE LOS PRIMEROS APOSTOLES. 1) La pesca milagrosa. 2) Vocación de los primeros apóstoles. 3) Jesús en la Sinagoga de Nazaret. 4) Curación de un leproso. 5) Curación de un paralítico en Cafarnaún. 6) Vocación de San Mateo.

Duración: 15 minutos. Signatura: 12.224.

10.—EL SERMON DE LA MONTAÑA. 1) El paralítico de la piscina. 2) Institución del colegio apostólico. 3) El Sermón de la Montaña: Las Bienaventuranzas. 4) Principales enseñanzas del Sermón de la Montaña. 5) El Padrenuestro.

Duración: 15 minutos. Signatura: 12.225.

11.—APOSTOLADO EN GALILEA. 1) Curación del siervo del Centurión. 2) Resurrección del hijo de la viuda de Naim. 3) Embajada del Bautista a Jesucristo. 4) Conversión de la mujer pecadora. 5) La hija de Jairo. 6) Degollación de San Juan Bautista.

Duración: 15 minutos. Signatura: 12.226.

12.—LAS PARABOLAS DEL REINO. 1) Las Parábolas. 2) Parábolas del Reino de Dios. 3) El Sembrador. 4) La buena semilla y la cizaña. 5) El grano de mostaza. 6) La levadura. 7) El tesoro. 8) La perla. 9) La red.

Duración: 15 minutos. Signatura: 12.227.

13.—PROMESA DE LA EUCARISTIA. 1) Multiplicación de los panes. 2) Jesús camina sobre las aguas. 3) Promesa de la Eucaristía. 4) Efectos del discurso de Jesús.

Duración: 15 minutos. Signatura: 12.228.

14.—TERCER AÑO DE LA VIDA PUBLICA DE JESUS. 1) Curación de la hija de la Cananea. 2) San Pedro reconoce a Jesucristo como Hijo de Dios. 3) Promesa del

Primado. 4) Jesús predice su Pasión. 5) Transfiguración de Jesús. 6) Jesús paga el tributo al Templo.

Duración: 15 minutos. Signatura: 12.229.

15.—**EN LA FIESTA DE LOS TABERNACULOS.** 1) El Buen Samaritano. 2) Marta y María 3) Jesús en la fiesta de los Tabernáculos. 4) Curación del ciego de nacimiento. 5) Alegoría del Buen Pastor.

Duración: 15 minutos. Signatura: 12.230.

16.—**PARABOLAS DE LA MISERICORDIA.** 1) Jesús en la fiesta de la Dedicación. 2) Parábola de la oveja perdida y de la dracma. 3) El Hijo Pródigo. 4) El rico Epulón y el pobre Lázaro. 5) El mayordomo infiel.

Duración: 15 minutos. Signatura: 12.231.

17.—**ULTIMO VIAJE POR JUDEA. RESURRECCION DE LAZARO.** 1) Curación de los diez leprosos. 2) Parábola del fariseo y del publicano. 3) El joven rico. 4) Los trabajadores de la viña. 5) Resurrección de Lázaro. 6) Conversión de Zaqueo. 7) Unción de Jesús en Betania.

Duración: 15 minutos. Signatura: 12.232.

18.—**ULTIMA SEMANA DE LA VIDA DE JESUS. ENTRADA EN JERUSALEN. SUCESOS DE LOS DOS PRIMEROS DIAS.** 1) Entrada triunfal de Jesús en Jerusalén. 2) Arroja del Templo, por segunda vez, a los negociantes. 3) Parábola de los dos hijos. 4) De los viñadores homicidas. 5) Del banquete nupcial.

Duración: 15 minutos. Signatura: 12.233.

19.—**LA ULTIMA VENIDA DE CRISTO Y EL JUICIO FINAL.** 1) El tributo al César. 2) El Primer Mandamiento. 3) Profecía sobre la destrucción de Jerusalén. 4) Y sobre el fin del mundo.

Duración: 15 minutos. Signatura: 12.234.

20.—**LA CENA DEL SEÑOR.** 1) Parábola de las vírgenes prudentes y de las vírgenes necias. 2) Parábola de los talentos. 3) Traición de Judas. 4) Última Cena. 5) Lavatorio de los pies.

Duración: 15 minutos. Signatura: 12.235.

21.—**EUCARISTIA Y SACRIFICIO.** 1) Institución de la Eucaristía y del Sacerdocio. 2) El precepto del amor. 3) La Promesa del Espíritu Santo.

Duración: 15 minutos. Signatura: 12.236.

22.—**PASION Y MUERTE DE JESUS. AGONIA Y PRISION DEL SEÑOR.** 1) La Oración del Huerto. 2) El Prendimiento. 3) Jesús ante Anás y Caifás. 4) Negaciones de San Pedro. 5) Desesperación y muerte de Jesús.

Duración: 15 minutos. Signatura: 12.237.

23.—**JESUS, CONDENADO A MUERTE.** 1) Jesús ante Pilatos y Herodes. 2) Jesús y Barrabás. 3) La Flagelación y Coronación de espinas. 4) Jesús, condenado a muerte.

Duración: 15 minutos. Signatura: 12.238.

24.—**CRUCIFIXION Y MUERTE DEL SEÑOR.** 1) Camino del Calvario. 2) La Crucifixión. 3) Las Siete Palabras. 4) Muerte de Jesús. 5) La herida del costado. 6) La sepultura.

Duración: 15 minutos. Signatura: 12.239.

25.—**RESURRECCION Y VIDA GLORIOSA DE JESUS.** 1) Resurrección de Jesús. 2) Principales apariciones.

Duración: 15 minutos. Signatura: 12.240.

26.—**LA ASCENSION DEL SEÑOR.** 1) Jesús constituye a San Pedro Jefe Supremo de la Iglesia. 2) Ascensión de Jesús a los cielos. 3) Venida del Espíritu Santo.

Duración: 15 minutos. Signatura: 12.241.

27.—**LA SANTA MISA. VERDADERO SACRIFICIO.** 1) Idea del sacrificio. 2) El sacrificio de Jesucristo. 3) La Santa Misa, único sacrificio de la Nueva Ley.

Duración: 15 minutos. Signatura: 12.242.

28.—**LA MISA EN LA IGLESIA PRIMITIVA.** 1) Semejanzas y diferencias entre el sacrificio de la Misa y el de la Cruz. 2) La Misa en los primeros tiempos de la Iglesia: el ágape.

Duración: 15 minutos. Signatura: 12.243.

29.—**PARTES DE LA MISA.** 1) Partes de la misa.

Duración: 15 minutos. Signatura: 12.244.

30.—**FORMACION DE LA ASAMBLEA (I).** 1) Preces ante la grada. 2) Salmo 42: Judica me, Deus. 3) Confiteor.

Duración: 15 minutos. Signatura: 12.245.

31.—**FORMACION DE LA ASAMBLEA (II).** 1) Introito. 2) Kiries. 3) Gloria. 4) Colecta.

Duración: 15 minutos. Signatura: 12.246.

32.—**LA PALABRA DE DIOS (I).** 1) Epístola. 2) Gradual y Tracto. 3) Secuencia.

Duración: 15 minutos. Signatura: 12.247.

33.—**LA PALABRA DE DIOS (II).** 1) Evangelio. 2) Homilía. 3) Credo.

Duración: 15 minutos. Signatura: 12.248.

34.—**LITURGIA DEL SACRIFICIO (I): OFERTORIO.** 1) Ofertorio. 2) Lavabo. 3) Secreta
4) El Prefacio: Distintos Prefacios. 5) Sanctus.

Duración: 15 minutos. Signatura: 12.249.

35.—**LITURGIA DEL SACRIFICIO (II): CANON.** 1) Canon de la Misa. 2) Memento de vivos. 3) Consagración y elevación. 4) Memento de difuntos. 5) Pequeña elevación.

Duración: 15 minutos. Signatura: 12.250.

36.—**LITURGIA DEL SACRIFICIO (III): PREPARACION A LA COMUNION.** 1) Pater Noster. 2) Fracción del Pan. 3) Agnus Dei. 4) Osculo de Paz. 5) Oraciones preparatorias para la Comunión.

Duración: 15 minutos. Signatura: 12.251.

37.—**LITURGIA DEL SACRIFICIO (IV): COMUNION.** 1) Comunión del sacerdote y de los fieles. 2) Antífona de la comunión. 3) Oración postcomunión.

Duración: 15 minutos. Signatura: 12.252.

38.—**DESPEDIDA DE LA ASAMBLEA.** 1) Despedida. 2) Bendición al pueblo. 3) Ultimo Evangelio. 4) Preces finales.

Duración: 15 minutos. Signatura: 12.253.

39.—**EL MISAL.** 1) Modo de oír la Santa Misa. 2) Uso del misal.

Duración: 15 minutos. Signatura: 12.254.

40.—**EL ACOLITO.** 1) Modo de ayudar a Misa.

Duración: 15 minutos. Signatura: 12.255.

41.—**DIVERSAS CLASES DE MISAS.** 1) Misas dialogadas. 2) La Misa cantada. 3) Misa de difuntos.

Duración: 15 minutos. Signatura: 12.256.

L E N G U A F R A N C E S A

Profesor: D. JESUS CANTERA Y ORTIZ DE URBINA.

1.—**PRELIMINARES.** 1) El alfabeto. 2) Estudio de los sonidos. 3) Gramática. 4) Ejercicios de lectura. 5) Dictado.

Duración: 15 minutos. Signatura: 12.269.

2.—**EL ARTICULO.** 1) Fonética. 2) Vocabulario. 3) Artículo determinado plural. 4) Ar-

tículo indeterminado plural. 5) Formación del plural. 6) Primer ejercicio oral. 7) Pronombre personal sujeto. 8) Singular del presente de indicativo de *lire et dire*. 9) Segundo ejercicio oral. 10) Ejercicios.

Duración: 15 minutos. Signatura: 12.270.

3.—**EL ARTICULO.** (Cont.). 1) Corrección de los ejercicios propuestos al final de la segunda lección. 2) Fonética. 3) Vocabulario. 4) Ejercicio de lectura. 5) Artículo contracto. 6) Primer ejercicio oral. 7) Segundo ejercicio oral. 8) Ejercicios.

Duración: 15 minutos. Signatura: 12.271.

4.—**PRESENTE DE INDICATIVO.** 1) Corrección de los ejercicios al final de la tercera lección. 2) Fonética. 3) Vocabulario. 4) Singular del presente de indicativo de los verbos del primer grupo: acabados en *-er*. 5) Ejercicio oral. 6) Lectura. 7) Ejercicios.

Duración: 15 minutos. Signatura: 12.272.

5.—**PRONOMBRE PERSONAL.** 1) Corrección de los ejercicios propuestos al final de la cuarta lección. 2) Fonética. 3) Vocabulario. 4) Pronombre personal, sujeto, personas del singular y del plural. 5) Artículo contracto *au*. 6-7-8) Plural de los nombres. 9) Lectura. 10) Ejercicios.

Duración: 15 minutos. Signatura: 12.273.

6.—**ADVERBIOS DE LUGAR.** 1) Corrección de los ejercicios propuestos al final de la lección quinta. 2) Fonética. 3) Vocabulario. 4) Notad bien la diferencia. 5) Algunos adverbios de lugar. 6) Lectura. 7) Ejercicio oral. 8) Ejercicios.

Duración: 15 minutos. Signatura: 12.274.

7.—**SONIDOS NAALES O Y A.** 1) Sonidos *o* y *a*. 2) Adjetivos posesivos para un solo poseedor. 3) La conjunción *et*.

Duración: 15 minutos. Signatura: 12.275.

8.—**SONIDO NASAL A.** 1) Sonido nasal *a* representado por *am, an*. 2) Pronunciación de la terminación *-az*. 3) Diferentes valores del pronombre sujeto *vous*. 4) Presente de indicativo de los verbos *avoir, parler, aimer*.

Duración: 15 minutos. Signatura: 12.276.

9.—**CONSONANTES FINALES MUDAS.** 1) Las consonantes finales. 2) La forma negativa. 3) Presente de indicativo de *défendre, attendre, entendre*.

Duración: 15 minutos. Signatura: 12.277.

10.—**CONSONANTES FINALES QUE SE PRONUNCIAN.** 1) Las consonantes finales *l, c, q, f, r*. 2) La forma interrogativa.

Duración: 15 minutos. Signatura: 12.278.

- 11.—**SONIDOS DE CH Y J.** 1) Pronunciación de **ch** y **j**. 2) Presente de indicativo de **écrire**.
Duración: 15 minutos Signatura: 12.279.
- 12.—**SONIDO NASAL E.** 1) El sonido nasal **e**. 2) El artículo partitivo.
Duración: 15 minutos. Signatura: -12.280.
- 13.—**SONIDO O.** 1) El sonido **ö**. 2) **Monsieur, messieurs**. 3) Adjetivos posesivos para varios poseedores. 4) Las formas españolas **su** y **sus**. 5) Numerales de 1 a 10.
Duración: 15 minutos. Signatura: 12.281.
- 14.—**LA LETRA FRANCESA G.** 1) Pronunciación de la **g**. 2) Presente de indicativo de los verbos **manger** y **changer**.
Duración: 15 minutos. Signatura: 12.282.
- 15.—**SONIDO R.** 1) El sonido **r**. 2) Pronombres personales, complemento de objeto directo (sin preposición). 3) **Il faut**.
Duración: 15 minutos. Signatura: 12.283.
- 16.—**SONIDOS B Y V.** 1) Los sonidos **b** y **v**. 2) Pronombre personal empleado como refuerzo o precedido de preposición.
Duración: 15 minutos. Signatura: 12.284.
- 17.—**PRONUNCIACION DE UI, UN, UM.** 1) Pronunciación de **ui**, **un** y **um** final. 2) Valores de **des**. 3) Plural de los sustantivos en **-al**. 4) **Pas de**.
Duración: 15 minutos. Signatura: 12.285.
- 18.—**TERMINACION ER Y IER.** 1) Terminaciones **er** y **ier**. 2) Adverbios de cantidad. 3) La respuesta. 4) Imperativo del verbo **parler**.
Duración: 15 minutos. Signatura: 12.286.
- 19.—**E ABIERTA.** 1) El sonido **è**. 2) Presente de indicativo del verbo **être**. 3) Presente de indicativo de **prendre, appendre, comprendre**.
Duración: 15 minutos. Signatura: 12.287.
- 20.—**PRONUNCIACION DE LOS FINALES -ET, -ED, -ES.** 1) Pronunciación de **-et** final. 2) Pronunciación de **-ed** final. 3) Plural de **monsieur** y **madame**. 4) Oposición **le-les**. 5) Pronombre personal complemento de un imperativo.
Duración: 15 minutos. Signatura: 12.288.
- 21.—**CONSONANTE H.** 1) **H** muda y **h** aspirada. 2) Algunos pronombres interrogativos.
Duración: 15 minutos. Signatura: 12.289.

22.—**SONIDO Ñ, CA, CO, CU.** 1) Pronunciación de **gn.** 2) **C** seguido de **a, o, u,** o consonante. 3) Pronombres interrogativos (Cont.). 4) **Pourquoi-parce que.** 5) La materia. 6) **A quel sert.**

Duración: 15 minutos. Signatura: 12.290.

23.—**CE, CI, Ç, CC.** 1) **Ce, ci, ç, çu, cc** ante **e, i.** 2) Adjetivos demostrativos. 3) Pronombres demostrativos.

Duración: 15 minutos. Signatura: 12.291.

24.—**QU, K.** 1) Pronunciación de **qu.** 2) Pronunciación de **k.** 3) Adverbios interrogativos. 4) Presente de indicativo de **recevoir.** 5) Ejercicios.

Duración: 15 minutos. Signatura: 12.292.

25.—**PRONUNCIACION DE IEN, OIN.** 1) Pronunciación de **ien.** 2) Pronunciación de **oin.** 3) Presente de indicativo de los verbos regulares en **-ir.** 4) Ejercicios.

Duración: 15 minutos. Signatura: 12.293.

26.—**CONSONANTE S.** 1) **S** al principio de palabra o en contacto con otra consonante 2) **Ss.** 3) Formación del femenino. 4) Ejercicios.

Duración: 15 minutos. Signatura: 12.294.

27.—**SONIDO Z.** 1) Pronunciación de la consonante **z.** 2) **S** entre vocales. 3) Numerales de 11 a 16. 4) Presente de indicativo de **lire, dire y faire.** 5) Ejercicios.

Duración: 15 minutos. Signatura: 12.295.

28.—**LL.** 1) Pronunciación del grupo **ll** en francés. 2) Plural de los sustantivos. 3) Ejercicios.

Duración: 15 minutos. Signatura: 12.296.

29.—**PRONUNCIACION DE AIL, EIL, OUIL Y EUIL.** 1) Pronunciación de los grupos **ail, eil, ouil** y **euil.** 2) Plural de los sustantivos acabados en **ail.** 3) **On** impersonal 4) Ejercicios.

Duración: 15 minutos. Signatura: 12.297.

30.—**LA Y.** 1) La **y.** 2) Los adjetivos **beau, nouveau y vieux.** 3) Ejercicios.

Duración: 15 minutos. Signatura: 12.298.

31.—**TERMINACIONES ANC, ENT.** 1) **Anc** final. 2) **Ent** final. 3) Presente de indicativo de los verbos acabados en **yer.** 4) Ejercicios.

Duración: 15 minutos. Signatura: 12.299.

32.—**TI SEGUIDO DE VOCAL.** 1) Pronunciación de **ti** seguido de vocal. 2) Imperfecto de indicativo. 3) Ejercicios.

Duración: 15 minutos. Signatura: 12.300.

33.—**X. S LIQUIDA.** 1) Pronunciación de la **x**. 2) la **s** líquida. 3) Futuro imperfecto de indicativo. 4) Ejercicios.

Duración: 15 minutos. Signatura: 12.301.

34.—**NN. MM. DIERESIS.** 1) Pronunciación de la vocal que precede a doble **n** o doble **m**. 2) La diéresis o tréma. 3) **Le passé composé.** 4) Ejercicios.

Duración: 15 minutos. Signatura: 12.302.

35.—**LA LIAISON.** 1) La **liaison** o enlace. 2) Práctica de la **liaison** detrás de **s, x** y **z**. 3) Pronombres relativos. 4) Ejercicios.

Duración: 15 minutos. Signatura: 12.303.

36.—**LA LIAISON (II).** 1) Práctica de la **liaison** detrás de **t**. 2) Repaso de los pronombres demostrativos. 3) Repaso de las expresiones **c'est moi, c'est toi...** 4) **C'est ça.** 5) Ejercicios.

Duración: 15 minutos. Signatura: 12.304.

37.—**LA CLASSE.** 1) **Verbe prendre** (= coger, tomar). 2) **Vocabulaire.** 3) **Conversation: la classe.** 4) **Remarques.** 5) **Exercices.**

Duración: 15 minutos. Signatura: 12.305.

38.—**LES OBJETS DE L'ÉCOLIER.** 1) **Verbe vouloir** (= querer). 2) **Vocabulaire.** 3) **Conversation: les objets de l'écolier.** 4) **Remarques.** 5) **Exercices.**

Duración: 15 minutos. Signatura: 12.306.

39.—**LES COULEURS.** 1) **Verbe pouvoir** (= poder). 2) **Vocabulaire.** 3) **Conversation: les couleurs.** 4) **Remarques.** 5) **Exercices.**

Duración: 15 minutos. Signatura: 12.307.

40.—**LES DIMENSIONS. LES MOUVEMENT.** 1) **Verbe mettre** (= meter, poner). 2) **Vocabulaire.** 3) **Conversation: les dimensions, les mouvement.** 4) **Remarques.** 5) **Exercices.**

Duración: 15 minutos. Signatura: 12.308.

41.—**LA MATIERE.** 1) **Verbe devoir** (= deber, tener que). 2) **Vocabulaire.** 3) **Conversation: la matière.** 4) **Remarques.** 5) **Exercices.**

Duración: 15 minutos. Signatura: 12.309.

42.—**LES NOMBRES.** 1) **Adjectifs numériques cardinaux.** 2) **Verbe savoir** (= saber). 3) **Vocabulaire.** 4) **Conversation: les nombres.** 5) **Remarques.** 6) **Exercices.**

Duración: 15 minutos. Signatura: 12.310.

43.—**LE CALCUL.** 1) **Les adjectifs numériques ordinaux.** 2) **Les adverbes en -ment.** 3) **Vocabulaire.** 4) **Conversation: le calcul.** 5) **Remarques.** 6) **Exercices.**

Duración: 15 minutos. Signatura: 12.311.

44.—**LE LIEU.** 1) **Etre y avoir como auxiliares.** 2) **Verbe aller (= ir).** 3) **Vocabulaire.** 4) **Conversation: le lieu.** 5) **Remarques.** 6) **Exercices.**

Duración: 15 minutos. Signatura: 12.312.

45.—**LA POLITESSE.** 1) **Verbe venir (= venir).** 2) **Vocabulaire.** 3) **Conversation: la politesse.** 4) **Remarques.** 5) **Exercices.**

Duración: 15 minutos. Signatura: 12.313.

46.—**LA FAMILLE.** 1) **Le passé récent.** 2) **Vocabulaire.** 3) **Conversation: la famille.** 4) **Remarques.** 5) **Exercices.**

Duración: 15 minutos. Signatura: 12.314.

47.—**LE COURRIER.** 1) **Le futur proche.** 2) **proche.** 2) **Vocabulaire.** 3) **Conversation: le courrier.** 4) **Remarques.** 5) **Exercices.**

Duración: 15 minutos. Signatura: 12.315.

48.—**L'HEURE.** 1) **Verbe s'asseoir (= sentarse).** 2) **Vocabulaire.** 3) **Conversation: l'heure.** 4) **Remarques.** 5) **Exercices.**

Duración: 15 minutos. Signatura: 12.316.

49.—**LES TEMPS. LE CALENDRIER.** 1) **Verbe courir (= correr).** 2) **Vocabulaire.** 3) **Conversation: le temps; le calendrier.** 4) **Remarques.** 5) **Exercices.**

Duración: 15 minutos. Signatura: 12.317.

50.—**LES PIÈCES D'IDENTITÉ.** 1) **Le subjonctif présente.** 2) **Vocabulaire.** 3) **Conversation: les pièces d'identité.** 4) **Exercices.**

Duración: 15 minutos. Signatura: 12.318.

51.—**LE PAYSAGE.** 1) **Verbe dire.** 2) **Vocabulaire.** 3) **Conversation: le paysage.** 4) **Exercices.**

Duración: 15 minutos. Signatura: 12.319.

52.—**LE TEMPS QUIL FAIT.** 1) **Le conditionnel.** 2) **Vocabulaire.** 3) **Conversation: le temps quil fait.** 4) **Remarques.** 5) **Exercices.**

Duración: 15 minutos. Signatura: 12.320.

53.—**LE TEMPS.** 1) **Verbe connaître.** 2) **Vocabulaire.** 3) **Conversation: le temps.** 4) **Remarques.** 5) **Exercices.**

Duración: 15 minutos. Signatura: 12.321.

54.—L' ALBUM DE PHOTOS. 1) Construction avec si. 2) Vocabulaire. 3) Conversation: l'album de photos. 4) Remarques. 5) Exercices.

Duración: 15 minutos. Signatura: 12.322.

55.—LES CINQ SENS. 1) Construction avec quand. 2) Vocabulaire. 3) Conversation: les cinq sens. 4) Remarques. 5) Exercices.

Duración: 15 minutos. Signatura: 12.323.

56.—L'HOMME: QUALITÉS, DÉFAUTS, ETC. 1) Le participe passé. 2) Vocabulaire. 3) Conversation: l'homme: qualités, défauts, etc. 4) Remarques. 5) Exercices.

Duración: 15 minutos Signatura: 12.324.

57.—LA SANTÉ. LES MALADIES. 1) Le participe présent. 2) Verbe envoyer (=enviar). 3)Vocabulaire. 4) Conversation: la santé; les maladies. 5) Remarques. 6) Exercices.

Duración: 15 minutos. Signatura: 12.325.

58.—LES FACULTÉS DE L'HOMME. 1) Verbe faire (= hacer). 2) Vocabulaire. 3) Conversation: les facultés de l'homme. 4) Remarques. 5) Exercices.

Duración: 15 minutos. Signatura: 12.326.

59.—LA MAISON. 1) Verbe falloir. 2) Locutions avec avoir. 3) Locutions avec faire. 4)Vocabulaire. 5) Conversation: la maison. 6) Remarques. 7) Exercices.

Duración: 15 minutos. Signatura: 12.327.

60.—LES MUEBLES ET LES OBJETS USUELS. 1) Verbe écrire. 2) La comparaison. 3) Vocabulaire. 4) Conversation: les meubles et les objets usuels. 5) Remarques. 6)Exercices.

Duración: 15 minutos. Signatura: 12.328.

61.—LA TOILETTE. 1) Verbes impersonnels: pleuvoir, neiger, faire du vent. 2) Vocabulaire. 3) Conversation: la toilette. 4) Remarques. 5) Exercices.

Duración: 15 minutos. Signatura: 12.329.

62.—LES REPAS. 1) Verbe conduire (= conducir). 2) Le complément direct du verbe. 3)Vocabulaire. 4) Conversation: les repas. 5) Exercices.

Duración: 15 minutos. Signatura: 12.330.

63.—UN REPAS A LA CAMPAGNE. 1) Verbe boire (= beber). 2) Vocabulaire. 3) Conversation: un repas à la campagne. 4) Exercices.

Duración: 15 minutos. Signatura: 12.331.

64.—**LES ACHATS.** 1) Verbe vivre (= vivre). 2) Vocabulaire. 3) Conversation: les achats. 4) Remarques. 5) Exercices.

Duración: 15 minutos. Signatura: 12.332.

65.—**LES VETEMENTS.** 1) Verbe voir (= ver). 2) Vocabulaire. 3) Conversation: les vêtements. 4) Exercices.

Duración: 15 minutos. Signatura: 12.333.

66.—**LES QUALITÉS DES OBJETS.** 1) Verbe valoir (= valer). 2) Vocabulaire. 3) Conversation: les qualités des objets. 4) Exercices.

Duración: 15 minutos. Signatura: 12.334.

67.—**LES ANIMAUX.** 1) Verbe suivre (= seguir). 2) Révision: l'article. 3) Vocabulaire. 4) Conversation: les animaux. 5) Remarques. 6) Exercices.

Duración: 15 minutos. Signatura: 12.335.

68.—**LA VILLE.** 1) Verbe sortir. 2) Révision: a) Formation du féminin; b) Formation du pluriel. 3) Vocabulaire. 4) Conversation: la ville. 5) Exercices.

Duración: 15 minutos. Signatura: 12.336.

69.—**LE TRAVAIL A LA VILLE.** 1) Révision: verbes avoir y être. 2) Vocabulaire. 3) Conversation: le travail à la ville. 4) Exercices.

Duración: 15 minutos. Signatura: 12.337.

70.—**LES MÉTIERS.** 1) Révision: les adjectifs possessifs. 2) Vocabulaire. 3) Conversation: les métiers. 4) Exercices.

Duración: 15 minutos. Signatura: 12.338.

71.—**LE TRAVAIL À LA CAMPAGNE.** 1) Révision: adjectifs et pronoms démonstratifs. 2) Vocabulaire. 3) Conversation: le travail à la campagne. 4) Exercices.

Duración: 15 minutos. Signatura: 12.339.

72.—**LE REPOS, LES SPORTS, LES VACANCES.** 1) Révision: a) Verbes du premier groupe; b) On. 2) Vocabulaire. 3) Conversation: le repos, les sports, les vacances. 4) Exercices.

Duración: 15 minutos. Signatura: 12.340.

73.—**SPECTACLES, ARTS.** 1) Révision: les adjectifs numériques. 2) Vocabulaire. 3) Conversation: spectacles, arts.

Duración: 15 minutos. Signatura: 12.341.

74.—**MOYENS DE TRANSPORT.** 1) Révision: verbes du deuxième groupe. 2) Vocabulaire. 3) Conversation: moyens de transport.

Duración: 15 minutos. Signatura: 12.342.

75.—**LES VOYAGES.** 1) **Révision:** les pronoms personnels. 2) **Vocabulaire.** 3) **Conversation:** les voyages.

Duración: 15 minutos. Signatura: 12.343.

76.—**LE PAYS, LE GOUVERNEMENT.** 1) **Révision:** a) L'interrogation; b) La négation. 2) **Vocabulaire.** 3) **Conversation:** le pays. Le gouvernement.

Duración: 15 minutos. Signatura: 12.344.

77.—**CHANSON: «PROMENONS-NOUS DANS LES BOIS».** 1) **Révision:** a) Vous; b) Sus. 2) **Vocabulaire.** 3) **Chanson:** «Promenons-nous dans les bois».

Duración: 15 minutos. Signatura: 12.345.

78.—**CHANSON: «TROIS JEUNES TAMBOURS».** 1) Consejos para los exámenes y para las vacaciones. 2) **Vocabulaire.** 3) **Chanson:** «Trois jeunes tambours».

Duración: 15 minutos. Signatura: 12.346.

LENGUA INGLESA

Profesor: D. JOSE MERINO BUSTAMANTE.

1.—**FONETICA.** 1) Sonidos vocales. Palabras clave.

Duración: 15 minutos. Signatura: 12.347.

2.—**MORFOLOGIA.** 1) Artículos. 2) Pronombres demostrativos. 3) La palabra is. 4) Vocabulario. 5) Lectura. Texto que debe seguirse con el profesor. 6) Ejercicios prácticos.

Duración: 15 minutos. Signatura: 12.348.

3.—**REPASO.** 1) Preguntas. 2) Respuestas. 3) Fonética. 4) Vocabulario. 5) Lectura. Texto que debe seguirse con el profesor. 6) Ejercicios escritos.

Duración: 15 minutos. Signatura: 12.349.

4.—**REPASO.** 1) Vocabulario. 2) Lectura. Texto que debe seguirse con el profesor. 3) Ejercicios prácticos.

Duración: 15 minutos. Signatura: 12.350.

5.—**LA NUMERACION.** 1) Los números. 2) Plural de los substantivos. 3) Frases modelo. 4) Lectura. Texto que debe seguirse con el profesor. 5) Ejercicios prácticos.

Duración: 15 minutos. Signatura: 12.351.

- LA NUMERACION.** (Cont.). 1) Los números. 2) Frases usuales. 3) Lectura. Texto que debe seguirse con el profesor. 4) Ejercicios prácticos.
 Duración: 15 minutos. Signatura: 12.352.
- 7.—**ALGUNAS PREPOSICIONES.** 1) Vocabulario. 2) Frases usuales. 3) Preposiciones. 4) Preguntas y respuestas. 5) Lectura.
 Duración: 15 minutos. Signatura: 12.353.
- 8.—**PLURALES.** 1) Vocabulario. 2) Plural. 3) **There is, there are.** 4) Lectura.
 Duración: 1 minutos. Signatura: 12.354.
- 9.—**HOW MANY? {¿CUANTOS?}.** 1) Vocabulario. 2) Frases usuales. 3) **How many?** 4) Respuestas con **there is, there are.**
 Duración: 15 minutos. Signatura: 12.355.
- 10.—**SALUDOS.** 1) Frases útiles. 2) Ejercicios.
 Duración: 15 minutos. Signatura: 12.356.
- 11.—**VERBO BE (I).** 1) Vocabulario. 2) Frases usuales. 3) Verbo **be.** 4) Lectura. 5) Ejercicios.
 Duración: 15 minutos. Signatura: 12.357.
- 12.—**VERBO BE (II).** 1) Verbo **be.** 2) Pronombres. 3) Lectura. 4) Ejercicios.
 Duración: 15 minutos. Signatura: 12.358.
- 13.—**LA FORMA ING.** 1) Vocabulario. 2) La forma **ing.** 3) La edad. 4) Lectura. 5) Ejercicios.
 Duración: 15 minutos. Signatura: 12.359.
- 14.—**WHAT ARE YOU DOING? (¿QUE HACES?).** 1) Vocabulario. 2) **What are you doing?** 3) El infinitivo de los verbos. 4) Lectura. 5) Ejercicios.
 Duración: 15 minutos. Signatura: 12.360.
- 15.—**DEMOSTRATIVOS.** 1) Vocabulario. 2) Demostrativos. 3) Lectura. 4) Ejercicios.
 Duración: 15 minutos. Signatura: 1.361.
- 16.—**PREPOSICIONES.** 1) Vocabulario. 2) Preposiciones. 3) Modelos estructurales. 4) Lectura. 5) Canción. 6) Ejercicios.
 Duración: 15 minutos. Signatura: 12.362.
- 17.—**ADJETIVOS.** 1) Vocabulario. 2) Adjetivos. 3) Modelos estructurales. 4) Lectura 5) Ejercicios.
 Duración: 15 minutos. Signatura: 12.363.

- 18.—**LOS NUMEROS.** (Cont.). 1) Vocabulario. 2) Notas sobre los números. 3) Ejercicios.
Duración: 15 minutos. Signatura: 12.364.
- 19.—**VERBO HAVE.** 1) Vocabulario. 2) Verbo **to have**. 3) Adjetivos posesivos. 4) Modelos estructurales. 5) Lectura. 6) Ejercicios.
Duración: 15 minutos. Signatura: 12.365.
- 20.—**CASO POSESIVO.** 1) Vocabulario. 2) Modelos estructurales. 3) Lectura. 4) Ejercicios.
Duración: 15 minutos. Signatura: 12.366.
- 21.—**PRONOMBRES POSESIVOS.** 1) Vocabulario. 2) Comparación entre sonidos. 3) Adjetivos y pronombres posesivos. 4) Modelos estructurales. 5) Lectura. 6) Ejercicios.
Duración: 15 minutos. Signatura: 12.367.
- 22.—**PRESENTE ACTUAL.** 1) Vocabulario. 2) Comparación de sonidos. 3) Modelos estructurales. 4) Días de la semana. 5) Frases usuales. 6) Lectura. 7) Ejercicios.
Duración: 15 minutos. Signatura: 12.368.
- 23.—**WHO?** (¿QUIEN?), **WHAT?** (¿QUE?), **WHERE** (¿DONDE?). 1) Vocabulario. 2) Frases usuales. 3) Comparación entre sonidos. 4) Modelos estructurales. 5) Lectura. 6) Ejercicios.
Duración: 15 minutos. Signatura: 12.369.
- 24.—**PRESENTE HABITUAL Y PRESENTE ACTUAL.** 1) Vocabulario. 2) Frases usuales. 3) Comparación entre vocales. 4) Modelos estructurales. 5) Lectura. 6) Ejercicios.
Duración: 15 minutos. Signatura: 12.370.
- 25.—**LAS PALABRAS SOME, ANY, NO Y NONE.** 1) Vocabulario. 2) Comparación de sonidos. 3) Las palabras **some** y **any**. 4) Las palabras **no** y **none**. 5) Texto para seguir la lección con el profesor. 6) Tema para conversación. 7) Ejercicios.
Duración: 15 minutos. Signatura: 12.371.
- 26.—**EL VERBO DO (I).** 1) Vocabulario. 2) Comparación entre sonidos. 3) Frases de uso corriente. 4) El verbo auxiliar **do**. 5) Texto para seguir con el profesor. 6) Conversación sobre el tema anterior. 7) Tema para conversación. 8) Ejercicios.
Duración: 15 minutos. Signatura: 12.372.
- 27.—**EL VERBO DO (II).** 1) Vocabulario. 2) Comparación de sonidos. 3) Frases útiles. 4) Conjugación del verbo **do**. 5) Texto para seguir la lección con el profesor.

6) Conversación sobre el tema anterior. 7) Texto para conversación. 8) Ejercicios.

Duración: 15 minutos. Signatura: 12.373.

28.—**EL VERBO DO** (repass). 1) Vocabulario. 2) Diptongos. 3) Frases útiles. 4) Texto para seguir la lección con el profesor. 5) Conversación sobre el tema anterior. 6) Texto para conversación. 7) Ejercicios.

Duración: 15 minutos. Signatura: 12.374.

29.—**LAS PALABRAS SOME Y ANY** (2). 1) Vocabulario. 2) Las palabras **some** y **any** (II). 3) Texto para seguir con el profesor. 4) Ejercicios.

Duración: 15 minutos. Signatura: 12.375.

30.—**LA HORA**. 1) Vocabulario. 2) Frases útiles. 3) Modelos estructurales. 4) La hora. 5) Texto para seguir con el profesor. 6) Ejercicios.

Duración: 15 minutos. Signatura: 12.376.

31.—**DIAS, MESES Y ESTACIONES**. 1) Vocabulario. 2) Frases útiles. 3) Días, meses y estaciones. 4) Texto para seguir con el profesor. 5) Ejercicios.

Duración: 15 minutos. Signatura: 12.377.

32.—**LOS PUNTOS CARDINALES**. 1) Vocabulario. 2) Comparación entre sonidos. 3) Frases útiles. 4) Los puntos cardinales. 5) Lectura. Texto para seguir con el profesor. 6) Ejercicios.

Duración: 15 minutos. Signatura: 12.378.

33.—**IDIOMAS Y PAISES**. 1) Vocabulario. 2) Comparación entre sonidos. 3) Frases útiles. 4) Lectura. Texto para seguir con el profesor. 5) Ejercicios.

Duración: 15 minutos. Signatura: 12.379.

34.—**EL VERBO CAN**. 1) Vocabulario. 2) Sonidos consonantes. 3) Frases útiles. 4) Modelos estructurales. 5) El verbo **can**. 6) Las palabras **nothing** y **anything**. 7) Texto para seguir con el profesor. 8) Ejercicios.

Duración: 15 minutos. Signatura: 12.380.

35.—**PRESENTE HABITUAL, PRESENTE ACTUAL Y FUTURO**. 1) Vocabulario. 2) Sonidos consonantes. 3) Modelos estructurales. 4) Presente habitual, presente actual y futuro. 5) Texto para seguir con el profesor. 6) Ejercicios.

Duración: 15 minutos. Signatura: 12.381.

36.—**EL PASADO**. 1) Vocabulario. 2) Sonidos consonantes. 3) Notas. 4) El pasado. 5) Texto para seguir con el profesor. 6) Ejercicios.

Duración: 15 minutos. Signatura: 12.382.

37.—**SONIDOS CONSONANTES.** 1) Vocabulario. 2) Sonidos consonantes. 3) Comparación entre sonidos. 4) Texto para seguir con el profesor. 5) Ejercicios.

Duración: 15 minutos. Signatura: 12.383.

38.—**PRONOMBRES PERSONALES.** 1) Vocabulario. 2) Pronombres personales. 3) Presente y pasado e interrogativo y negativo. 4) Texto para seguir la lección con el profesor. 5) Ejercicios.

Duración: 15 minutos. Signatura: 12.384.

39.—**VERBOS IRREGULARES.** 1) Vocabulario. 2) Verbos irregulares. 3) Texto para seguir la lección con el profesor. 4) Ejercicios.

Duración: 15 minutos. Signatura: 12.385.

40.—**EL PASADO (repaso).** 1) Vocabulario. 2) Expresiones útiles. 3) Verbos irregulares. 4) El pasado (repaso). 5) Texto para seguir la lección con el profesor. 6) Ejercicios.

Duración: 15 minutos. Signatura: 12.386.

41.—**YESTERDAY, EVERY DAY, TODAY, TOMORROW.** 1) Vocabulario. 2) Modelos estructurales. 3) Verbos irregulares. 4) Frases útiles. 5) Comparación entre sonidos. 6) Ejercicios de sonidos. 7) Texto para seguir la lección con el profesor. 8) Ejercicios.

Duración: 15 minutos. Signatura: 12.387.

42.—**EL PARTICIPIO PASIVO.** 1) Vocabulario. 2) Frases. 3) El participio pasivo. 4) Texto para seguir la lección con el profesor. 5) Ejercicios.

Duración: 15 minutos. Signatura: 12.388.

43.—**PASADO DE TO BE Y TO HAVE.** 1) Vocabulario. 2) Frases útiles. 3) Notas sobre el texto. 4) Pasado de **to be** y **to have**. 5) Pasado de **there is** y **there are**. 6) Texto para seguir la lección con el profesor. 7) Ejercicios.

Duración: 15 minutos. Signatura: 12.389.

44.—**COMPARACION DE ADJETIVOS (I).** 1) Vocabulario. 2) Modelos estructurales. 3) Comparación de adjetivos. 4) Texto para seguir la lección con el profesor. 5) Ejercicios.

Duración: 15 minutos. Signatura: 12.390.

45.—**COMPARACION DE ADJETIVOS (II).** 1) Vocabulario. 2) Frases útiles. 3) Comparación de adjetivos (2). 4) Texto para seguir la lección con el profesor. 5) Ejercicios.

Duración: 15 minutos. Signatura: 12.391.

46.—**EL VERBO ESPECIAL MUST Y EL PLUSCUMPERFECTO.** 1) Vocabulario. 2) Notas

sobre el texto. 3) El verbo especial **must** y el pluscuamperfecto. 4) Texto para seguir la lección con el profesor. 5) Ejercicios.

Duración: 15 minutos. Signatura: 12.392.

47.—**EL PASADO DE CAN:COULD.** 1) Vocabulario. 2) Notas sobre el texto. 3) Fonética: verbos en gerundio. 4) El pasado de **can:could**. 5) Texto para seguir la lección con el profesor. 6) Ejercicios.

Duración: 15 minutos. Signatura: 12.393.

48.—**EL FUTURO.** 1) Vocabulario. 2) Notas sobre el texto. 3) El futuro. 4) Texto para seguir la lección con el profesor. 5) Ejercicios.

Duración: 15 minutos. Signatura: 12.394.

49.—**PREPOSICIONES.** 1) Vocabulario. 2) Preposiciones. 3) Modelos estructurales. 4) Texto para seguir la lección con el profesor. 5) Ejercicios.

Duración: 15 minutos. Signatura: 12.395.

50.—**PRONOMBRES RELATIVOS (I).** 1) Vocabulario. 2) Frases útiles. 3) Pronombres interrogativos (repaso). 4) Pronombres relativos (repaso). 5) Texto para seguir la lección con el profesor. 6) Canción. 7) Ejercicios.

Duración: 15 minutos. Signatura: 12.396.

51.—**PRONOMBRES RELATIVOS (II).** 1) Vocabulario. 2) Modelos estructurales. 3) Pronombres relativos (2). 4) Texto para seguir la lección con el profesor. 5) Ejercicios.

Duración: 15 minutos. Signatura: 12.397.

52.—**PRONOMBRES REFLEXIVOS.** 1) Vocabulario. 2) Notas sobre el texto. 3) Pronombres reflexivos. 4) Las palabras **little, a little, few, a few**. 5) Texto para seguir la lección con el profesor. 6) Ejercicios.

Duración: 15 minutos. Signatura: 12.398.

53.—**ADVERBIOS.** 1) Vocabulario. 2) Frases útiles. 3) Adverbios. 4) Texto para seguir la lección con el profesor. 5) Ejercicios.

Duración: 15 minutos. Signatura: 12.399.

54.—**LA PALABRA WHAT.** 1) Vocabulario. 2) Frases útiles. 3) La palabra **what**. 4) Texto para seguir la lección con el profesor. 5) Ejercicios.

Duración: 15 minutos. Signatura: 12.400.

55.—**LAS PALABRAS WHEN Y WHERE.** 1) Vocabulario. 2) Frases útiles. 3) Frases del texto. 4) Las palabras **when** y **where**. 5) Texto para seguir la lección con el profesor. 6) Ejercicios.

Duración: 15 minutos. Signatura: 12.401.

56.—**LAS PALABRAS NOW, WHO Y WHY.** 1) Vocabulario. 2) Frases útiles. 3) Las palabras **now, who** y **why**. 4) Texto para seguir la lección con el profesor. 5) Ejercicios.

Duración: 15 minutos. Signatura: 12.402.

57.—**LOS ARTICULOS.** 1) Vocabulario. 2) Los artículos: a) El artículo indeterminado; b) El artículo determinado; c) Supresión de los artículos. 3) Texto para seguir la lección con el profesor. 4) Ejercicios.

Duración: 15 minutos. Signatura: 12.403.

58.—**FORMAS IMPERSONALES.** 1) Vocabulario. 2) Notas sobre el texto. 3) Formas impersonales. 4) Frases corrientes. 5) Texto para seguir la lección con el profesor. 6) Ejercicios.

Duración: 15 minutos. Signatura: 12.404.

59.—**VERBOS UNIPERSONALES.** 1) Vocabulario. 2) Frases usuales. 3) Verbos unipersonales. 4) Texto para seguir la lección con el profesor. 5) Ejercicios.

Duración: 15 minutos. Signatura: 12.405.

60.—**FORMACION DE ADVERBIOS. COMPARACION DE ADVERBIOS. FORMACION DEL FEMENINO. LA CONJUNCION.** 1) Vocabulario. 2) Notas sobre el texto. 3) Formación de adverbios. 4) Comparación de adverbios. 5) Formación del femenino. 6) La conjunción. 7) Texto para seguir la lección con el profesor. 8) Ejercicios.

Duración: 15 minutos. Signatura: 12.406.

61.—**FORMA INTERROGATIVA-NEGATIVA.** 1) Vocabulario. 2) Notas de pronunciación. 3) Forma interrogativa-negativa. 4) Texto para seguir la lección con el profesor. 5) Ejercicios.

Duración: 15 minutos. Signatura: 12.407.

62.—**USO Y SUPRESION DE TO.** 1) Vocabulario. 2) Notas de pronunciación. 3) Uso y supresión de **to**. 4) Uso del artículo. 5) Texto para seguir la lección con el profesor. 6) Ejercicios.

Duración: 15 minutos. Signatura: 12.408.

63.—**FORMAS FUERTES Y DEBILES (1).** 1) Vocabulario. 2) Frases útiles. 3) Formas fuertes y débiles. 4) Texto para seguir la lección con el profesor. 5) Ejercicios.

Duración: 15 minutos. Signatura: 12.409.

64.—**PRONOMBRES REFLEXIVOS (2) Y RECIPROCOS.** 1) Vocabulario. 2) Frases útiles. 3) Pronombres reflexivos y recíprocos. 4) Texto para seguir la lección con el profesor. 5) Ejercicios.

Duración: 15 minutos. Signatura: 12.410.

65.—**FORMAS FUERTES Y DEBILES** (2). 1) Vocabulario. 2) Frases útiles. 3) Formas fuertes y débiles (3). 4) Texto para seguir la lección con el profesor. 5) Ejercicios.

Duración: 15 minutos. Signatura: 12.411.

66.—**FORMAS FUERTES Y DEBILES** (3). 1) Vocabulario. 2) Formas fuertes y débiles (3). 3) Texto para seguir la lección con el profesor. 4) Ejercicios.

Duración: 15 minutos. Signatura: 12.412.

LENGUA ALEMANA

Profesor: D. DOMINGO SANCHEZ HERNANDEZ.

1.—**LAS VOCALES SIMPLES EN ALEMAN.** Sumario: Las vocales simples en alemán: su pronunciación. Breves nociones sobre el verbo y el sustantivo.

Duración: 15 minutos. Signatura: 12.423.

2.—**VOCALES MODIFICADAS.** Sumario: El sonido articulado. Vocales y consonantes. Reglas gramaticales.

Duración: 15 minutos. Signatura: 12.424.

3.—**LA CANTIDAD DE LAS VOCALES.** Sumario: Cantidad de las vocales. Vocales largas. Vocales breves.

Duración: 15 minutos. Signatura: 12.425.

4.—**DIPTONGOS.** Sumario: Diptongos. Algunas observaciones generales sobre las consonantes.

Duración: 15 minutos. Signaturas: 12.426.

5.—**EL VERBO SEIN (SER O ESTAR).** Sumario: El verbo *sein* (ser o estar): conjugación del presente de indicativo. Consideraciones sobre la pronunciación de algunas consonantes.

Duración: 15 minutos. Signatura: 12.427.

6.—**ARTICULO INDETERMINADO. NEGACION VERBAL. FORMACION DE LOS FEMENINOS.** Sumario: Artículo indeterminado. La negación en alemán. Nuevas observaciones sobre la pronunciación. Formación de los femeninos.

Duración: 15 minutos. Signatura: 12.428.

- 7.—**EL VERBO DEBIL O REGULAR.** Sumario: El verbo débil o regular: sus características. Estudio del presente de indicativo. Observaciones sobre la consonante **s**.
Duración: 15 minutos. Signatura: 12.429.
- 8.—**SOBRE EL EMPLEO DE LOS ARTICULOS. ALGO MAS SOBRE EL GENERO DE LOS SUSTANTIVOS.** Sumario: Empleo de los artículos. Más sobre el género de los nombres.
Duración: 15 minutos. Signatura: 12.430.
- 9.—**DECLINACION DE LOS ARTICULOS DETERMINADOS. OBSERVACIONES GENERALES.** Sumario: Los casos en alemán; sus formas y sus funciones. Declinación del artículo determinado. Flexión de los demostrativos. Estudio comparativo de la declinación de los artículos determinados. Discrepancia con la declinación española.
Duración: 15 minutos. Signatura: 12.431.
- 10.—**DECLINACION DE LOS ARTICULOS INDETERMINADOS.** Sumario: Analogía con los determinados. Flexión de los posesivos. Declinación de **kein** (ninguno). Su empleo como adverbio de negación.
Duración: 15 minutos. Signatura: 12.432.
- 11.—**RECAPITULACION.** Sumario: Cuestiones interesantes por su uso frecuente y su gran valor práctico. Repaso de los aprendidos en anteriores lecciones.
Duración: 15 minutos. Signatura: 12.433.
- 12.—**EL VERBO HABEN.** Sumario: El verbo **haben** como verbo independiente o propio. Su régimen. Particularidades en su flexión. Palabras de doble sentido.
Duración: 15 minutos. Signatura: 12.434.
- 13.—**LOS NUMEROS CARDINALES.** Sumario: Los numerales simples. Compuestos con **zehn** y con **sig.** Su significado. Lectura de las unidades con decenas. Pesas y medidas.
Duración: 15 minutos. Signatura: 12.435.
- 14.—**LOS NUMEROS CARDINALES.** (Cont.). Sumario: Formación de los cardinales con tres y más cifras. El tiempo. Sus divisiones: días de la semana y estaciones del año.
Duración: 15 minutos. Signatura: 12.436.
- 15.—**LOS NUMEROS ORDINALES «DIE ORDNUNGSZAHLEN».** Sumario: Formación de los ordinales por derivación. Sílabas o terminación **te** hasta 19. Irregularidades.
Duración: 15 minutos. Signatura: 12.437.
- 16.—**LOS NUMEROS ORDINALES.** (Cont.). «Die DIE ORDNUNGSZAHLEN» (FORTSET-

ZUNG). Sumario: Formación de los ordinales de 20 en adelante. Comparación con los españoles. Diferente empleo de los ordinales. Algunos giros o locuciones de uso frecuente.

Duración: 15 minutos. Signatura: 12.438.

17.—PRETERITO IMPERFECTO DE INDICATIVO DEL VERBO «SEIN». Sumario: Breve explicación de los modos y los tiempos del verbo. Formación del imperfecto de indicativo del verbo *sein*. Igualdad de sus formas en la primera y tercera persona del singular y del plural.

Duración: 15 minutos. Signatura: 12.439.

18.—EL IMPERFECTO DE INDICATIVO DE LOS VERBOS DEBILES. Sumario: Las cuatro conjugaciones del alemán. Sus características. Fundamento para su clasificación. Importancia de cada una de ellas.

Duración: 15 minutos. Signatura: 12.440.

19.—PRETERITO IMPERFECTO DEL VERBO «HABEN». Sumario: Particularidad que presenta su formación: asimilación de la consonante radical. Sus causas. Interpretación del imperfecto alemán.

Duración: 15 minutos. Signatura: 12.441.

20.—PRETERITOS PERFECTO Y PLUSCUAMPERFECTO DEL VERBO «SEIN». Sumario: Definición de los diminutivos. Definición de estos dos tiempos compuestos. Su formación. Su significado. Lugar que ocupa el participio en la oración alemana.

Duración: 15 minutos. Signatura: 12.442.

21.—PRETERITO PERFECTO Y PLUSCUAMPERFECTO DEL VERBO «HABEN». Sumario: Carácter transitivo del verbo *haben*. Sus tiempos fundamentales. Su función como auxiliar de la conjugación. Sus formas en los pasados compuestos.

Duración: 15 minutos. Signatura: 12.443.

22.—EL VERBO AUXILIAR «WERDEN». Sumario: Significación de *werden* como verbo independiente. Su función como auxiliar. Formación de la voz pasiva. Sus formas de flexión.

Duración: 15 minutos: Signatura: 12.444.

23.—LOS DIMINUTIVOS ALEMANES. Sumario: Definición de los diminutivos. Su formación mediante sufijo en los dos idiomas; *chen* y *lein*. Su origen y su empleo actual. Género gramatical de los diminutivos. Particularidades en su formación.

Duración: 15 minutos. Signatura: 12.445.

24.—LAS HORAS. Sumario: Pregunta por las horas. Contestación a las horas completas, a las medias horas, a los cuartos de hora y a los minutos antes y después de las horas.

Duración: 15 minutos. Signatura: 12.446.

25.—**EL ADJETIVO PREDICATIVO.** Sumario: Su función. Lugar que ocupa en la oración. Sus cambios. Particularidades al formar los grados de comparación. Irregularidades.

Duración: 15 minutos. Signatura: 12.447.

26.—**EL ADJETIVO ATRIBUTIVO.** Sumario: Unión directa del atributivo con el sustantivo que califica. Lugar que ocupa. Su declinación y comparación.

Duración: 15 minutos. Signatura: 12.448.

27.—**OBSERVACIONES GENERALES SOBRE LA DECLINACION ALEMANA.** Sumario: Casos que conserva y casos que ha perdido. Desinencias características. Función de las desinencias en la declinación alemana.

Duración: 15 minutos. Signatura: 12.449.

28.—**EL VERBO DEBIL «DAS SCHWACHE ZEITWORT».** Sumario: Importancia y características. Formación de los tiempos compuestos más usuales del indicativo. Formas del imperativo. Observaciones sobre la separación de algunos verbos.

Duración: 15 minutos. Signatura: 12.450.

29.—**RECAPITULACION DE LOS VERBOS AUXILIARES «HABEN» Y «SEIN».** Sumario: Repaso de los tiempos más importantes del indicativo y de la función que desempeña cada uno de estos verbos como auxiliares de la conjugación. Empleo de cada uno de ellos como verbo autónomo o independiente.

Duración: 15 minutos Signatura: 12.451.

30.—**RECAPITULACION DEL VERBO «WERDEN».** Sumario: Sus funciones como verbo auxiliar. Su empleo y significado como verbo autónomo.

Duración: 15 minutos. Signatura: 12.452.

31.—**USO CORRECTO DE ALGUNAS PALABRAS.** Sumario: Contestaciones a consultas hechas por los alumnos sobre el correcto empleo de las siguientes palabras: **heiraten**; tiempos compuestos de los verbos impersonales; uso del adverbio de negación **nicht**.

Duración: 15 minutos. Signatura: 12.453.

32.—**ADJETIVOS POSESIVOS. «BESITZANZEIGENDE FURWORTER».** Sumario: Los adjetivos posesivos. Su procedencia. Pronombres personales. Su declinación. Declinación de los posesivos.

Duración: 15 minutos. Signatura: 12.454

33.—**PRONOMBRES POSESIVOS.** Sumario: Pronombres posesivos. Sus formas. Su declinación. Su empleo.

Duración: 15 minutos. Signatura: 12.455.

- 34.—**EL SUSTANTIVO Y SU DECLINACIÓN.** Sumario: Definición de la declinación fuerte, débil y mixta. La desinencia e del dativo.
Duración: 15 minutos. Signatura: 12.456.
- 35.—**DECLINACION DE LOS SUSTANTIVOS.** (Cont.). **PRIMERA DECLINACION.** Sumario: Reglas generales sobre la declinación de los sustantivos. Clasificación práctica de los mismos basada en sus formas exteriores. Primera declinación. Sustantivos que la integran.
Duración: 15 minutos. Signatura: 12.457.
- 36.—**SEGUNDA DECLINACION DE LOS SUSTANTIVOS.** Sumario: Sustantivos que forman esta segunda declinación. Sus características. Masculinos terminados en e y que no forman parte de la declinación.
Duración: 15 minutos. Signatura 12.458.
- 37.—**TERCERA DECLINACION DE LOS SUSTANTIVOS.** Sumario. Características de esta declinación. Sustantivos que la integran. Particularidades.
Duración: 15 minutos. Signatura: 12.459.
- 38.—**CUARTA DECLINACION DE LOS SUSTANTIVOS.** Sumario: Características de esta declinación. Sustantivos que la integran. Particularidades.
Duración: 15 minutos. Signatura: 12.460.
- 39.—**QUINTA DECLINACION DE LOS SUSTANTIVOS.** Sumario: Características de esta declinación. Sustantivos que la integran. Diferente formación del plural.
Duración: 15 minutos. Signatura: 12.461.
- 40.—**EL GENERO DE LOS SUSTANTIVOS.** Sumario: Género natural (sexo) y género gramatical. Dificultades que presenta la determinación del género de los sustantivos alemanes. Reglas basadas en su significado.
Duración: 15 minutos. Signatura: 12.462.
- 41.—**TERMINACIONES QUE FORMAN MASCULINOS, FEMENINOS Y NEUTROS.** Sumario: Terminaciones que forman masculinos. Terminaciones que forman femeninos. Terminaciones que forman neutros.
Duración: 15 minutos. Signatura: 12.463.
- 42.—**LAS PREPOSICIONES «DIE VERHALTNISWORTER».** Sumario: Función de las preposiciones. Explicación de su nombre latino. Clasificación de las mismas.
Duración: 15 minutos. Signatura: 12.464.
- 43.—**PREPOSICIONES QUE RIGEN DATIVO.** Sumario: Relación de preposiciones que rigen dativo e indicación de las más importantes. Práctica de las mismas.
Duración: 15 minutos. Signatura: 12.465.

- 44.—**PREPOSICIONES QUE RIGEN ACUSATIVO.** Sumario: Número de las mismas con indicación de las más importantes. Observaciones sobre **sonder** y **wider**.
Duración: 15 minutos. Signatura: 12.466.
- 45.—**PREPOSICIONES QUE RIGEN DATIVO Y ACUSATIVO.** Sumario: Relación de las mismas. Reglas para su empleo.
Duración: 15 minutos. Signatura: 12.467.
- 46.—**RECOPIACION DE LAS PREPOSICIONES.** Sumario: Recapitulación de los numerales cardinales; el empleo del acusativo.
Duración: 15 minutos. Signatura: 12.468.
- 47.—**LAS PREPOSICIONES «AUS» Y «VON».** Sumario: Distintas acepciones de estas dos importantes preposiciones.
Duración: 15 minutos. Signatura: 12.469.
- 48.—**NUMERALES. RECAPITULACION.** Sumario: Recapitulación de los numerales cardinales. El empleo del acusativo.
Duración: 15 minutos. Signatura: 12.470.
- 49.—**EMPLEO DEL GENITIVO. RECAPITULACION.**
Duración: 15 minutos. Signatura: 12.471.
- 50.—**RECAPITULACION DE LA DECLINACION DEBIL.** Sumario: Repaso dialogado de las cuestiones más importantes de esta declinación y de los sustantivos que la integran. Ejercicios prácticos.
Duración: 15 minutos. Signatura: 12.472.
- 51.—**LOS VERBOS AUXILIARES MODALES «DIE MODALEN HILFSVERBEN».** Sumario: Enumeración de los auxiliares modales. Su función como tales. Su significado.
Duración: 15 minutos. Signatura: 12.473.
- 52.—**LOS AUXILIARES MODALES «MÜSSEN» Y «SOLLEN».** Sumario: Significado de estos verbos. Su conjugación. Práctica.
Duración: 15 minutos. Signatura: 12.474.
- 53.—**LOS AUXILIARES MODALES «DÜRFEN» Y «MOGEN».** Sumario: Significado de estos verbos auxiliares. Práctica.
Duración: 15 minutos. Signatura: 12.475.
- 54.—**LOS GRADOS DE COMPARACION DE LOS ADJETIVOS «DIE STEIGERUNG DER ADJETIVE».** Sumario: Formación regular. Irregularidades. Práctica.
Duración: 15 minutos. Signatura: 12.476.

55.—**RECAPITULACION DEL IMPERFECTO.** Sumario: El imperfecto de los verbos **sein** y **haben** y de los verbos débiles. Empleo del dativo y del acusativo.

Duración: 15 minutos. Signatura: 12.477.

56.—**LOS ADJETIVOS POSESIVOS. RECAPITULACION.** Sumario: Definición del adjetivo posesivo. Sus formas. Práctica.

Duración: 15 minutos. Signatura: 12.478.

57.—**PRONOMBRES POSESIVOS «DIE POSSESVPRONOMEN», RECAPITULACION.** Sumario: Sus formas. Su declinación. Práctica.

Duración: 15 minutos. Signatura: 12.479.

58.—**EL PRONOMBRE. PRONOMBRES PERSONALES.** Sumario: Definición de los pronombres. Sus clases. Los personales. Su flexión. Práctica.

Duración: 15 minutos. Signatura: 12.480.

59.—**OTRA VEZ EL VERBO «WERDEN».** Sumario: Recapitulación práctica del verbo **werden** como auxiliar, en su triple función. Formas del futuro del condicional o potencial y de la voz pasiva.

Duración: 15 minutos. Signatura: 12.481.

60.—**LOS VERBOS IMPERSONALES.** Sumario: Definición. Impersonales más importantes del alemán. Práctica con los mismos.

Duración: 15 minutos. Signatura: 12.482.

61.—**LOS VERBOS REFLEXIVOS «DIE REFLEXIVEN VERBEN».** Sumario: Definición. Propios o impropios. Tiempos compuestos; concordancias y discrepancias con el castellano. Prácticas.

Duración: 15 minutos. Signatura: 12.483.

62.—**EL VERBO ALEMAN. «DAS DEUTCHE ZEITWORT».** Sumario: Clasificación de los verbos alemanes. Sus características diferenciales. Prácticas.

Duración: 15 minutos. Signatura: 12.484.

63.—**LOS VERBOS FUERTES. «DIE STARKEN ZEITWORTER».** Sumario: Clasificación de los verbos fuertes en cuatro conjugaciones por razón de la vocal de su imperfecto. Práctica.

Duración: 15 minutos. Signatura: 12.485.

64.—**LOS VERBOS FUERTES. «DIE STARKEN ZEITWORTER» («FORTSETZUNG»).** (Continuación). Sumario: Verbos importantes que forman este segundo subgrupo de la primera conjugación.

Duración: 15 minutos. Signatura: 12.486.

65.—**LOS VERBOS FUERTES. «DIE STARKEN ZEITWORTER» («FORTSETZUNG»).** (Con-

tinuación). Sumario: Cambio vocálico del tercer subgrupo. Verbos que lo forman. Prácticas.

Duración: 15 minutos. Signatura: 12.487.

66.—**LOS VERBOS FUERTES. «DIE STARKEN ZEITWORTER» («FORTSETZUNG»).** (Continuación). Sumario: Segunda conjugación de los verbos fuertes. Sus características. Verbos que la integran. Prácticas.

Duración: 15 minutos. Signatura: 12.488.

67.—**LOS VERBOS FUERTES. «DIE STARKEN ZEITWORTER» («FORTSETZUNG»).** (Continuación). Sumario: Tercera conjugación. Sus características. Verbos que la forman. Práctica.

Duración: 15 minutos. Signatura: 12.489.

68.—**LOS VERBOS FUERTES. «DIE STARKEN ZEITWORTER» («SCHLUSS»).** (Fin). Sumario: Característica de la cuarta conjugación fuerte. Verbos que la integran. Práctica.

Duración: 15 minutos. Signatura: 12.490.

LECTURAS COMENTADAS

LLEGADA DE LA EXPEDICION DE LA VUELTA AL MUNDO.

Duración: 6 minutos. Signatura: 12.491

ARBOLES CELEBRES.

Duración: 6 minutos. Signatura: 12.492.

PECES CONSTRUCTORES DE NIDOS.

Duración: 6 minutos. Signatura: 12.493.

EL VALOR PROFUNDO DE LA FE.

Duración: 6 minutos. Signatura: 12.494.

EL GRANO DE MOSTAZA.

Duración: 6 minutos. Signatura: 12.495.

LA NECESIDAD.

Duración: 6 minutos. Signatura: 12.496.

ROMANCE DE ABENAMAR.

Duración: 6 minutos. Signatura: 12.497.

EL PARACUTIN, EL VOLCAN MAS JOVEN DEL MUNDO.

Duración: 6 minutos. Signatura: 12.498.

DEL CENTRO AL INFINITO.

Duración: 6 minutos. Signatura: 12.499.

LA CONQUISTA DE LOS ALPES.

Duración: 6 minutos. Signatura: 12.500.

EL GUSANO DE LUZ.

Duración: 6 minutos. Signatura: 12.501.

LA VENIDA DEL HIJO DEL HOMBRE.

Duración: 6 minutos. Signatura: 12.502.

EL JUICIO FINAL.

Duración: 6 minutos. Signatura: 12.503.

ROMANCE DEL NIÑO DIOS.

Duración: 6 minutos. Signatura: 12.504.

EL ROMPECABEZAS.

Duración: 6 minutos Signatura: 12.505.

EL PETROLEO CONQUISTA AL MUNDO.

Duración: 6 minutos. Signatura: 12.506.

LOS CANALES INTEROCEANICOS DE SUEZ Y PANAMA.

Duración: 6 minutos. Signatura: 12.507.

HISTORIA DEL ALPINISMO.

Duración: 6 minutos. Signatura: 12.508.

EL HOMBRE Y LOS ANIMALES LLAMADOS MOLUSCOS.

Duración: 6 minutos Signatura: 12.509.

LA LLENA DE GRACIA.

Duración: 6 minutos. Signatura: 12.510.

EL TESTIMONIO DEL PRECURSOR.

Duración: 6 minutos. Signatura: 12.511.

CASTILLA.

Duración: 6 minutos. Signatura: 12.512.

DIALOGO ENTRE DOS PERRILLOS.

Duración: 6 minutos. Signatura: 12.513

LAS VENTAJAS GEOGRAFICAS DE LA GRAN BRETAÑA.

Duración: 6 minutos. Signatura: 12.514.

LA EXPANSION DE EUROPA.

Duración: 6 minutos. Signatura: 12.515.

LOS MOLUSCOS.

Duración: 6 minutos. Signatura: 12.516.

LA PREDICACION DEL BAUTISTA.

Duración: 6 minutos. Signatura: 12.517.

PRESENTACION DE JESUS EN EL TEMPLO.

Duración: 6 minutos. Signatura: 12.518.

MI VAQUERILLO.

Duración: 6 minutos. Signatura: 12.519.

COSTAS Y RIOS HELADOS EN RUSIA.

Duración: 6 minutos. Signatura: 12.520.

PEQUEÑA HISTORIA DEL PETROLEO.

Duración: 6 minutos. Signatura: 12.521.

EL NOMBRE DE JESUS.

Duración: 6 minutos. Signatura: 12.522.

SAGRADA FAMILIA.

Duración: 6 minutos. Signatura: 12.523

SAN FRANCISCO DE ASIS.

Duración: 6 minutos. Signatura: 12.524.

EL PAN DEL HOMBRE AMARILLO.

Duración: 6 minutos. Signatura: 12.525.

LISBOA.

Duración: 6 minutos. Signatura: 12.526.

UNA PROFESION PELIGROSA.

Duración: 6 minutos. Signatura: 12.527.

UNA BIENVENIDA DE FLORES.

Duración: 6 minutos. Signatura: 12.528

BODAS DE CANA.

Duración: 6 minutos. Signatura: 12.529.

LOS JORNALEROS DE LA VIÑA.

Duración: 6 minutos. Signatura: 12.530.

MORA BELLA, MORA LINDA.

Duración: 6 minutos. Signatura: 12.531.

EPISODIO DEL VINO Y LAS UVAS.

Duración: 6 minutos. Signatura: 12.532.

EL PORVENIR ECONOMICO DE ISRAEL.

Duración: 6 minutos. Signatura: 12.533.

NUEVO DESCUBRIMIENTO DE AFRICA.

Duración: 6 minutos. Signatura: 12.534.

¿EXISTEN DE VERDAD LAS GEISHAS?

Duración: 6 minutos. Signatura: 12.535.

UTILIDAD DE LOS PECES PARA EL HOMBRE.

Duración: 6 minutos. Signatura: 12.536.

PURIFICACION DE LA STMA. VIRGEN.

Duración: 6 minutos. Signatura: 12.537.

EL CIEGO DE JERICO.

Duración: 6 minutos. Signatura: 12.538.

LA MUERTE DE CHURRUCÁ.

Duración: 6 minutos. Signatura: 12.539.

DIALOGO DE JUANILLO Y UN RAYO DE SOL.

Duración: 6 minutos. Signatura: 12.540.

EL ULTIMO VIAJE DE LIVINGSTONE.

Duración: 6 minutos. Signatura: 12.541.

PAISAJES CANADIENSES.

Duración: 6 minutos. Signatura: 12.542.

IMPORTANCIA DE LA PESCA.

Duración: 6 minutos. Signatura: 12.543.

LA VIDA DE LA LOMBRIZ DE TIERRA.

Duración: 6 minutos. Signatura: 12.544.

LAS TENTACIONES DEL SEÑOR.

Duración: 6 minutos. Signatura: 12.545.

LA TRANSFIGURACION .

Duración: 6 minutos. Signatura: 12.546.

ORIENTAL.

Duración: 6 minutos. Signatura: 12.547.

EL CABALLO EN AMERICA.

Duración: 6 minutos. Signatura: 12.548.

UNIFORMIDAD AMERICANA.

Duración: 6 minutos. Signatura: 12.549.

UTILIDAD DE LA LOMBRIZ DE TIERRA.

Duración: 6 minutos. Signatura: 12.550.

EL PELIGRO DE LAS SETAS.

Duración: 6 minutos. Signatura: 12.551.

MULTIPLICACION DE LOS PANES Y LOS PECES.

Duración: 6 minutos. Signatura: 12.552.

LOS FARISEOS CONTRA JESUS.

Duración: 6 minutos. Signatura: 12.553.

LOS HABLADORES.

Duración: 6 minutos. Signatura: 12.554.

LA MAQUINARIA EN LOS ESTADOS UNIDOS.

Duración: 6 minutos. Signatura: 12.555.

APROVECHAMIENTO DE LOS CANGREJOS DE RIO.

Duración: 6 minutos. Signatura: 12.556.

ENTRADA DE JESUS EN JERUSALEN.

Duración: 6 minutos. Signatura: 12.557.

RESUCITO JESUCRISTO.

Duración: 6 minutos. Signatura: 12.558.

SAN AGUSTIN Y EL NIÑO.

Duración: 6 minutos. Signatura: 12.559.

EL PORVENIR DE BRASIL.

Duración: 6 minutos. Signatura: 12.560.

MEJICO A LA LLEGADA DE LOS ESPAÑOLES.

Duración: 6 minutos. Signatura: 12.561.

LA VIDA DE LAS RANAS.

Duración: 6 minutos. Signatura: 12.562.

ALGUNOS REPTILES DE ESPAÑA.

Duración: 6 minutos. Signatura: 12.563.

EL BUEN PASTOR.

Duración: 6 minutos. Signatura: 12.564.

PACIENCIA EN LAS TRIBULACIONES.

Duración: 6 minutos. Signatura: 12.565.

**DE LO QUE ACONTECIO A UN HOMBRE QUE
COMIA ALTRAMUCES.**

Duración: 6 minutos. Signatura: 12.566.

UN CASTELLANO LEAL.

Duración: 6 minutos. Signatura: 12.567

**LA CIENCIA GEOGRAFICA A FINES DE LA EDAD
MEDIA.**

Duración: 6 minutos. Signatura: 12.568.

DOS SERES HUMANOS EN EL ESPACIO.

Duración: 6 minutos. Signatura: 12.569.

LAS VIBORAS Y CULEBRAS.

Duración: 6 minutos. Signatura: 12.570.

**RELACIONES DE LOS SERES VIVOS CON EL ME-
DIO.**

Duración: 6 minutos. Signatura: 12.571.

PROMESA DEL ESPIRITU SANTO.

Duración: 6 minutos. Signatura: 12.572.

LA ORACION.

Duración: 6 minutos. Signatura: 12.573.

DE LA AVENTURA DE LOS MOLINOS DE VIENTO.

Duración: 6 minutos. Signatura: 12.574.

LAS ACEITUNAS.

Duración: 6 minutos. Signatura: 12.575.

LATIN

Profesor: D. ANTONIO MAGARIÑOS GARCIA.

1.—**NOCIONES PRELIMINARES.** 1) El abecedario latino consta de 21 letras. 2) En latín no hay palabras agudas. 3) El latín, lo mismo que el castellano, tiene vocales y sílabas breves y largas.

Duración: 15 minutos. Signatura: 13.001.

2.—**DIFERENCIAS ENTRE EL LATIN Y EL CASTELLANO. PRIMERA DECLINACION.**

1) Diferencias entre el latín y el castellano. 2) Casos. 3) Declinación de *rosa*, *ae*.

Duración: 15 minutos. Signatura: 13.002.

3.—DECLINACION: ADJETIVO JUNTO A SUSTANTIVO.

Duración: 15 minutos. Signatura: 13.003.

4.—SEGUNDA DECLINACION. 1) Declinación de **dominus-i, puer, pueri y templum, templi.**

Duración: 15 minutos. Signatura: 13.004.

5.—TERCERA DECLINACION. 1) Declinación de **consul-is; carmen, carminis; navis, navis; mare, maris;** presente de indicativo del verbo **amo.** 2) Ejercicios de traducción. 3) Vocabulario.

Duración: 15 minutos. Signatura: 13.005.

6.—CUARTA Y QUINTA DECLINACION. 1) Cuarta declinación: Declinación de **manus, us; genus, genus.** 2) Quinta declinación: **Dies, diei.** 3) Pretérito perfecto de indicativo del verbo **sum.** 4) Ejercicio de traducción. 5) Vocabulario.

Duración: 15 minutos. Signatura 13.006.

7.—DECLINACION DE LOS ADJETIVOS. 1) De tres terminaciones: **bonus, a, um.** 2) De dos terminaciones: **omnis, omne.** 3) De una terminación: **prudens, prudentis.** 4) Ejercicio. 5) Vocabulario.

Duración: 15 minutos. Signatura: 13.007.

8.—FORMACION DEL COMPARATIVO. 1) Comparativo sintético. 2) Comparativo perifrástico. 3) Ejercicio de traducción.

Duración: 15 minutos. Signatura: 13.008.

9.—EL GRADO SUPERLATIVO DEL ADJETIVO. 1) Superlativo sintético. 2) Superlativo perifrástico. 3) Comparativos y superlativos irregulares. 4) Ejercicio. 5) Vocabulario.

Duración: 15 minutos. Signatura: 13.009.

10.—NUMERALES. 1) Como en castellano, pueden ser cardinales, ordinales y distributivos. 2) Declinación de los numerales cardinales. 3) Los números compuestos. 4) Ejercicio. 5) Vocabulario.

Duración: 15 minutos. Signatura: 13.010.

11.—ORDINALES. 1) Del uno al veinte. 2) Decenas. 3) Centenas. 4) Números intermedios. 5) Distributivos. 6) Ejercicio. 7) Vocabulario.

Duración: 15 minutos. Signatura: 13.011.

12.—PRONOMBRES. 1) Pronombres personales. 2) Posesivos. 3) Ejercicios. 4) Vocabulario.

Duración: 15 minutos. Signatura: 13.012.

13.—**DEMOSTRATIVOS.** 1) Declinación pronominal. 2) Declinación de *iste, ista, istud.* 3) Declinación de *hic, haec, hoc.* 4) Declinación de *is, ea, id.* 5) Declinación de *idem, eadem, idem.* 6) Declinación de *ipse, ipsa, ipsum.* 7) Pretérito perfecto de indicativo del verbo *amo.* 8) Ejercicio. 9) Vocabulario.

Duración: 15 minutos. Signatura: 13.013.

14.—**RELATIVO E INDEFINIDOS.** 1) Declinación del pronombre relativo *qui, quae, quod.* 2) Concordancia del relativo con el antecedente. 3) Otros indefinidos. 4) Ejercicio.

Duración: 15 minutos. Signatura: 13.014.

15.—**EL VERBO.** 1) Verbo latino. 2) Ejercicio. 3) Vocabulario.

Duración: 15 minutos. Signatura: 13.015.

16.—**PRIMERA CONJUGACION.** 1) Conjugación del verbo *amo, amas, amare, amavi amatum.* 2) Ejercicios. 3) Vocabulario. 4) 2.º epigrama. 5) Vocabulario.

Duración: 15 minutos. Signatura: 13.016.

17.—**SEGUNDA CONJUGACION.** 1) Conjugación del verbo *moneo, mones, monere, monui, monitum.* 2) Ejercicio. 3) Vocabulario.

Duración: 15 minutos. Signatura: 13.017.

18.—**TERCERA CONJUGACION.** 1) Conjugación del verbo *lego, legis, legere, legi, lectum.* 2) Ejercicio. 3) Vocabulario.

Duración: 15 minutos. Signatura: 13.018.

19.—**CLASES DE PERFECTO.** 1) Perfecto en *vi.* 2) Perfectos en *-ui.* 3) Perfectos en *-si.* 4) Perfectos con alargamiento. 5) Perfectos con reduplicación. 6) Perfectos sin variación. 7) Ejercicios. 8) Vocabulario.

Duración: 15 minutos. Signatura: 13.019.

20.—**EXAMEN DE LOS PERFECTOS DE LA TRADUCCION PUESTA EL DIA ANTERIOR.** 1) Ejercicio. 2) Vocabulario. 3) Solución al ejercicio del día anterior.

Duración: 15 minutos. Signatura: 13.020.

21.—**CUARTA CONJUGACION.** 1) Conjugación del verbo *audio, audis, audire, audivi, auditum.* 2) Ejercicio. 3) Vocabulario. 4) Solución al ejercicio del día anterior.

Duración: 15 minutos. Signatura: 13.021.

22.—**CONJUGACION MIXTA.** 1) Conjugación del verbo *capio, capis, capere, cepi, captum.* 2) Ejercicio. 3) Vocabulario. 4) Solución al ejercicio del día anterior.

Duración: 15 minutos. Signatura: 13.022.

23.—ANÁLISIS DEL EJERCICIO DEL DÍA ANTERIOR.

Duración: 15 minutos. Signatura: 13.023.

24.—CONJUGACIÓN DEL VERBO SUM. ES, ESSE, FUGI. 1) Ejercicio. 2) Vocabulario.

Duración: 15 minutos. Signatura: 13.024.

25.—CONJUGACION PASIVA. 1) Conjugación pasiva del verbo amo, amas, amare, amavi, amatum. 2) Ejercicio. 3) Vocabulario. 4) Solución al ejercicio del día anterior.

Duración: 15 minutos. Signatura: 13.025.

26.—CONJUGACION PASIVA DEL VERBO MONEO, MONES, MONERE, MONUI, MONITUM. 1) Ejercicio. 2) Vocabulario. 3) Solución al ejercicio del día anterior.

Duración: 15 minutos. Signatura: 13.026.

27.—CONJUGACION PASIVA. (Cont.). 1) Ejercicio. 2) Vocabulario. 3) Solución al ejercicio del día anterior.

Duración: 15 minutos. Signatura: 13.027.

28.—CONJUGACION PASIVA DEL VERBO LEGO, LEGIS, LEGERE, LEGI, LECTUM. 1) Ejercicio. 2) Vocabulario. 3) Solución al ejercicio del día anterior.

Duración: 15 minutos. Signatura: 13.028.

29.—PASIVA DE LA CUARTA CONJUGACION Y DE LA CONJUGACION MIXTA. 1) Ejercicio. 2) Vocabulario.

Duración: 15 minutos. Signatura: 13.029.

30.—FORMAS NOMINALES DEL VERBO. FORMAS ADJETIVAS. 1) Ejercicio. 2) Vocabulario. 3) Solución al ejercicio del día anterior.

Duración: 15 minutos. Signatura: 13.030.

31.—FORMAS NOMINALES SUSTANTIVAS DEL VERBO EN ACTIVA. 1) Formas nominales sustantivas del verbo amo, amas, amare, amavi, amatum. 2) Formas nominales sustantivas del verbo moneo, mones, monere, monui, monitum. 3) Formas nominales sustantivas del verbo lego, legis, legere, legi, lectum. 4) Formas nominales sustantivas del verbo audio, audis, audire, audivi, auditum. 5) Formas nominales sustantivas del verbo capio, capis, capere, cepi, captum. 6) Gerundio. 7) Supinos. 8) Ejercicios para el próximo día. 9) Vocabulario. 10) Solución al ejercicio del día anterior.

Duración: 15 minutos. Signatura: 13.031.

32.—FORMAS NOMINALES SUSTANTIVAS PASIVAS DE LOS VERBOS. 1) Formas nominales sustantivas pasivas del verbo amo. 2) Formas nominales sustantivas pasivas del verbo moneo. 3) Formas nominales sustantivas del verbo lego. 4) Formas nominales sustantivas pasivas del verbo audio. 5) Formas nomina-

les sustantivas pasivas del verbo **capio**. 6) Ejercicio para el próximo día. 7) Vocabulario. 8) Solución al ejercicio del día anterior.

Duración: 15 minutos. Signatura: 13.032.

33.—**VERBOS DEPONENTES**. 1) Ejercicio para el próximo día. 2) Vocabulario. 3) Solución al ejercicio del día anterior.

Duración: 15 minutos. Signatura: 13.033.

34.—**REPASO DE LOS VERBOS IRREGULARES COMPUESTOS DE SUM**. 1) Ejercicio para el próximo día. 2) Vocabulario. 3) Solución al ejercicio del día anterior.

Duración: 15 minutos. Signatura: 13.034.

35.—**VERBOS VOLO, NOLO, MALO**. 1) Conjugación de **volo, vis velle, volui**. 2) Conjugación de **nolo, novis, nolle, nolui**. 3) Verbo **malo, mavis, malle, malui**. 4) Ejercicios para el próximo día. 5) Solución al ejercicio del día anterior.

Duración: 15 minutos. Signatura: 13.035.

36.—**CONJUGACION DEL VERBO FERRO, FERS, FERRE, TULI, LATUM, «LLEVAR» Y SUS COMPUESTOS**. 1) Ejercicio para el próximo día. 2) Vocabulario. 3) Solución al ejercicio del día anterior.

Duración: 15 minutos. Signatura: 13.036.

37.—**CONJUGACION DEL VERBO EO, IS, IRE, IVI, O II, ITUM, «IR»**. 1) Ejercicio para el próximo día. 2) Vocabulario. 3) Solución al ejercicio del día anterior.

Duración: 15 minutos. Signatura: 13.037.

38.—**CONJUGACION DEL VERBO FIO, FIS, FIERI, FACTUM SUM, «YO SOY HECHO»**. 1) Ejercicio para el próximo día. 2) Vocabulario. 3) Solución al ejercicio del día anterior.

Duración: 15 minutos. Signatura: 13.038.

39.—**ORACION GRAMATICAL**. 1) Ejercicio para el próximo día. 2) Vocabulario. 3) Solución al ejercicio del día anterior.

Duración: 15 minutos. Signatura: 13.039.

40.—**LOS COMPLEMENTOS**. 1) Ejercicio para el próximo día. 2) Vocabulario. 3) Solución al ejercicio del día anterior.

Duración: 15 minutos. Signatura: 13.040.

41.—**LA CONCORDANCIA**. 1) Reglas generales. 2) Concordancia **ad sensum**. 3) Ejercicio para el próximo día. 4) Vocabulario. 5) Solución al ejercicio del día anterior.

Duración: 15 minutos. Signatura: 13.041.

42.—**OFICIOS DEL ACUSATIVO.** 1) Ejercicio para el próximo día. 2) Vocabulario. 3) Solución al ejercicio del día anterior.

Duración: 15 minutos. Signatura: 13.042.

43.—**EL GENITIVO. PRINCIPALES USOS.** 1) Afirmaciones fundamentales. 2) El genitivo complemento principal de sustantivos. 3) El genitivo partitivo. 4) El genitivo puede ser complemento de adjetivo. 5) Genitivo complemento de verbos. 6) Ejercicio para el próximo día. 7) Vocabulario. 8) Solución al ejercicio del día anterior.

Duración: 15 minutos. Signatura: 13.043.

44.—**EL DATIVO.** 1) Ejercicio para el próximo día. 2) Vocabulario. 3) Solución al ejercicio del día anterior.

Duración: 15 minutos. Signatura: 13.044.

45.—**ABLATIVO.** 1) Ablativo de separación. 2) Ablativo de instrumento. 3) Ablativo locativo. 4) Ejercicio para el próximo día. 5) Vocabulario. 6) Solución al ejercicio del día anterior.

Duración: 15 minutos. Signatura: 13.045.

46.—**EL ADVERBIO.** 1) Adverbios de modo. 2) Comparativo y superlativo de los adverbios de modo. 3) Ejercicio para el próximo día. 4) Vocabulario. 5) Solución al ejercicio del día anterior.

Duración: 15 minutos. Signatura: 13.046.

47.—**EL ADVERBIO.** (Cont.). 1) Adverbios de cantidad. 2) Adverbios de tiempo. 3) Adverbios de lugar. 4) Adverbios de afirmación. 5) Adverbios de negación. 6) Adverbios de interrogación. 7) Ejercicio para el próximo día. 8) Vocabulario. 9) Solución al ejercicio del día anterior.

Duración: 15 minutos. Signatura: 13.047.

48.—**LAS PREPOSICIONES.** 1) Ejercicio para el próximo día. 2) Vocabulario. 3) Solución al ejercicio del día anterior.

Duración: 15 minutos. Signatura: 13.048.

49.—**COYUNCCIONES.** 1) Ejercicio para el próximo día. 2) Vocabulario. 3) Solución al ejercicio del día anterior.

Duración: 15 minutos. Signatura: 13.049.

50.—**CONYUNCCIONES SUBORDINANTES.** 1) Subordinantes sustantivas. 2) Subordinantes finales. 3) Subordinantes causales. 4) Subordinantes condicionales. 5) Subordinantes concesivas. 6) Subordinantes consecutivas. 7) Subordinantes temporales. 8) Subordinantes comparativas. 9) Ejercicio para el próximo día. 10) Vocabulario. 11) Solución al ejercicio del día anterior.

Duración: 15 minutos. Signatura: 13.050.

51.—**CONJUGACION PERIFRASTICA.** 1) Ejercicio para el próximo día. 2) Vocabulario. 3) Solución al ejercicio del día anterior.

Duración: 15 minutos. Signatura: 13.051.

52.—**RECAPITULACION.** 1) Lectura detenida de la frase. 2) Análisis morfológico de las palabras desconocidas o dudosas. 3) Análisis sintáctico. 4) Traducción.

Duración: 15 minutos. Signatura: 13.052.

53.—**RECAPITULACION.** (Cont.). 1) Lectura detenida de la frase. 2) Análisis morfológico de las palabras desconocidas o dudosas. 3) Análisis sintáctico. 4) Traducción.

Duración: 15 minutos. Signatura: 13.053.

54.—**RECAPITULACION.** (Cont.). 1) Lectura detenida de la frase. 2) Análisis morfológico de las palabras desconocidas o dudosas. 3) Análisis sintáctico. 4) Traducción.

Duración: 15 minutos. Signatura: 13.054.

55.—**RECAPITULACION.** (Cont.). 1) Lectura detenida de la frase. 2) Análisis morfológico de las palabras desconocidas o dudosas. 3) Análisis sintáctico. 4) Traducción.

Duración: 15 minutos. Signatura: 13.055.

56.—**EJERCICIOS DE RECAPITULACION.** 1) Lectura detenida de la frase. 2) Análisis morfológico de las palabras desconocidas o dudosas. 3) Análisis sintáctico. 4) Traducción.

Duración: 15 minutos. Signatura: 13.056.

57.—**EJERCICIOS DE RECAPITULACION.** (Cont.). 1) Lectura detenida de la frase. 2) Análisis morfológico de las palabras desconocidas o dudosas. 3) Análisis sintáctico. 4) Traducción.

Duración: 15 minutos. Signatura: 13.057.

58.—**EJERCICIOS DE RECAPITULACION.** (Cont.). 1) Lectura detenida de la frase. 2) Análisis morfológico de las palabras desconocidas o dudosas. 3) Análisis sintáctico. 4) Traducción.

Duración: 15 minutos. Signatura: 13.058.

59.—**EJERCICIOS DE RECAPITULACION.** (Cont.). 1) Lectura detenida de la frase. 2) Análisis morfológico de las palabras desconocidas o dudosas. 3) Análisis sintáctico. 4) Traducción.

Duración: 15 minutos. Signatura: 13.059.

60.—**EJERCICIOS DE RECAPITULACION.** (Cont.). 1) Lectura detenida de la frase. 2) Análisis morfológico de las palabras desconocidas o dudosas. 3) Análisis sintáctico. 4) Traducción.

Duración: 15 minutos. Signatura: 13.060.

CIENCIAS NATURALES

1.—**¿QUE SERES SON ESTUDIADOS POR LAS CIENCIAS NATURALES?** 1) Átomos y moléculas. 2) Iones. 3) Cuerpos simples y compuestos. 4) Símbolos y fórmulas.

Duración: 15 minutos. Signatura: 13.061.

2.—**CONCEPTO DE VALENCIA.** 1) Representación de moléculas. 2) Ácidos, bases y sales. 3) Formulación de estos compuestos. 4) Óxidos.

Duración: 15 minutos. Signatura: 13.062.

3.—**ESTADOS DE LA MATERIA.** 1) Características de los cuerpos en estado sólido, líquido y gaseoso. 2) Causas que determinan esos estados. 3) Cambios de estado. 4) Disoluciones verdaderas. 5) Estado coloidal.

Duración: 15 minutos. Signatura: 13.063.

4.—**COMPONENTES QUÍMICOS DE LOS SERES VIVOS.** 1) Principios inmediatos. 2) La célula: sus partes. 3) Seres vivos formados por una sola célula: la ameba.

Duración: 15 minutos. Signatura: 13.064.

5.—**EL HOMBRE COMO SER PLURICELULAR.** 1) Tejidos. 2) Los tejidos más importantes del cuerpo humano. 3) Órganos, aparatos y funciones. 4) Topografía general del cuerpo humano.

Duración: 15 minutos. Signatura: 13.065.

6.—**EL APARATO LOCOMOTOR.** 1) El esqueleto. 2) Composición y estructura de los huesos. 3) Esqueleto del tronco. 4) Esqueleto de la cabeza.

Duración: 15 minutos. Signatura: 13.066.

7.—**EL APARATO LOCOMOTOR.** (Continuación). 1) Esqueleto de las extremidades. 2) Las articulaciones. 3) Desarrollo del esqueleto.

Duración: 15 minutos. Signatura: 13.067.

8.—**LA MUSCULATURA.** 1) Clases de músculos. 2) Forma de los músculos. 3) Músculos principales del cuerpo humano. 4) Trabajo y energía muscular.

Duración: 15 minutos. Signatura: 13.068.

9.—**APARATO DIGESTIVO.** 1) En qué consiste la digestión. 2) Digestión en la boca. 3) Digestión en el estómago. 4) Digestión en el intestino.

Duración: 15 minutos. Signatura: 13.069.

10.—**NECESIDAD DE TOMAR ALIMENTOS.** 1) Alimentos líquidos. 2) Alimentos vegetales. 3) Alimentos de origen animal. 4) Vitaminas.

Duración: 15 minutos. Signatura: 13.070.

11.—**APARATO CIRCULATORIO.** 1) Corazón. 2) Arterias. 3) Venas. 4) Capilares.

Duración: 15 minutos. Signatura: 13.071.

12.—**ARTERIAS Y VENAS PULMONARES.** 1) La sangre: su composición. 2) Circulación sanguínea. 3) Sistema linfático.

Duración: 15 minutos. Signatura: 13.072.

13.—**APARATO RESPIRATORIO: SUS PARTES.** 1) La respiración en los pulmones. 2) La respiración en los tejidos.

Duración: 15 minutos. Signatura: 13.073.

14.—**HIGIENE.** 1) Higiene de la nutrición. 2) Higiene de la circulación. 3) Higiene de la respiración.

Duración: 15 minutos. Signatura: 13.074.

15.—**NOCION DE METABOLISMO.** 1) Producción de calor en el organismo humano. 2) Temperatura de nuestro cuerpo. 3) Excreción y aparato excretor. 4) Higiene de este aparato.

Duración: 15 minutos. Signatura: 13.075.

16.—**EL SISTEMA NERVIOSO DEL HOMBRE.** 1) Centros nerviosos y nervios. 2) La médula espinal. 3) El encéfalo; órganos que lo constituyen. 4) Funciones de los centros nerviosos y de los nervios.

Duración: 15 minutos. Signatura: 13.076.

17.—**ORGANOS DE LOS SENTIDOS.** 1) Sentido del oído. 2) Sonido: su producción y transmisión. 3) Descripción del oído.

Duración: 15 minutos. Signatura: 13.077.

18.—**SENTIDO DE LA VISTA.** 1) El ojo humano. 2) El globo ocular. 3) Los órganos anejos. 4) Cómo se produce la visión. 5) Defectos ópticos.

Duración: 15 minutos. Signatura: 13.078.

19.—**LA PIEL: SUS CARACTERISTICAS Y CONSTITUCION.** 1) Producciones de la piel. 2) Sensaciones táctiles. 3) El sentido del gusto. 4) Sensaciones gustativas. 5) El sentido del olfato. 6) Sensaciones olfativas.

Duración: 15 minutos. Signatura: 13.079.

20.—**LOS MICROBIOS: SUS CARACTERISTICAS GENERALES.** 1) Bacterias: sus caracte-

rísticas. 2) Medios en que viven las bacterias. 3) Bacterias patógenas. 4) Enfermedades. 5) Contagio. 6) Defensas naturales. 7) Inmunidad.

Duración: 15 minutos. Signatura: 13.080.

21.—**INMUNIDAD, BACTERIAS Y VIRUS.** 1) Inmunidad. 2) Vacunas y sueros. 3) Esterilización y desinfección. 4) Enfermedades producidas por bacterias. 5) Antibióticos. 6) Enfermedades producidas por protozoos. 7) Virus y enfermedades que producen estos gérmenes.

Duración: 15 minutos. Signatura: 13.081.

22.—**LOS PROTOZOARIOS O ANIMALES SENCILLOS.** 1) El paramecio. 2) La vorticela. 3) El plasmodio del paludismo y otros protozoarios parásitos. 4) Los protozoarios.

Duración: 15 minutos. Signatura: 13.082.

23.—**CELENTEROS Y ESPONGIARIOS.** 1) La hidra de agua dulce. 2) Pólipos y medusas. 3) Los corales. 4) Celentéreos. 5) La esponja de agua dulce. Los espongiarios.

Duración: 15 minutos. Signatura: 13.083.

24.—**LOS GUSANOS.** 1) La lombriz de tierra. 2) La sanguijuela. 3) La tenia o solitaria. 4) La triquina y otros parásitos. Los gusanos en general.

Duración: 15 minutos. Signatura: 13.084.

25.—**MOLUSCOS Y EQUINODERMOS.** 1) El mejillón. 2) El calamar. 3) El caracol de las huertas. 4) Los moluscos. 5) La estrella de mar y el erizo de mar. Equinodermos.

Duración: 15 minutos. Signatura: 13.085.

26.—**ABEJAS, HORMIGAS Y TERMITES.** 1) Las abejas. 2) Las hormigas. 3) Los termitas.

Duración: 15 minutos. Signatura: 13.086.

27.—**LAS MARIPOSAS Y LA METAMORFOSIS.** 1) Las mariposas. 2) Metamorfosis. 3) La mariposa de la seda. 4) Las libélulas.

Duración: 15 minutos. Signatura: 13.087.

28.—**INSECTOS, PARASITOS Y PLAGAS.** 1) Insectos parásitos de las plantas. 2) Plagas de las huertas: el escarabajo de la patata. 3) Plagas de árboles frutales: pulgones. 4) Plagas de árboles forestales: procesionarias. 5) Insectos perjudiciales emigrantes: la langosta.

Duración: 15 minutos. Signatura: 13.088.

29.—**PARASITOS DEL HOMBRE Y DE LOS ANIMALES.** 1) Insectos parásitos del hom-

bre y de los animales. 2) Insectos transmisores de enfermedades. 3) Nociones generales de los insectos.

Duración: 15 minutos. Signatura: 13.089.

30.—**CRUSTACEOS Y ARTROPODOS.** 1) Los cangrejos de río y de mar. 2) Concepto general de crustáceos. 3) La araña de jardín y el escorpión. 4) El ciempiés. 5) Características generales de los artrópodos.

Duración: 15 minutos. Signatura: 13.090.

31.—**PECES DE MAR Y PECES DE RIO.** 1) La sardina. 2) El tiburón. 3) Otros peces de mar. 4) Peces de río. 5) Características generales de los peces. 6) Utilidad de estos animales.

Duración: 15 minutos. Signatura: 13.091.

32.—**ANFIBIOS.** 1) Monografía de la rana. 2) El sapo. 3) La salamandra. 4) Características generales de los anfibios.

Duración: 15 minutos. Signatura: 13.092.

33.—**LOS REPTILES.** 1) Monografía del lagarto. 2) Monografía de la culebra común. 3) Otros ejemplos de reptiles. 4) Características generales de los reptiles.

Duración: 15 minutos. Signatura: 13.093.

34.—**LAS AVES Y SUS CARACTERES.** 1) La gallina. 2) El desarrollo del huevo. 3) Otros ejemplos de aves. 4) Caracteres fundamentales de las aves.

Duración: 15 minutos. Signatura: 13.094.

35.—**MAMIFEROS CARNIVOROS Y HERBIVOROS.** 1) Monografía del gato. 2) Mamíferos carnívoros. 3) Monografía de la vaca. 4) Otros ejemplos de mamíferos herbívoros.

Duración: 15 minutos. Signatura: 13.095.

36.—**OTRAS CLASES DE MAMIFEROS.** 1) Mamíferos voladores. 2) Mamíferos arborícolas. 3) Mamíferos acuáticos. 4) Mamíferos de costumbres subterráneas. 5) Características fundamentales de los mamíferos. 6) Caracteres generales de los vertebrados.

Duración: 15 minutos. Signatura: 13.096.

37.—**EL MUNDO VEGETAL: LA BOTANICA.** 1) El mundo vegetal. 2) Constitución general de las plantas. 3) Célula vegetal. 4) Tejidos vegetales.

Duración: 15 minutos. Signatura: 13.097.

38.—**ELEMENTOS DE LAS PLANTAS.** 1) Organografía general de las plantas superiores. 2) Estudio elemental de las raíces. 3) Idea de su constitución interna. 4) El

tallo: diferentes tipos de tallos. 5) Yemas. 6) Idea elemental de la constitución interna del tallo. 7) Crecimiento en grosor de raíz y tallo.

Duración: 15 minutos. Signatura: 13.098.

39.—**LAS HOJAS Y SU MORFOLOGIA.** 1) Las hojas. 2) Morfología general y tipos de hojas. 3) Inserción, nerviación y duración de las hojas. 4) Nociones sobre la estructura de las hojas.

Duración: 15 minutos. Signatura: 13.099.

40.—**FUNCIONES DE LAS PLANTAS.** 1) Los alimentos de las plantas verdes. 2) Absorción radicular. 3) Circulación de la savia bruta. 4) Transpiración.

Duración: 15 minutos. Signatura: 13.100.

41.—**FOTOSINTESIS O FUNCION CLOROFILICA.** 1) Cómo respiran los vegetales. 2) La circulación de la savia. 3) Noción del ciclo biológico del nitrógeno. 4) Cómo se nutren las plantas que no son verdes. 5) Idea de la fermentación alcohólica.

Duración: 15 minutos. Signatura: 13.101.

42.—**LA FLOR COMO ORGANO DE REPRODUCCION.** 1) La reproducción de las plantas con flores. 2) Morfología general de la flor; los verticilos florales. 3) La polinización y la fecundación floral. Las inflorescencias. 5) Idea general de las plantas fanerógamas.

Duración: 15 minutos. Signatura: 13.102.

43.—**EL FRUTO.** 1) El fruto y su formación. 2) Estudio de algunos frutos más comunes. 3) La semilla y su formación. 4) Estudio de algunas semillas más frecuentes. 5) La germinación y la siembra.

Duración: 15 minutos. Signatura: 13.103.

44.—**MONOGRAFIA DEL GUISANTE, ALMENDRO Y PATATA.** 1) El guisante. 2) Las leguminosas útiles. 3) El almendro. 4) La patata. 5) Plantas dicotiledóneas.

Duración: 15 minutos. Signatura: 13.104.

45.—**MONOGRAFIA DEL TULIPAN, TRIGO Y PINO.** 1) El tulipán. 2) El trigo. 3) Las plantas monocotiledóneas. 4) El pino.

Duración: 15 minutos. Signatura: 13.105.

46.—**CULTIVO DE PLANTAS HERBACEAS, ARBUSTIVAS Y ARBOREAS.** 1) Plantas cultivadas. 2) Agricultura. 3) Nociones elementales sobre algunas plantas herbáceas, arbustivas y arbóreas más importantes.

Duración: 15 minutos. Signatura: 13.106.

47.—**ALGAS.** 1) El mundo vegetal sin flores. 2) Plantas microscópicas. 3) Algas marinas y algas de agua dulce.

Duración: 15 minutos. Signatura: 13.107.

48.—**HONGOS.** 1) Los hongos. 2) Algunas formas corrientes de mohos y levaduras. 3) Setas y hongos parásitos. 4) Aplicaciones y perjuicios que pueden originar los hongos.

Duración: 15 minutos. Signatura: 13.108.

49.—**MUSGOS Y HELECHOS.** 1) Los musgos. 2) Los helechos. 3) Las plantas criptógamas.

Duración: 15 minutos. Signatura: 13.109.

50.—**ASOCIACIONES BIOLÓGICAS ENTRE LOS ANIMALES Y ENTRE LAS PLANTAS.**

1) Nociones generales sobre las asociaciones biológicas. 2) Ejemplos de asociaciones entre animales. 3) Ejemplos de asociaciones entre plantas. 4) Relaciones que guardan los seres vivos con el medio en que viven. 5) Relaciones con el hombre.

Duración: 15 minutos. Signatura: 13.110.

51.—**LA TIERRA Y SU CONSTITUCION.** 1) Idea sobre la constitución general de la Tierra. 2) La atmósfera: nociones de su composición y estructura. 3) Nociones de meteorología y climatología.

Duración: 15 minutos. Signatura: 13.111.

52.—**AGUAS CONTINENTALES Y OCEANICAS.** 1) El agua en la Tierra. 2) Aguas continentales. 3) Aguas oceánicas. 4) Movimientos del mar. 5) Oceanografía.

Duración: 15 minutos. Signatura: 13.112.

53.—**LA CORTEZA SOLIDA DE LA TIERRA.** 1) Litosfera. 2) Constitución de la litosfera. 3) Los minerales. 4) Minerales amorfos y cristalizados. 5) Minas y canteras. 6) Los metales nativos.

Duración: 15 minutos. Signatura: 13.113.

54.—**MINERALES DE PLOMO, HIERRO, COBRE, CINC, MERCURIO, ALUMINIO Y ESTAÑO.** 1) Galena. 2) Pirita. 3) Calcopirita. 4) Blenda. 5) Magnétita. 6) Oligisto. 7) Limonita. 8) Cinabrio. 9) Bauxita. 10) Casiterita.

Duración: 15 minutos. Signatura: 13.114.

55.—**CONTINUACION DEL ESTUDIO DE LOS MINERALES.** 1) Diamante. 2) Safí gema. 3) Cuarzo. 4) Calcita. 5) Yeso. 6) Mica.

Duración: 15 minutos. Signatura: 13.115.

56.—**LAS ROCAS.** 1) Las rocas. 2) Rocas eruptivas y su formación. 3) Granito y basalto. 4) Rocas sedimentarias. 5) Ejemplos de rocas sedimentarias. 6) Carbones minerales.

Duración: 15 minutos. Signatura: 13.116.

57.—**ACCION GEOLOGICA DE LA ATMOSFERA Y DE LAS AGUAS CONTINENTALES.**

- 1) Los fenómenos geológicos. 2) Destrucción del relieve terrestre por erosión
3) Acción geológica de las aguas salvajes, los ríos y las aguas subterráneas

Duración: 15 minutos. Signatural: 13.117.

- 58.—**ACCION GEOLOGICA DE LOS GLACIARES Y DE LAS AGUAS DEL MAR.** 1) Los glaciares. 2) Su acción geológica. 3) Acción de las aguas del mar. 4) El suelo y su formación natural.

Duración: 15 minutos. Signatura: 13.118.

- 59.—**VOLCANES Y SISMOS.** 1) La actividad interna de la Tierra. 2) Volcanes. 3) Sismos.

Duración: 15 minutos. Signatura: 13.119.

- 60.—**FORMACION DE MONTAÑAS FOSILES.** 1) Disposición que adoptan los materiales de la corteza terrestre. 2) Formación de montañas. 3) La vida y los acontecimientos geológicos en las pasadas edades de la Tierra. 4) Los fósiles.

Duración: 15 minutos. Signatura: 13.120.

- 61.—**LOS TIEMPOS GEOLOGICOS.** 1) La edad de la Tierra. 2) Los tiempos geológicos: su división. 3) Fósiles característicos de las distintas eras.

Duración: 15 minutos. Signatura: 13.121.

M A T E M A T I C A S

Profesor: D. RAFAEL GARCIA ARAEZ.

- 1.—**NUMEROS POSITIVOS Y NEGATIVOS.** 1) Magnitudes absolutas y relativas. 2) Sentidos positivo y negativo. 3) Números positivos y negativos. 4) Ejemplos. 5) Números enteros. 6) Interpretación gráfica.

Duración: 15 minutos. Signatura: 13.122.

- 2.—**NUMEROS RACIONALES.** 1) Números racionales. 2) Valor absoluto. 3) Números opuestos. 4) Igualdad de números racionales. 5) Desigualdad. 6) Representación gráfica.

Duración: 15 minutos. Signatura: 13.123.

- 3.—**ADICION DE NUMEROS RACIONALES.** 1) Adición de dos números racionales. 2) Representación gráfica. 3) Adición de más de dos sumandos. 4) Propiedades de la adición.

Duración: 15 minutos. Signatura: 13.124.

- 4.—**SUSTRACCION DE NUMEROS RACIONALES.** 1) Sustracción de números racionales.

2) Polinomios aritméticos. 3) Empleo de los paréntesis en las sumas algebraicas.

Duración: 15 minutos. Signatura: 13.125.

5.—MULTIPLICACION DE NUMEROS RACIONALES. 1) Producto de dos números racionales. 2) Producto de un número por: cero, uno o menos uno. 3) Producto de varios factores. 4) Propiedades de la multiplicación.

Duración: 15 minutos. Signatura: 13.126.

6.—DIVISION Y POTENCIACION. 1) Cociente exacto de dos números racionales. 2) Regla de los signos. 3) Números recíprocos. 4) Propiedades del cociente de dos números racionales. 5) Potencia de un número racional. 6) Cálculo de potencia de números racionales.

Duración: 15 minutos. Signatura: 13.127.

7.—POTENCIAS Y RAICES DE NUMEROS RACIONALES. 1) Propiedades de las potencias de números racionales. 2) Radicación. 3) Raíz de un producto y de un cociente de números racionales.

Duración: 15 minutos. Signatura: 13.128.

8.—EXPRESIONES ALGEBRAICAS. SU CLASIFICACION. 1) Expresiones algebraicas. Su clasificación. 2) Valor numérico de una expresión algebraica. 3) Expresiones algebraicas equivalentes. Identidad.

Duración: 15 minutos. Signatura: 13.129.

9.—MONOMIOS Y POLINOMIOS. 1) Monomios. 2) Valor numérico de un monomio. 3) Expresión reducida. 4) Coeficiente y parte literal. 5) Monomios idénticos y semejantes. 6) Suma de monomios semejantes. 7) Sustracción de monomios. 8) Grado de un monomio. 9) Polinomios.

Duración: 15 minutos. Signatura: 13.130.

10.—POLINOMIOS. 1) Identidad de polinomios. 2) Grado de un polinomio. 3) Suma de polinomios. 4) Resta de polinomios. Polinomios opuestos. 5) Suma algebraica de polinomios.

Duración: 15 minutos. Signatura: 13.131.

11.—MULTIPLICACION. 1) Producto de dos monomios. 2) Potencias de monomios. 3) Productos de monomio por polinomios. 4) Producto de dos o más polinomios.

Duración: 15 minutos. Signatura: 13.132.

12.—DIVISION ALGEBRAICA. 1) División de monomios. 2) División de un polinomio por un monomio. 3) División de polinomios.

Duración: 15 minutos. Signatura: 13.133.

13.—**DIVISION DE POLINOMIOS.** 1) Práctica de la división.

Duración: 15 minutos. Signatura: 13.134.

14.—**POTENCIA DE POLINOMIOS.** 1) Potencia de un polinomio. 2) Cuadrado de un binomio. 3) Cubo de un binomio. 4) Cuadrado de un polinomio.

Duración: 15 minutos. Signatura: 13.135.

15.—**DESCOMPOSICION FACTORIAL.** 1) Factor común. 2) Trinomio cuadrado perfecto. 3) Diferencias de cuadrados. 4) Otra descomposición en producto.

Duración: 15 minutos. Signatura: 13.136.

16.—**FRACCIONES ALGEBRAICAS.** 1) Fracciones algebraicas. 2) Igualdad de fracciones algebraicas. 3) Propiedades de la igualdad de fracciones algebraicas. 4) Reducción de dos o más fracciones a un común denominador.

Duración: 15 minutos. Signatura: 13.137.

17.—**OPERACIONES CON FRACCIONES ALGEBRAICAS.** 1) Suma de fracciones con el mismo denominador. 2) Sustracción de fracciones. 3) Suma algebraica. 4) Producto de fracciones. 5) División de fracciones.

Duración: 15 minutos. Signatura: 13.138.

18.—**ECUACIONES.** 1) Ecuaciones. 2) Resolución de ecuaciones. 3) Ecuaciones equivalentes. 4) Transformación de ecuaciones. Transposición de términos.

Duración: 15 minutos. Signatura: 13.139.

19.—**RESOLUCION DE LA ECUACION DE PRIMER GRADO.** 1) Ecuaciones enteras. Grado de una ecuación. 2) Resolución de ecuaciones enteras. 3) Transformación de una ecuación en otra equivalente por multiplicación. 4) Resolución de una ecuación cualquiera de primer grado. 5) Comprobación.

Duración: 15 minutos. Signatura: 13.140.

20.—**PROBLEMAS DE PRIMER GRADO.** 1) Discusión de una ecuación. 2) Problemas.

Duración: 15 minutos. Signatura: 13.141.

21.—**SISTEMAS DE ECUACIONES LINEALES.** 1) Ecuación de primer grado con dos incógnitas. 2) Sistemas de dos ecuaciones con dos incógnitas. Definiciones. 3) Sistemas de dos ecuaciones, una de ellas con una sola incógnita y la otra con dos; reducción.

Duración: 15 minutos. Signatura: 13.142.

22.—**SISTEMAS DE ECUACIONES LINEALES.** (Cont.). 1) Sistemas equivalentes. Eliminación de una incógnita. 2) Método de sustitución. 3) Aplicación del método.

Duración: 15 minutos. Signatura: 13.143.

23.—**SISTEMAS DE ECUACIONES LINEALES.** (Cont.). 1) Método de reducción.

Duración: 15 minutos. Signatura: 13.144.

24.—**PROBLEMAS DE PRIMER GRADO.** 1) Movimiento uniforme. 2) Ecuación del movimiento uniforme. 3) Problemas de móviles. 4) Móviles en el mismo sentido. 5) Móviles en distinto sentido.

Duración: 15 minutos. Signatura: 13.145.

25.—**PROBLEMAS DE ARITMETICA MERCANTIL.** 1) Interés simple. Capital final. 2) Problema inverso de mezclas. 3) Descuento. 4) Vencimiento medio. 5) Promedios.

Duración: 15 minutos. Signatura: 13.146.

26.—**REVISION DE LA SEMEJANZA.** 1) Triángulos semejantes. 2) Criterios para la semejanza de dos triángulos. 3) Polígonos semejantes. 4) Polígonos homotéticos. 5) Razón de semejanza. 6) Razón de los perímetros de polígonos semejantes. 7) Razón de áreas.

Duración 15 minutos. Signatura: 13.147.

27.—**APLICACIONES DE LA SEMEJANZA A LAS CONSTRUCCIONES GRAFICAS.** 1) Construcción del segmento cuarto proporcional. 2) Tercero proporcional. 3) División de un segmento en partes proporcionales a otros segmentos dados. 4) Construcción de polígonos semejantes.

Duración: 15 minutos. Signatura: 13.148.

28.—**LUGARES GEOMETRICOS.** 1) Idea de lugar geométrico. 2) La circunferencia como lugar geométrico. 3) Algunos otros lugares geométricos. 4) La intersección de dos lugares geométricos.

Duración: 15 minutos. Signatura: 13.149.

29.—**PUNTOS Y RECTAS NOTABLES DE UN TRIANGULO.** 1) Mediatriz de un segmento. 2) Mediatrices de los lados de un triángulo. 3) Circuncentro de un triángulo. 4) Circunferencia que pasa por tres puntos. 5) Alturas de un triángulo. Ortocentro.

Duración: 15 minutos. Signatura: 13.150.

30.—**PUNTOS Y RECTAS NOTABLES DE UN TRIANGULO.** (Cont.). Bisectriz de un ángulo. Propiedades de sus puntos. 2) Las bisectrices de ángulos adyacentes. Lugar geométrico. 3) Circunferencias tangentes a dos rectas que se cortan. 4) Bisectrices de un triángulo. Incentro. 5) Circunferencias tangentes a tres rectas que forman triángulo.

Duración: 15 minutos. Signatura: 13.151.

31.—**RELACIONES METRICAS EN EL TRIANGULO RECTANGULO.** 1) Media geométrica o proporcional. 2) Teorema de la altura en un triángulo rectángulo. 3) Teo-

rema del cateto. 4) Teorema de Pitágoras. 5) Teoremas recíprocos de los anteriores.

Duración: 15 minutos. Signatura: 13.152.

32.—**APLICACIONES DEL TEOREMA DE PITAGORAS.** 1) Cálculo de la hipotenusa. 2) Cálculo de un cateto. 3) Diagonal de un rectángulo. 4) Diagonales del rombo. 5) Diagonales del cuadrado. 6) Altura de un triángulo equilátero.

Duración: 15 minutos. Signatura: 13.153.

33.—**OTRAS APLICACIONES DEL TRIANGULO RECTANGULO.** 1) Construcción de la media geométrica por aplicación del teorema del cateto. 2) Construcción de la media geométrica por aplicación del teorema de la altura. 3) Construcción de una figura semejante a otras dos y que tenga por área su suma o su diferencia. 4) Relación entre los cuadrados de los catetos y sus proyecciones sobre las hipotenusas.

Duración: 15 minutos. Signatura: 13.154.

34.—**RELACIONES METRICAS EN LOS TRIANGULOS OBLICUANGULOS.** 1) Cuadrado de lado opuesto a un ángulo agudo. 2) Cuadrado del lado opuesto a un ángulo obtuso. 3) Clasificación de los triángulos por medio de las longitudes de sus lados.

Duración: 15 minutos. Signatura: 13.155.

35.—**MEDIANAS Y ALTURAS.** 1) Medianas de un triángulo. Baricentro. 2) Cálculo de la longitud de una mediana. 3) Cálculo de la longitud de una altura. 4) Cálculo del área.

Duración: 15 minutos. Signatura: 13.156.

36.—**TEOREMA DE LAS BISECTRICES.** 1) Teorema de la bisectriz interior. 2) Teorema de la bisectriz exterior. 3) Teoremas recíprocos. 4) Caso particular de los triángulos isósceles.

Duración: 15 minutos. Signatura: 13.157.

37.—**CUATERNAS ARMONICAS.** 1) Definición. 2) El ejemplo de las bisectrices del triángulo. 3) Propiedades de la cuaterna armónica.

Duración: 15 minutos. Signatura: 13.158.

38.—**POTENCIA DE UN PUNTO RESPECTO DE UNA CIRCUNFERENCIA.** 1) Producto de los segmentos de las secantes trazadas por un punto a una circunferencia. 2) Definición de potencia. 3) Diversas expresiones de la potencia de un punto exterior. 4) Idem de un punto interior.

Duración: 15 minutos. Signatura: 13.159.

39.—**EJE RADICAL.** 1) Eje radical de dos circunferencias. 2) Eje radical de dos circunferencias secantes. 3) Eje radical de dos circunferencias tangentes exteriormente. 4) Eje radical de dos circunferencias tangentes interiormente.

Duración: 15 minutos. Signatura: 13.160.

40.—**CONSTRUCCIONES GEOMETRICAS.** 1) Suma y diferencia de dos segmentos 2) Producto de dos segmentos. 3) Construcción de dos segmentos conocidos su suma y su producto. 4) Construcción de dos segmentos conocidos su diferencia y su producto.

Duración: 15 minutos. Signatura: 13.161.

41.—**CONSTRUCCIONES GEOMETRICAS.** (Cont.). 1) Construcciones de la media geométrica de dos segmentos. 2) Construcción de las circunferencias que pasan por dos puntos dados y son tangentes a una recta dada también. 3) Porción áurea de un segmento.

Duración: 15 minutos. Signatura: 13.162.

42.—**CUADRATURA DE POLIGONOS.** 1) Cuadratura de polígonos; polígonos equivalentes. 2) Transformación de un polígono en otro equivalente con un lado menos. 3) Construcción de un rectángulo equivalente a un triángulo dado. 4) Cuadratura del rectángulo.

Duración: 15 minutos. Signatura: 13.163.

43.—**RAZONES GONIOMETRICAS.** 1) Seno de un ángulo agudo. 2) Coseno de un ángulo agudo. 3) Tangente de un ángulo agudo. 4) Razones goniométricas de ángulos complementarios.

Duración: 15 minutos. Signatura: 13.164.

44.—**RAZONES GONIOMETRICAS.** (Cont.). 1) Relaciones entre las razones goniométricas de un mismo ángulo. 2) Conocido el seno de un ángulo, calcular las restantes razones goniométricas del mismo ángulo. 3) Conocido el coseno, calcular las restantes razones. 4) Conocida la tangente de un ángulo, calcular las restantes razones del mismo ángulo.

Duración: 15 minutos. Signatura: 13.165.

45.—**TABLAS NATURALES.** 1) Las tablas naturales de las razones goniométricas. 2) Tabla I: Senos de los ángulos comprendidos entre 0° y 45° (y cosenos de los ángulos comprendidos entre 45° y 9°). 3) Tablas II: Senos de los ángulos comprendidos entre 45° y 90° (y cosenos de los ángulos comprendidos entre 0° y 90°). 4) Tablas III y IV de tangentes.

Duración: 15 minutos. Signatura: 13.166.

46.—**RESOLUCION DE TRIANGULOS RECTANGULOS.** 1) Relaciones trigonométricas entre los elementos de un triángulo rectángulo. 2) Resolución de triángulos rectángulos. 3) Caso en el que se conoce un cateto y la hipotenusa. 4) Caso en el cual se conocen los dos catetos.

Duración: 15 minutos. Signatura: 13.167.

47.—**RESOLUCION DE TRIANGULOS RECTANGULOS.** (Cont.). 1) Resolución de un triángulo rectángulo del que se conoce un cateto y un ángulo agudo. 2) Caso en el que se conoce la hipotenusa y un ángulo agudo. 3) Resolución de los triángulos isósceles.

Duración: 15 minutos. Signatura: 13.168.

48.—APLICACIONES DE LA RESOLUCION DE TRIANGULOS RECTANGULOS. 1) Resolución de los polígonos regulares. 2) Proyección de un segmento sobre una recta. 3) Pendiente de una recta. 4) Cálculo de alturas. 5) Cálculo de distancias.

Duración: 15 minutos. Signatura: 13.169.

49.—COORDENADAS CARTESIANAS. 1) Recta orientada. Eje de abscisas. 2) Abcisa de un punto; imagen gráfica de un número. 3) Longitud de un segmento orientado. 4) Expresión de la longitud de un segmento orientado por medio de las abscisas de sus extremos.

Duración: 15 minutos. Signatura: 13.170.

50.—COORDENADAS CARTESIANAS. (Cont.). 1) Ejes rectangulares en el plano. 2) Coordenadas cartesianas de un punto del plano. 3) Signos de las coordenadas. Cuadrantes.

Duración: 15 minutos. Signatura: 13.171.

51.—DISTANCIA ENTRE DOS PUNTOS DEL PLANO. 1) Puntos situados en un mismo eje. 2) Puntos situados en una paralela a uno de los ejes. 3) Distancia de un punto no situado sobre los ejes al origen. 4) Distancia entre dos puntos cualesquiera.

Duración: 15 minutos. Signatura: 13.172.

52.—REPRESENTACIONES GRAFICAS. 1) Valor de la matemática en la vida ordinaria. 2) Valor de la matemática como ciencia auxiliar de otras ya estudiadas. 3) Cuadros o tablas estadísticas.

Duración: 15 minutos. Signatura: 13.173.

53.—REPRESENTACIONES GRAFICAS (Cont.). 1) Representación gráfica de una tabla estadística. 2) Diagramas de barras. 3) Gráficos de sectores. 4) Histogramas. 5) Cartogramas.

Duración: 15 minutos. Signatura: 13.174.

54.—IDEA DE FUNCION. 1) Breve idea de función. 2) Función lineal o de proporcionalidad directa. 3) Función de proporcionalidad inversa. 4) Ejemplos de funciones de proporcionalidad inversa.

Duración: 15 minutos. Signatura: 13.175.

55.—REPRESENTACION GRAFICA DE LA FUNCION LINEAL. 1) Representación gráfica de la función lineal. 2) Valor de una mercancía. 3) Longitudes de las circunferencias. 4) Espacios recorridos en el movimiento uniforme.

Duración: 15 minutos. Signatura: 13.176.

56.—OTRAS FUNCIONES. 1) Gráfica de la proporcionalidad inversa. 2) Área del círculo. 3) Funciones goniométricas.

Duración: 15 minutos. Signatura: 13.177.

57.—**FUNCION DE PRIMER GRADO O AFIN.** 1) Función de primer grado o afín. 2) Imagen o representación gráfica de la función de primer grado. 3) Pendiente y ordenada en el origen. 4) Rectas paralelas a los ejes.

Duración: 15 minutos. Signatura: 13.178.

58.—**RESOLUCION GRAFICA DE SISTEMAS DE ECUACIONES.** 1) Imagen gráfica de ecuación general de primer grado con dos incógnitas. 2) Resolución gráfica de un sistema de dos ecuaciones con dos incógnitas.

Duración: 15 minutos. Signatura: 13.179.

59.—**RESOLUCION GRAFICA DE SISTEMAS DE ECUACIONES.** (Cont.). 1) Sistemas representados por rectas paralelas. 2) Resolución gráfica de algunos problemas sencillos.

Duración: 15 minutos. Signatura: 13.180.

60.—**RESOLUCION GRAFICA DE PROBLEMAS DE MOVILES.** 1) Gráfica de un movimiento uniforme con espacio inicial. 2) Problemas de móviles de igual sentido de recorrido. 3) Problema de móviles con sentidos contrarios de recorrido.

Duración: 15 minutos. Signatura: 13.181.

RELIGION

Profesores: D. ANTONIO GARCIA DEL CUETO y D. JESUS GARCIA JIMENEZ

1.—**NOCIONES PRELIMINARES.** 1) Concepto de la Historia de la Iglesia. 2) Objeto de la misma. 3) Importancia de su estudio. 4) División: Edad Antigua, Edad Media y Edad Moderna. 5) Fuentes de la Historia de la Iglesia.

Duración: 15 minutos. Signatura: 13.182.

2.—**LA IGLESIA ENTRE LOS JUDIOS.** 1) Fundación de la Iglesia. 2) Pentecostés. 3) Predicación y milagros de San Pedro. 4) Progresos de la Iglesia en Jerusalén. 5) Vida religiosa de los primeros cristianos. 6) Elección de los siete diáconos. 7) Martirio de San Esteban. 8) Persecución general. 9) El diácono San Felipe en Samaria. 10) Dispersión de los Apóstoles.

Duración: 15 minutos. Signatura: 13.183.

3.—**LA IGLESIA ENTRE LOS PAGANOS.** 1) Los Apóstoles. 2) San Pedro: Su personalidad. 3) Bautismo del centurión Cornelio. 4) El Cristianismo en Roma. 5) San Pedro, Obispo de Roma. 6) Martirio de San Pedro. 7) El Pontificado romano. 8) Los Papas sucesores de San Pedro. 9) El Cristianismo en España: Santiago el Mayor predica en España. 10) Martirio de Santiago. 11) Santiago y Compostela. 12) Los otros Apóstoles.

Duración: 15 minutos. Signatura: 13.184.

4.—**EL APOSTOL DE LOS GENTILES.** 1) San Pablo: Su carácter y personalidad. 2) Su conversión. 3) Viajes apostólicos de San Pablo. 4) Las cartas. 5) Concilio de Jerusalén. 6) San Pablo en Roma. 7) Primer cautiverio. 8) San Pablo en España. 9) Segundo cautiverio. 10) Muerte de San Pablo. 11) Destrucción de Jerusalén.

Duración: 15 minutos. Signatura: 13.185.

5.—**LAS PERSECUCIONES.** 1) Las persecuciones. 2) Carácter y causas de las mismas. 3) Principales persecuciones. 4) Las Catacumbas. 5) Los mártires españoles. 6) Fin de las persecuciones: El Edicto de Milán.

Duración: 15 minutos. Signatura: 13.186.

6.—**EDAD ANTIGUA** (repaso de la primera parte). 1) Edad Antigua de la Historia de la Iglesia. 2) Fundación de la Iglesia. 3) San Pedro, primer Papa (años 33-67). 4) San Pablo, Apóstol de los gentiles (años 34-67). 5) Época de las persecuciones romanas (años 67-313). 6) Constantino el Grande (años 312-337).

Duración: 15 minutos. Signatura: 13.187.

7.—**TRIUNFO DE LA IGLESIA SOBRE EL PAGANISMO.** 1) Rápida difusión del Cristianismo. 2) Carácter sobrenatural de esta difusión. 3) Vida religiosa y cultural en la Edad Antigua. 4) Primeros Concilios Ecuménicos. 5) Vida social en la Edad Antigua.

Duración: 15 minutos. Signatura: 13.188.

8.—**LOS SANTOS PADRES Y ESCRITORES ECLESIASTICOS.** 1) Padres Apostólicos. 2) Apologistas. 3) Polemistas. 4) Padres de la Iglesia Oriental: San Atanasio, San Gregorio Nacianceno y San Juan Crisóstomo. 5) Padres de la Iglesia Latina: San Ambrosio, San Jerónimo, San Agustín y San Gregorio el Grande.

Duración: 15 minutos. Signatura: 13.189.

9.—**LA VIDA MONASTICA.** 1) Fundamento de la vida monástica. 2) Sus fases. 3) Los ascetas. 4) Solitarios o anacoretas. 5) Vida cenobítica. 6) San Pablo el Ermitaño. 7) San Pacomio. 8) San Benito de Nursia. 9) Regla de San Benito.

Duración: 15 minutos. Signatura: 13.190.

10.—**EDAD ANTIGUA** (repaso de la segunda parte). 1) Edad Antigua de la Historia de la Iglesia. 2) Hechos principales de esta primera parte (repasados en la lección 6.^a). 3) Edad Antigua (segunda parte: Época de paz y difusión del Cristianismo). 4) Paz cristiana y difusión del Evangelio. 5) Las herejías. 6) Los Concilios Ecuménicos. 7) Los Santos Padres y escritores eclesiásticos. 8) Vida de perfección.

Duración: 15 minutos. Signatura: 13.191.

11.—**OBSTACULOS QUE SE ENCUENTRA LA IGLESIA EN SU DESARROLLO: LOS BARBAROS.** 1) La invasión de los bárbaros. 2) La Iglesia y los bárbaros. 3) Conversión de los francos: San Remigio. 4) Bautismo de Clodoveo. 5) Los Concilios de Toledo. 6) El Cristianismo en las Islas Británicas: San Patricio, San Agustín. 7) El Cristianismo en Alemania: San Bonifacio.

Duración: 15 minutos. Signatura: 13.192.

12.—**EL MAHOMETISMO.** 1) La religión de Mahoma. 2) El Corán. 3) La conquista del Islam. 4) Los árabes en España. 5) Situación de los cristianos españoles en esta época. 6) Persecuciones y mártires. 7) La Reconquista.

Duración: 15 minutos. Signatura: 13.193.

13.—**LAS CRUZADAS.** 1) Las Cruzadas. 2) Primera Cruzada. Conquista de Jerusalén. 3) La segunda y tercera Cruzadas. 4) Resultado de las Cruzadas. 5) Ordenes militares. 6) Ordenes militares españolas. 7) Cruzada contra los albigenses. 8) Inocencio III. El IV Concilio de Letrán. 9) La Inquisición medieval.

Duración: 15 minutos. Signatura: 13.194.

14.—**EL CISMA DE ORIENTE.** 1) Cisma de Oriente: Sus causas. 2) Sus autores. 3) Focio y el Cisma. 4) Separación definitiva: Miguel Cerulario.

Duración: 15 minutos. Signatura: 13.195.

15.—**LA IGLESIA Y EL IMPERIO.** 1) Estado Pontificio. 2) El Patrimonio de San Pedro. 3) La donación de Pipino. 4) Carlomagno amplía esta donación. 5) El Sacro Imperio Romano. 6) Influencia de Carlomagno en la vida religiosa y cultural de la Iglesia. 7) El protectorado germánico. 8) Las investiduras y su origen. 9) Gregorio VII y su plan de reforma. 10) Lucha de las investiduras: Enrique IV Canosa. 11) El Concordato de Worms.

Duración: 15 minutos. Signatura: 13.196.

16.—**EL DESTIERRO DE AVIÑÓN Y EL CISMA DE OCCIDENTE.** 1) Elección de Clemente V. 2) Los Papas de Aviñón. 3) Fin del destierro. 4) El Cisma de Occidente: Urbano VI y Clemente VII. 5) El Concilio de Pisa. 6) El Concilio de Constanza: Terminación del Cisma.

Duración: 15 minutos. Signatura: 13.197.

17.—**VIDA RELIGIOSA, CULTURAL Y SOCIAL DE LA EDAD MEDIA.** 1) La vida cristiana. 2) Los Sacramentos. 3) Las grandes Ordenes religiosas. 4) San Francisco de Asís y Santo Domingo de Guzmán. 5) Vida cultural: San Leandro y San Isidoro de Sevilla. 6) Las Universidades. 7) La Escolástica: San Alberto Magno y Santo Tomás de Aquino. 8) Teología mística: San Bernardo y San Buenaventura. 9) La arquitectura cristiana en la Edad Media. 10) Vida social en la Edad Media.

Duración: 15 minutos. Signatura: 13.198.

18.—**EDAD MEDIA** (repaso de las lecciones 11, 12 y 13). 1) Edad Media de la Historia de la Iglesia. 2) Invasión de los bárbaros. 3) Las Galias: Los francos. 4) España: Los visigodos. 5) Las Islas Británicas y Alemania. 6) El mahometismo o islamismo. 7) España: Invasión árabe. 8) Las conquistas del Islam. 9) Lucha contra el Islam: Las Cruzadas. 10) Resultados de las Cruzadas. 11) Ordenes militares. 12) La Inquisición medieval.

Duración: 15 minutos: Signatura: 13.199.

19.—**EDAD MEDIA** (repaso de las lecciones 14, 15 y 16). 1) División del Imperio romano (siglo V). 2) Antagonismo Oriente-Occidente. 3) Separación del Oriente

(Cisma). 4) Situación de Occidente. 5) Cuestión de las investiduras. 6) Destierro de Aviñón. 7) Cisma de Occidente. 8) Papas legítimos en Roma. 9) Antipapas de Aviñón. 10) Antipapas de Pisa.

Duración: 15 minutos. Signatura: 13.200.

20.—EDAD MODERNA. LA FALSA REFORMA PROTESTANTE. 1) Renacimiento y Humanismo. 2) Lutero. 3) La cuestión de las indulgencias. 4) La falsa reforma protestante. 5) El protestantismo en Inglaterra: Enrique VIII. 6) Reacción católica: María Tudor. 7) Institución definitiva: La Reina Isabel.

Duración: 15 minutos. Signatura: 13.201.

21.—LA OBRA DEL CONCILIO DE TRENTO. 1) La verdadera Reforma. 2) El Concilio de Trento. 3) Definiciones dogmáticas del Concilio de Trento. 4) Decretos disciplinares. 5) España en Trento.

Duración: 15 minutos. Signatura: 13.202.

22.—EPOCA POSTRIDENTINA. 1) Ejecución de los Derechos del Concilio de Trento. 2) Papas reformadores. 3) Obispos reformadores. 4) Ordenes religiosas: La Compañía de Jesús. 5) Otras órdenes religiosas de esta época. 6) Santa Teresa de Jesús. 7) La Inquisición española.

Duración: 15 minutos. Signatura: 13.203.

23.—SIGLOS XVII Y XVIII. 1) Vida religiosa y cultural en estos siglos. 2) Místicos y santos de esta época. 3) El regalismo. 4) La Ilustración. 5) La Enciclopedia.

Duración: 15 minutos. Signatura: 13.204.

24.—LA REVOLUCION FRANCESA. 1) La Revolución francesa. 2) Pío VII y Napoleón.

Duración: 15 minutos. Signatura: 13.205.

25.—SIGLO XIX. 1) El liberalismo. 2) El socialismo. 3) El comunismo. 4) Doctrina social de los Papas.

Duración: 15 minutos. Signatura: 13.206.

26.—LAS MISIONES. 1) El testamento de Isabel la Católica. 2) Evangelización de América. 3) Misioneros españoles. 4) Asociaciones misionales. 5) Movimiento misionero contemporáneo.

Duración: 15 minutos. Signatura: 13.207.

27.—LOS ULTIMOS PAPAS. 1) Pío IX. Pérdida de los Estados Pontificios. 2) Concilio Vaticano I. 3) León XIII. 4) San Pío X. 5) Benedicto XV. 6) Pío XI. Tratado de Letrán. 7) Pío XII.

Duración: 15 minutos. Signatura: 13.208.

28.—**EDAD MODERNA** (repaso de las lecciones 20 a 27). 1) Edad Moderna. 2) Edad Contemporánea. 3) Renacimiento. 4) Humanismo. 5) Protestantismo. 6) Reacción católica. 7) Doctrina protestante. 8) Doctrina católica. 9) España en Trento. 10) Papas reformadores. 11) Obispos reformadores. 12) Ordenes religiosas. 13) Siglos XVII y XVIII. 14) El regalismo. 15) La Ilustración (siglo XVIII). 16) La Enciclopedia. 17) Revolución francesa. 18) Napoleón Bonaparte. 19) El liberalismo. 20) El socialismo. 21) El comunismo. 22) Doctrina social de los Papas. 23) Misiones. 24) Asociaciones misionales. 25) Últimos Papas. 26) León XIII. 27) San Pío X. 28) Benedicto XV. 29) Pío XI. 30) Pío XII. 31) Juan XXIII. 32) Pablo VI.

Duración: 15 minutos. Signatura: 13.209.

29.—**LITURGIA SACRAMENTAL**. 1) Liturgia sacramental. 2) El Bautismo. 3) Preparación de los catecúmenos.

Duración: 15 minutos. Signatura: 13.210.

30.—**EL BAUTISMO**. 1) Exorcismos. 2) Profesión de fe, efusión del agua, crismación. 3) La vela y la vestidura blanca. 4) Recomendaciones.

Duración: 15 minutos. Signatura: 13.211.

31.—**CONFIRMACION**. 1) Ritos de la Confirmación.

Duración: 15 minutos. Signatura: 13.212.

32.—**SAGRADA COMUNION**. 1) Preparación y acción de gracias para la Sagrada Comunión. 2) Liturgia de la Sagrada Comunión.

Duración: 15 minutos. Signatura: 13.213.

33.—**SANTISIMA EUCARISTIA**. 1) El Viático: Su administración e importancia. 2) Exposición del Santísimo. 3) La visita al Santísimo.

Duración: 15 minutos. Signatura: 13.214.

34.—**LA PENITENCIA**. 1) La penitencia pública y privada. 2) Preparación para recibir el Sacramento de la Penitencia. 3) Ceremonias del Sacramento de la Penitencia. 4) Las indulgencias.

Duración: 15 minutos. Signatura: 13.215.

35.—**LA UNCIÓN DE ENFERMOS**. 1) La unción de enfermos: Ceremonia y conveniencia de recibir a tiempo este Sacramento. 2) Recomendación del alma.

Duración: 15 minutos. Signatura: 13.216.

36.—**ORDEN SAGRADO**. 1) El Orden. 2) Tiempo y ceremonia de la ordenación sagrada.

Duración: 15 minutos. Signatura: 13.217.

37.—**EL MATRIMONIO**. 1) El matrimonio: Su celebración, bendición nupcial y Misa de velaciones.

Duración: 15 minutos. Signatura: 13.218.

38.—LOS SACRAMENTALES. 1) Los sacramentales. 2) Profesión religiosa. 3) El entierro cristiano. 4) La bendición papal.

Duración: 15 minutos. Signatura: 13.219.

39.—REPASO DE LA LITURGIA SACRAMENTAL. 1) Sacramento. 2) Sacramental. 3) Liturgia sacramental. 4) Bautismo. 5) Confirmación. 6) Sacramentales.

Duración: 15 minutos. Signatura: 13.220.

40.—REPASO DE LA LITURGIA SACRAMENTAL. (Cont.). 1) Sagrada Comunión. 2) Viático a los enfermos. 3) Exposición del Santísimo. 4) Penitencia. 5) Indulgencias. 6) Unción de enfermos. 7) Orden sagrado. 8) Matrimonio. 9) Profesión religiosa. 10) Entierro cristiano. 1) Bendición papal.

Duración: 15 minutos. Signatura: 13.221.

L E N G U A F R A N C E S A

Profesor: D. JESUS CANTERA Y ORTIZ DE URBINA.

1.—LE RETOUR AU TRAVAIL SCOLAIRE. 1) Prononciation. 2) Vocabulaire. 3) Verbe être. 4) Conversation: le retour au travail scolaire. 5) Exercices écrits.

Duración: 15 minutos. Signatura: 13.222.

2.—LA CIRCULATION DANS LES RUES DE LA VILLE. 1) Prononciation. 2) Vocabulaire. 3) Signes de ponctuation. 4) Conversation: la circulation dans les rues de la ville. 5) Exercices écrits.

Duración: 15 minutos. Signatura: 13.223.

3.—LE COLLEGE, LES ETUDES. 1) Prononciation. 2) Vocabulaire. 3) Verbe Avoir. 4) Conversation: le collège, les études. 5) Exercices écrits.

Duración: 15 minutos. Signatura: 13.224.

4.—L'ENSEIGNEMENT EN FRANCE. 1) Prononciation. 2) Vocabulaire. 3) L'article. 4) Conversation: l'enseignement en France. 5) Exercices écrits.

Duración: 15 minutos. Signatura: 13.225.

5.—LES MATHÉMATIQUES. 1) Prononciation: les consonnes finales. 2) Vocabulaire. 3) Verbes du premier groupe: Être. 4) Conversation: les mathématiques. 5) Exercices écrits.

Duración: 15 minutos. Signatura: 13.226.

6.—LES SCIENCES NATURELLES. 1) Prononciation. 2) Vocabulaire. 3) Verbe Falloir. 4) Conversation: les sciences naturelles. 5) Exercices écrits.

Duración: 15 minutos. Signatura: 13.227.

- 7.—LITTÉRATURE ET PHILOSOPHIE.** 1) Prononciation. 2) Vocabulaire. 3) Les trois sens de Des. 4) Conversation: littérature et philosophie. 5) Exercices écrits.
Duración: 15 minutos. Signatura: 13.228.
- 8.—LES JEUX ET LES SPORTS.** 1) Prononciation. 2) Vocabulaire. 3) Les pronoms personnels. 4) Conversation: les jeux et les sports. 5) Exercices écrits.
Duración: 15 minutos. Signatura: 13.229.
- 9.—LA GÉOGRAPHIE FRANÇAISE.** 1) Prononciation. 2) Vocabulaire. 3) Verbe Dire. 4) Conversation: la géographie française. 5) Exercices écrits.
Duración: 15 minutos. Signatura: 13.230.
- 10.—L'HISTOIRE DE FRANCE.** 1) Prononciation. 2) Vocabulaire. 3) Les adjectifs possessifs. 4) Conversation: l'histoire de France. 5) Exercices écrits.
Duración: 15 minutos. Signatura: 13.231.
- 11.—LA MAISON: CONSTRUCTION.** 1) Prononciation. 2) Vocabulaire. 3) Verbe Aller. 4) Conversation: la maison, construction. 5) Exercices écrits.
Duración: 15 minutos. Signatura: 13.232.
- 12.—LA CUISINE ET LA SALLE A MANGER.** 1) Prononciation. 2) Vocabulaire. 3) Les démonstratifs. 4) Conversation: la cuisine et la salle à manger. 5) Exercices écrits.
Duración: 15 minutos. Signatura: 13.233.
- 13.—LA CHAMBRE ET LA SALLE DE BAINS.** 1) Prononciation. 2) Vocabulaire. 3) Verbe Venir. 4) Conversation: la chambre et la salle de bains. 5) Exercices écrits.
Duración: 15 minutos. Signatura: 13.234.
- 14.—LE SALON: LES DISTRACTIONS A LA MAISON.** 1) Prononciation. 2) Vocabulaire. 3) La réponse affirmative. 4) Conversation: le salon: les distractions à la maison. 5) Exercices écrits.
Duración: 15 minutos. Signatura: 13.235.
- 15.—LES APPAREILS ELECTRO-DOMESTIQUES.** 1) Prononciation. 2) Vocabulaire. 3) Verbe Pouvoir. 4) Conversation: les appareils électrodomestiques. 5) Exercices écrits.
Duración: 15 minutos. Signatura: 13.236.
- 16.—LES REPAS.** 1) La forme négative. 2) Vocabulaire. 3) Conversation: les repas. 4) Exercices écrits.
Duración: 15 minutos. Signatura: 13.237.

17.—**LE MENU, LES ALIMENTS.** 1) Verbe Devoir. 2) Vocabulaire. 3) Conversation: le menu, les aliments. 4) Exercices écrits.

Duración: 15 minutos. Signatura: 13.238.

18.—**VIANDES, POISSONS.** 1) La forme interrogative. 2) Vocabulaire. 3) Conversation: viandes, poissons. 4) Exercices écrits.

Duración: 15 minutos. Signatura: 13.239.

19.—**LÉGUMES ET PÂTES.** 1) Verbe Prendre. 2) Vocabulaire. 3) Conversation: légumes et pâtes. 4) Exercices écrits.

Duración: 15 minutos. Signatura: 13.240.

20.—**FRUITS ET DESSERTS.** 1) Vous. 2) Vocabulaire. 3) Conversation: fruits et desserts. 4) Exercices écrits.

Duración: 15 minutos. Signatura: 13.241.

21.—**AU RESTAURANT.** 1) Verbe Mettre. 2) Vocabulaire. 3) Conversation: au restaurant. 4) Exercices écrits.

Duración: 15 minutos. Signatura: 13.242.

22.—**LA FÊTE DE NOËL.** 1) Pronoms personnels précédés de c'est. 2) Pronoms personnels précédés de à. 3) Vocabulaire. 4) Conversation: la fête de Noël. 5) Exercices écrits.

Duración: 15 minutos. Signatura: 13.243.

23.—**UN CHANT DE NOËL.** 1) Verbe Finir. 2) Vocabulaire. 3) Conversation: un chant de Noël. 4) Exercices écrits.

Duración: 15 minutos. Signatura: 13.244.

24.—**LES BOISSONS.** 1) Place du pronom personnel. 2) Vocabulaire. 3) Conversation: les boissons. 4) Exercices écrits.

Duración: 15 minutos. Signatura: 13.245.

25.—**LA FAMILLE.** 1) Verbe Recevoir. 2) Vocabulaire. 3) Conversation: la famille. 4) Exercices écrits.

Duración: 15 minutos. Signatura: 13.246.

26.—**LA FAMILLE. LES FÊTES.** 1) Les interrogatifs. 2) Vocabulaire. 3) Conversation: la famille. Les fêtes. 4) Exercices écrits.

Duración: 15 minutos. Signatura: 13.247.

27.—**UNE DISPUTE.** 1) Verbe Vouloir. 2) Vocabulaire. 3) Conversation: une dispute. 4) Exercices écrits.

Duración: 15 minutos. Signatura: 13.248.

28.—**LES MAGASINS.** 1) Formation du féminin. 2) Vocabulaire. 3) Conversation: les magasins. 4) Exercices écrits.

Duración: 15 minutos. Signatura: 13.249.

29.—**LE COMMERCE.** 1) Verbes en -ger. 2) Vocabulaire. 3) Conversation: le commerce. 4) Exercices écrits.

Duración: 15 minutos. Signatura: 13.250.

30.—**LE CLIMAT, LA MÉTÉOROLOGIE.** 1) Formation du pluriel. 2) Vocabulaire. 3) Conversation: le climat, la météorologie. 4) Exercices écrits.

Duración: 15 minutos. Signatura: 13.251.

31.—**L'ASTRONOMIE.** 1) Verbe Boire. 2) Vocabulaire. 3) Conversation: l'astronomie. 4) Exercices écrits.

Duración: 15 minutos. Signatura: 13.252.

32.—**UNE EXCURSION.** 1) L'heure. 2) Vocabulaire. 3) Conversation: une excursion. 4) Exercices écrits.

Duración: 15 minutos. Signatura: 13.253.

33.—**VOYAGES TERRESTRES: LE CHEMIN DE FER.** 1) Verbes en -yer. 2) Vocabulaire. 3) Conversation: voyages terrestres: le chemin de fer. 4) Exercices écrits.

Duración: 15 minutos. Signatura: 13.254.

34.—**VOYAGES AÉRIENS.** 1) Le siècle. 2) Vocabulaire. 3) Conversation: voyages aériens. 4) Exercices écrits.

Duración: 15 minutos. Signatura: 13.255.

35.—**VOYAGES MARITIMES.** 1) Verbe Envoyer. 2) Vocabulaire. 3) Conversation: voyages maritimes. 4) Exercices écrits.

Duración: 15 minutos. Signatura: 13.256.

36.—**UNE RANDONNÉE EN AUTOMOBILE.** 1) Il y a. 2) Vocabulaire. 3) Conversation: une randonnée en automobile. 4) Exercices écrits.

Duración: 15 minutos. Signatura: 13.257.

37.—**À LA POSTE.** 1) Verbe Savoir. 2) Vocabulaire. 3) Conversation: à la poste. 4) Exercices écrits.

Duración: 15 minutos. Signatura: 13.258.

38.—**LA PHOTOGRAPHIE.** 1) On. 2) Vocabulaire. 3) Conversation: la photographie. 4) Exercices écrits.

Duración: 15 minutos. Signatura: 13.259.

39.—**UN ACCIDENT.** 1) Verbe Partir. 2) Vocabulaire. 3) Conversation: un accident. 4) Exercices écrits.

Duración: 15 minutos. Signatura: 13.260.

40.—**LES MALADIES.** 1) Même. 2) Vocabulaire. 3) Conversation: les maladies. 4) Exercices écrits.

Duración: 15 minutos. Signatura: 13.261.

41.—**LE DOCTEUR. LA PHARMACIE.** 1) Verbe Lire. 2) Vocabulaire. 3) Conversation: le docteur. La pharmacie. 4) Exercices écrits.

Duración: 15 minutos. Signatura: 13.262.

42.—**MÉDECINE. CHIRURGIE.** 1) L'emploi de Y. 2) Vocabulaire. 3) Conversation: Médecine. Chirurgie. 4) Exercices écrits.

Duración: 15 minutos. Signatura: 13.263.

43.—**RELIGION FÊTES.** 1) Verbe Écrire. 2) Vocabulaire. 3) Conversation: religion. Fêtes. 4) Exercices écrits.

Duración: 15 minutos. Signatura: 13.264.

44.—**AGRICULTURE. LA FERME.** 1) L'emploi de en. 2) Vocabulaire. 3) Conversation: agriculture. La ferme. 4) Exercices écrits.

Duración: 15 minutos. Signatura: 13.265.

45.—**CULTURES. VENDANGES.** 1) Verbo Connaître. 1) Vocabulaire. 3) Conversation: cultures. Vendanges. 4) Exercices écrits.

Duración: 15 minutos. Signatura: 13.266.

46.—**ELEVAGES. PRODUITS LAITIERS; TEXTILES.** 1) La préposition espagnole de. 2) Vocabulaire. 3) Conversation: élevages. Produits laitiers; textiles. 4) Exercices écrits.

Duración: 15 minutos. Signatura: 13.267.

47.—**ANIMAUX DOMESTIQUES.** 1) Verbe Vivre. 2) Vocabulaire. 3) Conversation: animaux domestiques. 4) Exercices écrits.

Duración: 15 minutos. Signatura: 13.268.

48.—**ANIMAUX SAUVAGES.** 1) Adverbes en -ment. 2) Vocabulaire. 3) Conversation: animaux sauvages. 4) Exercices écrits.

Duración: 15 minutos. Signatura: 13.269.

49.—**CHASSE. PECHE.** 1) Verbe Voir. 2) Vocabulaire. 3) Conversation: chasse, pêche 4) Exercices écrits.

Duración: 15 minutos. Signatura: 13.270.

50.—**PLANTES. FLEURS.** 1) La preposition Chez. 2) Vocabulaire. 3) Conversation: plantes. Fleurs. 4) Exercices écrits.

Duración: 15 minutos. Signatura: 13.271.

51.—**BOIS. ARBRES.** 1) Verbe Sentir. 2) Vocabulaire. 3) Conversation: bois. Arbres. 4) Exercices écrits.

Duración: 15 minutos. Signatura: 13.272.

52.—**LES INSECTES.** 1) La préposition espagnole entre. 2) Vocabulaire. 3) Conversation: les insectes. 4) Exercices écrits.

Duración: 15 minutos. Signatura: 13.273.

53.—**LES OISEAUX.** 1) Verbe Ouvrir. 2) Vocabulaire. 3) Conversation: les oiseaux. 4) Exercices écrits.

Duración: 15 minutos. Signatura: 13.274.

54.—**COURS D'EAU. ÉLECTRICITÉ.** 1) Le complément direct. 2) Vocabulaire. 3) Conversation: cours d'eau. Électricité. 4) Exercices écrits.

Duración: 15 minutos. Signatura: 13.275.

55.—**LES MÉTIERS. ARTISANS.** 1) Verbe S'asseoir. 2) Vocabulaire. 3) Conversation: les métiers. Artisans. 4) Exercices écrits.

Duración: 15 minutos. Signatura: 13.276.

56.—**IMPRIMERIE. LIVRES.** 1) Différences entre le français et l'espagnol dans l'emploi des numéraux. 2) Vocabulaire. 3) Conversation: imprimerie. Livres. 4) Exercices écrits.

Duración: 15 minutos. Signatura: 13.277.

57.—**LE TRAVAIL. MINES ET CARRIÈRES.** 1) Verbe Valoir. 2) Vocabulaire. 3) Conversation: le travail. Mines et carrières. 4) Exercices écrits.

Duración: 15 minutos. Signatura: 13.278.

58.—**MÉTALLURGIE.** 1) La forme pronominale. 2) Vocabulaire. 3) Conversation: métallurgie. 4) Exercices écrits.

Duración: 15 minutos. Signatura: 13.279.

59.—**VERRE. CÉRAMIQUE.** 1) Verbe paraître. 2) Vocabulaire. 3) Conversation: verre. Céramique. 4) Exercices écrits.

Duración: 15 minutos. Signatura: 13.280.

60.—**CONFLITS SOCIAUX.** 1) Place de compléments. 2) Vocabulaire. 3) Conversation: conflits sociaux. 4) Exercices écrits.

Duración: 15 minutos. Signatura: 13.281.

61.—**RACES ET LANGUES.** 1) Verbe Croire. 2) Vocabulaire. 3) Conversation: races et langues. 4) Exercices écrits.

Duración: 15 minutos. Signatura: 13.282.

62.—**PATRIE. GOUVERNEMENT.** 1) Le passé récent. 2) Vocabulaire. 3) Conversation: patrie. Gouvernement. 4) Exercices écrits.

Duración: 15 minutos. Signatura: 13.283.

63.—**LA GUERRE. L'ARMÉE.** 1) Verbe Servir. 2) Vocabulaire. 3) Conversation: la guerre. L'armée. 4) Exercices écrits.

Duración: 15 minutos. Signatura: 13.284.

64.—**L'ADMINISTRATION FRANÇAISE.** 1) Le futur. 2) Vocabulaire. 3) Conversation: l'administration française. 4) Exercices écrits.

Duración: 15 minutos. Signatura: 13.285.

65.—**POLICE ET JUSTICE.** 1) Verbe Naître. 2) Vocabulaire. 3) Conversation: police et justice. 4) Exercices écrits.

Duración: 15 minutos. Signatura: 13.286.

66.—**BANQUE ET BOURSE.** 1) Accord du participe passé avec être. 2) Vocabulaire. 3) Conversation: banque et bourse. 4) Exercices écrits.

Duración: 15 minutos. Signatura: 13.287.

67.—**CINÉMA. THEATRE. CIRQUE.** 1) Verbe Conduire. 2) Vocabulaire. 3) Conversation: cinéma. Théâtre. Cirque. 4) Exercices écrits.

Duración: 15 minutos. Signatura: 13.288.

68.—**MUSIQUE. DISQUES. DANSE.** 1) Accord du participe passé avec avoir. 2) Vocabulaire. 3) Conversation: musique. Disques. Danse. 4) Exercices écrits.

Duración: 15 minutos. Signatura: 13.289.

69.—**PEINTURE. SCULPTURE.** 1) Verbe Mourir. 2) Vocabulaire. 3) Conversation: peinture. Sculpture. 4) Exercices écrits.

Duración: 15 minutos. Signatura: 13.290.

70.—**ARCHITECTURE.** 1) Verbe Plaire. 2) Vocabulaire 3) Conversation: architecture. 4) Exercices écrits.

Duración: 15 minutos. Signatura: 13.291.

LENGUA INGLESA

Profesor: D. JOSE MERINO BUSTAMANTE.

1.—**THE ENGLISH VOWEL SOUNDS.** 1) Fonética. 2) Sonidos vocales. 3) Texto radiado.
Duración: 15 minutos. Signatura: 13.292.

2.—**AN ENGLISH VERB.** 1) Vocabulario. 2) Repaso del verbo. 3) Texto radiado.
Duración: 15 minutos. Signatura: 13.293.

3.—**VERB STRUCTURES.** 1) Vocabulario. 2) Estructuras verbales. 3) Texto radiado.
Duración: 15 minutos. Signatura: 13.294.

4.—**THE VERB TO BE.** 1) Vocabulario. 2) El verbo **to be**. 3) Verbos compuestos. 4) Sustantivos compuestos. 5) Texto radiado.
Duración: 15 minutos. Signatura: 13.295.

5.—**SPECIAL VERBS (1).** 1) Vocabulario. 2) Los verbos especiales **Must** y **Needn't**. 3) Notas adicionales. 4) Texto radiado.
Duración: 15 minutos. Signatura: 13. 296.

6.—**SPECIAL VERBS (2).** 1) Vocabulario. 2) Los verbos especiales **Can** y **Could**. 3) Notas adicionales. 4) Texto radiado.
Duración: 15 minutos. Signatura: 13.297.

7.—**SPECIAL VERBS (3).** 1) Vocabulario. 2) Los verbos especiales **Shall**, **Will**, **Should**, **Would** y **Ought to**. 3) Notas adicionales. 4) Texto radiado.
Duración: 15 minutos. Signatura: 13.298.

8.—**THE CONDITIONAL.** 1) Vocabulario. 2) El Condicional. 3) Notas adicionales. 4) Texto radiado.
Duración: 15 minutos. Signatura: 13.299.

9.—**THE MILLER FAMILY.** 1) Vocabulario. 2) Notas sobre el texto. 3) Texto radiado.
Duración: 15 minutos. Signatura: 13.300.

10.—**QUESTIONS AND ANSWERS (1).** 1) Vocabulario. 2) Preguntas y respuestas. 3) Notas adicionales. 4) Texto radiado.
Duración: 15 minutos. Signatura: 13.301.

- 11.—**QUESTIONS AND ANSWERS** (2). 1) Vocabulario. 2) Preguntas y respuestas. 3) Texto radiado.
Duración: 15 minutos. Signatura: 13.302.
- 12.—**TAIL QUESTIONS** (3). 1) Vocabulario. 2) «Coletillas interrogativas» (¿Verdad?). 3) Notas adicionales. 4) Texto radiado.
Duración: 15 minutos. Signatura: 13.303.
- 13.—**TAIL QUESTIONS** (2). 1) Vocabulario. 2) «Coletillas interrogativas» (¿Verdad?). 3) Notas adicionales. 4) Texto radiado.
Duración: 15 minutos. Signatura: 13.304.
- 14.—**MEASURES**. 1) Vocabulario. 2) Medidas inglesas. 3) Notas adicionales. 4) Texto radiado.
Duración: 15 minutos. Signatura: 13.305.
- 15.—**MONEY, WEIGHTS**. 1) Vocabulario. 2) Dinero, pesos. 3) Notas adicionales. 4) Texto radiado.
Duración: 15 minutos. Signatura: 13.306.
- 16.—**COMPOUND VERBS** (1). 1) Vocabulario. 2) Verbos compuestos. 3) Texto radiado
Duración: 15 minutos. Signatura: 13.307.
- 17.—**COMPOUND VERBS** (2). 1) Vocabulario. 2) Verbos compuestos. 3) Notas adicionales. 4) Texto radiado.
Duración: 15 minutos. Signatura: 13.308.
- 18.—**THE INFINITIVE** (1). 1) Vocabulario. 2) El infinitivo. 3) Notas adicionales. 4) Texto radiado.
Duración: 15 minutos. Signatura: 13.309.
- 19.—**THE INFINITIVE** (2). 1) Vocabulario. 2) El infinitivo. 3) Notas adicionales. 4) Texto radiado.
Duración: 15 minutos. Signatura: 13.310.
- 20.—**THE INFINITIVE** (3). 1) Vocabulario. 2) El infinitivo. 3) Notas adicionales. 4) Texto radiado.
Duración: 15 minutos. Signatura: 13.311.
- 21.—**A CLASS**. 1) Vocabulario. 2) Frases de interés. 3) Texto radiado.
Duración: 15 minutos. Signatura: 13.312.
- 22.—**PRONOUNS** (1). 1) Vocabulario. 2) Pronombres personales y posesivos. Adjetivos posesivos. 3) Texto radiado.
Duración: 15 minutos. Signatura: 13.313.

23.—**PRONOUNS** (2). 1) Vocabulario. 2) Pronombres. 3) Frases de interés. 4) Notas adicionales. 5) Texto radiado.

Duración: 15 minutos. Signatura: 13.314.

24.—**THE ENGLISH DIPHTHONGS**. 1) Vocabulario. 2) Diptongos ingleses. 3) Texto radiado.

Duración: 15 minutos. Signatura: 13.315.

25.—**A TEA-PARTY**. 1) Vocabulario. 2) Texto radiado. 3) Notas adicionales. 4) Frases usuales.

Duración: 15 minutos. Signatura: 13.316.

26.—**THE «ING» FORM** (1). 1) Vocabulario. 2) La forma «ing». 3) Notas adicionales. 4) Texto radiado.

Duración: 15 minutos. Signatura: 13.317.

27.—**A WALK IN THE COUNTRY**. 1) Vocabulario. 2) Texto radiado. 3) Notas adicionales.

Duración: 15 minutos. Signatura: 13.318.

28.—**AT THE GROCER'S**. 1) Vocabulario. 2) Texto radiado. 3) Notas adicionales. 4) Frases de interés.

Duración: 15 minutos. Signatura: 13.319.

29.—**THE «ING» FORM** (2). 1) Vocabulario. 2) La forma «ing». 3) Texto radiado. 4) Notas adicionales.

Duración: 15 minutos. Signatura: 13.320.

30.—**THE ENGLISH WEATHER**. 1) Vocabulario. 2) Texto radiado. 3) Notas adicionales. 4) Frases de interés.

Duración: 15 minutos. Signatura: 13.321.

31.—**WRITING A LETTER**. 1) Vocabulario. 2) Escribiendo una carta. Texto radiado. 3) Notas. 4) Frases usuales.

Duración: 15 minutos. Signatura: 13.322.

32.—**...SO HAVE I**. 1) Vocabulario. 2) ... Y yo también. 3) Notas. 4) Texto radiado.

Duración: 15 minutos. Signatura: 13.323.

33.—**THE TEACHER ANSWERS SOME QUESTIONS**. 1) Vocabulario. 2) El profesor contesta algunas preguntas. 3) Frases útiles. 4) Texto radiado.

Duración: 15 minutos. Signatura: 13.324.

- 34.—...**NOR AN I**. 1) Vocabulario. 2) ...Ni yo tampoco. 3) Texto radiado
Duración: 15 minutos. Signatura: 13.325.
- 35.—**FROM MADRID TO LONDON**. 1) Vocabulario. 2) De Madrid a Londres. Texto radiado. 3) Notas.
Duración: 15 minutos. Signatura: 13.326.
- 36.—**AN EVENING WITH THE MILLERS**. 1) Vocabulario. 2) Una tarde con los Miller. Texto radiado. 3) Notas. 4) Frases de interés.
Duración: 15 minutos. Signatura: 13.327.
- 37.—**THE MILLER FAMILY**. 1) Vocabulario. 2) La familia Miller. Texto radiado.
Duración: 15 minutos Signatura: 13.328.
- 38.—**SIGHTSEEING IN LONDON**. 1) Vocabulario. 2) Visita a Londres. Texto radiado. 3) Notas.
Duración: 15 minutos. Signatura: 13.329.
- 39.—**QUESTIONS**. 1) Vocabulario. 2) Preguntas. 3) Texto radiado.
Duración: 15 minutos. Signatura: 13.330.
- 40.—**LET'S PRACTISE SOME STRUCTURES (1)**. 1) Practiquemos algunas estructuras. 2) Texto radiado
Duración: 15 minutos. Signatura: 13.331.
- 41.—**AN ENGLISH SONG (1)**. 1) Clementine. 2) Notas.
Duración: 15 minutos. Signatura: 13.332.
- 42.—**THE WORDS LIKE, LOOK AND RIGHT**. 1) Vocabulario. 2) Las palabras **like** y **right**. 3) Frases útiles. 4) Texto radiado.
Duración: 15 minutos. Signatura: 13.333.
- 43.—**THE WORDS SINCE, FOR AND AGO (1)**. 1) Vocabulario 2) Las palabras **since**, **for** y **ago**. 3) Texto radiado.
Duración: 15 minutos. Signatura: 13.334.
- 44.—**RELATIVE PRONOUNS (1)**. 1) Vocabulario. 2) Pronombres relativos. 3) Texto radiado.
Duración: 15 minutos. Signatura: 13.335.
- 45.—**AN ENGLISH SONG (2)**. 1) Clementine. 2) Notas
Duración: 15 minutos. Signatura: 13.336.

- 46.—**RELATIVE PRONOUNS** (2). 1) Vocabulario. 2) Pronombres relativos. 3) Notas.
4) Texto radiado.
Duración: 15 minutos. Signatura: 13.337.
- 47.—**LET'S PRACTISE SOME STRUCTURES** (2). 1) Vocabulario. 2) Practiquemos algunas estructuras. Texto radiado. 3) Notas.
Duración: 15 minutos. Signatura: 13.338.
- 48.—**THE WORDS JUST, SINCE, FOR AND AGO.** 1) Las palabras *just, since, for* y *ago*
2) Texto radiado.
Duración: 15 minutos. Signatura: 13.339.
- 49.—**SPORTS.** 1) Vocabulario. 2) Deportes. Texto radiado. 3) Notas.
Duración: 15 minutos. Signatura: 13.340.
- 50.—**I WAS LISTENING TO THE RADIO WHEN...** 1) Vocabulario. 2) Yo escuchaba la radio cuando... 3) Notas. 4) Texto radiado.
Duración: 15 minutos. Signatura: 13.341.
- 51.—**LOLITA AT THE MILLER'S.** 1) Vocabulario. 2) Lolita en casa de los Miller. Texto radiado. 3) Notas.
Duración: 15 minutos. Signatura: 13.342.
- 52.—**THE PASSIVE VOICE.** 1) Vocabulario. 2) La voz pasiva. 3) Notas. 4) Texto radiado.
Duración: 15 minutos. Signatura: 13.343.
- 53.—**LET'S PRACTISE SOME STRUCTURES** (3). 1) Vocabulario. 2) Practiquemos algunas estructuras. 3) Notas. 4) Texto radiado.
Duración: 15 minutos. Signatura: 13.344.
- 54.—**THE WORDS ALL, EVERY, BOTH, HALF, NEITHER AND EITHER.** 1) Vocabulario.
2) Las palabras *all, every, both, half, neither* y *either*. 3) Texto radiado.
Duración: 15 minutos. Signatura: 13.345.
- 55.—**TEA.** 1) Vocabulario. 2) El té. Texto radiado. 3) Notas.
Duración: 15 minutos. Signatura: 13.346.
- 56.—**COMPOUND VERBS.** 1) Vocabulario. 2) Verbos compuestos. 3) Texto radiado.
Duración: 15 minutos. Signatura: 13.347.
- 57.—**THE WORDS EVERYTHING, ETC.; EVERYBODY, ETC.** 1) Las palabras *everything*, etcétera; *everybody*, etc. 2) Texto radiado.
Duración: 15 minutos. Signatura: 13.348.

58.—**LET'S PRACTISE SOME STRUCTURES** (4). 1) Practiquemos algunas estructuras. 2) Texto radiado.

Duración: 15 minutos. Signatura: 13.349.

59.—**A DAY IN LONDON.** 1) Vocabulario. 2) Un día en Londres. Texto radiado. 3) Notas.

Duración: 15 minutos. Signatura: 13.350.

60.—**SAYING GOOD-BYE TO THE MILLER'S.** 1) Vocabulario. 2) Despidiéndose de los Miller. Texto radiado. 3) Notas.

Duración: 15 minutos. Signatura: 13.351.

LENGUA ALEMANA

Profesor: D. DOMINGO SANCHEZ HERNANDEZ.

1.—**REPASO DE LAS CARACTERISTICAS DE LAS CONJUGACIONES.**

Duración: 15 minutos. Signatura: 13.352.

2.—**DIE TRENNBAREN VERBEN.**

Duración: 15 minutos. Signatura: 13.353.

3.—**DER IMPERATIV.**

Duración: 15 minutos. Signatura: 13.354.

4.—**DER IMPERATIV DER STARKEN VERBEN.**

Duración: 15 minutos. Signatura: 13.355.

5.—**DER IMPERATIV.**

Duración: 15 minutos. Signatura: 13.356.

6.—**ADVERBIEN.**

Duración: 15 minutos. Signatura: 13.357.

7.—**ADVERBIEN DES ORTS,**

Duración: 15 minutos. Signatura: 13.358.

8.—**ADVERBIEN DER ZEIT.**

Duración: 15 minutos. Signatura: 13.359.

9.—HER-HIN.

Duración: 15 minutos. Signatura: 13.360.

10.—DIE STELLUNG VON «NICHT».

Duración: 15 minutos. Signatura: 13.361.

11.—DIE REKTION DER VERBEN.

Duración: 15 minutos. Signatura: 13.362.

12.—DIE REKTION DER VERBEN.

Duración: 15 minutos. Signatura: 13.363.

13.—DIE STELLUNG DER ERGAENZUNGEN.

Duración: 15 minutos. Signatura: 13.364.

14.—VERBEN MIT PRAEPOSITIONALEM OBJEKT.

Duración: 15 minutos. Signatura: 13.365.

15.—DIE REKTION DER VERBEN.

Duración: 15 minutos. Signatura: 13.366.

16.—VERBEN MIT PRAEPOSITIONALEM OBJEKT.

Duración: 15 minutos. Signatura: 13.367.

**17.—GEBRAEUCHLICHE VERBEN MIT PRAEPOSITIONEM DIE DEN DATIV ODER DEN
AKKUSATIV REGIEREN.**

Duración: 15 minutos. Signatura: 13.368

18.—VERBEN MIT PRAEPOSITIONEM AUF UND IN.

Duración: 15 minutos. Signatura: 13.369.

19.—VERBEN MIT DEN PRAEPOSITION UBER UND VOR.

Duración: 15 minutos. Signatura: 13.370.

20.—DOPPELTE PRAEPOSITIONEM.

Duración: 15 minutos. Signatura: 13.371.

21.—DER INFINITIV.

Duración: 15 minutos. Signatura: 13.372.

22.—DER INFINITIV. FORTSETZUNG.

Duración: 15 minutos. Signatura: 13.373.

23.—HABEN + ZU; SEIN + ZU.

Duración: 15 minutos. Signatura: 13.374.

24.—DAS PARTIZIP DES PRAESENS.

Duración: 15 minutos. Signatura: 13.375.

25.—DAS PARTIZIP DER VERGANGENHEIT ALS ADJEKTIV.

Duración: 15 minutos. Signatura: 13.376.

26.—DIE STEIGERUNG DES ADJEKTIVS.

Duración: 15 minutos. Signatura: 13.377.

27.—UNBESTIMMTE PRONOMEN FORTSETZUNG.

Duración: 15 minutos. Signatura: 13.378.

28.—UNBESTIMMTE PRONOMEN FORTSETZUNG.

Duración: 15 minutos. Signatura: 13.379.

29.—DIE BEIORDNENDEN KONJUNKTIONEN UND ABER, DENN, ODER.

Duración: 15 minutos. Signatura: 13.380.

30.—DIE WICHTIGSTEN ADVERBIALEN KONJUNKTIONEN.

Duración: 15 minutos. Signatura: 13.381.

31.—DIE KONJUNKTION «DASS».

Duración: 15 minutos. Signatura: 13.382.

32.—DIE KONJUNKTION «DASS» MIT VORANGEHENDER PARTIKEL.

Duración: 15 minutos. Signatura: 13.383.

33.—DIE KONJUNKTIONEN WEIL UND DA.

Duración: 15 minutos. Signatura: 13.384.

34.—RELATIV-PRONOMEN.

Duración: 15 minutos. Signatura: 13.385.

35.—RELATIV-PRONOMEN IN VERBINDUNG MIT EINER PRAEPOSITION.

Duración: 15 minutos. Signatura: 13.386.

36.—RELATIV-PRONOMEN.

Duración: 15 minutos. Signatura: 13.387.

37.—DIE KONJUNKTIONEN.

Duración: 15 minutos. Signatura: 13.388.

38.—STELLUNG DES NEBENSATZES.

Duración: 15 minutos. Signatura: 13.389.

39.—WIR UNTERSCHIEDEN ZWISCHEN ALS, VENN UND WANN.

Duración: 15 minutos. Signatura: 13.390.

40.—CONJUNCION: DAMIT = PARA QUE, A FIN DE QUE.

Duración: 15 minutos. Signatura: 13.391.

41.—DIE KONJUNKTION «INDEM».

Duración: 15 minutos. Signatura: 13.392

42.—DIE KONDITIONALE KONJUNKTION «WENN».

Duración: 15 minutos. Signatura: 13.393.

43.—KONZESSIV KONJUNKTIONEN.

Duración: 15 minutos. Signatura: 13.394.

44.—DIE REKTION DER ADJEKTIVE.

Duración: 15 minutos. Signatura: 13.395

45.—DIE REKTION DER ADJEKTIVE. FORTSETZUNG.

Duración: 15 minutos. Signatura: 13.396.

46.—DIE REKTION DER ADJEKTIVE.

Duración: 15 minutos. Signatura: 13.397.

47.—DIE REKTION DER ADJEKTIVE.

Duración: 15 minutos. Signatura: 13.398.

48.—REKTION DER ADJEKTIVE.

Duración: 15 minutos. Signatura: 13.399.

49.—DIE REKTION DER ADJEKTIVE. FORTSETZUNG.

Duración: 15 minutos. Signatura: 13.400.

50.—BESONDERE BEDEUTUNG DER MODAI VERBEN.

Duración: 15 minutos. Signatura: 13.401.

51.—DER KONJUNKTIV: EL SUBJUNTIVO.

Duración: 15 minutos. Signatura: 13.402.

52.—DER KONJUNKTIV / 1. FORTSETZUNG.

Duración: 15 minutos. Signatura: 13.403.

53.—DER KONJUNKTIV / 2. FORTSETZUNG.

Duración: 15 minutos. Signatura: 13.404.

54.—DER KONJUNKTIV / 3. FORTSETZUNG.

Duración: 15 minutos. Signatura: 13.405.

55.—DER KONJUNKTIV UND DIE INDIREKTE FRAGE.

Duración: 15 minutos. Signatura: 13.406.

56.—EINIGE HINWEISE FÜR DAS ÜBERSETZEN.

Duración: 15 minutos. Signatura: 13.407.

L A T I N

Profesor: D. ANTONIO MAGARIÑOS GARCIA.

1.—PRIMERA DECLINACION. 1) Repaso. 2) Todos los días una regla.

Duración: 15 minutos. Signatura: 14.001.

2.—SEGUNDA DECLINACION. 1) Repaso. 2) Observaciones sobre la segunda declinación. 3) Cada día una regla.

Duración: 15 minutos. Signatura: 14.002.

3.—TERCERA DECLINACION. 1) Cada día una regla.

Duración: 15 minutos. Signatura: 14.003.

4.—PARTICULARIDADES DE LA TERCERA DECLINACION. 1) Cada día una regla.

Duración: 15 minutos. Signatura: 14.004.

- 5.—**CUARTA DECLINACION.** 1) Declinación de **exercitus, exercitus**, y de **cornus, us.** 2) Observaciones. 3) Cada día una regla.
Duración: 15 minutos. Signatura: 14.005.
- 6.—**QUINTA DECLINACION.** 1) Declinación de **res, rei.** 2) Observaciones. 3) Cada día una regla.
Duración: 15 minutos. Signatura: 14.006.
- 7.—**REPASO Y CLASIFICACION DE LOS ADJETIVOS.** 1) Cada día una regla.
Duración: 15 minutos. Signatura: 14.007.
- 8.—**COMPARATIVOS Y SUPERLATIVOS.** 1) Clasificación. 2) Formación del comparativo y superlativo sintéticos. 3) Observaciones. 4) Cada día una regla.
Duración: 15 minutos. Signatura: 14.008.
- 9.—1) Repaso de la declinación de **unus-a-um; duo, duae, duo; tres, tria; milia, millum.**
2) Adverbios multiplicativos hasta veinte. 3) Cada día una regla.
Duración: 15 minutos. Signatura: 14.009.
- 10.—**PRONOMBRES PERSONALES Y POSESIVOS.** 1) Declinación de **ego** y de **se.** 2) Pronombres personales. 3) Posesivos. 4) Cada día una regla.
Duración: 15 minutos. Signatura: 14.010.
- 11.—**DEMOSTRATIVOS.** 1) Insistencias en las características de la declinación pronominal. 2) Comprobación de estas normas con la declinación de los pronombres **iste, ista, istud, «ese», e ille, illa, illud, «aquei»,** que son los que presentan completas las características de la declinación pronominal. 3) Presencia de las partículas reforzativas **co en hic, haec, hoc, «este»,** con desaparición de la **e** final. 4) El demostrativo **is, ea, id,** cuya declinación se debe repasar, dada su importancia; más que un demostrativo sirve para enunciar la presencia del relativo o para reasumirlo. 5) Con **is, ea, id,** más la sílaba **dem,** se forma el demostrativo de identidad, **idem, eadem, idem.** 6) **Ipse, ipsa, ipsum** se declinan como **iste, ista, istud,** salvo que en el neutro termina en **m** en vez de **d.** 7) Diferencia entre **idem** e **ipse.**
Duración: 15 minutos. Signatura: 14.011.
- 12.—**EL RELATIVO.** 1) Repaso de la declinación de **qui, quae, quod.** 2) Observaciones sobre la misma. 3) El relativo concierda con su antecedente en género y número. 4) Cuando el relativo carece de antecedente se supe delante de su traducción. 5) Cuando el relativo tiene valor adjetivo se traduce por «el cual, la cual, lo cual, las cuales, los cuales». 6) Cada día una regla.
Duración: 15 minutos. Signatura: 14.012.
- 13.—**INTERROGATIVOS E INDEFINIDOS.** 1) Interrogativos. 2) Indefinidos. 3) Cada día una regla.
Duración: 15 minutos. Signatura: 14.013.

14.—**VERBO: SUS TEMAS.** 1) Al tema de presente o de imperfecto corresponden las siguientes formas. 2) Al tema de perfecto. 3) Al tema de supino. 4) Terminaciones personales. 5) Cada día una regla.

Duración: 15 minutos. Signatura: 14.014.

15.—**EL VERBO: GENERALIDADES.** 1) Características temporales. 2) Cada día una regla.

Duración: 15 minutos. Signatura: 14.015.

16.—**PRIMERA CONJUGACION.** 1) Repaso en activa y pasiva de la conjugación de un verbo de la primera. 2) Perfectos de la primera conjugación. 3) Cada día una regla.

Duración: 15 minutos. Signatura: 14.016.

17.—**SEGUNDA CONJUGACION.** 1) Repaso de la segunda conjugación. 2) Algunos perfectos de la segunda conjugación. 3) Cada día una regla.

Duración: 15 minutos. Signatura: 14.017.

18.—**TERCERA CONJUGACION.** 1) Repaso en activa y pasiva de un verbo de la tercera conjugación. 2) Perfectos de la tercera conjugación. 3) Cada día una regla.

Duración: 15 minutos. Signatura: 14.018.

19.—**CUARTA CONJUGACION.** 1) Repaso de activa y pasiva de la conjugación de un verbo de la cuarta. 2) Perfectos de la cuarta conjugación. 3) Cada día una regla.

Duración: 15 minutos. Signatura: 14.019.

20.—**CONJUGACION MIXTA.** 1) Repaso en activa y pasiva de la conjugación de un verbo mixto. 2) Perfectos de la conjugación mixta. 3) Cada día una regla.

Duración: 15 minutos. Signatura: 14.020.

21.—**REPASO DE LAS FORMAS NOMINALES SUSTANTIVAS DEL VERBO.** 1) Díganse ordenadamente las de todos los verbos que hemos utilizado en este segundo curso: **laudo, deleo, dico, munio y iacio**, de acuerdo con los modelos dados el año pasado. 2) Observaciones. 3) Cada día una regla.

Duración: 15 minutos. Signatura: 14.021.

22.—**REPASO DE LAS FORMAS NOMINALES ADJETIVAS DEL VERBO.**

Duración: 15 minutos. Signatura: 14.022.

23.—**VERBOS IRREGULARES: COMPUESTOS DE SUM.**

Duración: 15 minutos. Signatura: 14.023.

24.—**REPASO DEL VERBO VOLO Y SUS DERIVADOS.** 1) En relación con la conjugación de estos verbos se han de hacer en este curso las siguientes observaciones. 2) El repaso de la conjugación de los verbos **nolo** y **malo** se ha de hacer fijándose

especialmente en la irregularidad del presente de indicativo. 3) Cada día una regla.

Duración: 15 minutos. Signatura: 14.024.

25.—**REPASO DE LA CONJUGACION DEL VERBO FERRE.** 1) En la conjugación del verbo **ferre** hemos de resaltar en este curso las siguientes particularidades: 2) Cada día una regla.

Duración: 15 minutos. Signatura: 14.025.

26.—**CONJUGACION DEL VERBO EDERE Y REPASO DEL VERBO EDERE.** 1) Conjugación del verbo **edere** «comer». 2) Repaso de la conjugación del verbo **edere, edis, edere, edidi o edidit, ire, iri**. 3) Cada día una regla.

Duración: 15 minutos. Signatura: 14.026.

27.—**FORMAS NOMINALES Y PASIVAS DEL VERBO EDERE, EDIS, EDERE, EDIDI O EDIDIT, TUM «IR».**
1) Repaso de las formas nominales adjetivas, haciendo hincapié en el participio de presente. 2) La tercera persona del singular de la voz pasiva, aun en los verbos intransitivos, puede emplearse sin que tengan sujeto gramatical. 3) Entre los compuestos del verbo **edere** hay algunos que se mantienen intransitivos y siguen en todo la conjugación del verbo **edere**. 4) Cada día una regla.

Duración: 15 minutos. Signatura: 14.027.

28.—**EL VERBO FERRE.** 1) Repaso del verbo **ferre, feris, fieri**, utilizando como pasiva de los tiempos simples del verbo **ferre**. 2) Observaciones. 3) Cada día una regla.

Duración: 15 minutos. Signatura: 14.028.

29.—**VERBOS DEFECTIVOS.** 1) Verbos defectivos que no tienen más que tiempos de perfecto. 2) Otros verbos defectivos que se usan sólo en algunos tiempos y personas. 3) Verbos impersonales. 4) Cada día una regla.

Duración: 15 minutos. Signatura: 14.029.

30.—**REPASO DE LOS VERBOS DEONENTES Y SEMIDEONENTES.** 1) El repaso de los verbos deonentes. 2) El repaso de los verbos semideonentes. 3) Los participios de verbos. 4) Cada día una regla.

Duración: 15 minutos. Signatura: 14.030.

31.—**CONJUGACION PERIFRASTICA.** 1) Repaso de la conjugación perifrástica a base del verbo **lego, legis, legere, legi, lectum, «leer»**. 2) Cada día una regla.

Duración: 15 minutos. Signatura: 14.031.

32.—**TEMAS DE LAS FORMAS NOMINALES.** 1) Formas nominales del verbo. 2) Verbos deonentes. 3) Cada día una regla.

Duración: 15 minutos. Signatura: 14.032.

33.—**ADVERBIOS.** 1) Adverbios derivados de pronombres. 2) Formación de adverbios de modo a base de adjetivos. 3) Formación del comparativo y del superlativo. 4) Cada día una regla.

Duración: 15 minutos. Signatura: 14.033.

34.—**PREPOSICIONES.** 1) Repaso de las preposiciones. 2) Cada día una regla.

Duración: 15 minutos. Signatura: 14.034.

35.—**CONJUNCIONES COORDINANTES.** 1) En esta lección se repasan las conjunciones coordinantes en sus seis clases: copulativas, disyuntivas, causativas, conclusivas y correlativas. 2) **Ne-quidem** significa «ni siquiera». 3) A las conjunciones adverbias del año pasado podemos añadir **nihil-hominus** «sin embargo». 4) Las conjunciones correlativas pueden ser de dos clases. 5) Colocación de las conjunciones. 6) Cada día una regla.

Duración: 15 minutos. Signatura: 14.035.

36.—**INTERJECCIONES.** 1) Las interjecciones pueden ser de dos clases: primarias y secundarias. 2) Cada día una regla.

Duración: 15 minutos. Signatura: 14.036.

37.—**LOS CASOS: NOMINATIVO Y VOCATIVO.** 1) Situación que tenemos en latín. 2) Nominativo. 3) Vocativo. 4) Cada día una regla.

Duración: 15 minutos. Signatura: 14.037.

38.—**CASO ACUSATIVO.** 1) En el caso acusativo hay dos usos fundamentales: acusativo objeto y acusativo de dirección. 2) El acusativo objeto puede ser de objeto interno y de objeto externo. 3) Algunos verbos considerados normalmente como intransitivos pueden llevar un acusativo de objeto interno acompañado éste de un objeto calificativo o de cualquier otra determinación. 4) Una manifestación del acusativo interno es el acusativo de extensión y de duración. 5) Dos acusativos. 6) Acusativo de lugar «a donde». 7) Cada día una regla.

Duración: 15 minutos. Signatura: 14.038.

39.—**EL GENITIVO.** 1) El genitivo señala la pertenencia de una persona o cosa a otra o el campo en que una acción se realiza. 2) Cada día una regla.

Duración: 15 minutos. Signatura: 14.039.

40.—**EL GENITIVO (Continuación).** 1) Genitivo con adjetivo. 2) Genitivo con verbos. 3) Cada día una regla.

Duración: 15 minutos. Signatura: 14.040.

41.—**EL DATIVO.** 1) Dativo con verbos. 2) Cada día una regla.

Duración: 15 minutos. Signatura: 14.041.

42.—**EL DATIVO** (Continuación). 1) Dativo de interés. 2) Dativo de fin. 3) Cada día una regla.

Duración: 15 minutos. Signatura: 14.042.

43.—**EL ABLATIVO**. 1) El ablativo comprende tres funciones según responda a las preguntas: a) de dónde, desde dónde y éste será el ablativo propiamente tal o ablativo de separación; b) con qué, por qué, será el ablativo instrumento, y c) en dónde, cuándo, y entonces tendremos el ablativo locativo. 2) Cada día una regla.

Duración: 15 minutos. Signatura: 14.043.

44.—**EL ABLATIVO** (Continuación). 1) Ablativo instrumental. 2) Ablativo locativo. 3) Cada día una regla.

Duración: 15 minutos. Signatura: 14.044.

45.—**ELEMENTOS DE LA ORACION Y SU CLASIFICACION**. 1) Los elementos fundamentales de la oración son el sujeto y el predicado. 2) En latín muchas veces no aparece el verbo cópula *sum* y entonces convendrá suplirlo para la traducción castellana. 3) Las oraciones pueden tener prolongaciones en sus elementos fundamentales, el sujeto y el predicado. 4) No sólo pueden llevar completamente el sujeto, sino todos los complementos que acabamos de enumerar. 5) Estos complementos de los elementos nominales pueden ser adjetivos atributivos, sustantivos en aposición y sustantivos en diversos casos. 6) Las oraciones con predicado verbal pueden ser transitivas, si lleva complemento directo en acusativo e intransitivas si no lo llevan. 7) Para la expresión de lo impersonal tenemos; 8) Cada día una regla.

Duración: 15 minutos. Signatura: 14.045.

46.—**CLASIFICACION DE LAS ORACIONES POR EL MODO DE ENUNCIAR EL JUICIO**. 1) Pueden ser enunciativas (que expresan un hecho), exhortativas (que expresan una exhortación), imperativas (mandato o prohibición), desiderativas (deseo), concesivas (concesión), exclamativas (exclamación), interrogativas (pregunta). 2) Cada día una regla.

Duración: 15 minutos. Signatura: 14.046.

47.—**CLASIFICACION DE LAS ORACIONES POR EL MODO DE ENUNCIAR EL JUICIO** (Continuación). 1) Oraciones exhortativas. 2) Oraciones imperativas. 3) Oraciones desiderativas. 4) Oraciones concesivas. 5) Oraciones exclamativas. 6) Cada día una regla.

Duración: 15 minutos. Signatura: 14.047.

48.—**ORACIONES INTERROGATIVAS**. 1) Oraciones interrogativas. 2) Cada día una regla.

Duración: 15 minutos. Signatura: 14.048.

49.—**REPASO DE LA CONCORDANCIA**. 1) Pronombre con sustantivo conciertan en género y número. 2) Adjetivo con sustantivo conciertan en género, número y caso.

3) Sujeto con verbo conciertan en número y persona si el predicado es verbal, pero si el predicado es nominal conciertan lo mismo que el adjetivo o el sustantivo. 4) Concordancia **ad sensum** (por el sentido). 6) En las oraciones con predicado nominal si el sujeto es un pronombre neutro pasa a concenar en género, número y caso con el predicado, si éste es sustantivo. 7) Cada día una regla.

Duración: 15 minutos. Signatura: 14.049

50.—CLASIFICACION DE LAS ORACIONES SUBORDINADAS. 1) Cada día una regla.

Duración: 15 minutos. Signatura: 14.050.

51.—ORACIONES SUBORDINADAS SUSTANTIVAS DE SUBJUNTIVO CON UT. 1) Cada día una regla.

Duración: 15 minutos. Signatura: 14.051.

52.—ORACIONES SUBORDINADAS SUSTANTIVAS. 1) Oraciones sustantivas con verbos de temor. 2) Con verbos de obstáculo e impedimento. 3) Con **quod**. 4) Cada día una regla.

Duración: 15 minutos. Signatura: 14.052.

53.—ORACIONES INTERROGATIVAS INDIRECTAS. 1) Concepto. 2) Interrogativas indirectas. 3) Cada día una regla.

Duración: 15 minutos. Signatura: 14.053.

54.—ORACIONES ADJETIVAS. 1) Oraciones adjetivas. 2) Cada día una regla.

Duración: 15 minutos. Signatura: 14.054.

55.—ORACIONES SUBORDINADAS ADVERBIALES FINALES Y CAUSALES. 1) Cada día una regla.

Duración: 15 minutos. Signatura: 14.055.

56.—ORACIONES ADVERBIALES CONDICIONALES. 1) Cada día una regla.

Duración: 15 minutos. Signatura: 14.056.

57.—ORACIONES SUBORDINADAS ADVERBIALES CONCESIVAS Y CONSECUTIVAS. 1) Oraciones adverbiales concesivas. 2) Oraciones adverbiales consecutivas. 3) Cada día una regla.

Duración: 15 minutos. Signatura: 14.057.

58.—ORACIONES SUBORDINADAS ADVERBIALES TEMPORALES (1). 1) Cada día una regla.

Duración: 15 minutos. Signatura: 14.058.

59.—**ORACIONES SUBORDINADAS ADVERBIALES TEMPORALES** (2). 1) Cada día una regla.

Duración: 15 minutos. Signatura: 14.059.

60.—**ORACIONES SUBORDINADAS ADVERBIALES COMPARATIVAS**. 1) Cada día una regla.

Duración: 15 minutos. Signatura: 14.060.

LENGUA Y LITERATURA ESPAÑOLA

Profesor: D. EVARISTO CORREA CALDERON.

1.—**LAS BELLAS ARTES**. 1) El arte. 2) El arte y sus clases. 3) Las bellas artes. 4) Su clasificación. 5) Artes acústicas y artes plásticas. 6) Supremacía de la literatura. Ejercicios.

Duración: 15 minutos. Signatura: 14.061.

2.—**LA LITERATURA**. 1) La literatura. 2) Literatura y poesía. 3) La literatura y sus partes. 4) Clases de la literatura. 5) Literatura popular y literatura culta. 6) Otras variantes literarias. 7) Ciencia o arte. Ejercicios.

Duración: 15 minutos. Signatura: 14.062.

3.—**LA ESTETICA**. 1) La estética. 2) Belleza objetiva y subjetiva. 3) Variedades de cada una. 4) Definición de la belleza. 5) Grados de la belleza. Lo sublime. 6) Otros grados de la belleza. 7) Lo feo. 8) Situaciones estéticas humanas. Ejercicios.

Duración: 15 minutos. Signatura: 14.063.

4.—**LOS GENEROS LITERARIOS**. 1) Clasificación tradicional. 2) Falsedad de esta clasificación. 3) Subdivisión de la poesía. 4) Inconvenientes de esta división. 5) El estudio de la literatura. Ejercicios.

Duración: 15 minutos. Signatura: 14.064.

5.—**LA POESIA LIRICA**. 1) Poesía lírica. 2) Variedades de la lírica. 3) El himno. 4) La oda. 5) La elegía. 6) La canción. 7) La poesía bucólica. 8) Otras formas líricas. Ejercicios.

Duración: 15 minutos. Signatura: 14.065.

6.—**LA POESIA EPICA EN VERSO**. 1) Poesía épica. 2) Poesía épica versificada. 3) La epopeya. 4) Poemas épicos. 5) Poemas nacionales. 6) Poemas cultos. 7) Poemas épico-burlescos. 8) Los romances. 9) La balada. 10) La leyenda. Ejercicios.

Duración: 15 minutos. Signatura: 14.066.

7.—**LA EPICA EN PROSA.** 1) La épica en prosa. 2) La novela. 3) Formas de expresión. 4) Sus clases. 5) La novela en Grecia y Roma. 6) La novela en la Edad Media. 7) La novela en el Renacimiento. 8) La picaresca. Ejercicios.

Duración: 15 minutos. Signatura: 14.067.

8.—**LA NOVELA MODERNA.** 1) La novela romántica. 2) La novela realista. 3) El naturalismo. 4) La novela en el siglo XX. 5) Otras clases de novela. 6) El cuento. Ejercicios.

Duración: 15 minutos. Signatura: 14.068.

9.—**POESIA DRAMÁTICA.** 1) Poesía dramática. 2) Reglas esenciales del teatro. 3) Sus clases. 4) La tragedia. 5) La comedia. 6) El drama o tragicomedia. 7) El auto sacramental. 8) Piezas menores. 9) Obras dramático-musicales. Ejercicios.

Duración: 15 minutos. Signatura: 14.069.

10.—**LA ORATORIA.** 1) La oratoria. 2) Elocuencia y oratoria. 3) Cualidades del orador. 4) Partes del discurso. 5) Clases de oratoria. 6) Oratoria sagrada. 7) Sus clases. 8) Oratoria política. 9) Oratoria militar. 10) Oratoria forense. 11) Oratoria académica. 12) Nuevas formas de la oratoria. Ejercicios.

Duración: 15 minutos. Signatura: 14.070.

11.—**POESIA DIDASCALICA.** 1) La didáctica. 2) Didascálica. 3) Poemas didascálicos. 4) La fábula. 5) La sátira. 6) El epigrama. 7) Poesía gnómica. 8) Didascálica en prosa. 9) Ascética y mística. 10) El diálogo doctrinal. 11) En ensayo. Ejercicios.

Duración: 15 minutos. Signatura: 14.071.

12.—**LA DIDACTICA.** 1) Variedades de la didáctica. 2) La didáctica según su amplitud de exposición. 3) La Historia. 4) Sus afinidades con la poesía. 5) Modalidades de la Historia. 6) Sus diversas finalidades. 7) Formas de la Historia. Ejercicios.

Duración: 15 minutos. Signatura: 14.072.

13.—**FORMAS MODERNAS DE LA LITERATURA.** 1) La crítica. 2) Sus variedades. 3) La crítica literaria. 4) El periodismo. 5) Sus finalidades. 6) Importancia del periodismo. 7) La radiodifusión. Ejercicios.

Duración: 15 minutos. Signatura: 14.073.

14.—**EL CINE.** 1) Origen y evolución del cine. 2) El cine y las artes. 3) El cine y la literatura. 4) El guión. 5) El cine, obra de equipo. 6) Trascendencia del cine. 7) La televisión. Ejercicios.

Duración: 15 minutos. Signatura: 14.074.

15.—**LA CREACION LITERARIA.** 1) Obra literaria. 2) Fondo y forma. 3) Condiciones generales del fondo. 4) La originalidad. 5) La imitación. 6) El plagio. Ejercicios.

Duración: 15 minutos. Signatura: 14.075.

16.—**EL LENGUAJE.** 1) Lenguaje vulgar y lenguaje culto. 2) El lenguaje literario. 3) Armonía en el lenguaje y sus contrarios. 4) La claridad. 5) Propiedad del lenguaje. 6) Su pureza. 7) Los arcaísmos. 8) Barbarismos. 9) Neologismos. 10) Solecismos. Ejercicios.

Duración: 15 minutos. Signatura: 14.076.

17.—**EL ESTILO.** 1) El estilo. 2) Sus cualidades esenciales. 3) Divisiones clásicas del estilo. 4) El estilo según la nacionalidad. 5) Otras clases de estilo. 6) Según la época. 7) El estilo, según el autor. 8) Las escuelas. Ejercicio.

Duración: 15 minutos. Signatura: 14.077.

18.—**FIGURAS RETORICAS (I).** 1) El estilo literario. 2) Las figuras retóricas. 3) Figuras de dicción. 4) Por repetición de vocablo. 5) Por juego de palabras. 6) Por analogía de sonidos. Ejercicios.

Duración: 15 minutos. Signatura: 14.078.

19.—**FIGURAS RETORICAS (II).** 1) Figuras pintorescas. 2) La descripción. 3) Descripción de la Naturaleza. 4) Descripción de seres. 6) Enumeración y distribución. Ejercicios.

Duración: 15 minutos. Signatura: 14.079.

20.—**FIGURAS RETORICAS (III).** 1) Figuras patéticas. 2) La exclamación y el apóstrofe. 3) La interrogación. 4) Expresión de deseos propios. 5) Expresión de venganza y amenaza. 6) Otras figuras patéticas. Ejercicios.

Duración: 15 minutos. Signatura: 14.080.

21.—**FIGURAS RETORICAS (IV).** 1) Otras figuras. 2) Perífrasis. 3) Antítesis y paradoja. 4) Sentencia y epifonema. 5) Anticipación y gradación. 6) Hipérbole y atenuación. 7) Prosopopeya. 8) Ironía. Ejercicios.

Duración: 15 minutos. Signatura: 14.081.

22.—**LOS TROPOS.** 1) La comparación o símil. 2) La imagen. 3) Los tropos. 4) Origen de los tropos. 5) Clases de tropos. 6) Metáfora. 7) Importancia de la metáfora. 8) Alegoría. 9) Sinécdoque. 10) Metonimia. Ejercicios.

Duración: 15 minutos. Signatura: 14.082.

23.—**PROSA Y VERSO.** 1) Prosa. 2) El verso. 3) Confusión de ambas formas. 4) Distinción del verso y la prosa. 5) Prosa poética y poesía prosaica. Ejercicios.

Duración: 15 minutos. Signatura: 14.083.

24.—**EL LENGUAJE POETICO.** 1) Lenguaje poético. 2) El hipérbaton. 3) El epíteto. 4) Epítetos antitéticos. 5) Pleonasmos. 6) Cultismo. 7) Licencias poéticas. 8) Licencias sintácticas. 9) Por cambios en la palabra. Ejercicio.

Duración: 15 minutos. Signatura: 14.084.

25.—**EL VERSO** (I). 1) El verso. 2) Sílabas de que puede componerse. 3) Cómputo de las sílabas. 4) La sinalefa. 5) Excepciones. 6) La diéresis. 7) La sinéresis.

Duración: 15 minutos. Signatura: 14.085.

26.—**EL VERSO** (II). 1) Acento de las palabras finales. 2) Síllaba final aguda. 3) Palabra final esdrújula. 4) Rimas llanas. 5) Paragoge. 6) Versos de cabo roto. 7) Enca-
balgamiento. 8) Poesías con eco. 9) Letra inicial de verso. 10) Acróstico. Ejercicios.

Duración: 15 minutos. Signatura: 14.086.

27.—**SISTEMAS RÍTMICOS**. 1) Los diversos sistemas rítmicos. 2) La alteración. 3) Su reflejo en la poesía española. 4) El paralelismo. 5) Paralelismo semítico. 6) Restos en nuestra literatura. 7) Paralelismo occidental. 8) Su reflejo en la lírica castellana. Ejercicios.

Duración: 15 minutos. Signatura: 14.087.

28.—**LA CANTIDAD ACENTUAL**. 1) Versificación a base de pies métricos. 2) Su aplicación a la poesía española. 3) El ritmo dactílico en la lírica galaico-portuguesa. 4) Los pies métricos en la poesía romántica. 5) Sus reflejos en la poesía contemporánea. Ejercicios.

Duración: 15 minutos. Signatura: 14.088.

29.—**LOS VERSOS Y SU DENOMINACION**. 1) Arte mayor y arte menor. 2) Versos de dos a cuatro sílabas. 3) Versos de cinco sílabas. 4) Versos adónicos. 5) Versos de seis sílabas. 6) Versos de siete sílabas. 7) El octosílabo. Ejercicios.

Duración: 15 minutos. Signatura: 14.089.

30.—**VERSOS DE ARTE MAYOR** (I). 1) En eneasílabo. 2) Versos decasílabos. 3) El endecasílabo. 4) Variedades del endecasílabo. 5) El endecasílabo italiano. 6) Endecasílabo impropio. 7) Su representación gráfica. 8) El endecasílabo sáfico. 9) El verso dactílico. Ejercicios.

Duración: 15 minutos. Signatura: 14.090.

31.—**VERSOS DE ARTE MAYOR** (II). 1) Versos dodecasílabos. 2) Hemistiquios y cesuras. 3) Primer hemistiquio agudo o esdrújulo. 4) Hemistiquios desiguales. 5) Su división en pies métricos. 6) Versos de trece sílabas. 7) Alejandrinos. 8) Versos de quince sílabas. 9) Octonarios. Ejercicios.

Duración: 15 minutos. Signatura: 14.091.

32.—**EL ACENTO Y LA RIMA**. 1) Elementos de la métrica española. 2) El acento. 3) La rima. 4) Rima asonante. 5) Equivalencia en la rima asonante. 6) Perfección de la rima asonante. 7) Rima consonante. 8) Reglas generales sobre la rima. 9) Rima «al mezzo». Ejercicios.

Duración: 15 minutos. Signatura: 14.092.

33.—**LA NOMENCLATURA ESTROFICA (I).** 1) La estrofa. 2) Variedad de estrofas. 3) Esquemas de la rima. 4) El pareado. 5) Estrofas de tres versos. 6) La soleá. 7) La tercetilla. 8) Tercetillos y tercetos monorrimos. 9) El terceto clásico. 10) El terceto encadenado. Ejercicios.

Duración: 15 minutos. Signatura: 14.093.

34.—**LA NOMENCLATURA ESTROFICA (II).** 1) Estrofas de cuatro versos. 2) La copla popular. 3) La seguidilla. 4) Seguidilla compuesta. 5) La seguidilla gitana. 6) La endecha. 7) La cuarteta y la redondilla. 8) El serventesio. 9) El cuarteto. 10) La cuaderna vía. 11) La estrofa sáfica. Ejercicios.

Duración: 15 minutos. Signatura: 14.094.

35.—**LA NOMENCLATURA ESTROFICA (III).** 1) Estrofas de cinco versos. 2) La lira. 3) Sus variedades. 4) Estrofas de seis versos. 5) Copla de pie quebrado. 6) Otras variantes. Ejercicios.

Duración: 15 minutos. Signatura: 14.095.

36.—**LA NOMENCLATURA ESTROFICA (IV).** 1) El zéjel. 2) El villancico. 3) Estrofas de siete versos. 4) Estrofas de ocho versos. 5) Octava real. 6) La octava italiana. 7) Copla de arte mayor. 8) La décima. 9) El ovillejo. Ejercicios.

Duración: 15 minutos. Signatura: 14.096.

37.—**LA NOMENCLATURA ESTROFICA (V).** 1) Estrofas indefinidas. 2) La letrilla. 3) La glosa. 4) La sílva. 5) La estancia. 6) Versos blancos. 7) Versos libres. 8) El versículo. Ejercicios.

Duración: 15 minutos. Signatura: 14.097.

38.—**LA NOMENCLATURA ESTROFICA (VI).** 1) Versificación amétrica. 2) Vitalidad del romance. 3) Sus variedades. 4) El romancillo. 5) La endecha. 6) Romance heroico. 7) Su división en grupos. 8) Romances con letrilla. 9) Romances imparisílabos. Ejercicios.

Duración: 15 minutos. Signatura: 14.098.

39.—**EL SONETO.** 1) El soneto. 2) Esquema de la rima. 3) Otros esquemas. 4) El sonetillo. 5) Sonetos en alejandrinos. 6) El estrambote. 7) Las escalas métricas. Ejercicios.

Duración: 15 minutos. Signatura: 14.099.

40.—**LAS LITERATURAS ORIENTALES.** 1) Su antigüedad. 2) La literatura india. 3) Los Vedas. 4) Las epopeyas. 5) Buda y su reforma religiosa. 6) Los apólogos. 7) Su influencia en Europa. 8) Otros escritores indios. Lectura para comentar.

Duración: 15 minutos. Signatura: 14.100.

41.—**LITERATURA HEBREA.** 1) Breve historia del pueblo hebreo. 2) Períodos de la lite-

ratura hebrea. 3) Literatura bíblica. 4) Partes del Antiguo Testamento. 5) El Nuevo Testamento. 6) Traducciones de la Biblia. 7) Literatura postbíblica. Lectura para comentar.

Duración: 15 minutos. Signatura: 14.101.

42.—**LITERATURA GRIEGA.** 1) Grecia, centro del mundo antiguo. 2) Homero. 3) Sus obras. 4) Otros poetas griegos. 5) El teatro griego. 6) Sus grandes creadores. 7) La comedia. 8) La filosofía. 9) Platón y Aristóteles. 10) La historia, la oratoria y la fábula. Lectura para comentar.

Duración: 15 minutos. Signatura: 14.102.

43.—**LITERATURA LATINA (I).** 1) Su iniciación. 2) Edad Arcaica. 3) Plauto y Terencio. 4) Epoca de César. 5) Julio César y Salustio. 6) Cicerón. 7) Epoca de Augusto. 8) Virgilio. 9) Horacio. 10) Ovidio. 11) Tito Livio. Lectura para comentar.

Duración: 15 minutos. Signatura: 14.103.

44.—**LITERATURA LATINA (II).** 1) La Edad de Plata. 2) Séneca. 3) Otros escritores hispano-latinos. 4) Escritores propiamente latinos. 5) Epoca greco-latina. 6) Edad de Cobre de la literatura latina. 7) Escritores romanos. 8) Escritores africanos. 9) Escritores franceses y españoles. Lectura para comentar.

Duración: 15 minutos. Signatura: 14.104.

45.—**LA EDAD MEDIA (I). POESÍA EPICA.** 1) Aparición de las lenguas románicas. 2) Del siglo IV al XI. 3) Literatura árabe. 4) Los árabes españoles. 5) La literatura hebrea en España. 6) Literatura épica. 7) La «Chanson de Roland». 8) El «Cantar de Mio Cid». 9) Su valor histórico. Lectura para comentar.

Duración: 15 minutos. Signatura: 14.105.

46.—**LA EDAD MEDIA (II).** 1) La poesía lírica. 2) Los trovadores provenzales. 3) Su dispersión. 4) Los cancioneros galaico-portugueses. 5) Alfonso el Sabio. 6) Sus obras en prosa. 7) Su labor poética. 8) El mester de clerecía. 9) Gonzalo de Berceo. 10) Raimundo Lulio. Lectura para comentar.

Duración: 15 minutos. Signatura: 14.106.

47.—**EL SIGLO XIV EN EUROPA.** 1) Poetas italianos del siglo XIII. 2) Dante Alighieri. 3) «La divina comedia». 4) Petrarca. 5) Sus obras. 6) Boccaccio. 7) Don Juan Manuel. 8) Chaucer. 9) Juan Ruiz y el Canciller Ayala. Lectura para comentar.

Duración: 15 minutos. Signatura: 14.107.

48.—**EL SIGLO XV EN ESPAÑA.** 1) El siglo XV. 2) Los romances viejos. 3) Los romances artísticos. 4) Dos cancioneros. 5) Santillana. 6) Juan de Mena. 7) Jorge Manrique. 8) Literatura catalana. 9) La prosa castellana. 10) «La Celestina». Lectura para comentar.

Duración: 15 minutos. Signatura: 14.108.

49.—**EL RENACIMIENTO (I).** 1) Los humanistas. 2) Humanistas españoles. 3) El Renacimiento. 4) Escritores italianos. 5) Boscán y Garcilaso. 6) Garcilaso de la Vega. 7) Sus seguidores y contradictores. 8) Los prosistas. Lecturas para comentar.

Duración: 15 minutos. Signatura: 14.109.

50.—**EL RENACIMIENTO (II)** 1) Renacimiento en Portugal. 2) El Renacimiento en Francia. 3) El teatro en España. Orígenes. 4) El teatro del siglo XVI. Juan del Enzina. 5) Torres Naharro. 6) Gil Vicente. 7) Lope de Rueda. 8) La novela caballeresca. 9) «Lazarillo de Tormes». Lectura para comentar.

Duración: 15 minutos. Signatura: 14.110.

51.—**EL RENACIMIENTO (III).** 1) Epoca de Felipe II. 2) Escritores ascéticos. 3) La mística. 4) Santa Teresa. 5) San Juan de la Cruz. 6) Su obra literaria. 7) Escuela salmantina. Fray Luis de León. 8) Obra poética de Fray Luis. 9) Escuela sevillana. Herrera. 10) Otros escritores de la época. Lectura para comentar

Duración: 15 minutos. Signatura: 14.111.

52.—**TRANSICION DEL RENACIMIENTO AL BARROCO (I). CERVANTES.** 1) Cervantes. 2) Su obra poética. 3) Autor dramático. 4) Cervantes, narrador. 5) Las «Novelas ejemplares». 6) «Don Quijote de la Mancha». 7) Exitos de «Don Quijote». Lectura para comentar.

Duración: 15 minutos. Signatura: 14.112.

53.—**TRANSICION DEL RENACIMIENTO AL BARROCO (II) SHAKESPEARE.** 1) Mateo Alemán. 2) Otras novelas picarescas. 3) Poesía religiosa de esta época. 4) Poesía profana. 5) La literatura en Francia. 6) La literatura inglesa. 7) Shakespeare. 8) Sus comedias y sus tragedias. Lectura para comentar.

Duración: 15 minutos. Signatura: 14.113.

54.—**EL BARROCO. EL CULTERANISMO.** 1) Escuela sevillana. 2) «Epístola moral a Fabio». 3) El barroco. 4) El culteranismo. 5) Góngora. 6) Su obra poética. 7) Poemas menores. 8) Poemas mayores. 9) Las «Soledades». 10) Otros poetas culteranos. Lectura para comentar.

Duración: 15 minutos. Signatura: 14.114.

55.—**EL BARROCO. EL CONCEPTISMO.** 1) El conceptismo. 2) Quevedo. 3) Su obra. 4) Obras en prosa. 5) Su poesía. 6) Saavedra Fajardo. 7) Baltasar Gracián. 8) Otros escritores conceptistas. Lectura para comentar.

Duración: 15 minutos. Signatura: 14.115.

56.—**EL TEATRO DEL SIGLO XVII (I).** 1) Lope de Vega. 2) Su obra. 3) Su obra en prosa. 4) Su obra poética. 5) Su obra dramática. 6) Clasificación de sus comedias. 7) Guillén de Castro. 8) Ruiz de Alarcón. Lectura para comentar.

Duración: 15 minutos. Signatura: 14.116.

57.—EL TEATRO DEL XVII (II). 1) Tirso de Molina. 2) Sus obras. 3) Otros seguidores de Lope. 4) Calderón de la Barca. 5) Lope y Calderón. 6) Características de su teatro. 7) Su clasificación. 8) Sus autores sacramentales. 9) Continuadores de Calderón. Lectura para comentar.

Duración: 15 minutos. Signatura: 14.117.

58.—EL SIGLO XVII EN EUROPA. 1) El siglo XVII en Europa. 2) Literatura y ciencia italianas. 3) La literatura inglesa. 4) La literatura en Francia. 5) El preciosismo. 6) Reacción clasicista. 7) Descartes y Pascal. 8) Epoca de Luis XIV. 9) El teatro. 10) Corneille. 11) Racine. 12) Molière. 13) Otros escritores de esta época. Lectura para comentar.

Duración: 15 minutos. Signatura: 14.118.

59.—EL SIGLO XVIII (I). 1) El siglo XVIII en Europa. 2) Francia en la primera mitad del siglo. 3) El siglo XVIII en Inglaterra. 4) La primera mitad del siglo en España. 5) El padre Feijoo. 6) Sus obras. 7) Otros escritores. 8) Torres Villarroel. Lectura para comentar.

Duración: 15 minutos. Signatura: 14.119.

60.—EL SIGLO XVIII (II). 1) La segunda mitad del siglo. 2) Escritores de creación. 3) Voltaire. 4) La Enciclopedia. 5) Italia. El neoclasicismo. 6) Segunda mitad del siglo XVIII. 7) La sátira. 8) La escuela salmantina. 9) Meléndez Valdés. Lectura para comentar.

Duración: 15 minutos. Signatura: 14.120.

61.—EL SIGLO XVIII (III). 1) El neoclasicismo teatral en España. 2) Leandro Fernández de Moratín. 3) García de la Huerta y don Ramón de la Cruz. 4) Fabulistas y críticos. 5) El prerromanticismo en Francia. Rousseau. 6) El prerromanticismo en Inglaterra. 7) Goethe. 8) Schiller. 9) Prerrománticos españoles. Lectura para comentar.

Duración: 15 minutos. Signatura: 14.121.

62.—EL ROMANTICISMO. 1) Aparición del romanticismo. 2) Sus fallos y valores. 3) El romanticismo en Francia. 4) En Inglaterra. 5) El romanticismo en Alemania. 6) Víctor Hugo. 7) Otros románticos franceses. 8) Otros románticos europeos. 9) Poetas románticos españoles. 10) El teatro romántico. 11) La prosa romántica. Lectura para comentar.

Duración: 15 minutos. Signatura: 14.337.

63.—EL REALISMO. 1) El realismo en Francia. 2) Balzac. 3) Stendhal. 4) Dickens. 5) Los novelistas rusos. 6) El realismo en España. 7) «Fernán Caballero» y Alarcón. 8) Juan Valera. 9) Pereda y la Pardo Bazán. 10) Pérez Galdós. 11) Otros novelistas. 12) El teatro realista. 13) La poesía. 14) Bécquer y Rosalía de Castro. Lectura para comentar.

Duración: 15 minutos. Signatura: 14.338.

64.—LA LITERATURA EUROPEA DESDE FINALES DEL SIGLO XIX. 1) La literatura

francesa a finales del siglo. 2) El Parnasianismo. 3) El simbolismo. 4) Poetas franceses contemporáneos. 5) La novela francesa contemporánea. 6) Teatro francés actual. 7) Literatura italiana. 8) Literatura inglesa. 9) Escritores norteamericanos. 10) Literaturas nórdicas. 11) Literatura alemana. 12) Poetas y novelistas portugueses. 13) Escritores hispanoamericanos del siglo XIX. 14) El modernismo. 15) Rubén Darío. 16) Otros escritores americanos. Lectura para comentar.

Duración: 15 minutos. Signatura: 14.339.

65.—LA LITERATURA ESPAÑOLA CONTEMPORÁNEA. 1) Literaturas regionales a fines del siglo XIX. 2) Poetas dialectales. 3) Menéndez Pelayo. 4) Escritores reformistas. 5) La crisis colonial. 6) La generación del 98. 7) El modernismo. 8) Los Machado y J. R. Jiménez. 9) Otros poetas modernistas. 10) Los novelistas. 12) La «generación del 27». 13) El teatro. 14) La investigación. Lectura para comentar.

Duración: 15 minutos. Signatura: 14.340.

MATEMÁTICAS

Profesor: D. RAFAEL GARCIA ARAEZ.

1.—REVISIÓN DE LAS OPERACIONES CON EXPRESIONES ENTERAS. 1) La operación de adición y sustracción. 2) La operación de multiplicación. 3) División de polinomios.

Duración: 15 minutos. Signatura: 14.122.

2.—VALOR NUMÉRICO DE UN POLINOMIO. 1) División de un polinomio en x por $x - a$. 2) Regla de Ruffini. 3) Valor numérico de un polinomio. 4) Divisibilidad de un polinomio por $x - a$. 5) Divisibilidad por $x^n \pm a^n$ por $x - a$. 6) Divisibilidad de $x^n \pm a^n$ por $x + a$.

Duración: 15 minutos. Signatura: 14.123.

3.—DESCOMPOSICIÓN FACTORIAL DE POLINOMIOS. 1) La operación de sacar factor común. 2) La diferencia de dos cuadrados. 3) Cuadrado y cubo perfecto de un binomio. 4) Descomposición factorial de un polinomio en x .

Duración: 15 minutos. Signatura: 14.124.

4.—FRACCIONES ALGEBRAICAS. 1) Definición de fracción algebraica. 2) Igualdad de fracciones. 3) Transformación de una fracción en otra igual. 4) Simplificación de fracciones.

Duración: 15 minutos. Signatura: 14.125.

5.—VALOR NUMÉRICO DE UNA FRACCIÓN ALGEBRAICA. 1) Valor numérico de una

fracción algebraica. 2) La división por cero. 3) Verdadero valor de una fracción algebraica. 4) Fracciones equivalentes y casi equivalentes.

Duración: 15 minutos. Signatura: 14.126.

6.—OPERACIONES CON FRACCIONES ALGEBRAICAS. 1) Reducción a común denominador. 2) Adición de fracciones racionales. 3) Sustracción.

Duración: 15 minutos. Signatura: 14.127.

7.—OPERACIONES CON FRACCIONES. (Cont.). 1) Multiplicación de fracciones. 2) Fracción recíproca de otra. 3) División de fracciones; la fracción como cociente exacto. 4) Potenciación de fracciones.

Duración: 15 minutos. Signatura: 14.128.

8.—RADICALES. 1) Radicación. 2) La raíz cuadrada de 2; números irracionales. 3) Radicales. 4) Valor absoluto (• aritmético) del radical. 5) Expresiones irracionales.

Duración: 15 minutos. Signatura: 14.129.

9.—RADICALES. (Cont.). 1) Igualdad de radicales. 2) Teorema fundamental de la igualdad de radicales; simplificación. 3) Propiedad distributiva de la radicación respecto del producto y del cociente. 4) Extracción de factores fuera de la raíz.

Duración: 15 minutos. Signatura: 14.130.

10.—LAS OPERACIONES CON RADICALES. 1) Multiplicación y división de radicales del mismo índice. 2) Reducción de radicales a índice común. 3) Multiplicación y división de radicales en el caso general. 4) Suma algebraica de radicales. 5) Radicales semejantes. 6) Potencia de una raíz y raíz de una potencia. 7) Raíz de una raíz.

Duración: 15 minutos. Signatura: 14.131.

11.—RACIONALIZACION DE DENOMINADORES. 1) Operaciones con sumas algebraicas de radicales. 2) Fracciones cuyos términos contienen radicales. 3) Racionalización de denominadores.

Duración: 15 minutos. Signatura: 14.132.

12.—EXPONENTES RACIONALES. 1) Potencia de exponente cero. 2) Exponente entero negativo. 3) Las potencias de 10 con exponentes enteros. 4) Productos y cocientes con potencias de exponente entero. 5) Potencia de otra potencia.

Duración: 15 minutos. Signatura: 14.133.

13.—EXPONENTES RACIONALES. (Cont.). 1) Potencia de exponente una fracción de numerador unidad. 2) Potencia de exponente una fracción positiva. 3) Potencia de exponente racional cualquiera. 4) Cálculo con potencias de exponentes racionales.

Duración: 15 minutos. Signatura: 14.134.

14.—ECUACION DE SEGUNDO GRADO. 1) Ecuación. Transformación de una ecuación en otra equivalente. 2) Grado de una ecuación algebraica; forma general de la ecuación de segundo grado. 3) Formas incompletas de la ecuación de segundo grado. 4) Resolución de la ecuación sin término de primer grado. 5) Resolución de la ecuación sin término independiente.

Duración: 15 minutos. Signatura: 14.135.

15.—ECUACION GENERAL DE SEGUNDO GRADO. 1) Caso del trinomio cuadrado perfecto. 2) Resolución de la ecuación general de segundo grado. 3) El discriminante de la ecuación. Discusión.

Duración: 15 minutos. Signatura: 14.136.

16.—SUMA Y PRODUCTO DE LAS SOLUCIONES. 1) Suma de las raíces. 2) Producto de las raíces. 3) Formar la ecuación del segundo grado, conocidas la suma y el producto de sus raíces. 4) Ecuación de segundo grado cuyas raíces son conocidas.

Duración: 15 minutos. Signatura: 14.137.

17.—SIGNOS DE LAS RAICES. 1) Discriminante. 2) Signos de la suma y del producto de los números cualesquiera. 3) Signos de las raíces de una ecuación dada. 4) Cuadro resumen.

Duración: 15 minutos. Signatura: 14.138.

18.—REPRESENTACION GRAFICA DEL TRINOMIO DE SEGUNDO GRADO. 1) Coordenadas cartesianas de un punto del plano (revisor). 2) Representación gráfica de la función de primer grado o afín. 3) Representación gráfica de la función $y = x^2$.

Duración: 15 minutos. Signatura: 14.139.

19.—REPRESENTACION GRAFICA DEL TRINOMIO DE SEGUNDO GRADO. (Continuación.) 1) Gráfica de la función $y = ax^2$. 2) Representación gráfica de la función $y = ax^2 + n$. 3) Gráfica de la función $y = a(x - m)^2$.

Duración: 15 minutos. Signatura: 14.140.

20.—REPRESENTACION GRAFICA DEL TRINOMIO DE SEGUNDO GRADO. (Conclusión.) 1) Representación gráfica de la función $y = a(x - m)^2 + n$. 2) Representación del trinomio general de segundo grado. 3) Intersecciones con el eje OX. 4) Resolución gráfica de la ecuación de segundo grado.

Duración: 15 minutos. Signatura: 14.141.

21.—PROBLEMAS DE SEGUNDO GRADO. 1) Ecuaciones de segundo grado con la incógnita en los denominadores. 2) Sistema formado por una ecuación de primer grado y otra de segundo con dos incógnitas. 3) Problemas de segundo grado

Duración 15 minutos. Signatura: 14.142.

22.—ECUACIONES QUE SE REDUCEN A SEGUNDO GRADO. 1) Ecuación bicuadrada.
2) Algunas ecuaciones irracionales.

Duración: 15 minutos. Signatura: 14.143.

23.—GEOMETRIA DEL ESPACIO: EL PLANO. 1) Espacio. 2) Postulado del plano. 3) Representación del plano. 4) Determinación de un plano por puntos. 5) Otras maneras de determinar un plano. 6) División del espacio por un plano.

Duración: 15 minutos. Signatura: 14.144.

24.—INTERSECCIONES. 1) Posiciones relativas de recta y plano. 2) Posiciones relativas de dos rectas en el espacio. 3) Posición relativa de dos planos. 4) Intersección de dos planos. 5) Angulo diedro.

Duración: 15 minutos. Signatura: 14.145.

25.—PERPENDICULARIDAD EN EL ESPACIO. 1) Rectas que se cortan perpendicularmente. 2) Recta perpendicular a un plano. 3) Teorema fundamental de la perpendicularidad entre recta y plano. 4) Otro enunciado del teorema fundamental. 5) Plano perpendicular a una recta y que pasa por un punto.

Duración: 15 minutos. Signatura: 14.146.

26.—PERPENDICULARIDAD. 1) Rectas que se cruzan perpendicularmente. 2) Teorema de las tres perpendiculares. 3) Ampliación del teorema fundamental de la perpendicularidad entre recta y plano. 4) Recta perpendicular a un plano y que pasa por un punto. 5) Planos perpendiculares. 6) Propiedades de los planos perpendiculares.

Duración: 15 minutos. Signatura: 14.147.

27.—PARALELISMO. 1) Rectas paralelas. 2) Paralelismo de rectas en el espacio. 3) Recta y plano paralelos. 4) Planos paralelos.

Duración: 15 minutos. Signatura: 14.148.

28.—PARALELISMO. (Conclusión.) 1) Segmentos de rectas paralelas comprendidos entre planos paralelos. 2) Segmentos determinados sobre dos rectas cualesquiera por un sistema de planos paralelos. 3) Angulos rectilíneos de lados paralelos. 4) Angulo de dos rectas en el espacio.

Duración: 15 minutos. Signatura: 14.149.

29.—ANGULOS DIEDROS. 1) Angulo diedro. 2) Diedro convexo y diedro cóncavo. 3) Diedro llano. 4) Diedros consecutivos, adyacentes y opuestos por la arista. 5) Sección normal y ángulo rectilíneo de un diedro. 6) Igualdad de las secciones normales de un mismo diedro. 7) Diedros rectos. 8) Sección normal de un diedro llano, de diedros adyacentes y de diedros opuestos por la arista.

Duración: 15 minutos. Signatura: 14.150.

30.—**MEDIDAS DE LOS DIEDROS.** 1) Igualdad de diedros. 2) Condición de igualdad de los dos diedros. 3) Propiedades de la igualdad de diedros. 4) Adición de diedros. 5) Sustracción. 6) Desigualdad. 7) Clasificación de los diedros: diedros agudos y obtusos. 8) Múltiplos de un diedro. 9) Proporcionalidad entre los diedros y los rectilíneos correspondientes.

Duración: 15 minutos. Signatura: 14.151.

31.—**DISTANCIA DE UN PUNTO A UN PLANO.** 1) Comparación de las longitudes de una perpendicular y una oblicua. 2) Distancia de un punto a un plano. 3) Oblicuas iguales. 4) Oblicuas desiguales.

Duración: 15 minutos. Signatura: 14.152.

32.—**ANGULO RECTO Y PLANO.** 1) Proyección de un punto sobre un plano. 2) Proyección de una recta. 3) Angulo de una recta y un plano. 4) Propiedad de dicho ángulo. 5) Recta de máxima pendiente.

Duración: 15 minutos. Signatura: 14.153.

33.—**SIMETRÍAS.** 1) Simetría central. 2) Ejemplos de figuras planas con centro de simetría. 3) La simetría central en el espacio. 4) Simetría respecto de un plano.

Duración: 15 minutos. Signatura: 14.154.

34.—**SIMETRÍAS.** (Cont.). Simetría axial. 2) Construcción del punto simétrico de otro. 3) Las dos clases de igualdad de figuras simétricas.

Duración: 15 minutos. Signatura: 14.155.

25.—**ANGULOS TRIEDROS.** 1) Angulo triedro. 2) Elementos de un triedro. 3) Propiedades de las caras de un triedro.

Duración: 15 minutos. Signatura: 14.156.

36.—**ANGULOS POLIEDROS.** 1) Angulo poliedro. 2) Propiedades de las caras de un ángulo poliedro. 3) Igualdad de triedros. 4) Triedros opuestos por el vértice.

Duración: 15 minutos. Signatura: 14.157.

37.—**PRISMAS.** 1) Espacios y superficies prismáticos. 2) Secciones planas. 3) Prismas. 4) Paralelepípedos. 5) Propiedades de las caras y de las aristas de un paralelepípedo. 6) Propiedades de las diagonales.

Duración: 15 minutos. Signatura: 14.158.

38.—**PRISMAS.** (Cont.). 1) Ortoedro. 2) Cálculo de la longitud de una diagonal. 3) Simetrías del ortoedro. 4) Desarrollo y áreas lateral y total de un prisma recto. 5) Desarrollo y áreas lateral y total de los prismas oblicuos.

Duración: 15 minutos. Signatura: 14.159.

39.—PIRAMIDES. 1) Sección plana de un ángulo poliedro. 2) Pirámide: elementos. 3) Pirámide regular. 4) Secciones paralelas a la base. 5) Razón de semejanza de dos secciones paralelas.

Duración: 15 minutos. Signatura: 14.160.

40.—PIRAMIDES. (Cont.). 1) Tronco de pirámide de bases paralelas. 2) Areas lateral y total de una pirámide regular. 3) Desarrollo de una pirámide regular. 4) Areas lateral y total de un tronco de pirámide regular. 5) Desarrollo del tronco de pirámide regular.

Duración: 15 minutos. Signatura: 14.161.

41.—POLIEDROS REGULARES. 1) Poliedros: elementos. 2) Poliedros regulares. 3) Tetraedro regular. 4) Exaedro regular o cubo.

Duración: 15 minutos. Signatura: 14.162.

42.—POLIEDROS REGULARES (Continuación). 1) Octaedro regular. 2) Dodecaedro regular. 3) Icosaedro regular. 4) Cálculo de las áreas de los poliedros regulares.

Duración: 15 minutos. Signatura: 14.163.

43.—CILINDROS. 1) Superficie cilíndrica circular. 2) Superficie cilíndrica de revolución. 3) Secciones normales. 4) Sección por planos paralelos al eje. 5) Cilindro circular recto.

Duración: 15 minutos. Signatura: 14.164.

44.—SUPERFICIES CONICAS Y CONOS. 1) Superficie cónica de revolución. 2) Secciones por planos que pasan por el vértice. 3) Secciones perpendiculares al eje. 4) Cono circular recto. 5) Tronco de cono.

Duración: 15 minutos. Signatura: 14.165.

45.—AREAS DEL CILINDRO Y DEL CONO. 1) Desarrollo de la superficie lateral del cilindro de revolución. 2) Areas lateral y total del cilindro. 3) Desarrollo de la superficie lateral de un cono de revolución. 4) Areas lateral y total del cono de revolución.

Duración: 15 minutos. Signatura: 14.166.

46.—AREAS DE CILINDROS Y CONOS (Continuación). 1) Desarrollo de la superficie lateral del tronco de cono de revolución. 2) Areas lateral y total del tronco de cono. 3) Superficie engendrada por la rotación de un segmento alrededor de un eje.

Duración: 15 minutos. Signatura: 14.167.

47.—AREA DE LA SUPERFICIE ENGENDRADA POR LA ROTACION DE UN SEGMENTO.

1) Segmento paralelo al eje. 2) Segmento con un extremo sobre el eje. 3) Seg-

mento oblicuo al eje y sin ningún punto sobre éste. 4) Area de la superficie engendrada por una línea poligonal regular.

Duración: 15 minutos. Signatura: 14.168.

48.—**ESFERA.** 1) Superficie esférica y esfera. 2) Intersección con una recta que pase por el centro. 3) Intersección con un plano que pase por el centro: circunferencias máximas. 4) Posiciones relativas entre una recta cualquiera y una superficie esférica. 5) Posiciones relativas entre un plano y una superficie esférica.

Duración: 15 minutos. Signatura: 14.169.

49.—**ESFERA** (Continuación). 1) Superficies y cuerpos de revolución. 2) La esfera como cuerpo de revolución. 3) La esfera terrestre: coordenadas geográficas. 4) Variación de las coordenadas.

Duración: 15 minutos. Signatura: 14.170.

50.—**FIGURAS ESFERICAS.** 1) Casquete y zona esférica: segmento esférico de una y dos bases. 2) Huso y cuña esféricos. 3) El casquete y la zona como superficies de revolución. 4) Sector esférico.

Duración: 15 minutos. Signatura: 14.171.

51.—**AREAS DE LAS FIGURAS ESFERICAS.** 1) Areas de una zona esférica. 3) Area de toda la superficie esférica. 4) Proporcionalidad entre los husos esféricos y sus amplitudes. 5) Area del huso esférico.

Duración: 15 minutos. Signatura: 14.172.

52.—**VOLUMENES DE PRISMAS.** 1) Medida de la extensión de un cuerpo: volumen. 2) Unidad de volumen. 3) Volumen de un ortoedro. 4) Volumen de un cubo.

Duración: 15 minutos. Signatura: 14.173.

53.—**VOLUMENES DE PRISMAS** (Continuación). 1) Principio de Cavalieri. 2) Volumen del paralelepípedo. 3) Volumen del prisma. 4) Volumen del cilindro.

Duración: 15 minutos. Signatura: 14.174.

54.—**VOLUMENES DE LAS PIRAMIDES Y CONOS.** 1) Equivalencia de pirámides. 2) Equivalencias de conos. 3) Volumen de una pirámide triangular. 4) Volumen de una pirámide cualquiera.

Duración: 15 minutos. Signatura: 14.175.

55.—**VOLUMEN DEL CONO Y DE LOS TRONCOS.** 1) Volumen de un cono. 2) Descomposición de un tronco de pirámide triangular. 3) Volumen del tronco de una pirámide cualquiera. 4) Volumen del tronco de cono.

Duración: 15 minutos. Signatura: 14.176.

56.—VOLUMENES DE FIGURAS ESFERICAS. 1) Volumen engendrado por un triángulo isósceles. 2) Volumen engendrado por un sector poligonal regular. 3) Volumen del sector esférico. 4) Volumen de la esfera. 5) Volumen de la cuña esférica.

Duración: 15 minutos. Signatura: 14.177.

57.—SECCIONES CONICAS. 1) Secciones planas de una superficie cónica. 2) Plano que corta a todas las generatrices: elipse. 3) Plano paralelo a dos generatrices. 4) Plano paralelo a una sola generatriz.

Duración: 15 minutos. Signatura: 14.178.

58.—SECCIONES CONICAS (Continuación). 1) Forma y construcción de la elipse. 2) Forma y construcción de la hipérbola. 3) Forma y construcción de la parábola.

Duración: 15 minutos. Signatura: 14.179.

59.—MOVIMIENTOS DE LA TIERRA. 1) Esfera celeste. 2) Movimiento diurno. 3) Leyes del movimiento diurno. 4) Coordenadas horizontales.

Duración: 15 minutos. Signatura: 14.180.

60.—MOVIMIENTOS DE LA TIERRA (Continuación). 1) Coordenadas ecuatoriales. 2) Movimiento anual. 3) Eclíptica. 4) Estaciones.

Duración: 15 minutos. Signatura: 14.181.

RELIGION

Profesores: D. ANTONIO GARCIA DEL CUETO y D. JESUS GARCIA JIMENEZ.

1.—DIGNIDAD DEL CRISTIANO. 1) El cristiano. 2) Origen del nombre de cristiano. 3) Dignidad y obligaciones del cristiano. 4) La señal del cristiano. 5) Uso de la señal de la cruz. 6) La doctrina cristiana. 7) Partes en que se divide.

Duración: 15 minutos. Signatura: 14.182.

2.—LO QUE SE HA DE CREER: DIOS, UNO Y TRINO. 1) Dios existe. 2) La existencia de Dios en la Sagrada Escritura. 3) Naturaleza de Dios. 4) Atributos de Dios. 5) Misterio de la Santísima Trinidad.

Duración: 15 minutos. Signatura: 14.183.

3.—DIOS CREADOR. 1) La creación del mundo. 2) Los ángeles. 3) Los demonios. 4) La tentación. 5) Los ángeles custodios.

Duración: 15 minutos. Signatura: 14.184.

- 4.—CREACION DEL HOMBRE.** 1) Creación del primer hombre. 2) Formación de la primera mujer. 3) Naturaleza del hombre. 4) Dones concedidos por Dios a nuestros primeros padres. 5) Mandato, tentación y pecado. 6) Efectos del pecado en Adán y Eva. 7) El pecado original.
- Duración: 15 minutos. Signatura: 14.185.
- 5.—JESUCRISTO: EL MISTERIO DE LA ENCARNACION.** 1) Cómo se hizo hombre el Verbo de Dios. 2) Doble naturaleza de Jesucristo. 3) Jesucristo es Dios. 4) Jesucristo es hombre. 5) Unidad de Persona en Jesucristo.
- Duración: 15 minutos. Signatura: 14.186.
- 6.—LA REDENCION.** 1) La Redención. 2) Cómo nos redimió Jesucristo. 3) Cualidades de la Redención. 4) Sepultura de Jesús: Desciende al seno de Abraham. 5) Resurrección de Jesucristo. 6) Ascensión de Jesús a los cielos.
- Duración: 15 minutos. Signatura: 14.187.
- 7.—LA VIRGEN MARÍA, MADRE DE DIOS.** 1) La Virgen María, Madre de Dios. 2) Inmaculada Concepción. 3) Perpetua Virginidad de María. 4) María Corredentora. 5) Asunción de María en cuerpo y alma a los cielos. 6) María, Madre de todos los hombres. 7) María, medianera de todas las gracias. 8) María, reina.
- Duración: 15 minutos. Signatura: 14.188.
- 8.—LA IGLESIA.** 1) La Iglesia. 2) Jesucristo fundó la Iglesia. 3) Finalidad de la Iglesia. 4) Organización de la Iglesia. 5) Poderes de la Iglesia. 6) Prerrogativas de la Iglesia. 7) Notas de la Iglesia verdadera.
- Duración: 15 minutos. Signatura: 14.189.
- 9.—LA IGLESIA, CUERPO MISTICO DE CRISTO.** 1) Doctrina del Cuerpo Místico. 2) Estados de la Iglesia. 3) Comunión de los Santos. 4) El Papa: Infalibilidad del Romano Pontífice. 5) Los Concilios.
- Duración: 15 minutos. Signatura: 14.190.
- 10.—LOS NOVÍSIMOS DEL HOMBRE.** 1) Los Novísimos. 2) La muerte. 3) El juicio. 4) La Resurrección de la carne. 5) El Infierno. 6) El Infierno es eterno. 7) Al Infierno van los que mueren en pecado mortal. 8) Penas del Infierno. 9) El Purgatorio: Tormentos que en él se padecen. 10) Los sufragios.
- Duración: 15 minutos. Signatura: 14.191.
- 11.—EL LIMBO Y EL CIELO.** 1) El Limbo. 2) ¿Quiénes van al Limbo? 3) El Cielo. 4) Existencia del Cielo. 5) Medios para conseguir la Gloria. 6) Las Bienaventuranzas.
- Duración: 15 minutos. Signatura: 14.192.
- 12.—LO QUE SE HA DE CREER (Repaso 1.ª parte).** 1) Dignidad del Cristiano. 2) Doctrina cristiana. 3) Dios existe. 4) Naturaleza de Dios. 5) Atributos de Dios.

6) Santísima Trinidad. 7) Dios Creador. 8) Angeles. 9) Demonios. 10) Tentación. 11) Angel Custodio. 12) Creación del hombre. 13) Formación de la mujer. 14) Naturalidad del hombre. 15) Dones que tuvieron Adán y Eva.

Duración: 15 minutos. Signatura: 14.193.

13.—**LO QUE SE HA DE CREER** (Repaso 2.ª parte). 1) Jesucristo. 2) Redención. 3) Muerte, Resurrección y Ascensión de Jesús. 4) Virgen María.

Duración: 15 minutos. Signatura: 14.194.

14.—**LO QUE SE HA DE CREER** (Repaso 3.ª y última parte). 1) La Iglesia de Jesús. 2) La Iglesia, cuerpo místico de Cristo. 3) Estados de la Iglesia. 4) Comunión de los Santos. 5) El Papa. 6) Concilios. 7) Los Novísimos. 8) Bienaventuranzas.

Duración: 15 minutos. Signatura: 14.195.

15.—**LO QUE SE HA DE PRACTICAR: LOS MANDAMIENTOS.** 1) El Decálogo o los Diez Mandamientos de la Ley de Dios. 2) Origen de los Mandamientos de la Ley de Dios. 3) El primer Mandamiento. 4) Los deberes de Fe, Esperanza, Caridad y Religión. 5) Las obras de Misericordia. 6) Pecados contra el primer Mandamiento.

Duración: 15 minutos. Signatura: 14.196.

16.—**SEGUNDO Y TERCER MANDAMIENTOS.** 1) Lo que manda el segundo Mandamiento. 2) Respeto al Santo Nombre de Dios. 3) Los Juramentos. 4) Los Votos. 5) Lo que prohíbe el segundo Mandamiento. 6) Lo que manda el tercer Mandamiento. 7) El descanso dominical. 8) Otras obras recomendadas. 9) Días festivos. 10) Pecados contra el tercer Mandamiento.

Duración: 15 minutos. Signatura: 14.197.

17.—**EL CUARTO MANDAMIENTO.** 1) Lo que manda el cuarto Mandamiento. 2) Deberes de los hijos para con sus padres. 3) Deberes de los superiores a los inferiores. 4) Pecados contra el cuarto Mandamiento.

Duración: 15 minutos. Signatura: 14.198.

18.—**EL QUINTO MANDAMIENTO.** 1) Lo que manda y prohíbe el quinto Mandamiento. 2) La vida del cuerpo y la del alma. 3) Pecados contra la propia vida corporal. 4) Pecados contra la vida corporal del prójimo. 5) Pecados contra la vida espiritual del prójimo: el escándalo.

Duración: 15 minutos. Signatura: 14.199.

19.—**SEXTO Y NOVENO MANDAMIENTOS.** 1) Lo que mandan y prohíben el sexto y noveno Mandamientos. 2) La virtud de la castidad. 3) Respeto al propio cuerpo. 4) Pecados contra el sexto y noveno Mandamientos. 5) Causas de los pecados de impureza. 6) Medios para conservar la castidad.

Duración: 15 minutos. Signatura: 14.200.

20.—SEPTIMO Y DECIMO MANDAMIENTOS. 1) Lo que mandan y prohíben el séptimo y décimo Mandamientos. 2) La virtud de la justicia: su importancia y necesidad. 3) Pecados contra el séptimo y décimo Mandamientos. 4) La restitución.

Duración: 15 minutos. Signatura: 14.201.

21.—EL OCTAVO MANDAMIENTO. 1) Lo que manda y prohíbe el octavo Mandamiento 2) La veracidad. 3) La fama y el honor. 4) Pecados contra el octavo Mandamiento. 5) El secreto. 6) La restitución de la fama y el honor.

Duración: 15 minutos. Signatura: 14.202.

22.—LO QUE SE HA DE PRACTICAR (Repaso 1.ª parte). 1) Los Mandamientos de la Ley de Dios: a) El primer Mandamiento. b) Segundo Mandamiento. c) Tercer Mandamiento. d) Cuarto Mandamiento. e) Quinto Mandamiento.

Duración: 15 minutos. Signatura: 14.203.

23.—LO QUE SE HA DE PRACTICAR (Repaso 2.ª parte). 1) Los Mandamientos de la Ley de Dios:) Sexto y noveno Mandamientos. b) Séptimo y décimo Mandamientos. c) Octavo Mandamiento.

Duración: 15 minutos. Signatura: 14.204.

24.—MANDAMIENTOS DE LA SANTA MADRE IGLESIA. 1) Los Mandamientos de la Iglesia. 2) Obligatoriedad de los Mandamientos de la Iglesia. 3) El primer Mandamiento de la Iglesia. 4) Requisitos para cumplir el precepto de oír misa. 5) Pecados contra el primer Mandamiento de la Iglesia. 6) Causas que excusan de oír misa.

Duración: 15 minutos. Signatura: 14.205.

25.—SEGUNDO Y TERCER MANDAMIENTOS DE LA IGLESIA. 1) Lo que manda el segundo Mandamiento de la Iglesia. 2) La confesión anual. 3) Confesión en peligro de muerte. 4) Confesión cuando se va a comulgar. 5) Lo que manda el tercer Mandamiento. 6) Comunión pascual. 7) Comunión por viático. 8) La comunión frecuente.

Duración: 15 minutos. Signatura: 14.206.

26.—CUARTO Y QUINTO MANDAMIENTOS DE LA IGLESIA. 1) Lo que manda el cuarto Mandamiento de la Iglesia. 2) El ayuno y la abstinencia. 3) Días de ayuno y abstinencia. 4) Lo que manda el quinto Mandamiento de la Iglesia. 5) Otros mandamientos de la Iglesia.

Duración: 15 minutos. Signatura: 14.207.

27.—LO QUE SE HA DE PRACTICAR (Repaso 3.ª parte). 1) Mandamientos de la Santa Madre Iglesia: a) Primer Mandamiento. b) Segundo Mandamiento. c) Tercer Mandamiento. d) Cuarto Mandamiento. e) Quinto Mandamiento.

Duración: 15 minutos. Signatura: 14.208.

28.—MEDIOS DE SANTIFICACION: LA ORACION. 1) Naturaleza de la oración. 2) Necesidad de la oración. 3) Condiciones de la oración. 4) Efectos de la oración. 5) Principales oraciones, el Padrenuestro y sus peticiones. El Ave María y la Salve.

Duración: 15 minutos. Signatura: 14.209.

29.—LA GRACIA Y EL PECADO. 1) La gracia. 2) Gracia habitual o santificante y gracia actual. 3) Necesidad de la gracia. 4) El pecado. 5) División del pecado. 6) Requisitos para el pecado mortal y para el venial. 7) Efectos del pecado mortal y del venial. 8) Los pecados capitales y las virtudes opuestas. Las virtudes. 9) Consejos evangélicos.

Duración: 15 minutos. Signatura: 14.210.

30.—LOS SACRAMENTOS: EL BAUTISMO Y LA CONFIRMACION. 1) Los siete Sacramentos fueron instituidos por Jesucristo. 2) División de los Sacramentos. 3) Elementos de todo Sacramento. 4) El Sacramento del Bautismo. 6) Elementos del Bautismo. 6) Necesidad del Bautismo. 7) Efectos del Bautismo. 8) La Confirmación. 9) Elementos de la Confirmación. 10) Efectos del Sacramento de la Confirmación; vida de apostolado.

Duración: 15 minutos. Signatura: 14.211.

31.—EL MISTERIO SACROSANTO DE LA EUCHARISTIA (I). 1) La Santa Misa. 2) Partes principales de la Misa. 3) Liturgia de la palabra divina. 4) Liturgia Eucarística. 5) Institución de la Eucaristía. 6) Presencia real de Jesucristo en la Eucaristía. 7) La Transubstanciación. 8) El Sacramento de la Eucaristía: Elementos.

Duración: 15 minutos. Signatura: 14.212

32.—EL MISTERIO SACROSANTO DE LA EUCHARISTIA (II). 1) La Santa Misa es verdadero sacrificio. 2) El sacrificio de la Misa y el sacrificio de la Cruz. 3) Fines de la Misa. 4) Valor y frutos de la Misa. 5) Disposiciones para comulgar. 6) Sagrada Comunión. 7) Efectos de la Sagrada Comunión.

Duración: 15 minutos. Signatura: 14.213.

33.—EL SACRAMENTO DE LA PENITENCIA. 1) La Penitencia como virtud y como Sacramento. 2) Necesidad del Sacramento de la Penitencia. 3) Elementos del Sacramento de la Penitencia. 4) Disposiciones del penitente. 5) Efectos del Sacramento de la Penitencia.

Duración: 15 minutos. Signatura: 14.214.

34.—LAS INDULGENCIAS: EL SACRAMENTO DE LA UNCIÓN DE LOS ENFERMOS. 1) Idea de las indulgencias. 2) Clases de indulgencias. 3) ¿Quién puede conceder indulgencias? 4) Condiciones para ganar las indulgencias. 5) El Sacramento de la Unción de los enfermos. 6) Elementos de la Unción de los enfermos. 7) Disposiciones del sujeto y efectos de la Unción de los enfermos.

Duración: 15 minutos. Signatura: 14.215.

35.—SACRAMENTOS DEL ORDEN Y DEL MATRIMONIO. 1) El Orden sagrado. 2) Grados del Orden. 3) Elementos del Sacramento del Orden. 4) Efectos del Sacramento del Orden. 5) Dignidad del Sacerdocio. 6) El Sacramento del Matrimonio. 7) Fines del Matrimonio. 8) Elementos del Sacramento del Matrimonio. 9) Disposiciones para contraer matrimonio. 10) Propiedades del matrimonio. 11) Efectos del matrimonio.

Duración: 15 minutos. Signatura: 14.216.

36.—MEDIOS DE SANTIFICACION (Repaso). 1) Oración. 2) La gracia. 3) El pecado. 4) Virtudes. 5) Sacramentos. 6) Bautismo. 7) Confirmación. 8) Eucaristía. 9) Penitencia. 10) Unción de los enfermos. 11) Orden sagrado. 12) Matrimonio.

Duración: 15 minutos. Signatura: 14.217.

37.—SAGRADA LITURGIA. PERSONAS SAGRADAS. 1) Personas sagradas. 2) El sacerdocio católico. 3) Ministros inferiores. 4) Los fieles y la Liturgia.

Duración: 15 minutos. Signatura: 14.218.

38.—TIEMPOS SAGRADOS. 1) Tiempos sagrados. 2) La semana litúrgica. 3) El año litúrgico: los ciclos.

Duración: 15 minutos. Signatura: 14.219.

39.—CICLO DE NAVIDAD. 1) Ciclo de Navidad. 2) Adviento. 3) La Navidad. 4) Circuncisión. 5) Epifanía.

Duración: 15 minutos. Signatura: 14.220.

40.—CICLO DE PASCUA (I). 1) Ciclo de Pascua. 2) Septuagésima. 3) Cuaresma.

Duración: 15 minutos. Signatura: 14.221.

41.—CICLO DE PASCUA (II). 1) Tiempo de Pasión: Domingo de Ramos. 2) Jueves Santo. 3) Viernes Santo.

Duración: 15 minutos. Signatura: 14.222.

42.—CICLO DE PASCUA (III). 1) Vigilia Pascual. 2) Pascua de Resurrección. 3) Tiempo de Resurrección. 4) Ascensión del Señor.

Duración: 15 minutos. Signatura: 14.223.

43.—CICLO DE PENTECOSTES. 1) Pascua de Pentecostés. 2) La Santísima Trinidad, Corpus Christi y Sagrado Corazón de Jesús. 3) Domingos después de Pentecostés. 4) Fiesta de Cristo Rey. 5) Fiestas en honor de la Santísima Virgen. 6) Fiesta en honor de los Santos.

Duración: 15 minutos. Signatura: 14.224.

44.—LA ORACION PUBLICA. PROCESIONES. CANTICOS. 1) Las Témporas: ayunos y abstinencias. 2) La oración pública: el oficio divino. 3) Rogativas. Procesiones y peregrinaciones. 4) Cánticos sagrados.

Duración: 15 minutos. Signatura: 14.225.

45.—SAGRADA LITURGIA (Repaso). Personas sagradas. Tiempos sagrados. Ciclo de Navidad. Ciclo de Pascua. Ciclo de Pentecostés. Fiestas en honor de la Santísima Virgen. Fiestas en honor de los Santos. Témpora. Oración pública. Cánticos sagrados: Misa de Angelis.

Duración: 15 minutos. Signatura: 14.226.

FISICA Y QUIMICA

Profesor: D. CONRADO IRIARTE FERNANDEZ.

1.—INTRODUCCION A LA ASIGNATURA. 1) El Universo físico o mundo material. 2) La materia y la energía. 3) Fenómenos: sus clases. 4) Observación, experimentación, leyes, teorías y aplicaciones. 5) La Física y la Química.

Duración: 15 minutos. Signatura: 14.227.

2.—LAS MAGNITUDES FISICAS Y SU MEDIDA. 1) Concepto de magnitud física. 2) Cantidades y unidades: características que han de reunir estas últimas. 3) El problema de la medida: relación entre magnitudes; cuantías numéricas. 4) Sistemas de unidades; patrones de medida. 5) Consideraciones prácticas acerca de la medida.

Duración: 15 minutos. Signatura: 14.228.

3.—EL MOVIMIENTO. MOVIMIENTO UNIFORME. 1) Concepto de movimiento. Definiciones. 2) Velocidad media e instantánea. 3) Unidades de velocidad. 4) Diferentes clases de movimiento. 5) Movimiento rectilíneo y uniforme: fórmulas y representaciones gráficas. 6) Ejemplos.

Duración: 15 minutos. Signatura: 14.229.

4.—MOVIMIENTO UNIFORMEMENTE VARIADO. 1) Concepto de aceleración. 2) Unidades. 3) Movimiento uniformemente acelerado: leyes y representaciones gráficas. 4) Movimiento uniformemente retardado. 5) Caída y ascenso libre de los cuerpos sobre la superficie terrestre; aceleración de la gravedad.

Duración: 15 minutos. Signatura: 14.230.

5.—LA FUERZA COMO VECTOR. 1) Concepto de fuerza: clases de fuerzas; la fuerza como magnitud dirigida. 2) Medida de fuerzas. 3) Unidades. 4) Reposo y equilibrio. 5) Composición de fuerzas aplicadas sobre un punto material (fuerzas concurrentes). 6) Descomposición de fuerzas: aplicaciones.

Duración: 15 minutos. Signatura: 14.231.

6.—FUERZAS APLICADAS SOBRE UN SÓLIDO RÍGIDO. 1) Concepto de sólido rígido; efectos que ejercen los sistemas de fuerzas aplicados sobre él. 2) Fuerzas concurrentes y fuerzas paralelas. 3) Fuerzas paralelas dirigidas en el mismo sentido. 4) Fuerzas paralelas dirigidas en sentido contrario. 5) Par de fuerzas: momento.

Duración: 15 minutos. Signatura: 14.232.

7.—GRAVITACION UNIVERSAL Y GRAVEDAD TERRESTRE. 1) Gravitación universal: ley de Newton. 2) Campo gravitatorio terrestre: masa y peso de los cuerpos. 3) Centro de gravedad: su determinación. 4) Condiciones generales de equilibrio de los sólidos sometidos a la acción de la gravedad: clases de equilibrio. 5) Equilibrio de cuerpos suspendidos y de cuerpos apoyados.

Duración: 15 minutos. Signatura: 14.233.

8.—TRABAJO. POTENCIA. 1) Concepto de trabajo. 2) Unidades. 3) Concepto de potencia. 4) Unidades.

Duración: 15 minutos. Signatura: 14.234.

9.—ENERGÍA. ENERGÍA MECÁNICA. 1) Energía: sus clases. 2) Energía mecánica. 3) Energía cinética: fuerza viva. 4) Energía potencial. 5) Interconversión de la energía. Principio de conservación. 6) Degradación de la energía.

Duración: 15 minutos. Signatura: 14.235.

10.—MAQUINAS SIMPLES. 1) Definición de máquina. 2) Máquinas simples: sus tipos. 3) Condiciones de equilibrio y condiciones de funcionamiento. 4) La palanca y otras máquinas de su grupo. 5) El plano inclinado y otras máquinas de su grupo.

Duración: 15 minutos Signatura: 14.236.

11.—LA BALANZA. DENSIDAD Y PESO ESPECÍFICO. 1) La balanza: sus clases. 2) Cualidades de una balanza. 3) Métodos de pesada. 4) Densidad y peso específico. 5) Determinación experimental de estas magnitudes mediante la balanza.

Duración: 15 minutos. Signatura: 14.237.

12.—PRESIÓN. LOS ESTADOS FLUIDOS DE LA MATERIA HIDROSTÁTICA. 1) Concepto de presión: unidades. 2) Concepto de fluido y de líquido. 3) Superficie libre de los líquidos en equilibrio. 4) Teorema fundamental de hidrostática: consecuencias. 5) Vasos comunicantes: aplicaciones.

Duración: 15 minutos. Signatura: 14.238.

13.—PRINCIPIO DE PASCAL. PRINCIPIO DE ARQUIMEDES. 1) Principio de Pascal: prensa hidráulica. 2) Principio de Arquímedes: peso aparente. 3) Equilibrio de los cuerpos sumergidos y de los cuerpos flotantes. 4) Aplicación del principio de Arquímedes a la determinación de densidades; balanza hidrostática y densímetros.

Duración: 15 minutos. Signatura: 14.239.

14.—PRESION DE LOS GASES. 1) Los gases y la atmósfera. 2) Presión atmosférica: Barómetros. 3) Comprensibilidad de los gases. Ley de Boyle-Mariotte. 4) El vacío; máquinas neumáticas o de vacío. 5) Elevación de líquidos; bombas hidráulicas, piperas y sifones.

Duración: 15 minutos. Signatura: 14.240.

15.—EL SONIDO. 1) Acústica; el sonido como movimiento ondulatorio. 2) Velocidad, frecuencia y longitud de onda de las ondas sonoras. 3) Reflexión del sonido; eco y reverberación. 4) Cualidades del sonido. 5) Producción, registro y reproducción del sonido.

Duración: 15 minutos. Signatura: 14.241.

16.—TERMLOGIA. TERMOMETRIA Y CALORIMETRIA. 1) El calor como forma de energía. 2) Concepto de temperatura: unidades. 3) Termómetros: sus clases. 4) Conceptos de cantidad de calor y de calor específico. 5) Equilibrio térmico; métodos calorimétricos.

Duración: 15 minutos: Signatura: 14.242.

17.—DILATACION DE SOLIDOS Y LIQUIDOS. 1) Fenómenos de dilatación y contracción: su evidencia experimental y su explicación. 2) Coeficiente de dilatación. 3) Dilatación de los cuerpos sólidos: lineal, superficial y cúbico. 4) Dilatación de los líquidos: su determinación. 5) Variación de la densidad con la temperatura: anomalía del agua.

Duración: 15 minutos. Signatura: 14.243.

18.—DILATACION DE LOS GASES. ECUACION GENERAL DE LOS GASES PERFECTOS. 1) Los gases desde el punto de vista térmico. Teoría cinética: interpretación de la temperatura y de la presión. 2) Dilatación de los gases a presión constante: Ley de Gay-Lussac. 3) Temperatura absoluta. 4) Ecuación general de los gases perfectos.

Duración: 15 minutos. Signatura: 14.244.

19.—CAMBIOS DE ESTADO. 1) Estados de agregación de la materia: cambios de estado. 2) Concepto de calor latente. 3) Fusión y solidificación: sus leyes. 4) Vaporización y condensación; influjo de la presión: evaporización y ebullición. Leyes. 5) Breves ideas acerca de la propagación del calor.

Duración: 15 minutos. Signatura: 14.245.

20.—EQUIVALENTE MECANICO DEL CALOR. MOTORES TERMICOS. 1) Calor y trabajo. Equivalente mecánico del calor: su determinación. 2) Motores o máquinas térmicas: sus clases. 3) Máquinas de cilindro: de propulsión a vapor y motores de combustión interna. 4) Turbinas de vapor y propulsión a chorro.

Duración: 15 minutos. Signatura: 14.246.

21.—LA LUZ Y SU PROPAGACION. 1) Naturaleza y propagación de la luz; rayo luminoso y haz de rayos. 2) Focos luminosos puntiformes y extensos. Sombra y pe-

numbra; eclipses. 3) Velocidad de la luz en el vacío y en los medios ópticos materiales: índice de refracción.

Duración: 15 minutos. Signatura: 14.247.

22.—**REFLEXION DE LA LUZ. ESPEJOS.** 1) Reflexión de la luz: sus leyes. 2) Imágenes: sus clases. 3) Espejos planos. 4) Espejos esféricos cóncavos y convexos; espejos parabólicos.

Duración: 15 minutos. Signatura: 14.248.

23.—**REFRACCION DE LA LUZ.** 1) Refracción de la luz: sus leyes. 2) Angulo límite y reflexión total. 3) Lámina de caras paralelas. 4) Prisma óptico. 5) Análisis y síntesis de la luz blanca. 6) Color de los cuerpos.

Duración: 15 minutos. Signatura: 14.249.

24.—**LENTES.** 1) Definición y clases de lentes. 2) Elementos de una lente: construcción de imágenes. 3) Lentes convergentes: lupa. 4) Lentes divergentes.

Duración: 15 minutos. Signatura: 14.250.

25.—**APARATOS OPTICOS.** 1) Instrumentos ópticos: su clasificación. 2) Aparatos ópticos de imagen real; cámara fotográfica y aparatos de proyección. 3) Aparatos ópticos de imagen virtual (instrumentos de observación). El microscopio.

Duración: 15 minutos. Signatura: 14.251.

26.—**MAGNETISMO.** 1) Fenómenos magnéticos: imanes naturales y artificiales. 2) Ley de Coulomb de los polos magnéticos. 3) Campo magnético: líneas de fuerza y flujo. 4) Inducción magnética: sustancias diamagnéticas, paramagnéticas y ferromagnéticas. 5) Magnetismo terreste: brújula.

Duración: 15 minutos. Signatura: 14.252.

27.—**EL CIRCUITO ELECTRICO. EFECTOS DE LA CORRIENTE.** 1) Fenómenos eléctricos. Dualidad de cargas. Ley de Coulomb. 2) Aisladores y conductores. Distribución de la electricidad en estos últimos. 3) Corriente eléctrica. Circuito eléctrico. 4) Efectos de la corriente eléctrica: térmicos, magnéticos, químicos y biológicos.

Duración: 15 minutos. Signatura: 14.253.

28.—**TENSION ELECTRICA. CANTIDAD DE ELECTRICIDAD.** 1) El culombio. 2) Concepto de diferencia de potencial y de fuerza electromotriz: su unidad. 3) Pilas eléctricas; electrólisis; definición práctica de culombio.

Duración: 15 minutos. Signatura: 14.254.

29.—**INTENSIDAD DE CORRIENTE. AMPERIMETROS Y VOLTIMETROS.** 1) Intensidad de corriente: su unidad. 2) Dispositivos para la medida de tensiones y de intensidades. Galvanómetros. 3) Amperímetros; sus clases y modos de conectarlos. 4) Voltímetros; sus clases y modo de conectarlos.

Duración: 15 minutos. Signatura: 14.255.

30.—**LEY DE OHM. RESISTENCIA ELECTRICA.** 1) Concepto de resistencia eléctrica. 2) Ley de Ohm. 3) Unidad de resistencia. 4) Resistencia específica. 5) Reostatos. 6) Sistemas de conductores; corrientes derivadas.

Duración: 15 minutos. Signatura: 14.256.

31.—**TRABAJO Y POTENCIA DE LA CORRIENTE ELECTRICA.** 1) Trabajo eléctrico. 2) Potencia de una corriente eléctrica. 3) Efecto calorífico de la corriente eléctrica: Ley de Joule. 4) Aplicaciones a la calefacción e iluminación: fusibles, soldadura eléctrica, arco eléctrico.

Duración: 15 minutos. Signatura: 14.257.

32.—**ELECTRONES E IONES.** 1) La electricidad y la constitución de la materia. El electrón, el protón y el neutrón. 2) Descargas eléctricas en gases enrarecidos. 3) Efecto termoiónico. Válvulas electrónicas. 4) Efecto fotoeléctrico: célula fotoeléctrica. 5) Disoluciones iónicas: papel de los iones en los fenómenos electrolíticos.

Duración: 15 minutos. Signatura: 14.258.

33.—**MAQUINAS ELECTRICAS.** 1) Inducción electromagnética. 2) Generadores electromagnéticos de corriente. 3) Alternadores. 4) Magnetos y dínamos. 5) Motores. 6) Transformadores.

Duración: 15 minutos. Signatura: 14.259.

34.—**CLASES DE SUSTANCIAS. ESPECIES QUIMICAS. MEZCLAS Y DISOLUCIONES.** 1) Pluralidad de sustancias: especie química. 2) Propiedades físicas de las sustancias: sistemas homogéneos y heterogéneos; mezclas y disoluciones. 3) Purificación de las especies químicas.

Duración: 15 minutos. Signatura: 14.260.

35.—**REACCIONES QUIMICAS. ELEMENTOS Y COMPUESTOS. ESTRUCTURA DE LA MATERIA.** 1) Propiedades químicas de las sustancias. Reacciones químicas; sus clases. 2) Elementos y compuestos. 3) Constitución de la materia: átomos, moléculas e iones.

Duración: 15 minutos. Signatura: 14.261.

36.—**SUSTANCIAS SIMPLES. PESOS ATOMICOS.** 1) Símbolos químicos. 2) Concepto de peso atómico. 3) Concepto de átomo gramo y de mol en general.

Duración: 15 minutos. Signatura: 14.262.

37.—**VALENCIA; SUS TIPOS. CLASIFICACION DE LOS ELEMENTOS.** 1) Concepto de valencia. 2) Electrovalencia y covalencia. 3) Reglas sencillas sobre la valencia. 4) Clasificación de los elementos químicos.

Duración: 15 minutos. Signatura: 14.263.

38.—SUSTANCIAS COMPUESTAS. 1) Constitución y clases de compuestos. 2) Fórmulas químicas; iniciación a la nomenclatura química. 3) Concepto de peso molecular y de molécula gramo o mol.

Duración: 15 minutos. Signatura: 14.264.

39.—LEYES PONDERALES DE LAS REACCIONES QUIMICAS. CALCULOS QUIMICOS. 1) Leyes ponderales de las reacciones químicas. 2) Formulación y ajuste de las reacciones químicas. 3) Cálculos estequiométricos. Ejemplos sencillos.

Duración: 15 minutos. Signatura: 14.265.

40.—REACCIONES ENTRE GASES. LEY DE AVOGADRO. VOLUMEN MOLAR. 1) Ley de los volúmenes de combinación. 2) Ley de Avogadro. 3) Volumen molar en condiciones normales. 4) Ecuación general de los gases perfectos. 5) Número de Avogadro.

Duración: 15 minutos. Signatura: 14.266.

41.—EL AGUA. 1) Composición y propiedades. Su análisis y síntesis. 2) El agua en la naturaleza. Agua potable; agua destilada. 3) El agua como disolvente.

Duración: 15 minutos. Signatura: 14.267.

42.—ACIDOS. 1) Introducción. 2) Características generales de los ácidos. 3) Tipos de ácidos: su nomenclatura. 4) Métodos de obtención de ácidos.

Duración: 15 minutos. Signatura: 14.268.

43.—BASES O HIDROXIDOS. 1) Características generales de las bases. 2) Tipos de bases; su nomenclatura. 3) Métodos de obtención de hidróxidos.

Duración: 15 minutos. Signatura: 14.269.

44.—SALES. 1) Características generales de las sales. 2) Tipos de sales: su nomenclatura. 3) Métodos generales de obtención de sales. 4) Las sales en la química preparativa de otras sustancias.

Duración: 15 minutos. Signatura: 14.270.

45.—EL OXIGENO. 1) Estado natural, obtención y propiedades. 2) Oxidaciones, combustión y llama. 3) Óxidos y anhídridos. 4) El ozono. Concepto de alotropía.

Duración: 15 minutos. Signatura: 14.271.

46.—EL HIDROGENO. 1) Estado natural, obtención y propiedades. 2) Reducciones. 3) Hidruros. 4) Importancia industrial del hidrógeno.

Duración: 15 minutos. Signatura: 14.272.

47.—LOS HALOGENOS. EL CLORO. ACIDO CLORHIDRICO. 1) Propiedades generales físicas y químicas de los halógenos. 2) Método de obtención de los halógenos y en particular del cloro. 3) Aplicaciones del cloro; su importancia industrial.

4) El ácido clorhídrico; obtención y propiedades. 5) Aplicaciones importantes del ácido clorhídrico. 6) Cloruros: el cloruro sódico.

Duración: 15 minutos. Signatura: 14.273.

48.—AZUFRE Y ANHIDRIDO SULFUROSO. 1) El azufre; estado natural; beneficio del azufre. 2) Propiedades físicas y químicas. 3) El ácido sulfhídrico y los sulfuros. 4) Combinaciones oxigenadas del azufre; anhídrido sulfuroso; obtención y propiedades. 5) Aplicaciones industriales de esta sustancia.

Duración: 15 minutos. Signatura: 14.274.

49.—EL ACIDO SULFURICO. 1) Oxidación catalítica del anhídrido sulfuroso; trióxido de azufre. 2) Acido sulfúrico. Métodos de obtención. 3) Propiedades físicas y químicas. 4) Destacada importancia industrial de esta sustancia. 5) Los sulfatos.

Duración: 15 minutos. Signatura: 14.275.

50.—EL AIRE Y EL NITROGENO. 1) Los gases de la atmósfera: composición del aire. 2) Propiedades del aire. 3) El aire líquido: sus aplicaciones industriales. 4) El nitrógeno; estado natural; obtención y propiedades. 5) Ciclo del nitrógeno en la naturaleza.

Duración: 15 minutos. Signatura: 14.276.

51.—EL AMONIACO Y EL ACIDO NITRICO. 1) Obtención del amoníaco: propiedades físicas y químicas. 2) Aplicaciones industriales del amoníaco. 3) Las sales amónicas. 4) El ácido nítrico; obtención y propiedades. 5) Aplicaciones industriales; abonos, explosivos y síntesis orgánicas.

Duración: 15 minutos. Signatura: 14.277.

52.—EL FOSFORO. ABONOS. 1) El fósforo; estado natural, obtención y propiedades. Formas alotrópicas. 2) Combinaciones oxigenadas del fósforo; ácidos del fósforo: fosfatos. 3) Abonos; necesidades de su empleo; diversas clases de abonos.

Duración: 15 minutos. Signatura: 14.278.

53.—EL CARBONO Y SUS COMPUESTOS INORGANICOS MAS IMPORTANTES. A) CARBONOS Y CARBONES. OXIDOS DE CARBONO. 1) El carbono en la naturaleza; carbones naturales y artificiales. 2) Propiedades del carbono y aplicaciones industriales de los diversos carbones. 3) Compuestos oxigenados del carbono. Monóxido y dióxido de carbono.

Duración: 15 minutos. Signatura: 14.279.

54.—EL CARBONO Y SUS COMPUESTOS INORGANICOS MAS IMPORTANTES. B) EL ACIDO CARBONICO Y LOS CARBONATOS. 1) Disoluciones acuosas de dióxidos de carbono: Acido carbónico. 2) Carbonatos y bicarbonatos; carbonatos naturales. 3) Carbonato y bicarbonato sódico; su obtención industrial. 4) Ciclo del oxígeno y del carbono en la naturaleza.

Duración: 15 minutos. Signatura: 14.280.

55.—**LA SILICE EN LA NATURALEZA Y EN LA INDUSTRIA. MATERIALES DE CONSTRUCCION.** 1) La sílice de los silicatos y la arcilla: propiedades. 2) Industria del vidrio e industria cerámica. 3) Materiales de construcción: fraguado. 4) Cales y morteros. 5) Yesos y escayola. 6) Cementos y hormigones.

Duración: 15 minutos. Signatura: 14.281.

56.—**METALES Y ALEACIONES.** 1) Características generales de los metales; propiedades físicas y químicas. 2) Clasificación de los metales. 3) Concepto de aleación; propiedades de las aleaciones.

Duración: 15 minutos. Signatura: 14.282.

57.—**MENAS METALICAS. METALURGIA. SIDERURGIA.** 1) Menas y yacimientos metálicos más importantes. 2) Enriquecimiento de las menas. 3) Procesos metalúrgicos generales y especiales: hornos. 4) La siderurgia; horno alto; obtención del arrabio. 5) Hierro dulce y acero. 6) Tratamientos del hierro dulce y del acero.

Duración: 15 minutos. Signatura: 14.283.

58.—**QUIMICA ORGANICA. HIDROCARBUROS. EL PETROLEO.** 1) Características fundamentales de la química orgánica. 2) Hidrocarburos; sus clases: nomenclatura y propiedades generales. 3) Petróleo: yacimientos y propiedades. Destilación del petróleo.

Duración: 15 minutos. Signatura: 14.284.

59.—**ALCOHOL Y ACIDO ACETICO.** 1) Alcoholes. 2) El alcohol ordinario; obtención, propiedades y aplicaciones. 3) Acidos orgánicos. 4) El ácido acético; obtención, propiedades y aplicaciones. 5) Esteres.

Duración: 15 minutos. Signatura: 14.285.

60.—**GLUCOSA, SACAROSA, ALMIDON Y CELULOSA.** 1) Glúcidos; clasificación. 2) Monosacáridos: glucosa. 3) Disacáridos: sacarosa. 4) Polisacáridos: almidón y celulosa.

Duración: 15 minutos. Signatura: 14.286.

HISTORIA

Profesores: D. JOSE NAVARRO LATORRE y D. JOSE TORTAJADA PEREZ.

1.—**CONCEPTO DE HISTORIA.** 1) Sujeto de la Historia. 2) Fuentes de la Historia. 3) La crítica histórica y las ciencias auxiliares. 4) Objeto de la Historia.

Duración: 15 minutos. Signatura: 14.287.

2.—**CLASIFICACION DE LA CIENCIA HISTORICA.** 1) Por la forma y la finalidad. 2) Por la extensión del contenido. 3) Por el objeto. 4) Las grandes culturas actuales.

- 5) La división cronológica de la Historia. 6) Edades de la Historia de España
8) Noticias y reglas elementales de Cronología.

Duración: 15 minutos. Signatura: 14.288.

- 3.—**LA PREHISTORIA.** 1) El hombre primitivo y su antigüedad sobre la Tierra. 2) División de la Prehistoria. 3) Razas humanas primitivas y su género de vida. 4) Cultura del Paleolítico. El arte rupestre. 5) El Neolítico. 6) Monumentos megalíticos. 7) El Eneolítico. 8) Edad de los metales. El bronce, el hierro. Comienzo de la Historia.

Duración: 15 minutos. Signatura: 14.289.

- 4.—**RASGOS GEOGRAFICOS DE LA PENINSULA IBERICA.** 1) El Paleolítico inferior en la Península. 2) El hombre del Paleolítico superior en España. 3) El arte rupestre franco-hispano. 4) El arte capsense. 5) El Neolítico y el Eneolítico en España. 6) La edad de Bronce en la Península. 7) Las edades del Hierro en la Península. 8) El nombre de «España». Primeros pueblos en la época histórica.

Duración: 15 minutos. Signatura: 14.290.

- 5.—**LA EDAD ANTIGUA.** 1) El valle del Nilo. 2) Resumen de la Historia externa de Egipto. 3) El pueblo egipcio: organización social y política. 4) La Religión. El culto a los muertos. 5) Cultura y arte egipcios.

Duración: 15 minutos. Signatura: 14.291.

- 6.—**LA MESOPOTAMIA.** 1) Resumen de la Historia mesopotámica. 2) Vida y civilización de los pueblos de la Mesopotamia. 3) Los pueblos del Irán. 4) Resumen de su historia. El Imperio persa. 5) Organización del Imperio persa. 6) La civilización persa.

Duración: 15 minutos. Signatura: 14.292.

- 7.—**EL MEDITERRANEO ORIENTAL.** 1) La Biblia. 2) Resumen de la historia del pueblo hebreo. 3) Civilización hebrea. 4) «Los pueblos del mar». 5) El pueblo y la civilización cretenses. 6) El pueblo fenicio. 7) La civilización fenicia. Su misión en el mundo antiguo. 8) Los hititas.

Duración: 15 minutos. Signatura: 14.293.

- 8.—**GEOGRAFIA HISTORICA DEL MUNDO HELENICO.** 1) Período micénico. 2) La invasión doria. Las «polis». 3) Las colonizaciones helénicas. 4) Esparta: Sociedad y Gobierno. 5) Educación y vida espartanas. 6) Atenas. El gobierno aristocrático. 8) Solon, Pisistrato y Clistenes.

Duración: 15 minutos. Signatura: 14.294.

- 9.—**LAS GUERRAS MEDICAS.** 1) Causas. 2) Idem: Operaciones militares. 3) La época de Pericles. 4) Guerras civiles griegas. 5) Macedonia. Filipo II. 6) Alejandro Magno. 7) Apogeo y partición del Imperio alejandrino.

Duración: 15 minutos. Signatura: 14.295.

10.—**GRECIA, MAESTRA DEL MUNDO.** 1) La Religión griega. 2) La Filosofía y la Literatura. 3) El arte griego. 4) La gran expansión de la cultura griega: el helénismo.

Duración: 15 minutos. Signatura: 14.296.

11.—**ESPAÑA.** 1) Primitivos pobladores. 2) Tartessos. 3) Los iberos y su cultura. 4) Fenicios y cartagineses en España. 5) Los griegos. 6) Los celtas. 7) Cartago frente a Roma hasta la Segunda Guerra Púnica.

Duración: 15 minutos. Signatura: 14.297.

12.—**GEOGRAFIA HISTORICA DE ITALIA.** 1) Primitivos pobladores históricos. 2) Los romanos conquistan Italia. 3) Las Guerras Púnicas. 4) La expansión romana en el Mediterráneo oriental. 5) Conquistas en Europa. 6) El Ejército romano.

Duración: 15 minutos. Signatura: 14.298.

13.—**HISTORIA POLITICA DE ROMA.** 1) La Monarquía. 2) La República. Luchas entre patricios y plebeyos. 3) Organización de la República. 4) Guerras civiles. 5) Primer triunvirato. César. 6) Segundo triunvirato. Augusto.

Duración: 15 minutos. Signatura: 14.299.

14.—**EL IMPERIO.** 1) El «alto» Imperio. 2) El «bajo» Imperio. 3) La religión romana. 4) El arte y la literatura. 5) Edificios y obras públicas. 6) El Derecho romano.

Duración: 15 minutos. Signatura: 14.300.

15.—**ANTECEDENTES.** 1) La lucha en España durante la Segunda Guerra Púnica. 2) La resistencia a la dominación romana. 3) Viriato. 4) Numancia. 5) España, teatro de las guerras civiles romanas. 6) La guerra cántabra. 7) Emperadores hispanos. 8) Organización de Hispania por Roma. 9) Arte y literatura hispanorromanos.

Duración: 15 minutos. Signatura: 14.301.

16.—**EL CRISTIANISMO.** 1) Su predicación y difusión. 2) Las persecuciones. 3) Constantino y el Edicto de Milán. 4) Roma, Estado católico. 5) El Cristianismo en España. 6) Actividad cultural del Cristianismo primitivo.

Duración: 15 minutos. Signatura: 14.302.

17.—**EL FIN DEL IMPERIO ROMANO.** 1) La Edad Media. 2) Los pueblos bárbaros. 3) Monarquías germánicas de Occidente. 4) El reino ostrogodo de Teodorico. 5) Los francos. 6) La Iglesia.

Duración: 15 minutos. Signatura: 14.303.

18.—**EL IMPERIO BIZANTINO.** 1) Justiniano. 2) Resumen de la historia de Bizancio. 3) Gobierno interior de Justiniano. Su obra jurídica. 4) Arte y vida económica de Bizancio. 5) El legado de la civilización bizantina.

Duración: 15 minutos. Signatura: 14.304.

19.—LAS INVASIONES BARBARAS EN ESPAÑA. 1) Los visigodos. 2) La monarquía arriana. 3) La monarquía católica. 4) Organización de la monarquía visigoda. Su legislación. 5) La cultura. San Isidoro. 6) El arte.

Duración: 15 minutos. Signatura: 14.305.

20.—ARABIA. 1) Mahoma. 2) La doctrina musulmana. El Corán. 3) La expansión árabe. Los califatos. 4) El desmembramiento del Califato. 5) La civilización musulmana.

Duración: 15 minutos. Signatura: 14.306.

21.—EL PERIODO MUSULMAN. 1) Etapas de las historias de la España musulmana. 2) Invasión, conquista y emirato dependiente. 3) Emirato independiente. 4) El Califato: Abderramán III, Almanzor. 5) Reinos de Taifas e imperios hispano-africanos.

Duración: 15 minutos Signatura: 14.307.

22.—VIDA Y CULTURA EN LA ESPAÑA MUSULMANA. 1) Grupos de la población de la España musulmana. 2) Los mozárabes. 3) Organización política. 4) La vida económica. 5) La Lengua y la Literatura. 6) La cultura científica. 7) El arte hispano-musulmán.

Duración: 15 minutos. Signatura: 14.308.

23.—EUROPA OCCIDENTAL HASTA EL SIGLO XIII. 1) Francia hasta Carlomagno. 2) Carlomagno. 3) El tratado de Verdún. El sacro Imperio romano germánico. 4) La Europa feudal. 5) Lengua y arte románicos. 6) Las Cruzadas.

Duración: 15 minutos. Signatura: 14.309.

24.—IGLESIA E IMPERIO HASTA EL SIGLO XIII. 1) Crecimiento de la influencia de la Iglesia. 2) Las primeras grandes órdenes religiosas. 3) Las órdenes mendicantes. 4) La lucha contra las herejías. Los albigenses. 5) Guerra de las investiduras. Gregorio VII. 6) La humillación de Canosa. 7) Recrudescimiento y fin de las luchas entre el Pontificado y el Imperio.

Duración: 15 minutos. Signatura: 14.310.

25.—LA RECONQUISTA ESPAÑOLA HASTA EL SIGLO XI. 1) La Reconquista. 2) El Reino de Asturias. 3) El Reino de León. 4) El Condado de Castilla. 5) La reconquista pirenaica. 6) El Testamento de Sancho III el Mayor. 7) La Marca Hispánica. Cataluña.

Duración: 15 minutos. Signatura: 14.311.

26.—LA RECONQUISTA EN LOS SIGLOS XI Y XII. 1) Fernando I. 2) Alfonso VI. 3) El Cid. 4) Alfonso I el Batallador. 5) Navarra y Aragón. 6) Unión de Cataluña y Aragón. 7) Alfonso VII, el Emperador.

Duración: 15 minutos. Signatura: 14.312.

27.—INSTITUCIONES, ECONOMIA Y ARTE DE ESPAÑA EN LA ALTA EDAD MEDIA. 1) España en la Alta Edad Media. 2) El gobierno de los Reinos cristianos. 3) La Economía. 4) Arte asturiano y mozárabe. 5) El románico. 6) El camino de Santiago.

Duración: 15 minutos. Signatura: 14.313.

28.—EUROPA DESDE EL SIGLO XIII HASTA EL RENACIMIENTO. 1) La Iglesia en la Baja Edad Media. 2) El Imperio germánico en los siglos XIII, XIV y XV. 3) Los Capetos en Francia. 4) Inglaterra hasta la guerra de los Cien Años. 5) La guerra de los Cien Años. 6) Los turcos y la conquista de Constantinopla.

Duración: 15 minutos. Signatura: 14.314.

29.—VIDA SOCIAL, ECONOMICA Y CULTURAL DE EUROPA EN LA BAJA EDAD MEDIA. 1) El resurgimiento del Occidente europeo. 2) Desarrollo del comercio. 3) Las ciudades. 4) La vida social. 5) El desarrollo cultural. Las Universidades. 6) El arte gótico.

Duración: 15 minutos. Signatura: 14.315.

30.—LA CORONA DE ARAGON EN LA BAJA EDAD MEDIA. 1) Predecesores de Jaime I. 2) Jaime I, El Conquistador. 3) Pedro III el Grande. 4) Jaime II, Guerra de Sicilia y expedición a Oriente. 5) Pedro IV, Reincorporación de Mallorca y Sicilia. Lucha contra la «Unión». 6) El compromiso de Caspe. 7) Alfonso V, Conquista de Nápoles. 8) Juan II.

Duración: 15 minutos. Signatura: 14.316.

31.—HISTORIA INTERNA DE LA CORONA DE ARAGON EN LA BAJA EDAD MEDIA. 1) La realeza. 2) El gobierno del Reino. 3) Vida social. 4) Vida económica. 5) Enseñanza y cultura. 6) El arte.

Duración: 15 minutos. Signatura: 14.341.

32.—HISTORIA EXTERNA DE CASTILLA EN LA BAJA EDAD MEDIA. 1) La batalla de las Navas de Tolosa. 2) Conquistas de Fernando III el Santo. 3) Alfonso X el Sabio. 4) El problema del Estrecho. 5) Advenimiento de la casa de Trastámara. 6) Los primeros Trastámara. 7) Juan II y don Alvaro de Luna. 8) Enrique IV

Duración: 15 minutos. Signatura: 14.342.

33.—HISTORIA INTERNA DE CASTILLA EN LA BAJA EDAD MEDIA. 1) La Monarquía. 2) Los órganos de Gobierno. 3) Estructura social. 4) Vida económica. 5) Enseñanza y cultura. 6) El arte.

Duración: 15 minutos. Signatura: 14.343.

34.—EL RENACIMIENTO. 1) Caracteres generales de la Edad Moderna. 2) Rasgos esenciales del Renacimiento. 3) Los precursores. El humanismo. 4) Expansión del humanismo. 5) El primer Renacimiento florentino. 6) Leonardo de Vinci. 7) Miguel Ángel. 8) Rafael. 9) La Escuela Veneciana.

Duración: 15 minutos. Signatura: 14.344.

35.—LA ESPAÑA DE LOS REYES CATOLICOS (I). 1) La época de los Reyes Católicos. 2) Guerra de sucesión de Castilla. 3) Pacificación interior. 4) La unidad nacional. 5) Conquista de Granada. 6) Conquista y españolización de las Canarias. 7) Anexión de Navarra.

Duración: 15 minutos. Signatura: 14.345.

36.—LA ESPAÑA DE LOS REYES CATOLICOS (II). 1) Política matrimonial. 2) Conquista de Nápoles. 3) Política africana. 4) El Testamento de Isabel la Católica. 5) Las Regencias.

Duración: 15 minutos. Signatura: 14.346.

37.—LOS REYES CATOLICOS: INSTITUCIONES Y PRIMER RENACIMIENTO ESPAÑOL. 1) Transformación de la Monarquía. 2) Reformas administrativas y judiciales. 3) La sociedad española. 4) Unidad religiosa. 5) Desarrollo económico. 6) La cultura y el Renacimiento. 7) La Universidad de Alcalá. 8) Las Artes.

Duración: 15 minutos. Signatura: 14.347.

38.—LA EPOCA DE LOS GRANDES DESCUBRIMIENTOS MARITIMOS. 1) Los conocimientos geográficos durante la Edad Media. 2) Causa de los grandes descubrimientos. 3) Portugal y las rutas del Este. 4) El descubrimiento de América: los cuatro viajes de Colón. 5) Otras exploraciones. El mar del Sur. 6) La primera vuelta al mundo. 7) Consecuencias de los descubrimientos.

Duración: 15 minutos. Signatura: 14.348.

39.—LA REFORMA PROTESTANTE Y LA REFORMA CATOLICA. GUERRAS DE RELIGION. 1) Causas generales de la Reforma protestante. 2) El protestantismo en Alemania. 3) El calvinismo en Suiza y Francia. 4) El anglicanismo. 5) La reforma católica: Las nuevas órdenes religiosas y el Concilio de Trento. 6) Situación religiosa en Europa. La Guerra de los Treinta Años. 7) La paz de Westfalia.

Duración: 15 minutos. Signatura: 14.349.

40.—EL IMPERIO HISPANICO (I). 1) La Casa de Austria. El imperio de Carlos I. 2) Conflictos interiores: Comunidades y germanías. 3) Guerra con Francia. 4) Lucha contra los turcos y berberiscos. 5) Penetración española en América: Conquista de Méjico. 6) Conquista del Perú. 7) Conquista de Chile.

Duración: 15 minutos. Signatura: 14.350.

41.—FELIPE II. LOS AUSTRIAS MENORES. 1) El Imperio hispánico en tiempos de Felipe II. 2) Política con Francia: San Quintín. 3) Política mediterránea: Lepanto. 4) Los Países Bajos e Inglaterra: La Armada Invencible. 5) La unidad peninsular. 6) Conflictos de política interior. 7) La decadencia política: Felipe III y Felipe IV. 8) Carlos II.

Duración: 15 minutos. Signatura: 14.317.

42.—EL IMPERIO HISPANICO: LAS INSTITUCIONES Y EL SEGUNDO RENACIMIENTO ESPAÑOL. 1) Organización política. 2) La sociedad. 3) Economía. Comercio exte-

rior. 4) El Siglo de Oro. 5) El arte: la arquitectura. 6) La escultura. 7) La pintura.

Duración: 15 minutos. Signatura: 14.318.

43.—LA OBRA DE ESPAÑA EN AMÉRICA. 1) Caracteres generales de la colonización española. 2) Organismos administrativos. 3) Las leyes de Indias. 4) Desarrollo económico. 5) Evangelización. 6) La cultura. 7) La arquitectura y sus principales monumentos.

Duración: 15 minutos. Signatura: 14.319.

44.—LA ÉPOCA DE LUIS XIV. 1) El apogeo de Francia. 2) Gobierno personal de Luis XIV: el absolutismo. 3) Política interior. 4) Política exterior: las guerras. 5) Las revoluciones inglesas. 6) Desarrollo literario y artístico durante este período. 7) Las artes.

Duración: 15 minutos. Signatura: 14.320.

45.—EL SIGLO DEL DESPOTISMO ILUSTRADO Y LA ILUSTRACIÓN. 1) La evolución de los Estados europeos. El engrandecimiento de Rusia. 2) Prusia. 3) El parlamentarismo inglés y el absolutismo ilustrado. 4) Guerras de Sucesión de Austria y de los Siete Años. 5) Independencia de los Estados Unidos. 6) La ilustración y la Enciclopedia.

Duración: 15 minutos. Signatura: 14.321.

46.—LA ESPAÑA DEL SIGLO XVIII. ADVENIMIENTO DE LOS BORBONES (I). 1) Felipe V y la guerra de Sucesión. 2) Nueva política exterior: Isabel de Farnesio. 3) Fernando VI: neutralidad. 4) Carlos III. El Tercer Pacto de Familia. 5) Guerra con Inglaterra: Gibraltar. 6) Los ministros de Carlos III.

Duración: 15 minutos. Signatura: 14.322.

47.—LA ESPAÑA DEL SIGLO XVIII. ADVENIMIENTO DE LOS BORBONES (II). 1) Carlos IV. 2) Alianza con Francia. 3) Organización política de la España del siglo XVIII. 4) Población y sociedad. 5) La cultura. 6) Arquitectura y escultura. 7) La pintura: Goya y su significación.

Duración: 15 minutos. Signatura: 14.323.

48.—LA REVOLUCIÓN FRANCESA. 1) Antecedentes de la Revolución francesa. 2) De la Monarquía absoluta al régimen constitucional. 3) La Asamblea Constituyente. 4) La Asamblea Legislativa. 5) La Convención nacional: El Terror. 6) El Directorio.

Duración: 15 minutos. Signatura: 14.324.

49.—EL CONSULADO Y EL IMPERIO. 1) Napoleón Bonaparte: Cónsul y Emperador. 2) Las guerras imperiales: (I) Campañas victoriosas. 3) (II): La campaña de Rusia y el declinar de Napoleón. 4) La Restauración borbónica y los Cien Días. 5) El Congreso de Viena. 6) La Santa Alianza. 7) La obra de la Revolución y el Imperio.

Duración: 15 minutos. Signatura: 14.325.

50.—LA GUERRA DE LA INDEPENDENCIA ESPAÑOLA Y EL REGRESO DE FERNANDO VII.

- 1) Los comienzos del siglo XIX en España. 2) Planes de Napoleón sobre España: las abdicaciones de Bayona. 3) Alzamiento nacional contra los franceses. 4) Los sitios de Zaragoza y Gerona. 5) Alianza hispano-inglesa. 6) Los guerrilleros. 7) La Junta Central. 8) Las Cortes de Cádiz y la Constitución de 1812. 9) Regreso de Fernando VII. 10) Emancipación de la América española.

Duración: 15 minutos. Signatura: 14.326.

51.—LA EPOCA DEL LIBERALISMO. 1) Liberalismo y nacionalismo. 2) La Revolución de 1830. 3) La Revolución de 1848. 4) Napoleón III. 5) Cavour y la unidad italiana. 6) Bismarck y la unidad alemana. 7) Inglaterra durante el siglo XIX. 8) La guerra de Secesión americana.

Duración: 15 minutos. Signatura: 14.327.

52.—EXPANSION COLONIAL Y EQUILIBRIO EUROPEO. 1) La expansión colonial: causas y principales manifestaciones. 2) Los grandes imperios coloniales. 3) La Cuestión de Oriente. 4) La paz armada. 5) La Triple Alianza y la Triple Entente. 6) La primera guerra mundial.

Duración: 15 minutos. Signatura: 14.328.

53.—ESPAÑA DURANTE EL SIGLO XIX: REINADO DE ISABEL II. 1) Regencia de María Cristina. 2) La guerra civil. 3) Fin de la Regencia de María Cristina. 4) Regencia de Espartero. 5) Mayoría de edad de Isabel II: moradores y progresistas. 6) La Unión Liberal. 7) Política exterior. 8) Revolución de 1868.

Duración: 15 minutos. Signatura: 14.329.

54.—ESPAÑA DURANTE EL SIGLO XIX: DE LA REVOLUCION A LA RESTAURACION.

- 1) Gobierno provisional. 2) Amadeo I de Saboya. 3) La primera República. 4) La Restauración. Reinado de Alfonso XII. 5) El turno pacífico de los partidos.

Duración: 15 minutos. Signatura: 14.330.

55.—LA CIVILIZACION CONTEMPORANEA. 1) La evolución económica. 2) Los progresos de la ciencia. 3) Los progresos técnicos. 4) Las vías de comunicación y los medios de transporte. 5) El maquinismo y sus consecuencias. 6) El desenvolvimiento del capitalismo. 7) La evolución social y la emancipación de los trabajadores. 8) Los sindicatos. 9) El influjo social de la Iglesia.

Duración: 15 minutos. Signatura: 14.331.

56.—ANTECEDENTES INMEDIATOS DEL MUNDO ACTUAL (I). 1) La Conferencia de París. El Tratado de Versalles. 2) Los nuevos Estados. 3) Caracteres generales del período entre las dos guerras mundiales. 4) La Revolución rusa. 5) La Italia fascista. 6) La Alemania hitleriana.

Duración: 15 minutos. Signatura: 14.332.

57.—ANTECEDENTES DEL MUNDO ACTUAL (II). 1) Las democracias europeas: I. Francia. 2) II. La democracia en Inglaterra. Otros países de Europa. 3) Los Estados

Unidos. 4) El Japón. 5) El Eje Berlín-Roma-Tokio. 6) La segunda guerra mundial. 1. Las ofensivas del Eje. 7) II. Las ofensivas aliadas y el desenlace de la guerra.

Duración: 15 minutos. Signatura: 14.333.

58.—LOS PROBLEMAS DEL MUNDO ACTUAL. 1) Tentativas de organización de la paz mundial. 2) La O. N. U. 3) La U. N. E. S. C. O. 4) La Iglesia y la paz mundial. 5) Las democracias y el bloque soviético. 6) Problemas del Oriente y del Extremo Oriente. 7) El anticolonialismo.

Duración: 15 minutos. Signatura: 14.334.

59.—LA ESPAÑA ACTUAL (I). 1) Minoría de Alfonso XIII. 2) Insurrección de Cuba y Filipinas. 3) Tratado de París de 1898. 4) Alfonso XIII y los partidos políticos. 5) La cuestión de Marruecos. 6) La Dictadura.

Duración: 15 minutos. Signatura: 14.335.

60.—LA ESPAÑA ACTUAL (II). 1) La segunda República. 2) El Alzamiento Nacional. 3) Principales acontecimientos de la campaña y victoria final. 4) Reconstrucción Interior. 5) Posición de España ante la política internacional.

Duración: 15 minutos. Signatura: 14.336.

TEMAS GENERALES DE EDUCACION
(Educación elemental)

LENGUA ESPAÑOLA

Profesor: D. ARTURO MEDINA.

1.—PALABRAS CONTRARIAS Y PALABRAS SEMEJANTES.

Duración: 10 minutos. Signatura: 21.021

2.—EN EL PARQUE (EMPIEZA) Y HOY VOCABULARIO (TERMINA).

Duración: 10 minutos. Signatura: 21.022

MATEMATICAS

Profesor: D. ALBERTO AIZPUN.

1.—CONJUNTOS. ELEMENTO QUE PERTENECE A UN CONJUNTO. CONJUNTO VACIO.

Duración: 15 minutos. Signatura: 21.101

3.—DIVISION POR UN NUMERO MENOR QUE DIEZ.

Duración: 10 minutos. Signatura: 21.108

2.—EL CONJUNTO PRODUCTO.

Duración: 15 minutos. Signatura: 21.112

4.—INICIACION A LA COMBINATORIA.

Duración: 10 minutos. Signatura: 21.119

RELIGION

1.—LA LEY DEL SEÑOR.

Duración: 10 minutos. Signatura: 21.216

3.—LOS DOS HERMANOS.

Duración: 10 minutos. Signatura: 21.218

2.—DIAS DE FIESTAS.

Duración: 10 minutos. Signatura: 21.217

4.—EL HEROE DECAPITADO.

Duración: 10 minutos. Signatura: 21.219

5.—EL SACRAMENTO DEL PERDON.

Duración: 10 minutos. Signatura: 21.220.

6.—EL POBRE BELISARIO.

Duración: 10 minutos. Signatura: 21.221.

7.—EN UNA CARCEL POR AMOR.

Duración: 10 minutos. Signatura: 21.222.

8.—EL HILO QUE NOS UNE A LA ALTURA.

Duración: 10 minutos. Signatura: 21.223.

UNIDADES DIDACTICAS

Profesor: D. ANGEL LAZARO.

1.—LAS HORMIGAS.

Duración: 10 minutos. Signatura: 21.326.

2.—LA CAÑA DE PESCAR (segunda parte).

Duración: 10 minutos. Signatura: 21.237.

MUSICA

Profesor: D. RICARDO OLMOS.

1.—LA CANCION DEL UNIVERSO.

Duración: 15 minutos. Signatura: 21.401.

2.—LA CANCION DE CUNA.

Duración: 15 minutos. Signatura: 21.402.

3.—CUENTOS MUSICALES.

Duración: 15 minutos. Signatura: 21.404.

4.—CANCIONES DE ANIMALES.

Duración: 15 minutos. Signatura: 21.406.

7.—CANCIONES DE COMBA.

Duración: 15 minutos. Signatura: 21.407.

6.—EL SILENCIO.

Duración: 10 minutos. Signatura: 21.403.

7.—EL SILENCIO DE NEGRA Y EL DE BLANCA.

Duración: 10 minutos. Signatura: 21.410.

EDUCACION CIVICA Y SOCIAL

Profesor: D. DAVID ROMERO.

1.—LA VIDA FAMILIAR.

Duración: 10 minutos. Signatura: 21.521.

2.—MIENTRAS OIMOS LA RADIO.

Duración: 10 minutos. Signatura: 21.522.

FORMACION POLITICO SOCIAL

Profesora: D.ª CAROLA SOLER.

1.—**NUESTRA PATRIA.**

Duración: 10 minutos. Signatura: 21.617.

2.—**LA PARROQUIA.**

Duración 10 minutos. Signatura: 21.618.

3.—**HAY QUE SABER MANDAR.**

Duración: 10 minutos. Signatura: 21.619.

4.—**ENSEÑAR AL QUE NO SABE.**

Duración: 10 minutos. Signatura: 21.620.

5.—**LOS ANTEPASADOS Y LOS DESCENDIENTES.**

Duración: 10 minutos. Signatura: 21.621.

ENSEÑANZAS DE HOGAR

Profesora: D.ª CAROLA SOLER.

1.—**PEPITO CONEJO.**

Duración: 10 minutos. Signatura: 21.729.

2.—**LA CASA.**

Duración: 10 minutos. Signatura: 21.730.

3.—**AYUDA A TU MADRE.**

Duración: 10 minutos. Signatura: 21.731.

LENGUA ESPAÑOLA

Profesor: D. ARTURO MEDINA.

1.—**LAS PALABRAS.**

Duración: 15 minutos. Signatura: 22.001.

2.—**LAS SILABAS.**

Duración: 15 minutos. Signatura: 22.002.

3.—**LAS LETRAS.**

Duración: 15 minutos. Signatura: 22.003.

4.—**LAS CONSONANTES.**

Duración: 15 minutos. Signatura: 22.005.

5.—**EL ABECEDARIO.**

Duración: 15 minutos. Signatura: 22.006.

6.—**DIPTONGOS Y TRIPTONGOS.**

Duración: 15 minutos. Signatura: 22.007.

7.—**MAYUSCULAS Y MINUSCULAS.**

Duración: 15 minutos. Signatura: 22.008.

8.—**LA FRASE Y EL PUNTO.**

Duración: 15 minutos. Signatura: 22.009.

9.—FRASES INTERROGATIVAS Y EXCLAMATIVAS.

Duración: 15 minutos. Signatura: 22.010.

10.—UN RECITADO.

Duración: 15 minutos. Signatura: 22.011.

11.—NOMBRES DE PERSONAS.

Duración: 15 minutos. Signatura: 22.012.

12.—NOMBRES DE ANIMALES.

Duración: 15 minutos. Signatura: 22.013.

13.—NOMBRES DE COSAS.

Duración: 15 minutos. Signatura: 22.014.

14.—EL NOMBRE.

Duración: 15 minutos. Signatura: 22.015.

**15.—NOMBRES COMUNES Y NOMBRES PRO-
PROPIOS.**

Duración: 15 minutos. Signatura: 22.016.

16.—EL GENERO DE LOS NOMBRES.

Duración: 15 minutos. Signatura: 22.017.

17.—EL NUMERO DE LOS NOMBRES.

Duración: 15 minutos. Signatura: 22.018.

18.—AUMENTATIVOS Y DIMINUTIVOS.

Duración: 15 minutos. Signatura: 22.019.

19.—FAMILIA DE PALABRAS.

Duración: 15 minutos. Signatura: 22.020.

20.—UNA NARRACION.

Duración: 15 minutos. Signatura: 22.021

21.—¿COMO SON LOS SERES?

Duración: 15 minutos. Signatura: 22.022.

MATEMATICAS

Profesor: D. ALBERTO AIZPUN.

**1.—EL NUMERO COMO SUMA DE PRODUCTOS.
NUMERACION DE POSICION.**

Duración: 15 minutos. Signatura: 22.101.

2.—DIFERENCIAS EQUIVALENTES.

Duración: 15 minutos. Signatura: 22.102.

**3.—PROPIEDAD CONMUTATIVA Y ASOCIATI-
VA DE LA SUMA.**

Duración: 15 minutos. Signatura: 22.103.

**4.—PROPIEDAD DISTRIBUTIVA DE LA MULTI-
PLICACION RESPECTO DE LA SUMA.**

Duración: 15 minutos. Signatura: 22.104.

**5.—LA ADICION Y LA SUSTRACCION COMO
OPERACIONES INVERSAS.**

Duración: 15 minutos. Signatura: 22.105.

**6.—OPERACION INVERSA DE LA MULTIPLICA-
CION. PROPIEDAD CONMUTATIVA DE
LA MULTIPLICACION.**

Duración: 15 minutos. Signatura: 22.106.

**7.—CLASES DE LINEAS: RECTA, CURVA Y PO-
LIGONAL.**

Duración: 15 minutos. Signatura: 22.107.

**8.—POLIGONOS. PRIMERA CLASIFICACION:
CONVEXOS Y NO CONVEXOS.**

Duración: 15 minutos. Signatura: 22.109.

9.—LA NUMERACION DE BASE DOS.

Duración: 15 minutos. Signatura: 22.110.

10.—PRODUCTOS EQUIVALENTES. PROPIEDAD ASOCIATIVA DE LA MULTIPLICACION.

Duración: 15 minutos. Signatura: 22.111.

UNIDADES DIDACTICAS

Profesor: D. ANGEL LAZARO.

1.—DONDE VIVIMOS.

Duración: 15 minutos. Signatura: 22.301.

2.—LAS GOLONDRINAS SE MARCHAN.

Duración: 15 minutos. Signatura: 22.302.

3.—TAMBIEN LAS PLANTAS NACEN, CRECEN Y MUEREN.

Duración: 15 minutos. Signatura: 22.303.

4.—NUESTROS AMIGOS LOS ANIMALES.

Duración: 15 minutos. Signatura: 22.304.

5.—LOS ANIMALES TAMBIEN TRABAJAN.

Duración: 15 minutos. Signatura: 22.305.

6.—LA ESCOPETA Y LA CAÑA DE PESCAR.

Duración: 15 minutos. Signatura: 22.306.

7.—A COGER UVAS.

Duración: 15 minutos. Signatura: 22.307.

8.—TRANSFORMAMOS LAS COSAS.

Duración: 15 minutos. Signatura: 22.308.

MUSICA

Profesor: D. RICARDO OLMOS.

1.—ENTONACION.

Duración: 15 minutos. Signatura: 22.401.

EDUCACION CIVICA Y SOCIAL

Profesor: D. DAVID ROMERO.

1.—CUANDO VOY AL COLEGIO.

Duración: 15 minutos. Signatura: 22.501.

2.—CUANDO SEA MAYOR.

Duración: 15 minutos. Signatura: 22.503.

3.—EN CASA ESTAMOS CONTENTOS.

Duración: 15 minutos. Signatura: 22.507.

4.—EL SANTO DEL PEQUEÑIN.

Duración: 15 minutos. Signatura: 22.508.

5.—NUESTRO EQUIPO.

Duración: 15 minutos. Signatura: 22.515.

6.—EN LA CIUDAD ME PERDI.

Duración: 15 minutos. Signatura: 22.517.

7.—QUISIERA SER TAN ALTO COMO LA LUNA...

Duración: 15 minutos. Signatura: 22.518.

8.—DE PASEO POR LA CIUDAD.

Duración: 15 minutos. Signatura: 22.519.

9.—UN VIAJE EN AUTOBUS.

Duración: 15 minutos. Signatura: 22.520.

10.—LA SIRENA DE LA FABRICA.

Duración: 15 minutos. Signatura: 22.521.

11.—ZAPATERO, A TUS ZAPATOS.

Duración: 15 minutos. Signatura: 22.523.

12.—¡QUE BONITO ES NUESTRO PARQUE!

Duración: 15 minutos. Signatura: 22.524.

13.—MIRANDO AL MAPA.

Duración: 15 minutos. Signatura: 22.525.

14.—EL DIA DEL DESFILE.

Duración: 15 minutos. Signatura: 22.526.

15.—OCURRIO EN TARIFA.

Duración: 15 minutos. Signatura: 22.528.

16.—ERASE UNA VEZ...

Duración: 15 minutos. Signatura: 22.529.

17.—VIAJANDO POR EL MUNDO.

Duración: 15 minutos. Signatura: 22.532.

FORMACION POLITICO SOCIAL

Profesora: D.^a CAROLA SOLER.

1.—CONVIVIR EN LA ESCUELA.

Duración: 15 minutos. Signatura: 22.607.

ENSEÑANZAS DEL HOGAR

Profesora: D.^a CAROLA SOLER.

1.—COMO ADORNAR LA CASA.

Duración: 15 minutos. Signatura: 22.711.

2.—AGUA Y JABON.

Duración: 15 minutos. Signatura: 22.712.

3.—APRENDE A ESTAR ENFERMA.

Duración: 15 minutos. Signatura: 22.716.

DIVULGACION CULTURAL



HISTORIA

ESPAÑA PRIMITIVA

Tres grabaciones originales del profesor D. ANTONIO GARCIA BELLIDO.
Tema: La España primitiva, los pasos iniciales del hombre por la piel de toro y su huella en el arte y en la cultura.

LOS HOMBRES MAS PRIMITIVOS Y LOS ORIGENES DEL ARTE.

Duración: 15 minutos. Signatura: 55.

EL NEOLITICO, BASE DE LA CIVILIZACION HUMANA.

Duración: 21 minutos. Signatura: 56.

ESPAÑA EN LOS MIL AÑOS QUE PRECEDIERON AL NACIMIENTO DE CRISTO.

Duración: 24 minutos. Signatura: 57.

LA CONQUISTA DE ESPAÑA POR ROMA

Serie de diez grabaciones originales del profesor D. JUAN URIA RIU, en las que expone, con rigor documental, las fases y desarrollo de uno de los episodios esenciales en la Historia de España: La conquista de Iberia por Roma a través de sus hechos más representativos.

ANTECEDENTES: CARTAGO Y ROMA. LAS PRIMERAS INTERVENCIONES DIPLOMATICAS DE ROMA EN ESPAÑA.

Duración: 15 minutos. Signatura: 31.

LA SEGUNDA GUERRA PUNICA.

Duración: 17 minutos. Signatura: 32.

LOS PRIMEROS CONSULES Y PRETORES EN LA PENINSULA.

Duración: 13 minutos. Signatura: 33.

LAS GUERRA CON LOS LUSITANOS Y LOS CELTIBEROS.

Duración: 15 minutos. Signatura: 34.

LA SUBLEVACION DE LOS LUSITANOS Y EL COMIENZO DE LA GUERRA CONTRA NUMANCIA.

Duración: 15 minutos. Signatura: 35.

NUEVAS CAMPAÑAS CONTRA NUMANCIA.

Duración: 15 minutos. Signatura: 36.

LA GUERRA CONTRA NUMANCIA.

Duración: 17 minutos. Signatura: 37.

DE LA CAIDA DE NUMANCIA A LA MUERTE DE SERTORIO.

Duración: 15 minutos. Signatura: 38.

CESAR, EN ESPAÑA.

Duración: 13 minutos. Signatura: 39.

LAS GUERRAS CANTABRAS.

Duración: 14 minutos. Signatura: 40.

LAS INVASIONES GERMANICAS

Cinco grabaciones originales del profesor D. ANTONIO RUMEU DE ARMAS en torno al momento español bajo el imperio de los godos. Las grandes cumbres de este período histórico, desde su iniciación a su ocaso, son estudiadas exhaustivamente en esta serie.

LAS INVASIONES GERMANICAS: LA MONARQUÍA GODA.

Duración: 10 minutos. Signatura: 50.

ESPAÑA, BAJO EL SIGNO DE LA UNIDAD: LEOVIGILDO Y RECARDO.

Duración: 11 minutos. Signatura: 51.

PROCESO DE DEBILITACION DE LA MONARQUÍA GODA.

Duración: 9 minutos. Signatura: 52.

GUADALETE.

Duración: 11 minutos. Signatura: 53.

ORGANIZACION INTERNA Y VIDA CULTURAL EN LA ESPAÑA GODA.

Duración: 9 minutos. Signatura: 54.

LA ESPAÑA ARABE

Cinco grabaciones originales del profesor D. MIGUEL CRUZ HERNANDEZ en las que estudia el apogeo de la cultura hispano-árabe en la alta Edad Media. Los perfiles más relevantes de aquella esplendorosa civilización que tuvo su marco en las tierras de Al-Andalus, armas y letras, versos y ciudades son situados, a través de estas conferencias, en su encuadre verdadero.

ESPAÑA Y EL ISLAM.

Duración: 15 minutos. Signatura: 41.

EL CALIFATO DE CORDOBA.

Duración: 15 minutos. Signatura: 42.

ALMANZOR, EL FIN DEL CALIFATO DE CORDOBA.

Duración: 15 minutos. Signatura: 43.

SEVILLA Y LA POESIA ARABE ESPAÑOLA.

Duración: 13 minutos. Signatura: 44.

GRANADA ARABE.

Duración: 16 minutos. Signatura: 45.

ESPAÑA DURANTE LA RECONQUISTA

La gigante Cruzada de la Reconquista—epopeya de ocho siglos—, la España de castillos, barras y leones, galvanizada por el ideal de la Cruz y por el norte político de su unificación, con su noble andadura de leyes, milicia y comercio, es narrada en esta serie de diez grabaciones originales del profesor D. MANUEL CEPEDA ADAN.

COMIENZOS DE LA RECONQUISTA.

Duración: 13 minutos. Signatura: 21.

RECONQUISTA Y REPOBLACION.

Duración: 19 minutos. Signatura: 22.

CARTAS-PUEBLAS Y FUEROS.

Duración: 12 minutos. Signatura: 23.

LAS GRANDES BATALLAS DE LA RECONQUISTA.

Duración: 14 minutos. Signatura: 24.

LA CONQUISTA DE LAS GRANDES CIUDADES.

Duración: 18 minutos. Signatura: 25.

EL SIGLO XII, PLENITUD DE LA RECONQUISTA.

Duración: 16 minutos. Signatura: 26.

EXPANSION CATALANOARAGONESA POR EL MEDITERRANEO.

Duración: 18 minutos. Signatura: 27.

LEON Y CASTILLA DURANTE LA RECONQUISTA.

Duración: 12 minutos. Signatura: 28.

NAVARRA, ARAGON Y CATALUÑA DURANTE LA RECONQUISTA.

Duración: 18 minutos. Signatura: 29.

PROCESO DE UNIFICACION TERRITORIAL DURANTE LA RECONQUISTA.

Duración: 13 minutos. Signatura: 30.

ESPAÑA EN AMERICA

Tres guiones originales del historiador y catedrático de la Universidad Central D. CIRIACO PEREZ BUSTAMANTE. Tres cumbres del gran friso de la acción de España en el Nuevo Mundo: El descubridor de América ante la Historia; Hernán Cortés, «el centauro de la epopeya», fundador de la Nueva España, y Pedro de Valdivia, el del famoso mote «la muerte menos temida da más vida».

COLON Y LA POSTERIDAD.

Duración: 12 minutos. Signatura: 46.

HERNAN CORTES.

Duración: 12 minutos. Signatura: 47.

PEDRO DE VALDIVIA.

Duración: 12 minutos.

Signatura: 48.

**ERCILLA, CABALLERO DEL AMOR Y DEL DES-
ENGAÑO.**

Duración: 30 minutos.

Signatura: 232/58

La personalidad humana y poética del autor de «La Araucana» a través de una jugosa exposición del ilustre escritor chileno JAIME YZAGUIRRE.

DOCUMENTOS HISTORICOS

Testimonios decisivos y ejemplares de la historia española a través de narraciones dramatizadas donde se conjuga el valor documental con la descripción del ambiente humano de los personajes y de la época. Esta fonoteca documental constituye un material extremadamente interesante para apoyar explicaciones de cátedra y para configurar la conciencia nacional de nuestras juventudes.

**FRAGMENTOS DE LAS «CARTAS DE RELACION»
DE HERNAN CORTES.**

Duración: 28 minutos.

Signatura: 238/58.

**«MARRUECOS, DIARIO DE UNA BANDERA», DEL
COMANDANTE FRANCISCO FRANCO.**

Duración: 22 minutos.

Signatura: 284/58.

GIBRALTAR.

Duración: 38 minutos.

Signatura: 237.

**TESTAMENTO DE JOSE ANTONIO PRIMO DE RI-
VERA.**

Duración: 25 minutos.

Signatura: 311.

**PRAGMATICAS DE CARLOS V A SU HIJO FELI-
PE II (1.ª parte).**

Duración: 30 minutos.

Signatura: 286/58.

**TESTAMENTO Y CODICILO DE ISABEL LA CA-
TOLICA.**

Duración: 41 minutos.

Signatura: 297/58.

**PRAGMATICAS DE CARLOS V A SU HIJO FELI-
PE II (2.ª parte).**

Duración: 20 minutos.

Signatura: 288.

ZUMALACARREGUI.

Duración: 25 minutos.

Signatura: 317/58.

EL CONCILIO DE TRENTO.

Duración: 25 minutos.

Signatura: 325/58.

LITERATURA**POESIA**

Serie de nueve charlas del profesor D. JOSE ANGEL VALENTE en las que se estudian las cimas de la poética hispana, desde la germinal emoción del «Cantar del Mio Cid» al estro profundo y luminoso de Antonio Machado.

1.º—EL CANTAR DEL MIO CID.

Duración: 10 minutos.

Signatura: 78.

2.º—EL ROMANCE DEL INFANTE ARNALDOS.

Duración: 10 minutos.

Signatura: 79.

3.º—**COPLAS DE JORGE MANRIQUE.**

Duración: 9 minutos. Signatura: 80.

4.º—**UN SONETO DE GARCILASO.**

Duración: 11 minutos. Signatura: 81.

5.º—**EL CANTICO ESPIRITUAL DE SAN JUAN DE LA CRUZ.**

Duración: 10 minutos. Signatura: 82.

6.º—**UNA CANCIÓN DE LOPE DE VEGA.**

Duración: 12 minutos. Signatura: 83.

7.º—**RIMA LII DE GUSTAVO A. BECQUER.**

Duración: 13 minutos. Signatura: 84.

8.º—**ODA A ROOSEVELT (Rubén Darío).**

Duración: 12 minutos. Signatura: 85.

9.º—**A ORILLAS DEL DUERO (Antonio Machado).**

Duración: 14 minutos. Signatura: 86.

ANTOLOGIA DE LA POESIA ESPAÑOLA

Serie de grabaciones en la que se recoge una síntesis representativa de la poesía española, desde los albores épicos del romance y el cantar de gesta a la poesía actual.

ANTOLOGIA DE ROMANCES CASTELLANOS (I)

Sumario:

Romance del Conde Sol: Doña Alda llora la muerte de Roldán.

Romance de D. Francisco de Quevedo: La muerte de D. Álvaro de Luna

Romance de D. Luis de Góngora: El forzado de Dragut.

Duración: 28 minutos. Signatura: 493.

ANTOLOGIA DE ROMANCES CASTELLANOS (II)

Sumario:

Romance del Conde Fernán González.

Romance de Bernardo del Carpio.

Romance de los Siete Infantes de Lara.

La muerte de Rui Velázquez.

Romance de Saavedra.

Romance: Noble resolución y estratagema de D. García.

Duración: 14 minutos. Signatura: 494.

ANTOLOGIA DE ROMANCES CASTELLANOS (III)

Sumario:

Romance: El Cid en la corte del Rey Fernando.

Romance: Guarte, guarte, Rey D. Sancho.

Romance: Ya cabalga Diego González.
Romance: En Santa Agueda de Burgos.
Romance: Victorioso vuelve el Cid.

Duración: 19 minutos. Signatura: 495.

ANTOLOGIA DE ROMANCES CASTELLANOS (IV)

Con estudio histórico-literario de VICENTE CARREDANO

Abenamar, Abenamar. ¡Ay de mi Alhama!
El Conde Arnaldos.
La Infantina.

Duración: 32 minutos. Signatura: 221.

ROMANCE DEL CONDE FLORES. Dramatización literario-musical. Comentario: ARCADIO DE LARREA.

Duración: 13 minutos. Signatura: 370.

ROMANCERO DE BERNARDO DEL CARPIO. Dramatización literario-musical de CAROLA SOLER.

Duración: 33 minutos. Signatura: 1.579.

ROMANCERO DE LOS SIETE INFANTES DE LARA. Dramatización literario-musical de CAROLA SOLER.

Duración: 33 minutos. Signatura: 1.626.

ROMANCE DE LA ENTRADA DE WAMBA EN TOLEDO.

Duración: 4 minutos. Signatura: 1.432.

ROMANCE DE LA PRIMERA PARTICION DE ESPAÑA.

Duración: 9 minutos. Signatura: 1.433.

EL CONDE FERNAN GONZALEZ LIBRA A CASTILLA DEL TRIBUTO.

Duración: 4 minutos. Signatura: 1.431.

ANTOLOGIA DE LA POESIA ESPAÑOLA DEL SIGLO DE ORO.

Sumario:

Poemas anónimos.
Poemas de: Juan Alvarez Gato.

Gil Vicente.
Sebastián de Orozco.
Luis de Camoens.
Santa Teresa de Jesús.
Miguel de Cervantes.
Luis de Góngora.
Lope de Vega.

Duración: 34 minutos. Signatura: 491

ANTOLOGIA POETICA DE RUBEN DARIO.

Con un estudio literario original de VICENTE CARREDANO

Sumario:

Marcha triunfal.
Salutación del optimista.
A Margarita de Bayle.
La canción de los pinos.
Cosas del Cid.

Duración: 30 minutos. Signatura: 235.

ANTOLOGIA DE LA POESIA ESPAÑOLA CONTEMPORANEA

Sumario:

Leopoldo Panero: «Hasta mañana».
Miguel Hernández, soneto del libro: «El rayo que no cesa» y «Nanas de la cebolla».
Luis Rosales: «El desvivir del corazón».
Gabriel Celaya: «Momentos felices» y «Dios de ira».
Dionisio Ridruejo: «Idilio frente a la piedra».
José García Nieto: «En la ermita del Cristo de Gracia».
Blas de Otero: «A la inmensa mayoría».
Rafael Morales: «El Buey» y «Los Traperos».
José Luis Hidalgo: «Estoy maduro».
Fray Casto del Niño Jesús: «Los años».
José Hierro: «Respuesta».
Carlos Bousoño: «Salmo del solitario».
Eugenio de Nora: «Carmen del amor implacable».
José María Valverde: «Elegía de mi niñez».

Duración: 49 minutos. Signatura: 492.

ANTOLOGIA POETICA «LA VOZ QUE NO MUERE»

Antología poética de cuarenta y tres autores españoles hecha por CARMEN CONDE, abarcando desde Salvador Rueda hasta nuestros días. En ella se analizan la forma y el estilo de cada poeta, dando una muestra de lo más representativo de su poesía en las voces de primeros actores de nuestra escena.

Salvador Rueda y Manuel Machado.

Duración: 23 minutos. Signatura: 1.403.

José M.^o Gabriel y Galán y Vicente Medina.

Duración: 25 minutos. Signatura: 1.402.

Miguel de Unamuno.

Duración: 21 minutos. Signatura: 1.404.

Antonio Machado.

Duración: 22 minutos. Signatura: 1.406.

Juan Ramón Jiménez.

Duración: 22 minutos. Signatura: 1.407

Ramón de Bastera y Juan Larrea.

Duración: 25 minutos. Signatura: 1.408.

Tomás Morales y Fernando Villalón.

Duración: 25 minutos. Signatura: 1.423.

Pedro Salinas.

Duración: 18 minutos. Signatura: 1.425.

Jorge Guillén.

Duración: 20 minutos. Signatura: 1.409.

Gerardo Diego.

Duración: 19 minutos. Signatura: 1.410.

Adriano del Valle y Agustín de Foxá.

Duración: 25 minutos. Signatura: 1.424.

Federico García Lorca.

Duración: 20 minutos. Signatura: 1.413.

Vicente Aleixandre.

Duración: 28 minutos. Signatura: 1.412.

Dámaso Alonso.

Duración: 14 minutos. Signatura: 1.414.

Rafael Alberti.

Duración: 22 minutos. Signatura: 1.415.

Angela Figuera Aymerich.

Duración: 25 minutos. Signatura: 1.418.

Manuel Altolaguirre.

Duración: 19 minutos. Signatura: 1.416.

Victoriano Crémer y Antonio Oliver.

Duración: 23 minutos. Signatura: 1.421.

Carmen Conde.

Duración: 28 minutos. Signatura: 1.420.

Leopoldo Panero.

Duración: 18 minutos. Signatura: 1.417.

Luis Cernuda y Emilio Prados.

Duración: 24 minutos. Signatura: 1.422.

Miguel Hernández.

Duración: 27 minutos. Signatura: 1.419.

Luis Rosales y Carlos Bousoño.

Duración: 26 minutos. Signatura: 1.411.

Gabriel Celaya y Dionisio Ridruejo.

Duración: 20 minutos. Signatura: 1.428.

José Luis Cano y José María Valverde.

Duración: 22 minutos. Signatura: 1.426.

Blas de Otero.

Duración: 22 minutos. Signatura: 1.429.

José García Nieto y José Hierro.

Duración: 21 minutos. Signatura: 1.430.

Susana March.

Duración: 20 minutos. Signatura: 1.511.

Rafael Morales y José Prado Nogueira.

Duración: 22 minutos. Signatura: 1.427.

Eugenio de Nora y María Beneyto.

Duración: 26 minutos. Signatura: 1.559.

POESÍA ESPAÑOLA. ANTOLOGIA 1915-1931, POR GERARDO DIEGO

Versión sonora de la edición hecha por Gerardo Diego en 1932. Ha sido desglosada por capítulos, incluyéndose en cada uno de ellos un autor. Esta versión sonora ha seguido fielmente el texto publicado en 1932 y los poemas han sido recitados por primeros declamadores.

Capítulo I: **Miguel de Unamuno.**

Duración: 53 minutos. Signatura: 1.696.

Capítulo II: **Manuel MACHADO.**

Duración: 35 minutos. Signatura: 1.697.

Capítulo III: **ANTONIO MACHADO.**

Duración: 53 minutos. Signatura: 1.698.

Capítulo IV: **JUAN RAMON JIMENEZ.**

Duración: 57 minutos. Signatura: 1.699.

Capítulo V: **J. MORENO VILLA.**

Duración: 28 minutos. Signatura: 1.700.

Capítulo VI: **PEDRO SALINAS.**

Duración: 43 minutos. Signatura: 1.701.

Capítulo VII: **JORGE GUILLEN.**

Duración: 44 minutos. Signatura: 1.702.

Capítulo VIII: **DAMASO ALONSO.**

Duración: 20 minutos. Signatura: 1.703.

Capítulo IX: **JUAN LARREA.**

Duración: 47 minutos. Signatura: 1.712.

Capítulo X: **GERARDO DIEGO.**

Duración: 47 minutos. Signatura: 1.704.

Capítulo XI: **F. GARCIA LORCA.**

Duración: 46 minutos. Signatura: 1.705.

Capítulo XII: **RAFAEL ALBERTI.**

Duración: 48 minutos. Signatura: 1.706.

Capítulo XIII: **FERNANDO VILLALÓN.**

Duración: 28 minutos. Signatura: 1.707

Capítulo XIV: **EMILIO PRADOS.**

Duración: 30 minutos. Signatura: 1.708.

Capítulo XV: **LUIS CERNUDA.**

Duración: 47 minutos. Signatura: 1.709.

Capítulo XVI: **MANUEL ALTOLAGUIRRE.**

Duración: 26 minutos. Signatura: 1.710.

Capítulo XVII: **VICENTE ALEIXANDRE.**

Duración: 30 minutos. Signatura: 1.711.

TEATRO

Las realizaciones de obras cumbres del teatro universal que a continuación se incluyen han sido dramatizadas con arreglo a un objetivo didáctico, ofreciendo al auditorio escolar no sólo el desarrollo argumental en el montaje más idóneo, sino también la explicación de las claves temáticas, estilísticas y ambientales.

LA CELESTINA (Fernando de Rojas). Tragicomedia de Calixto y Melibea.

Duración: 200 minutos. Signatura: 1.328

EL GRAN TEATRO DEL MUNDO (Calderón de la Barca). Versión didáctica.

Duración: 48 minutos. Signatura: 113.

EL CABALLERO DE OLMEDO (Lope de Vega).

Duración: 53 minutos. Signatura: 409.

LA VIDA ES SUEÑO (Calderón de la Barca).

Versión íntegra precedida de un comentario de D. Juan Luis Alborg.

Duración: 130 minutos. Signatura: 1.565.

EL ALCALDE DE ZALAMEA (Calderón de la Barca). Versión íntegra precedida de un comentario de D. Juan Luis Alborg.

Duración: 118 minutos. Signatura: 1.566.

ANTIGONA (Sófocles). Versión de doña Isabel Núñez.

Duración: 60 minutos. Signatura: 222.

RÓMEO Y JULIETA (Shakespeare). Adaptador: Víctor Andrés Catena.

Duración: 78 minutos. Signatura: 412.

LE BURGEOIS GENTILHOMME (Molière). Versión completa en idioma original, interpretada por los profesores de Letras del Liceo Francés de Madrid.

Duración: 100 minutos. Signatura: 131.

ANTOLOGIA DE ESTRENOS TEATRALES

En este apartado incluimos reportajes de algunos caracterizados estrenos. En cada cinta se hace un breve comentario sobre el autor. El director nos dice su intención al montar la obra, y por fin escuchamos un resumen del texto, en el que se intercalan escenas interpretadas por los mismos actores que hicieron el estreno en Madrid.

RONDA DE MORT A SINERA (de Salvador Espriu). (En catalán.)

Duración: 20 minutos. Signatura: 1.713.

LAS ALELUYAS DEL SEÑOR ESTEBAN (de Santiago Rusiñol).

Duración: 20 minutos. Signatura: 1.714.

NUMANCIA (de Miguel de Cervantes).

Duración: 20 minutos. Signatura: 1.715.

NOVELA

LAS DIEZ NOVELAS QUE UN ESPAÑOL NO DEBE DESCONOCER.

A través de esta serie de diez grabaciones, su autor, el catedrático de Literatura D. FRANCISCO YNDURAIN, nos hace factible seguir, paso a paso y siglo a siglo, el arduo y ascensional itinerario de la novelística española a través de sus creaciones más sustantivas. El espacioso y soleado camino, paralelo al desarrollo histórico de nuestro idioma, que inicia el infante D. Juan Manuel se cierra con esa gran cumbre de la narración literaria que representa Galadós.

EL CONDE LUCANOR O LIBRO DE PATRONIO.

Duración: 7 minutos. Signatura: 68.

EL LAZARILLO DE TORMES, PRINCIPIO DE LA NOVELA PICARESCA.

Duración: 8 minutos. Signatura: 69.

ABINDARRAEZ Y LA HERMOSA JARIFA, PRIMER BROTE ROMANTICO.

Duración: 7 minutos. Signatura: 70.

APARECE LA NOVELA DE TESIS: GUZMAN DE ALFARACHE.

Duración: 8 minutos. Signatura: 71.

EL QUIJOTE O LA UNIVERSALIDAD.

Duración: 8 minutos. Signatura: 72.

NACE LA NOVELA FILOSOFICA: EL CRITICON.

Duración: 8 minutos. Signatura: 73.

DEL ROMANTICISMO AL REALISMO: EL ESCANDALO DE ALARCON.

Duración: 7 minutos. Signatura: 74.

UN COSTUMBRISTA QUE ES UN CLASICO: PEDRA.

Duración: 6 minutos. Signatura: 75.

JUANITA LA LARGA Y HUMOR O COSTUMBRISMO.

Duración: 5 minutos. Signatura: 76.

10.—GALDOS O TODO UN SIGLO.

Duración: 5 minutos. Signatura: 77.

DRAMATIZACION DE NOVELAS UNIVERSALES.

Adaptador: D. Antonio Morales.

EL LAZARILLO DE TORMES (I).

Duración: 11 minutos. Signatura: 1.320.

EL LAZARILLO DE TORMES (II).

Duración: 11 minutos. Signatura: 1.321.

EL LAZARILLO DE TORMES (III).

Duración: 10 minutos. Signatura: 1.322.

EL LAZARILLO DE TORMES (IV).

Duración: 9 minutos. Signatura: 1.323.

EL LAZARILLO DE TORMES (V).

Duración: 10 minutos. Signatura: 1.324.

EL LAZARILLO DE TORMES (VI).

Duración: 11 minutos. Signatura: 1.325.

EL LAZARILLO DE TORMES (VII).

Duración: 11 minutos. Signatura: 1.326.

PROSA LIRICA

JORNADAS DE «PLATERO Y YO»

Juan Ramón Jiménez

Adaptación: **Angela Castiñeira**
(Narración literario-musical)

«Platero», el humilde, poético burrillo andaluz, recorre los tibios caminos de Moguer en mágico diálogo con niños y mariposas, con lluvias y soles, con grillos, estrellas y violetas. La gran creación del último premio Nobel de las letras españolas, JUAN RAMON JIMENEZ, es seguida aquí jornada a jornada al compás del menudo trotecillo de «Platero», que se nos adentra, paso a paso, en el alma de los sueños.

PRIMERA JORNADA.

Duración: 30 minutos. Signatura: 116/58.

SEGUNDA JORNADA.

Duración: 30 minutos. Signatura: 123/58.

TERCERA JORNADA.

Duración: 30 minutos. Signatura: 126/58.

CUARTA JORNADA.

Duración: 30 minutos. Signatura: 142/58.

QUINTA JORNADA.

Duración: 30 minutos. Signatura: 143/58.

SEXTA JORNADA.

Duración: 30 minutos. Signatura: 148/58.

SEPTIMA JORNADA.

Duración: 30 minutos. Signatura: 149/58.

OCTAVA JORNADA.

Duración: 30 minutos. Signatura: 150/58.

NOVENA JORNADA.

Duración: 30 minutos. Signatura: 161/58.

DECIMA JORNADA.

Duración: 30 minutos. Signatura: 164/58.

DECIMOPRIMERA JORNADA.

Duración: 30 minutos. Signatura: 163/58.

DECIMOSEGUNDA JORNADA.

Duración: 30 minutos. Signatura: 158/58.

DECIMOTERCERA JORNADA.

Duración: 30 minutos. Signatura: 186/58.

DECIMOCUARTA JORNADA.

Duración: 30 minutos. Signatura: 187/58.

DECIMOQUINTA JORNADA.

Duración: 30 minutos. Signatura: 188/58.

DECIMOSEXTA JORNADA.

Duración: 30 minutos. Signatura: 208/58.

HISTORIA DE LA LITERATURA MEDIEVAL ESPAÑOLA

Serie de doce grabaciones, en las que su autora, CARMEN CONDE, estudia las primeras manifestaciones literarias, en lengua romance, que se produjeron en España, al final de la Edad Media.

ESTA ES LA VERDADERA HISTORIA DEL DUEÑO DE UN CABALLO Y UN AZOR.

Duración: 9 minutos. Signatura: 1.361.

CANTAR DEL CERCO DE ZAMORA.

Duración: 19 minutos. Signatura: 1.362.

POEMA DEL MIO CID.

Duración: 27 minutos. Signatura: 1.363.

EL CANTAR DE LOS SIETE INFANTES DE LARA Y EL CANTAR DE RONCESVALLES.

Duración: 22 minutos. Signatura: 1.364.

BERNARDO DEL CARPIO Y EL CANTAR DE LA HIJA DEL CONDE D. JULIAN Y LA PERDIDA DE ESPAÑA.

Duración: 19 minutos. Signatura: 1.365.

AVENTURAS DEL REY QUE MAS CONQUISTAS HIZO EN LA TIERRA.

Duración: 17 minutos. Signatura: 1.366.

GONZALO DE BERCEO, ALFONSO X Y SUS CANTIGAS E INFANCIA DE LA LIRICA CASTELLANA.

Duración: 27 minutos. Signatura: 1.367.

RAIMUNDO EL TEMPESTUOSO DE DIOS Y AQUEL ARCIPRESTE DE HITA QUE TAN BUENA MEMORIA NOS DEJO Y SU LIBRO DE BUEN AMOR.

Duración: 25 minutos. Signatura: 1.368.

EL CUENTO, VIEJISIMO SEÑOR...

Duración: 30 minutos. Signatura: 1.369.

LOS CANCIONEROS SON JARDINES...

Duración: 29 minutos. Signatura: 1.370.

LAS NOVELAS DE CABALLERIA, RESUMEN DEL TEATRO RELIGIOSO Y PROFANO Y OTRAS NOVELAS DE CABALLERIA.

Duración: 28 minutos. Signatura: 1.378.

ADMONICION Y SATIRA, LA HISTORIA, LAS CRONICAS Y ALGUNOS LIBROS DE VIAJE.

Duración: 29 minutos. Signatura: 1.394.

ANTOLOGIA DE ESCRITORAS ESPAÑOLAS

SANTA TERESA DE JESUS.

Duración: 23 minutos. Signatura: 1.501.

BEATRIZ GALINDO, LUISA SIGEA Y MARIA DE ZAYAS.

Duración: 28 minutos. Signatura: 1.502.

SOR MARIA JESUS DE AGREDA.

Duración: 27 minutos. Signatura: 1.503.

FERNAN CABALLERO.

Duración: 22 minutos. Signatura: 1.504.

CAROLINA CORONADO.

Duración: 23 minutos. Signatura: 1.505.

GERTRUDIS GOMEZ DE AVELLANEDA.

Duración: 24 minutos. Signatura: 1.506.

ROSALIA DE CASTRO.

Duración: 30 minutos. Signatura: 1.507.

EMILIA DE PARDO BAZAN.

Duración: 25 minutos. Signatura: 1.508.

ELENA QUIROGA.

Duración: 25 minutos. Signatura: 1.509.

CARMEN LAFORET.

Duración: 25 minutos. Signatura: 1.510.

LOS PREMIOS NOBEL DE LITERATURA**EL PREMIO NOBEL DE LITERATURA.**

Duración: 21 minutos. Signatura: 1.567.

SULLY PRUDHOMME.

Duración: 26 minutos. Signatura: 1.577.

TEODORO MOMMSEN Y PAUL HEYSE.

Duración: 21 minutos. Signatura: 1.643.

BJORNSTJERNE BJORNSON.

Duración: 19 minutos. Signatura: 1.659.

FEDERICO MISTRAL Y JOSE ECHEGARAY.

Duración: 21 minutos. Signatura: 1.575.

ENRIQUE SIENKIEWICZ Y RUDYARD KIPLING.

Duración: 23 minutos. Signatura: 1.612.

GIOSUE CARDUCCI.

Duración: 22 minutos. Signatura: 1.568.

SELMA LAGERLOF.

Duración: 27 minutos. Signatura: 1.569.

MAURICE MAETERLINCK Y GERHART HAUPTMANN.

Duración: 23 minutos. Signatura: 1.574.

RABINDRANATH TAGORE.

Duración: 23 minutos. Signatura: 1.572.

ROMAIN ROLLAND.

Duración: 25 minutos. Signatura: 1.627.

CARL SPITTELER Y WLADYSLAW REYMONT.

Duración: 22 minutos. Signatura: 1.716.

KNUT HAMSUN Y ANATOLE FRANCE.

Duración: 21 minutos. Signatura: 1.660.

JACINTO BENAVENTE.

Duración: 20 minutos. Signatura: 1.570.

W. B. YEATS Y G. B. SHAW.

Duración: 20 minutos. Signatura: 1.649.

GRAZIA DELEDDA.

Duración: 24 minutos. Signatura: 1.628.

HENRI BERGSON Y BERTRAND RUSSELL.

Duración: 22 minutos. Signatura: 1.717.

SIGRID UNSET E YVAN BUNIN.

Duración: 22 minutos. Signatura: 1.648.

TOMAS MANN.

Duración: 25 minutos. Signatura: 1.578.

SINCLAIR LEWIS.

Duración: 19 minutos. Signatura: 1.636.

JOHN GALSWORTHY.

Duración: 23 minutos. Signatura: 1.718.

LUIGI PIRANDELLO.

Duración: 27 minutos. Signatura: 1.619.

EUGENIO O'NEILL.

Duración: 26 minutos. Signatura: 1.620.

ROGER MARTIN DU GARD.

Duración: 22 minutos. Signatura: 1.624.

PEARL S. BUCK Y F. E. SILLANPAA.

Duración: 22 minutos. Signatura: 1.635.

GABRIELA MISTRAL.

Duración: 27 minutos. Signatura: 1.573.

HERMANN HESSE Y ANDRE GIDE.

Duración: 23 minutos. Signatura: 1.719.

T. S. ELIOT.

Duración: 24 minutos. Signatura: 1.611.

WILLIAM FAULKNER.

Duración: 23 minutos. Signatura: 1.614.

PAR LAGERHVIK Y FRANÇOIS MAURIAC.

Duración: 23 minutos. Signatura: 1.720.

WINSTON CHURCHILL E IVO ANDRICK.

Duración: 24 minutos. Signatura: 1.644.

ERNEST HEMINGWAY.

Duración: 27 minutos. Signatura: 1.625.

JUAN RAMON JIMENEZ.

Duración: 24 minutos. Signatura: 1.603.

ALBERT CAMUS.

Duración: 24 minutos. Signatura: 1.607.

BORIS PASTERNAK.

Duración: 25 minutos. Signatura: 1.604.

SALVATORE QUASIMODO.

Duración: 22 minutos. Signatura: 1.571.

SAINT-JOHN PERSE.

Duración: 29 minutos. Signatura: 1.615.

JOHN STEINBECK.

Duración: 22 minutos. Signatura: 1.606.

SEFERIADES.

Duración: 26 minutos. Signatura: 1.613.

JEAN-PAUL SARTRE.

Duración: 24 minutos. Signatura: 1.602.

SHOLOJOV.

Duración: 27 minutos. Signatura: 1.576.

ASTRONOMIA

Serie integrada por nueve charlas, en las que el R. P. IGNACIO PUIG, director del Observatorio del Ebro, sitúa al alcance de todos, y a través de exposiciones concretas, sencillas y amenas, los conocimientos actuales de la ciencia astronómica en sus temas de mayor relieve.

LO QUE HOY SE SABE DEL SOL.

Duración: 10 minutos. Signatura: 12.

LO QUE HOY SE SABE DE LA LUNA.

Duración: 10 minutos. Signatura: 13.

LO QUE HOY SE SABE DE LAS ESTRELLAS.

Duración: 10 minutos. Signatura: 14.

LO QUE HOY SE SABE DE LOS PLANETAS (I).

Duración: 10 minutos. Signatura: 15.

LO QUE HOY SE SABE DE LOS PLANETAS (II).

Duración: 10 minutos. Signatura: 16.

LO QUE HOY SE SABE DE LAS NEBULOSAS (I).

Duración: 10 minutos. Signatura: 17.

LO QUE HOY SE SABE DE LAS NEBULOSAS (II).

Duración: 10 minutos. Signatura: 18.

LO QUE HOY SE SABE DE LOS METEOROS COSMICOS.

Duración: 10 minutos. Signatura: 19.

LO QUE HOY SE SABE DE LAS EXPLOSIONES COSMICAS.

Duración: 9 minutos. Signatura: 539.

RELIGION

Esta serie, original del R. P. Monseñor GABINO LOPEZ MORANT, abarca los arcos centrales del Antiguo Testamento. Constituye un valioso material auxiliar de las explicaciones de cátedra no sólo por el rigor histórico de los textos, presentados a través de idóneas dramatizaciones que dan viveza y dinamicidad al relato, sino por el contenido apostólico y exegetico que le añaden los comentarios del autor.

LA CREACION.

Duración: 16 minutos. Signatura: 92.

CAIN Y ABEL.

Duración: 12 minutos. Signatura: 93.

HONRA A TUS PADRES.

Duración: 12 minutos. Signatura: 94.

EL SACRIFICIO DE ISAAC.

Duración: 14 minutos. Signatura: 95.

ISAAC BENDICE A JACOB.

Duración: 16 minutos. Signatura: 96.

JOSE VENDIDO POR SUS HERMANOS.

Duración: 16 minutos. Signatura: 97.

LA PACIENCIA DE JOB.

Duración: 17 minutos. Signatura: 98.

EL PASO DEL MAR ROJO.

Duración: 14 minutos. Signatura: 99.

REBELION Y CASTIGO DE CORE, DATAN Y ABIRON.

Duración: 16 minutos. Signatura: 100.

JOSE SUCEDA A MOISES.

Duración: 18 minutos. Signatura: 101.

SANSON TRAICIONADO POR DALILA.

Duración: 14 minutos. Signatura: 102.

DAVID DERROTA Y DA MUERTE AL GIGANTE GOLIAT.

Duración: 18 minutos. Signatura: 103.

GRANDEZA DE ALMA DE DAVID.

Duración: 20 minutos. Signatura: 104.

SABIDURIA DE SALOMON.

Duración: 18 minutos. Signatura: 105.

EL CISMA DE LAS DIEZ TRIBUS.

Duración: 16 minutos. Signatura: 106.

VICTORIA DE ELIAS SOBRE LOS FALSOS PROFETAS DE BAAL.

Duración: 16 minutos. Signatura: 107.

ENFERMEDAD Y CURACION DEL SANTO REY EZEQUIAS.

Duración: 15 minutos. Signatura: 108.

LA CENA DE BALTASAR.

Duración: 15 minutos. Signatura: 109.

ESTHER SALVA DEL EXTERMINIO A LOS JUDIOS DEPORTADOS.

Duración: 15 minutos. Signatura: 110.

MARTIRIO DE LOS SIETE HERMANOS MACABEOS.

Duración: 15 minutos. Signatura: 111.

RELIGIOSIDAD Y PATRIOTISMO DE LOS MACABEOS.

Duración: 16 minutos. Signatura: 112.

LA MORAL CRISTIANA.

Duración: 15 minutos. Signatura: 411/59.

NAZARET, ESCUELA DE VIRTUDES.

Duración: 13 minutos. Signatura: 416/59.

LA LEY MORAL.

Duración: 15 minutos. Signatura: 417/59.

CONTRA SOBERBIA, HUMILDAD.

Duración: 9 minutos. Signatura: 418/59.

LAS TENTACIONES DE JESUS.

Duración: 11 minutos. Signatura: 419/59.

EL AMOR A LOS ENEMIGOS.

Duración: 9 minutos. Signatura: 423/59.

LAS BODAS DE CANA.

Duración: 7 minutos. Signatura: 424/59.

LA IDOLATRIA Y SU CASTIGO.

Duración: 10 minutos. Signatura: 426/59.

PARABOLAS DE LAS VIRGENES PRUDENTES Y LAS VIRGENES NECIAS.

Duración: 9 minutos. Signatura: 427/59.

EL MAYORDOMO INJUSTO.

Duración: 9 minutos. Signatura: 430/59.

LA CIZAÑA DEL ESCANDALO.

Duración: 8 minutos. Signatura: 431/59.

EL PAGO DEL TRIBUTO AL CESAR.

Duración: 8 minutos. Signatura: 432/59.

EL FALSO TESTIMONIO.

Duración: 10 minutos. Signatura: 434/59.

EL RICO EPULON Y EL POBRE LAZARO.

Duración: 10 minutos. Signatura: 436/59.

EL CASTO JOSE.

Duración: 10 minutos. Signatura: 437/59.

LA PARABOLA DE LOS TALENTOS.

Duración: 10 minutos. Signatura: 440/59.

MEDICINA

UNA PAGINA HISTORICA DE LA VACUNA.

Duración: 27 minutos. Signatura: 1.581

HIDROFOBIA.

Duración: 35 minutos. Signatura: 1.580.

CIRCULO CULTURAL

LOS MIEMBROS Y LA ORGANIZACION DE LA O.N.U. (I. Rego).

Duración: 20 minutos. Signatura: 2.100.

PICASSO Y SUS ANTECEDENTES MALAGUEÑOS (J. A. Cánovas).

Duración: 25 minutos. Signatura: 2.101.

MATEMATICA, FISICA Y REALIDAD (J. Palacios).

Duración: 75 minutos. Signatura: 2.102.

LA FORMACION HUMANA (V. García Hoz).

Duración: 60 minutos. Signatura: 2.103.

CULTURA Y FORMACION HUMANA (J. Todolí).

Duración: 60 minutos. Signatura: 2.104.

POR ULTIMO EL ARTE (R. Faraldo).

Duración: 70 minutos. Signatura: 2.105.

EL CAMPO, EL CAMPESINO Y LA CANCION (J. M. Pemán).

Duración: 45 minutos. Signatura: 2.106.

ULTIMA LECCION ACADEMICA (Gerardo Diego).

Duración: 70 minutos. Signatura: 2.107.

SCHOENBERG, MISTICO, LA BUSQUEDA DE DIOS (Max Deutsch).

Duración: 70 minutos. Signatura: 2.108.

EL SENTIDO DE LA FORMA EN LA MUSICA ACTUAL (Luis de Pablo).

Duración: 60 minutos. Signatura: 2.109.

EL SENTIDO DE LA TIMBRICA EN LA MUSICA ACTUAL (Cristóbal Halffter).

Duración: 60 minutos. Signatura: 2.110.

RESONANCIA DE BENAVENTE EN LOS ESTADOS UNIDOS (Piedad Selas).

Duración: 60 minutos. Signatura: 2.111.

LA MONTERIA Y LA FIESTA DE LOS TOROS (J. Foxá).

Duración: 60 minutos. Signatura: 2.112.

CERVANTES EN SU TRESCIENTOS CINCUENTA ANIVERSARIO (E. Montes).

Duración: 90 minutos. Signatura: 2.113.

LAS CUATRO VIDAS DE BLASCO IBAÑEZ (E. Gascó).

Duración: 40 minutos. Signatura: 2.114.

ORIGENES DEL TENEBRISMO ESPAÑOL (J. Ca-món).

Duración: 70 minutos. Signatura: 2.115.

PRIMERA AUDICION DE ATRIUMUSICAE (Composiciones de los siglos XI a XV).

Duración: 60 minutos. Signatura: 2.116.

LE CORBUSIER YA ES HISTORIA (F. Chueca Goitia).

Duración: 60 minutos. Signatura: 2.117.

LOS MOTIVOS DE LA FUNDACION DE LAS UNIVERSIDADES HISPANOAMERICANAS DURANTE LA EPOCA COLONIAL (R. Konezke).

Duración: 70 minutos. Signatura: 2.118.

LA FUNCION CONSTITUCIONAL DEL JUEZ
(L. Sánchez Agesta).

Duración: 50 minutos. Signatura: 2.119.

HOMENAJE DE LA REAL ACADEMIA ESPAÑOLA DE LA LENGUA A RUBEN DARIO (L. Rosales, V. Alexandre, J. M. Pemán).

Duración: 100 minutos. Signatura: 2.120.

LA DIRECCION ESCENICA (R. Salvat).

Duración: 70 minutos. Signatura: 2.121.

LA FUNCION SOCIAL DE LA POSESION (A. Hernández Gil).

Duración: 130 minutos. Signatura: 2.122.

EL CORAZON DE HOY Y DE MAÑANA (C. Martínez Bordiu).

Duración: 70 minutos. Signatura: 2.123.

EL TEATRO ESPAÑOL CONTEMPORANEO (I)
(F. García Pavón).

Duración: 45 minutos. Signatura: 2.124.

EL ELEMENTO REAL EN LA NOVELA CABALLERESCA (M. de Riquer).

Duración: 70 minutos. Signatura: 2.125.

EL TEATRO ESPAÑOL CONTEMPORANEO (II)
(F. García Pavón).

Duración: 45 minutos. Signatura: 2.126.

EL TEATRO ESPAÑOL CONTEMPORANEO (III)
(F. García Pavón).

Duración: 45 minutos. Signatura: 2.127.

PERSONALIDAD MUSICAL DE CARLOS V: LA MARCHA MUSICAL DE LA CORPORACION MADRILEÑA (J. Espinós).

Duración: 70 minutos. Signatura: 2.128.

EL TEATRO COMO LABOR DE EQUIPO (A. Marquerie).

Duración: 55 minutos. Signatura: 2.129.

ASEDIO A «LUCES DE BOHEMIA» (A. Zamora Vicente).

Duración: 120 minutos. Signatura: 2.130.

FISICOS, QUIMICOS Y BIOLOGOS EN EL MUNDO DE LAS LETRAS (J. Alvarez Sierra).

Duración: 40 minutos. Signatura: 2.131.

EN TORNO AL DESCUBRIMIENTO DE AMERICA
(M. López Flores).

Duración: 50 minutos. Signatura: 2.132.

HISTORIA Y PERIODISMO (La vida española en el siglo XIX). (G. Merañón Moya).

Duración: 50 minutos. Signatura: 2.133.

LITERATURA INFANTIL

NARRACIONES

LA CENICIENTA (Perrault).

Duración: 16 minutos. Signatura: 159.

LA CAMISA DEL HOMBRE FELIZ (Luis Coloma, S. J.).

Duración: 13 minutos. Signatura: 253/58.

EL CONEJO TRESPATAS (Concha Fernández-Luna).

Duración: 15 minutos. Signatura: 226/58.

PECES DE COLORES (Concha Fernández-Luna).

Duración: 15 minutos. Signatura: 233/58.

LA RANITA ESMERALDA (Concha Fernández-Luna).

Duración: 13 minutos. Signatura: 294/58.

CUENTOS

EL JUEGO DE LA MUERTE (Mark Twain). Adaptador: VICENTE CARREDANO.

Duración: 19 minutos. Signatura: 114/58.

LOS LADRONES (Averchenko). Adaptador: MARIA ISABEL SANCHEZ.

Duración: 15 minutos. Signatura: 154/58.

EL PETIRROJO (Lagerloff). Adaptador: MARIA ISABEL SANCHEZ.

Duración: 15 minutos. Signatura: 155/58.

SANCO EL PAJARO (Zeyer).

Duración: 18 minutos. Signatura: 200/58.

MISCHKA, EL OSITO (Colant).

Duración: 16 minutos. Signatura: 254/58.

EL PRINCIPE FELIZ (Oscar Wilde). Adaptador: ARCADIO DE LARREA.

Duración: 21 minutos. Signatura: 290/58.

LOS CUENTOS DE «JUAN EL LEÑADOR»

EL FLAUTISTA DE HAMELIN.

Duración: 10 minutos. Signatura: 2.001A.

LA CENICIENTA.

Duración: 10 minutos. Signatura: 2.002A.

LA BELLA DURMIENTE.

Duración: 10 minutos. Signatura: 2.003A.

EL GATO CON BOTAS.

Duración: 10 minutos. Signatura: 2.004A.

ALADINO.

Duración: 10 minutos. Signatura: 2.005A.

EL PRINCIPE AMED Y EL HADA.

Duración: 10 minutos. Signatura: 2.006A.

EL PATITO FEO.

Duración: 10 minutos. Signatura: 2.007A.

EL PESCADOR Y EL GENIO.

Duración: 10 minutos. Signatura: 2.008A.

LOS DOS MERCADERES.

Duración: 10 minutos. Signatura: 2.009A.

PIEL DE ASNO.

Duración: 10 minutos. Signatura: 2.010A.

LOS SIETE CABRITOS Y EL LOBO.

Duración: 10 minutos. Signatura: 2.011A.

EL ENANO SALTARIN.

Duración: 10 minutos. Signatura: 2.012A.

BLANCA NIEVES.

Duración: 10 minutos. Signatura: 2.013A.

ALI BABA.

Duración: 10 minutos. Signatura: 2.014A.

EL SASTRECILLO VALIENTE.

Duración: 10 minutos. Signatura: 2.015A.

EL NIÑO DE CHOCOLATE.

Duración: 10 minutos. Signatura: 2.016A.

LOS MUSICOS VIAJEROS.

Duración: 10 minutos. Signatura: 2.017A.

LA MESA, EL ASNO Y EL PATO.

Duración: 10 minutos. Signatura: 2.018A.

LOS TRES DESEOS.

Duración: 10 minutos. Signatura: 2.019A.

EL PAJARO DE ORO.

Duración: 10 minutos. Signatura: 2.020A.

LA NARIZ.

Duración: 10 minutos. Signatura: 2.021A.

LOS DOS HERMANITOS.

Duración: 10 minutos. Signatura: 2.022A.

PULGARCITO.

Duración: 10 minutos. Signatura: 2.023A.

LOS TRES PELOS DEL DIABLO.

Duración: 10 minutos. Signatura: 2.024A.

GUILLERMO Y LOS AMIGOS DE LA ESPERANZA.

Duración: 10 minutos. Signatura: 2.025A.

GUILLERMO Y EL OSO.

Duración: 10 minutos. Signatura: 2.026A.

EL CAZADOR DE LEOPARDOS.

Duración: 10 minutos. Signatura: 2.027A.

GUILLERMO EL INDIGENA.

Duración: 10 minutos. Signatura: 2.028A.

GUILLERMO Y EL SEÑOR MOSS.

Duración: 10 minutos. Signatura: 2.029A.

LA SEÑORITA FINCTZ.

Duración: 10 minutos. Signatura: 2.030A.

EL SECRETO DE MAESE CORCILLA.

Duración: 10 minutos. Signatura: 2.031A.

LA MULA DE ROMA.

Duración: 10 minutos. Signatura: 2.032A.

EL CURA DE CUCUÑAN.

Duración: 10 minutos. Signatura: 2.033A.

PINOCHO.

Duración: 10 minutos. Signatura: 2.034A.

EL PATO DE ORO.

Duración: 10 minutos. Signatura: 2.035A.

CAPERUCITA ROJA.

Duración: 10 minutos. Signatura: 2.036A.

LOS LADRONES.

Duración: 10 minutos. Signatura: 2.037A.

LAS PATATAS.

Duración: 10 minutos. Signatura: 2.038A.

EL BARON DE MÜNCHAUSEN (I).

Duración: 10 minutos. Signatura: 2.039A.

EL BARON DE MÜNCHAUSEN (II).

Duración: 10 minutos. Signatura: 2.040A.

EL BARON DE MÜNCHAUSEN (III).

Duración: 10 minutos. Signatura: 2.041A.

EL BARON DE MÜNCHAUSEN (IV).

Duración: 10 minutos. Signatura: 2.042A.

KI-KI-RI-KI, GRANDES SEÑORES.

Duración: 10 minutos. Signatura: 2.043A.

LA VIEJA Y EL DIABLO.

Duración: 10 minutos. Signatura: 2.044A.

EL DRAGON DE LAS SIETE CABEZAS.

Duración: 10 minutos. Signatura: 2.045A.

LEYENDAS

MAESE PEREZ EL ORGANISTA (Gustavo Adolfo Bécquer). Dramatización de RAFAEL MORALES.

Duración: 30 minutos. Signatura: 87.

LOS OJOS VERDES (Gustavo A. Bécquer). Dramatización de RAFAEL MORALES.

Duración: 20 minutos. Signatura: 223/58.

LA ROSA DE PASION (Gustavo A. Bécquer). Dramatización de RAFAEL MORALES.

Duración: 19 minutos. Signatura: 224/58.

EL MONTE DE LAS ANIMAS (Gustavo A. Bécquer). Dramatización de RAFAEL MORALES.

Duración: 19 minutos. Signatura: 225/58.

UNA LEYENDA DE ASTURIAS. Adaptación: VICENTE CARREDANO.

Duración: 14 minutos. Signatura: 88.

UNA LEYENDA DE NAVARRA. Adaptación: VICENTE CARREDANO.

Duración: 12 minutos. Signatura: 89.

UNA LEYENDA DE ANDALUCIA. Adaptación: VICENTE CARREDANO.

Duración: 14 minutos. Signatura: 90.

BIOGRAFIA

GRANDES PERSONAJES DE LA HISTORIA

EL CID CAMPEADOR.

Duración: 19 minutos. Signatura: 1.141.

ALEJANDRO EL GRANDE.

Duración: 18 minutos. Signatura: 1.462.

CONVERSIONES CELEBRES

Uno de los capítulos más importantes y conmovedores de la fe de nuestro tiempo es el de las conversiones de hombres eminentes al catolicismo. Este es el tema central de la serie de diez charlas que desarrolla el profesor D. LORENZO COMIS. Diez nombres egregios de la cultura de nuestro tiempo que sintieron la verdadera llamada.

EL SERVICIO DE GRAHAM GREENE.

Duración: 8 minutos. Signatura: 58.

EL POBRE MAX JACOB.

Duración: 11 minutos. Signatura: 59.

EDITH STEIN Y LA CIENCIA DE LA CRUZ.

Duración: 10 minutos. Signatura: 60.

EL SECRETO DE BRUCE MARSHALL.

Duración: 13 minutos. Signatura: 61.

LA FE INSTANTANEA DE PAUL CLAUDEL.

Duración: 14 minutos. Signatura: 62.

UN MONJE CHINO, EL PADRE LUNG.

Duración: 10 minutos. Signatura: 63.

EVELYN WAUGH Y LA SERIEDAD DE LA RISA.

Duración: 9 minutos. Signatura: 64.

FRANCIS JAMES, POETA CRISTIANO.

Duración: 11 minutos. Signatura: 65.

LA CONVERSION DE GARCIA MORENTE.

Duración: 13 minutos. Signatura: 66.

CHESTERTON, HOMBRE DE CONFIANZA.

Duración: 14 minutos. Signatura: 67.

MUJERES INMORTALES

Los grandes arquetipos femeninos, mujeres universales que se asoman al gran ventanal de la historia, en dramatizaciones literario-musicales.

SANTA TERESA DE JESUS.

Duración: 35 minutos. Signatura: 252.

JUANA DE ARCO.

Duración: 15 minutos. Signatura: 489.

BERNARDETTE DE LOURDES.

Duración: 36 minutos. Signatura: 168.

MARIE CURIE.

Duración: 40 minutos. Signatura: 355.

BEATRIZ GALINDO.

Duración: 15 minutos. Signatura: 483.

ESCENAS INFANTILES DE VIDAS DE FAMOSOS

¿Cómo fue la niñez, la adolescencia de las grandes figuras de la historia? ¿Se intulaba ya en la edad precoz el genio, la santidad, la virtud y el valor? He aquí el objetivo de esta serie: presentarnos a los grandes personajes en la autenticidad de su infancia.

CERVANTES.

Duración: 16 minutos. Signatura: 170.

CARLOS V.

Duración: 16 minutos. Signatura: 498.

GOYA.

Duración: 16 minutos. Signatura: 354.

FRANCISCO PIZARRO.

Duración: 17 minutos. Signatura: 356.

DON JUAN DE AUSTRIA.

Duración: 15 minutos. Signatura: 353.

RAMON Y CAJAL.

Duración: 16 minutos. Signatura: 524.

CONCEPCION ARENAL.

Duración: 18 minutos. Signatura: 386.

NAPOLEON.

Duración: 18 minutos. Signatura: 525.

EDISON.

Duración: 18 minutos. Signatura: 366.

MOZART.

Duración: 15 minutos. Signatura: 490.

MARIA MONTESSORI.

Duración: 15 minutos. Signatura: 353.

SANTA CATALINA DE ALEJANDRIA.

Duración: 18 minutos. Signatura: 351.

GABRIELA MISTRAL.

Duración: 16 minutos. Signatura: 352.

SELMA LAGERLOFF.

Duración: 14 minutos. Signatura: 1.434

ALEJANDRO MAGNO.

Duración: 14 minutos. Signatura: 1.435.

ARTE**TEMAS VARIOS****VALDES LEAL Y LA MUERTE.**

Duración: 5 minutos. Signatura: 701.

MEDINA AZAHARA.

Duración: 5 minutos. Signatura: 702.

ZURBARAN, EL PINTOR DE LOS FRAILES.

Duración: 5 minutos. Signatura: 703.

EL ENIGMA DE SOLANA.

Duración: 5 minutos. Signatura: 704.

RIBALTA Y EL TENEBRISMO.

Duración: 5 minutos. Signatura: 705.

VELAZQUEZ Y LO OBJETIVO.

Duración: 5 minutos. Signatura: 706.

REIVINDICACION DE MURILLO.

Duración: 5 minutos. Signatura: 707.

EL GRECO Y TOLEDO.

Duración: 5 minutos. Signatura: 708.

EL ENTIERRO DEL CONDE DE ORGAZ.

Duración: 5 minutos. Signatura: 709.

EL GIOTTO.

Duración: 5 minutos. Signatura: 710.

LA ALHAMBRA.

Duración: 5 minutos. Signatura: 711.

LOS ANGELES DE LA GUBIA.

Duración: 5 minutos. Signatura: 712.

ALBERTO DURERO.

Duración: 5 minutos. Signatura: 713.

TIZIANO.

Duración: 5 minutos: Signatura: 714.

LA IMAGINERIA ESPAÑOLA; LA ESCUELA SEVILLANA.

Duración: 5 minutos. Signatura: 715.

LA IMAGINERIA ESPAÑOLA; LA ESCUELA CASTELLANA.

Duración: 5 minutos. Signatura: 716.

MANTEGNA.

Duración: 5 minutos. Signatura: 717.

RAFAEL.

Duración: 5 minutos. Signatura: 718.

VELAZQUEZ EN LAS PAGINAS DE LOS LIBROS.

Duración: 5 minutos. Signatura: 719.

BIOGRAFIA SONORA DE VELAZQUEZ.

Duración: 5 minutos. Signatura: 720.

VELAZQUEZ Y SU TIEMPO (I).

Duración: 5 minutos. Signatura: 721.

VELAZQUEZ Y SU TIEMPO (II).**VELAZQUEZ Y LA PINTURA ESPAÑOLA.**

Duración: 5 minutos. Signatura: 723.

VISITA A LOS MUSEOS**TODA ESPAÑA ES MUSEO.**

Duración: 5 minutos. Signatura: 724.

MUSEO ROMANTICO.

Duración: 5 minutos. Signatura: 725.

CATEDRAL DE SANTIAGO DE COMPOSTELA.

Duración: 5 minutos. Signatura: 726.

MUSEO DE ARTE CONTEMPORANEO.

Duración: 5 minutos. Signatura: 727.

MUSEO ARQUEOLOGICO NACIONAL.

Duración: 5 minutos. Signatura: 728.

MUSEO DE ARTES DECORATIVAS.

Duración: 5 minutos. Signatura: 729.

MONASTERIO DE POBLET.

Duración: 5 minutos. Signatura: 730.

MUSEO ARQUEOLOGICO DE SEVILLA.

Duración: 15 minutos. Signatura: 731.

MUSEO CERRALBO.

Duración: 5 minutos. Signatura: 732.

MUSEO DEL PRADO.

Duración: 5 minutos. Signatura: 733.

LA ALCAZABA DE MALAGA.

Duración: 5 minutos. Signatura: 734.

EL MONASTERIO DEL PAULAR.

Duración: 5 minutos. Signatura: 735.

ITINERARIO A TRAVES DEL MUSEO DEL PRADO. (primera jornada).

Duración: 5 minutos. Signatura: 736.

LA CATEDRAL DE LERIDA.

Duración: 5 minutos. Signatura: 737.

EL MONASTERIO DE YUSTE.

Duración: 5 minutos. Signatura: 738.

ITINERARIO A TRAVES DEL MUSEO DEL PRADO (segunda jornada).

Duración: 5 minutos. Signatura: 739.

ITINERARIO A TRAVES DEL MUSEO DEL PRADO (tercera jornada).

Duración: 5 minutos. Signatura: 740.

ITINERARIO A TRAVES DEL MUSEO DEL PRADO (cuarta jornada).

Duración: 5 minutos. Signatura: 741.

ITINERARIO A TRAVES DEL MUSEO DEL PRADO (quinta jornada).

Duración: 5 minutos. Signatura: 742.

MUSEO ARQUEOLOGICO DE TARRAGONA.

Duración: 5 minutos. Signatura: 743.

EL TEATRO POR DENTRO

Serie de cuatro grabaciones en las que el escritor D. Juan Antonio de Laiglesia analiza los problemas que entraña el teatro en sus aspectos práctico y experimental. Constituyen una serie de lecciones y consejos para los grupos escolares interesados en utilizar el teatro como vehículo de cultura.

EL TEATRO Y LOS GENEROS TEATRALES.

Duración: 13 minutos. Signatura: 413.

LA INTERPRETACION.

Duración: 13 minutos. Signatura: 414.

EL ESCENARIO. EL MONTAJE.

Duración: 12 minutos. Signatura: 415.

LOS ACTORES, EN ESCENA. LOS ENSAYOS.

Duración: 15 minutos. Signatura: 420.

MONUMENTOS HISTORICOS DE LA MUSICA ESPAÑOLA

POLIFONIA PROFANA DEL SIGLO XVI (Juan del Encina).—Romero, tú que vienes. Revelóse mi cuidado. Más vale trocar. ¿Qué es de ti, desconsolado? Pues que jamás olvidaros. Quédate, Carrillo. Es la causa bien amar. Todos los bienes del mundo.
Intérpretes: «Ars musicae». Director: Enrique Gispert.

Duración: 20 minutos. Signatura: 2.001M.

POLIFONIA PROFANA DEL SIGLO XVI.—Las mis penas, madre (Escobar). Temeroso de sufrir (Millán). Dentro en el berjel (Anónimo). El triste que nunca os vio (Peñarosa). Todos van de amor heridos (Milarte). Allá se me ponga el sol (Ponce). Sola me dexastes (Gabriel). Por las sierras de Madrid (Peñarosa). Todo cuanto yo serví (Lope de Baena). Dindirindín (Anónimo).
Intérpretes: «Ars musicae». Director: Enrique Gispert.

Duración: 20 minutos. Signatura: 2.002M.

MUSICA PARA ORGANO DE LOS SIGLOS XVI Y XVII. Cantus del modo primero con resabios de Quarto (Juan Bermudo). Tiento (Juan Bermudo). Fantasía número catorce (Tomás de Santamaría). Fantasía número diecisiete (Tomas de Santamaría). Fantasía número veinticuatro (Tomas de Santamaría). Tiento uno (del libro de Venegas y Henestrosa) (Antonio de Cabezón). Duuinsela (Antonio de Cabezón). Versillo de sexto tono (De Soto). Batalla de sexto tono (Jiménez).
Intérprete: Montserrat Torrent (organista).

Duración: 20 minutos. Signatura: 2.003M.

MUSICA PARA ORGANO DE LOS SIGLOS XVI Y XVII. Tiento (Francisco Peraza). Tiento y discurso de segundo tono (Correa de Arauxo). Sexto tiento de medio registro de Baxón de primer tono (Correa de Arauxo). Canción de Susana (Correa de Arauxo). Tiento de medio registro de triple de décimo tono (Correa de Arauxo).
Intérprete: Montserrat Torrent (organista).

Duración: 20 minutos. Signatura: 2.004M.

LA MUSICA EN LA CORTE ESPAÑOLA DE CARLOS V.—Quien amores (Juan Vázquez). Ave Maris Stella (Antonio de Cabezón). Guárdame las vacas (Anónimo). Con qué la lavaré (Anónimo). Si no os hubiera mirado (Cristóbal Morales). Falai, meus olhos. (Anónimo). Para quien crié yo cabellos (Antonio de Cabezón). Fuga a cuatro (Antonio Cabezón).
Intérpretes: «Ars musicae». Director: Enrique Gispert.

Duración: 18 minutos. Signatura: 2.013M.

LA MUSICA EN LA CORTE ESPAÑOLA DE CARLOS V.—Tres recercadas (Diego Ortiz). Perdida tengo la color (Luis Milán). Soneto XXXVIII (Enriquez de Valderrábano). Pavana con su glosa (Antonio de Cabezón). Gallarda (Alonso de Mudarra). Quién llamó al partir, partir (Juan de Cabezón). Pavana Real (Enriquez de Valderrábano). Danza alta (Antonio de Cabezón).
Intérpretes: «Ars musicae». Director: Enrique Gispert.

Duración: 18 minutos. Signatura: 2.014M.

MUSICA PARA VIOLA DE GAMBA (de Diego Ortiz). Cuatro variaciones sobre el madrigal «O felici occhi miei». Cuatro variaciones sobre la canción francesa «Douce mémoire».
Intérpretes: Marcial Cervera (viola de gamba) y Christiane Jaccottet (clavecín).

Duración: 20 minutos. Signatura: 2.011M.

MUSICA PARA VIOLA DE GAMBA (de Diego Ortiz). Ocho «recercada». Quinta pars.
Intérpretes: Marcial Cervera (viola de gamba) y Christiane Jaccottet (clavecín).

Duración: 20 minutos. Signatura: 2.012M.

8. APRENDA PARA SABER ESCUCHAR

LAS FORMAS MUSICALES

¿QUE ES UNA SONATA?

Duración: 30 minutos. Signatura: 1-59/M.

¿QUE ES UNA SINFONIA?

Duración: 30 minutos. Signatura: 2-59/M.

¿QUE ES UNA FUGA?

Duración: 30 minutos. Signatura: 3-59/M.

¿QUE ES UN CONCIERTO?

Duración: 30 minutos. Signatura: 4-59/M.

¿QUE ES UNA OBERTURA?

Duración: 30 minutos. Signatura: 5-59/M.

¿QUE ES UN SCHERZO?

Duración: 30 minutos. Signatura: 6-59/M.

¿QUE ES UN TRIO

Duración: 30 minutos. Signatura: 7-59/M.

¿QUE ES UN CUARTETO?

Duración: 30 minutos. Signatura: 8-59/M.

¿QUE ES UN QUINTETO?

Duración: 30 minutos. Signatura: 9-59/M.

¿QUE ES UN SEPTÍMINO?

Duración: 30 minutos. Signatura: 10-59/M.

¿QUE ES UN SERENATA?

Duración: 30 minutos. Signatura: 11-59/M.

¿QUE ES UNA CASACION?

Duración: 30 minutos. Signatura: 12-59/M.

¿QUE ES UN DIVERTIMENTO?

Duración: 30 minutos. Signatura: 13-59/M.

¿QUE ES UN PRELUDIO?

Duración: 30 minutos. Signatura: 14-59/M.

¿QUE ES UNA TOCCATA?

Duración: 30 minutos. Signatura: 15-59/M.

¿QUE ES UNA SUITE?

Duración: 30 minutos. Signatura: 16-59/M.

¿QUE ES UN RONDO?

Duración: 30 minutos. Signatura: 17-59/M.

¿QUE ES UN LIED?

Duración: 30 minutos. Signatura: 18-59/M.

¿QUE SON UNAS VARIACIONES?

Duración: 30 minutos. Signatura: 19-59/M.

¿QUE ES UN BALLE?

Duración: 30 minutos. Signatura: 20-59/M.

¿QUE ES UN POEMA SINFONICO?

Duración: 30 minutos. Signatura: 21-59/M.

¿QUE ES UNA CANTATA?

Duración: 31 minutos. Signatura: 35/M.

¿QUE ES UN ARIA?

Duración: 21 minutos. Signatura: 36/M.

¿QUE ES UNA OPERA?

Duración: 33 minutos. Signatura: 37/M.

¿QUE ES UN RECITATIVO?

Duración: 21 minutos. Signatura: 38/M.

¿QUE ES UN ORATORIO?

Duración: 30 minutos. Signatura: 39/M.

¿QUE ES UNA PASIÓN?

Duración: 31 minutos. Signatura: 40/M.

¿QUE ES UNA MISA?

Duración: 29 minutos. Signatura: 48/M.

¿QUE ES UN ESPIRITUAL NEGRO?

Duración: 26 minutos. Signatura: 50/M.

¿QUE ES UNA ZARZUELA?

Duración: 30 minutos. Signatura: 51/M.

¿QUE ES UN MOTETE?

Duración: 30 minutos. Signatura: 52/M.

¿QUE ES UNA ROMANZA?

Duración: 29 minutos. Signatura: 58/M.

LOS INSTRUMENTOS MUSICALES**LA ORQUESTA.**

Duración: 28 minutos. Signatura: 59/M.

EL VIOLONCELLO.

Duración: 27 minutos. Signatura: 60/M.

EL VIOLIN.

Duración: 32 minutos. Signatura: 61/M.

LA VIOLA.

Duración: 26 minutos. Signatura: 62/M.

LA FLAUTA.

Duración: 23 minutos. Signatura: 63/M.

EL CLARINETE.

Duración: 28 minutos. Signatura: 64/M.

EL FAGOT.

Duración: 27 minutos. Signatura: 65/M.

LA TROMPA.

Duración: 28 minutos. Signatura: 66/M.

LOS TIMBALES.

Duración: 18 minutos. Signatura: 67/M.

EL CLAVECIN.

Duración: 19 minutos. Signatura: 68/M.

EL PIANO.

Duración: 36 minutos. Signatura: 71/M.

EL ORGANO.

Duración: 23 minutos. Signatura: 72/M.

EL CONTRABAJO.

Duración: 16 minutos. Signatura: 73/M.

LA TROMPETA.

Duración: 18 minutos. Signatura: 74/M.

EL OBOE.

Duración: 21 minutos. Signatura: 75/M.

LA GUITARRA.

Duración: 32 minutos. Signatura: 76/M.

EL ARPA.

Duración: 27 minutos. Signatura: 77/M.

9. GRABACIONES MUSICALES COMENTADAS

OBRAS MAESTRAS DE LA MUSICA UNIVERSAL

IBERIA (Albéniz).

Duración: 26 minutos. Signatura: 34/M.

QUINTA SIFONIA (Beethoven).

Duración: 48 minutos. Signatura: 30/M.

EL APRENDIZ DE BRUJO (Dukas).

Duración: 28 minutos. Signatura: 22/M.

NOCHE EN LOS JARDINES DE ESPAÑA (Falla).

Duración: 37 minutos. Signatura: 29/M.

SINFONIA JUPITER (Mozart).

Duración: 38 minutos. Signatura: 31/M.

CUADROS DE UNA EXPOSICION (Mussorgsky).

Duración: 36 minutos. Signatura: 23/M.

EL PAJARO DE FUEGO (Stravinsky).

Duración: 29 minutos. Signatura: 24/M.

BREVE ANTOLOGIA DE LA MUSICA ESPAÑOLA

I

GALICIA: FOLIADA DE MUGIA Y CANTAN OS GALOS.

ASTURIAS: MUCHO ME GUSTA LA SIDRA Y VAQUEIRAS.

VASCONGADAS: BARATZAKO PIKUAK, AL ENTRAR EN ZUMARRAGA Y AURRESKU.

CATALUÑA: PER TU, PLORO.

ARAGON: JOTA DE BAILE.

Duración: 36 minutos. Signatura: 25/M.

II

CASTILLA: LOS GIGANTONES Y EL MOLINERO.

ANDALUCÍA: FANDANGO DE HUELVA, SEVILLANA CORRALERA Y SEGUIDIYA.

El nacionalismo musical: **EL ALBAICIN (Albéniz), TRIANA, de Iberia (Albéniz).**

Duración: 30 minutos. Signatura: 26/M.

III

El nacionalismo musical: Danza de **EL SOMBRERO DE TRE PICOS (Falla), QUEJAS O LA MAJA Y EL RUISEÑOR (Granados), DIEZ MELODIAS VASCAS (Guridi).**

Duración: 22 minutos. Signatura 33/M.

IV

El nacionalismo musical: Segundo tiempo del **CONCIERTO DE ARANJUEZ (Rodrigo).**

La zarzuela: Preludio del acto primero de **DOÑA FRANCISQUITA (Vives),** fragmento de la **REVOLTOSA (Chapí),** fragmento de **AGUA, AZUCARILLOS Y AGUARDIENTE (Chueca).**

Grandes intérpretes españoles: **VICTORIA DE**

LOS ANGELES (siete canciones populares españolas, de Manuel de Falla).

Duración: 18 minutos. Signatura: 41/M.

BREVE ANTOLOGIA DEL FOLKLORE
ESPAÑOL (I)

GALICIA: FOLIADA DE MUGIA Y CANTAN OS GALOS.

ASTURIAS: MUCHO ME GUSTA LA SIDRA Y VAQUEIRAS.

VASCONGADAS: BARATZAKO PIKUAK, AL ENTRAR EN ZUMARRAGA y AURRESKU.

CATALUÑA: PER TU, PLORO.

ARAGON: JOTA DE BAILE.

Duración: 35 minutos. Signatura: 49/M.

EL VILLANCICO Y LOS ESTUDIANTES

(Con comentario)

Sumario:

BURGOS: VENID NIÑOS QUERIDOS y LAS PASCUAS.

MEDINA SIDONIA (CADIZ): UNA PANDERETA SUENA.

CATALUÑA: LOS PASTORES DE BELEN.

EXTREMADURA: MADRE, A LA PUERTA HAY UN NIÑO.

BALEARES: LA ZAMBOMBA.

ASTURIAS: ALZA BAYONA.

Duración: 20 minutos. Signatura: 70/M.

OBRAS MAESTRAS DE LA MUSICA
ESPAÑOLA

(Con comentario)

LA «SUITE» ESPAÑOLA (Albéniz).

Duración: 27 minutos. Signatura: 78/M.

CANTOS DE ESPAÑA (Albéniz).

Duración: 30 minutos. Signatura: 79/M.

LA «SUITE» IBERIA (Albéniz).

Duración: 32 minutos. Signatura: 80/M.

LA VIDA BREVE (Falla).

Duración: 19 minutos. Signatura: 81/M.

EL SOMBRERO DE TRES PICOS (Falla).

Duración: 24 minutos. Signatura: 82/M.

LA FANTASIA BETICA (Falla).

Duración: 20 minutos. Signatura: 83/M.

EL AMOR BRUJO (Falla).

Duración: 27 minutos. Signatura: 84/M.

CUATRO PIEZAS PARA PIANO (Falla).

Duración: 23 minutos. Signatura: 85/M.

LAS SIETE CANCIONES (Falla).

Duración: 19 minutos. Signatura: 86/M.

EL RETABLO DE MAESE PEDRO (Falla).

Duración: 36 minutos. Signatura: 87/M.

EL CONCIERTO PARA CLAVE Y CINCO INSTRUMENTOS (Falla).

Duración: 20 minutos. Signatura: 88/M.

HOMENAJES (Falla).

Duración: 27 minutos. Signatura: 89/M.

TONADILLAS EN ESTILO ANTIGUO (Granados).

Duración: 25 minutos. Signatura: 90/M.

GOYESCAS (Granados).

Duración: 21 minutos. Signatura: 91/M.

DANZAS (Granados).

Duración: 21 minutos. Signatura: 92/M.

CANTO A SEVILLA (Turina).

Duración: 36 minutos. Signatura: 93/M.

DANZAS FANTASTICAS (Turina).

Duración: 24 minutos. Signatura: 94/M.

SINFONIA SEVILLANA (Turina).

Duración: 32 minutos. Signatura: 95/M.

LA PROCESION DEL ROCIO (Turina).

Duración: 17 minutos. Signatura: 96/M.

LA ORACION DEL TORERO (Turina).

Duración: 15 minutos. Signatura: 97/M.

NIÑERIAS (Turina).

Duración: 21 minutos. Signatura: 98/M.

CANCIONES ETNICAS**CANCIONES SEFARDIES**

Contenido:

Tres hijas tiene el buen rey.**No paséis por mi sala.****Duerme, duerme...****Como la rosa en la «guerta».****Scalerica de oro.**

Duración: 30 minutos. Signatura: 99/M.

CANCIONES AMERICANAS

Contenido:

No nantzin (azteca).**Villancico mejicano.****Villancico argentino.****Villancico peruano.****Carnavalito peruano.****Xango.****Cantinelá.****Canto de los remeros mestizos de San Francisco de Bahía.**

Duración: 30 minutos. Signatura: 100/M.

CANCIONES AFRICANAS Y AFROAMERICANAS.

Contenido:

Summertime.**Canción de cuna haitiana.****Canto de las labradoras de Mobaye.****Canto del hechicero.****Canto fúnebre.****Oguerre.****Drumí Mobila.**

Duración: 30 minutos. Signatura: 101/M.

MUSICA RELIGIOSA**CIRCUNSTANCIAS EN QUE NACE EL CANTO LITURGICO MEDIEVAL.**

Duración: 30 minutos. Signatura: 27/M.

ORIGEN Y DIFUSION DEL CANTO LITURGICO PRIMITIVO

Duración: 24 minutos. Signatura: 28/M.

MISA DE REQUIEM (Mozart).

Duración: 32 minutos. Signatura: 32/M.

TU Y LA MUSICA

«Tú y la Música» es una serie de programas musicales destinada a la educación musical de los escolares, tanto de Nivel Elemental como de Nivel Medio y Superior. Cada programa consta de un comentario previo, en el cual se sitúa la música de cada época o de cada compositor, según el caso, en función del contexto cultural en que fue producida. Con ello se trata de proporcionar a los escolares una mejor comprensión de la música.

CONCIERTO DE BRANDEMBURGO NUMERO TRES. (J. S. Bach).

Duración: 50 minutos. Signatura: 102/M.

TERCERA SINFONIA (J. Brahms).

Duración: 45 minutos. Signatura: 103/M.

CONSAGRACION DE LA PRIMAVERA (I. Stravinsky).

Duración: 45 minutos. Signatura: 104/M.

EL MAR (C. Debussy) Y EL APRENDIZ DE BRUJO (P. Dukas).

Duración: 45 minutos. Signatura: 105/M.

CONCIERTO PARA PIANO Y ORQUESTA (R. Schumann).

Duración: 40 minutos. Signatura: 106/M.

CONCIERTO EN LA MENOR (A. Vivaldi) y EL AMOR BRUJO (M. de Falla).

Duración: 45 minutos. Signatura: 107/M.

CUADROS DE UNA EXPOSICION (DE M. Mussorgsky).

Duración: 45 minutos. Signatura: 108/M.

QUINTA SINFONIA (L. Beethoven).

Duración: 40 minutos. Signatura: 109/M.

SINFONIA FANTASTICA (H. Berlioz).

Duración: 45 minutos. Signatura: 110/M.

LA MUSICA DE LA EDAD MEDIA.

Duración: 50 minutos. Signatura: 111/M.

PRELUDIOS PARA PIANO (C. Debussy).

Duración: 45 minutos. Signatura: 112/M.

SINFONIA DE LOS SALMOS Y SINFONIA EN DO, (I. Stravinsky).

Duración: 55 minutos. Signatura: 113/M.

CANTATA NUMERO 76 «LOS CIELOS ALABAN LA GLORIA DE DIOS» (J. S. Bach).

Duración: 50 minutos. Signatura: 114/M.

LOS DRAMAS MUSICALES (R. Wagner).

Duración: 45 minutos. Signatura: 115/M.

SINFONIA HEROICA (L. Beethoven).

Duración: 55 minutos. Signatura: 116/M.

MUSICA PARA CUERDA, INSTRUMENTOS DE PERCUSION Y CELESTA (B. Bartok).

Duración: 40 minutos. Signatura: 117/M.

PROBLEMATICA DE LA MUSICA ACTUAL. Cinco piezas para orquesta de A. Schönberg y Canto de los adolescentes (Stockhansen).

Duración: 45 minutos. Signatura: 118/M.

CUARTETO NUMERO QUINCE EN LA MENOR (L. Beethoven).

Duración: 50 minutos. Signatura: 119/M.

EL MESIAS (F. Haendel).

Duración: 50 minutos. Signatura: 120/M.

LA MUSICA PARA PIANO (F. Chopin).

Duración: 55 minutos. Signatura: 121/M.

ORFEO Y EURIDICE (Ch. Gluck).

Duración: 55 minutos. Signatura: 122/M.

EL RETABLO DE MAESE PEDRO Y CONCIERTO PARA CLAVE Y CINCO INSTRUMENTOS (M. de Falla).

Duración: 50 minutos. Signatura: 123/M.

SCHUBERT, COMPOSITOR DE LIEDES.

Duración: 45 minutos. Signatura: 124/M.

PEDRO Y EL LOBO (S. Prokofiev).

Duración: 35 minutos. Signatura: 125/M.

HARY JANOS (Z. Kodaly).

Duración: 40 minutos. Signatura: 126/M.

LOS PINOS DE ROMA (O. Respighi).

Duración: 50 minutos. Signatura: 127/M.

EL APRENDIZ DE BRUJO (P. Dukas).

Duración: 40 minutos. Signatura: 128/M.

NOCHE EN LOS JARDINES DE ESPAÑA (M. de Falla).

Duración: 50 minutos. Signatura: 129/M.

EL MAR (C. Debussy).

Duración: 40 minutos. Signatura: 130/M.

LOS PLANETAS (G. Holst).

Duración: 45 minutos. Signatura: 131/M.

PICCOLO, SAXO Y COMPAÑIA (A. Popp).

Duración: 40 minutos. Signatura: 132/M.

COPPELIA (L. Delibes).

Duración: 45 minutos. Signatura: 133/M.

EL NIÑO Y LOS SORTILEGIOS (M. Ravel).

Duración: 45 minutos. Signatura: 134/M.

DON QUIJOTE (R. Strauss).

Duración: 45 minutos. Signatura: 135/M.

PEER GYNT (E. Grieg).

Duración: 45 minutos. Signatura: 136/M.

CUATRO INTERMEDIOS MARINOS Y GUIA DE ORQUESTA PARA JOVENES (B. Britten).

Duración: 45 minutos. Signatura: 137/M.

CASCANUECES (P. Tchaikowsky).

Duración: 45 minutos. Signatura: 138/M.

SCHEREZADE (N. Rimsky-Korsakoff).

Duración: 50 minutos. Signatura: 139/M.

LA VERBENA DE LA PALOMA (T. Bretón).

Duración: 40 minutos. Signatura: 140/M.

LA SUITE DE IBERIA (I. Albéniz).

Duración: 45 minutos. Signatura: 141/M.

EL RETABLO DE MAESE PEREZ (M. de Falla).

Duración: 50 minutos. Signatura: 142/M.

EL CARNAVAL DE LOS ANIMALES (C. Saint-Saëns).

Duración: 40 minutos. Signatura: 143/M.

LA GRUTA DE FINGAL (OBERTURA) Y CONCIERTO EN MI MENOR PARA VIOLIN Y ORQUESTA (F. Mendelssohn).

Duración: 45 minutos. Signatura: 144/M.

CUARTA SINFONIA EN MI MENOR (J. Brahms).
Duración: 45 minutos. Signatura: 145/M.

EL PIANO ROMANTICO (Chopin y Schumann).
Duración: 40 minutos. Signatura: 146/M.

QUINTA SINFONIA (L. Beethoven).
Duración: 45 minutos. Signatura: 147/M.

LAS CUATRO ESTACIONES (A. Vivaldi).
Duración: 50 minutos. Signatura: 148/M.

LA MISA EN SI MENOR (J. S. Bach). Fragmentos.
Duración: 45 minutos. Signatura: 149/M.

SINFONIA NUMERO SEIS. Pastoral (L. Beethoven).
Duración: 45 minutos. Signatura: 150/M.

FRAGMENTOS DE «IBERIA» (I. Albéniz).
Duración: 40 minutos. Signatura: 151/M.

CONCIERTO NUMERO CINCO (EMPERADOR) (L. Beethoven).
Duración: 45 minutos. Signatura: 152/M.

LA OPERA «DIDO Y ENEAS» (H. Purcell).
Duración: 40 minutos. Signatura: 153/M.

GUIA DE ORQUESTA PARA JOVENES (B. Britten).
Duración: 35 minutos. Signatura: 154/M.

DAFNIS Y CLOE (M. Ravel).
Duración: 55 minutos. Signatura: 155/M.

PETRUCHKA (I. Stravinsky).
Duración: 45 minutos. Signatura: 156/M.

MISA DE REQUIEM (W. Mozart).
Duración: 40 minutos. Signatura: 157/M.

LAS CUATRO ESTACIONES (A. Vivaldi).
Duración: 40 minutos. Signatura: 158/M.

SINFONIA NUMERO SEIS (PATETICA) Tchaikovsky).
Duración: 50 minutos. Signatura: 159/M.

CANCION DE LA TIERRA (G. Mahler).
Duración: 40 minutos. Signatura: 160/M.

EL CREPUSCULO DE LOS DIOS (R. Wagner).
Duración: 45 minutos. Signatura: 161/M.

SINFONIA SEVILLANA Y DANZAS FANTASTICAS (J. Turina).
Duración: 45 minutos. Signatura: 162/M.

SINFONIA NUMERO CUATRO (J. Brahms).
Duración: 45 minutos. Signatura: 163/M.

LOS ESPIRITUS NEGROS.
Duración: 40 minutos. Signatura: 164/M.

SINFONIA DEL NUEVO MUNDO (A. Dvorak).
Duración: 45 minutos. Signatura: 165/M.

FRAGMENTOS DE BORIS GODUNOV (M. Musorgsky).
Duración: 55 minutos. Signatura: 166/M.

EL JAZZ.
Duración: 45 minutos. Signatura: 167/M.

«SINFONIA WAGNER» (A. Brookner).
Duración: 50 minutos. Signatura: 168/M.

CONCIERTO EN RE MAYOR PARA VIOLIN Y ORQUESTA (L. Beethoven).
Duración: 50 minutos. Signatura: 169/M.

SINFONÍA NUMERO CUARENTA (W. Mozart).

Duración: 45 minutos. Signatura: 170/M.

EL ORGANO.

Duración: 45 minutos. Signatura: 171/M.

EL PIANO ROMANTICO (Franz Liszt).

Duración: 35 minutos. Signatura: 172/M.

IGOR STRAVINSKY.

Duración: 40 minutos. Signatura: 173/M.

SERGIO PROKOFIEV.

Duración: 40 minutos. Signatura: 175/M.

BELA BARTOK.

Duración: 40 minutos. Signatura: 177/M.

RICHARD STRAUSS.

Duración: 40 minutos. Signatura: 179/M.

MANUEL DE FALLA.

Duración: 40 minutos. Signatura: 181/M.

MAURICIO RAVEL.

Duración: 40 minutos. Signatura: 183/M.

CLAUDIO DEBUSSY.

Duración: 40 minutos. Signatura: 185/M.

ENRIQUE GRANADOS.

Duración: 40 minutos. Signatura: 187/M.

OTTORINO RESPIGHI.

Duración: 40 minutos. Signatura: 189/M.

HECTOR BERLIOZ.

Duración: 45 minutos. Signatura: 191/M.

FRANZ LISZT.

Duración: 50 minutos. Signatura: 193/M.

FEDERICO CHOPIN.

Duración: 45 minutos. Signatura: 195/M.

ROBERTO SCHUMANN.

Duración: 50 minutos. Signatura: 197/M.

LA MUSICA RELIGIOSA DE LA EDAD MEDIA.

Duración: 40 minutos. Signatura: 174/M.

HISTORIA DE LA MUSICA: LA MUSICA PROFANA DE LA EDAD MEDIA.

Duración: 40 minutos. Signatura: 176/M.

HISTORIA DE LA MUSICA: COMIENZO Y ESPLENDOR DE LA POLIFONIA.

Duración: 45 minutos. Signatura: 178/M.

HISTORIA DE LA MUSICA: MUSICA INSTRUMENTAL DEL RENACIMIENTO.

Duración: 45 minutos. Signatura: 180/M.

HISTORIA DE LA MUSICA: LA REFORMA, SCHUTZ PRIMER GRAN COMPOSITOR ALEMÁN.

Duración: 35 minutos. Signatura: 182/M.

HISTORIA DE LA MUSICA: INICIACION DE LA OPERA.

Duración: 40 minutos. Signatura: 184/M.

HISTORIA DE LA MUSICA: LA MUSICA INSTRUMENTAL DEL SIGLO XVII.

Duración: 40 minutos. Signatura: 186/M.

HISTORIA DE LA MUSICA: JUAN SEBASTIAN BACH, PLENITUD DEL BARROCO.

Duración: 45 minutos. Signatura: 188/M.

HISTORIA DE LA MUSICA: JORGE FEDERICO HAENDEL, CONTEMPORANEO DE BACH.

Duración: 45 minutos. Signatura: 190/M.

HISTORIA DE LA MUSICA: LOS HIJOS DE JUAN SEBASTIAN BACH.

Duración: 45 minutos. Signatura: 192/M.

HISTORIA DE LA MUSICA: EL CLASICISMO MUSICAL, JOSEF HAYDN.

Duración: 45 minutos. Signatura: 194/M.

HISTORIA DE LA MUSICA: EL CLASICISMO MUSICAL, WOLFGANG AMADEUS MOZART.

Duración: 45 minutos. Signatura: 196/M.

HISTORIA DE LA MUSICA: BEETHOVEN, PRIMER COMPOSITOR ROMANTICO.

Duración: 50 minutos. Signatura: 198/M.

HISTORIA DE LA MUSICA: El «Lied».

Duración: 45 minutos. Signatura: 199/M.

PRECURSORES ALEMANES DE LA MUSICA DEL SIGLO XX: WAGNER, MAHLER, RICHARD STRAUSS (nivel elemental).

Duración: 30 minutos. Signatura: 200/M.

PRECURSORES ALEMANES DE LA MUSICA DEL SIGLO XX: WAGNER, MAHLER, RICHARD STRAUSS (nivel superior).

Duración: 30 minutos. Signatura: 201/M.

EL MODERNISMO DE CLAUDE DEBUSSY (nivel elemental).

Duración: 30 minutos. Signatura: 202/M.

EL MODERNISMO DE CLAUDE DEBUSSY (nivel superior).

Duración: 30 minutos. Signatura: 203/M.

MAURICE RAVEL, IMPRESIONISTA FRANCES DEL SIGLO XX (nivel elemental).

Duración: 30 minutos. Signatura: 204/M.

MAURICE RAVEL, IMPRESIONISTA FRANCES DEL SIGLO XX (nivel superior).

Duración: 30 minutos. Signatura: 205/M.

EL BALLET RUSO E IGOR STRAVINSKY (nivel elemental).

Duración: 30 minutos. Signatura: 206/M.

EL BALLET RUSO E IGOR STRAVINSKY (nivel superior).

Duración: 30 minutos. Signatura: 207/M.

COMPOSITORES SOVIETICOS (nivel elemental).

Duración: 30 minutos. Signatura: 208/M.

COMPOSITORES SOVIETICOS (nivel superior).

Duración: 30 minutos. Signatura: 209/M.

LA REVOLUCION MUSICAL DE ARNOLD SCHOENBERG (nivel elemental).

Duración: 30 minutos. Signatura: 210/M.

LA REVOLUCION MUSICAL DE ARNOLD SCHOENBERG (nivel superior).

Duración: 30 minutos. Signatura: 211/M.

LA MUSICA DE VANGUARDIA (nivel elemental).

Duración: 30 minutos. Signatura: 212/M.

LA MUSICA DE VANGUARDIA (nivel superior).

Duración: 30 minutos. Signatura: 213/M.

APORTACION DE ESPAÑA A LA MUSICA DEL SIGLO XX (nivel elemental).

Duración: 30 minutos. Signatura: 214/M.

APORTACION DE ESPAÑA A LA MUSICA DEL SIGLO XX (nivel superior).

Duración: 30 minutos. Signatura: 215/M.

MANUEL DE FALLA (nivel elemental).

Duración: 30 minutos. Signatura: 216/M.

MANUEL DE FALLA (nivel superior).

Duración: 30 minutos. Signatura: 217/M.

JOAQUIN RODRIGO (nivel elemental).

Duración: 30 minutos. Signatura: 218/M.

JOAQUIN RODRIGO (nivel superior).

Duración: 30 minutos. Signatura: 219/M.

LA GENERACION DE COMPOSITORES DE POST-GUERRA (nivel elemental).

Duración: 30 minutos. Signatura: 220/M.

LA GENERACION DE COMPOSITORES DE POST-GUERRA (nivel superior).

Duración: 30 minutos. Signatura: 221/M.

ENSEÑANZA FUNDAMENTAL**DE MUJER A MUJER****ALGUNOS TEMAS DEL HOGAR.**

Duración: 15 minutos. Signatura: 127/58.

PUERICULTURA.

Duración: 15 minutos. Signatura: 135/58.

EDUCACION FISICA E HIGIENE.

Duración: 15 minutos. Signatura: 140/58.

LA ATRACCION DE LA CIUDAD.

Duración: 15 minutos. Signatura: 130/58.

VENTILACION.

Duración: 15 minutos. Signatura: 144/58.

EL SUEÑO DEL NIÑO.

Duración: 15 minutos. Signatura: 144/58a.

COMPOSICION DE COLORES PARA TEÑIR.

Duración: 10 minutos. Signatura: 144/58b.

EL HORARIO EN LA ALIMENTACION DEL NIÑO.

Duración: 15 minutos. Signatura: 191/58.

PREPARACION DE LOS NIÑOS PARA LA PRIMERA COMUNION.

Duración: 15 minutos. Signatura: 145/58.

ANALFABETISMO. LA FIEBRE DE MALTA.

Duración: 23 minutos. Signatura: 192/58.

LOS NOVIOS.

Duración: 15 minutos. Signatura: 157/58.

LOS ALIMENTOS Y LAS VITAMINAS.

Duración: 15 minutos. Signatura: 158/58.

CONSULTORIO SOBRE PROBLEMAS FAMILIARES.

Duración: 15 minutos. Signatura: 156/58.

LA CATEDRA AMBULANTE.

Duración: 14 minutos. Signatura: 160/58.

EL PULGON DE LAS PLANTAS.

Duración: 15 minutos. Signatura: 165/58.

LAS TRAVESURAS DE LOS NIÑOS.

Duración: 18 minutos. Signatura: 189/58.

LA CRIA DE LAS GALLINAS.

Duración: 12 minutos. Signatura: 190/58.

EL BAÑO DEL NIÑO.

Duración: 20 minutos. Signatura: 195/58.

CURTIDO DE PIELES.

Duración: 12 minutos. Signatura: 201/58.

CUIDADO DE LAS GALLINAS.

Duración: 9 minutos. Signatura: 207/58.

LA VOCACION DE LOS HIJOS.

Duración: 10 minutos. Signatura: 204/58.

ENFERMEDADES DE LOS NIÑOS.

Duración: 15 minutos. Signatura: 206/58.

EL EXODO A LA CAPITAL Y SUS CONSECUENCIAS.

Duración: 16 minutos. Signatura: 209/58.

LA RECOLECCION DE LA FRUTA.

Duración: 13 minutos. Signatura: 218/58.

LAS MORDEDURAS DE PERRO, LAS PICADURAS DE BICHOS Y OTROS ACCIDENTES.

Duración: 18 minutos. Signatura: 219/58.

COMO SE QUITAN LAS MANCHAS.

Duración: 15 minutos. Signatura: 212/58.

DIVULGACION AGRICOLA**DIALOGOS DEL CAMPO****PRESENTACION DE LOS PERSONAJES.**

Duración: 10 minutos. Signatura: 182/58

DIFERENTES CLASES DE ARADOS.

Duración: 10 minutos. Signatura: 183/58.

CULTIVO DEL CHAMPIÑON.

Duración: 10 minutos. Signatura: 124/58.

GALLINEROS.

Duración: 10 minutos. Signatura: 124/58A.

ARBOLES Y SU CONSERVACION.

Duración: 15 minutos. Signatura: 129/58.

NITRATOS Y ANALISIS DE LAS TIERRAS.

Duración: 8 minutos. Signatura: 197/58.

ABONOS. ESTERCOLEROS.

Duración: 5 minutos. Signatura: 215/58.

ESCUELAS DE CAPATACES AGRICOLAS.

Duración: 6 minutos. Signatura: 216/58.

EXTENSION AGRICOLA.

Duración: 8 minutos. Signatura: 199/58.

NUESTRO CAMPO**CUATRO ESTAMPAS.**

Duración: 11 minutos. Signatura: 301/58.

EL HORMIGUERO.

Duración: 10 minutos. Signatura: 302/58.

CUIDADO DE LAS TIERRAS DE LABOR.

Duración: 10 minutos. Signatura: 303/58.

MECANIZACION (I).

Duración: 8 minutos. Signatura: 304/58.

MECANIZACION (II).

Duración 8 minutos. Signatura: 312/58.

YO QUIERO JUGAR CONTIGO.

Duración: 8 minutos. Signatura: 313/58.

AGUAFUERTE.

Duración: 9 minutos. Signatura: 314/58.

CURIOSIDADES DE LA NATURALEZA**a) ALGO SOBRE LAS FLORES****LA HISTORIA DE LA ROSA.**

Duración: 11 minutos. Signatura: 593.

LA FINALIDAD DE LAS FLORES (1.ª parte).

Duración: 12 minutos. Signatura: 594.

LA FINALIDAD DE LAS FLORES (2.ª parte).

Duración: 14 minutos. Signatura: 595.

b) AL HABLA CON LOS INSECTOS**LA VIDA DE LA GRAELLSIA ISABELAE.**

Duración: 17 minutos. Signatura: 604.

LA MARIPOSA DE LA CALAVERA.

Duración: 12 minutos. Signatura: 612.

LA VIDA DE LA CIGARRA (1.ª parte).

Duración: 14 minutos. Signatura: 605.

LA VIDA DE LA CIGARRA (2.ª parte).

Duración: 15 minutos. Signatura: 606.

EL ESCARABAJO PELOTERO (1.ª parte).

Duración: 12 minutos. Signatura: 609.

EL ESCARABAJO PELOTERO (2.ª parte).

Duración: 12 minutos. Signatura: 610.

LA HORMIGA-LEON.

Duración: 11 minutos. Signatura: 608.

EL «MOSCARDON» O ABEJORRO AZUL.

Duración: 14 minutos. Signatura: 607.

c) DEL MARAVILLOSO MUNDO DE LAS AVES**EL CUCLILLO.**

Duración: 10 minutos. Signatura: 611.

EL RUISEÑOR.

Duración: 12 minutos. Signatura: 599.

EL CUERVO.

Duración: 10 minutos. Signatura: 601.

EL PAVO.

Duración: 10 minutos. Signatura: 600.

PATOS DE LA ALBUFERA DE VALENCIA.

Duración: 9 minutos. Signatura: 596.

LA MIGRACION DE LAS AVES.

Duración: 15 minutos. Signatura: 597.

d) LA SORPRENDENTE VIDA DE LAS AGUAS DULCES

PECES QUE NO SE AHOGAN FUERA DEL AGUA.

Duración: 10 minutos. Signatura: 598.

LA VIDA DE LAS ANGUILAS.

Duración: 12 minutos. Signatura: 628.

EL «ZAPATERO» (GERRIS) Y LA ARAÑA ACUÁTICA.

Duración: 13 minutos. Signatura: 627.

EL BUZO CARNICERO.

Duración: 10 minutos. Signatura: 613.

LA INCUBADORA VIVIENTE.

Duración: 12 minutos. Signatura: 1.514.

LA SANGUIJUELA.

Duración: 9 minutos. Signatura: 1.516.

e) LOS SECRETOS DE LA VIDA EN EL MAR

EL CABALLITO DE MAR.

Duración: 12 minutos. Signatura: 1.515.

LOS CUIDADOS PATERNALES DE LOS PECES.

Duración: 9 minutos. Signatura: 1.517.

LA «ARAÑA DE MAR».

Duración: 14 minutos. Signatura: 1.518.

CANGREJOS Y ACTINIAS.

Duración: 14 minutos. Signatura: 1.495.

LA VIDA DE LOS CANGREJOS.

Duración: 13 minutos. Signatura: 1.519.

LA VIDA DE LAS OSTRAS.

Duración: 12 minutos. Signatura: 1.520.

LA SEPIA.

Duración: 13 minutos. Signatura: 1.521.

f) HUMOR Y CIENCIAS NATURALES

UN EXAMEN DE HISTORIA NATURAL.

Duración: 9 minutos. Signatura: 1.522.

UN CIENTIFICO QUE SORPRENDE: EL ENTOMOLOGO.

Duración: 10 minutos. Signatura: 1.524.

LA CURIOSA VIDA DEL ESCORPION.

Duración: 11 minutos. Signatura: 1.523.

LOS INSECTOS COMO ALIMENTO.

Duración: 11 minutos. Signatura: 1.526.

PLAGAS DEL HOGAR Y DE LOS CULTIVOS

a) PLAGAS DEL HOGAR

LA CUCARACHA.

Duración: 12 minutos. Signatura: 1.525.

EL MOSQUITO COMUN (1.ª parte).

Duración: 12 minutos. Signatura: 1.527.

EL MOSQUITO COMUN (2.ª parte).

Duración: 11 minutos. Signatura: 1.528.

b) PLAGAS DE LOS CULTIVOS

EL MUERDAGO.

Duración: 11 minutos. Signatura: 1.530.

EL ALACRAN CEBOLLERO.

Duración: 10 minutos. Signatura: 1.529.

PULGONES Y «MARIQUITAS».

Duración: 10 minutos. Signatura: 1.531.

EL ESCARABAJO DE LA PATATA.

Duración: 11 minutos. Signatura: 1.532.

LA ORUGA DE LAS COLES (1.ª parte).

Duración: 10 minutos. Signatura: 1.533.

LA ORUGA DE LAS COLES (2.ª parte).

Duración: 11 minutos. Signatura: 1.534.

LAS «BARRENAS» DE LAS NARANJAS.

Duración: 9 minutos. Signatura: 1.535.

EL «GUSANO» DE LAS MANZANAS.

Duración: 9 minutos. Signatura: 1.536.

LA CUCA DE LA ALFALFA.

Duración: 11 minutos. Signatura: 1.537.

LOS TRIPS.

Duración: 13 minutos. Signatura: 1.538.

LA «ROÑA» DE LOS FRUTOS CITRICOS.

Duración: 13 minutos. Signatura: 1.539.

LAS SERPETAS.

Duración: 13 minutos. Signatura: 15.40.

LA COCHINILLA ACANALADA (1.ª parte).

Duración: 12 minutos. Signatura: 1.541.

LA COCHINILLA ACANALADA (2.ª parte).

Duración: 10 minutos. Signatura: 1.542.

LA MOSCA «MEDITERRANEA» (1.ª parte).

Duración: 16 minutos. Signatura: 1.543.

LA MOSCA «MEDITERRANEA» (2.ª parte).

Duración: 10 minutos. Signatura: 1.544.

LA MOSCA DEL OLIVO.

Duración: 9 minutos. Signatura: 1.545.

LOS GORRIONES.

Duración: 14 minutos. Signatura: 1.546.

LOS AUXILIARES DEL AGRICULTOR**LA TITANICA LABOR DE LA LOMBRIZ DE TIERRA.**

Duración: 12 minutos. Signatura: 1.547.

LA ELEGANTE LIBELULA.

Duración: 6 minutos. Signatura: 1.548.

EL SAPO UTIL.

Duración: 11 minutos. Signatura: 1.549.

LAS DIFAMADAS CULEBRAS.

Duración: 15 minutos. Signatura: 1.550.

UN LAGARTO INTELIGENTE.

Duración: 12 minutos. Signatura: 1.557.

LAS GOLONDRINAS.

Duración: 11 minutos. Signatura: 1.554.

LA ABUBILLA.

Duración: 9 minutos.

Signatura: 1.555.

LOS VIAJES DE LAS CIGÜEÑAS.

Duración: 10 minutos.

Signatura: 1.558.

LOS BUITRES.

Duración: 13 minutos.

Signatura: 1.556.

LOS MURCIELAGOS.

Duración: 10 minutos.

Signatura: 1.553.

TEMAS FORMATIVOS

TEMAS FORMATIVOS

Breves ejercicios de didáctica escolar sobre un amplio repertorio de temas formativos. A través de estas narraciones, enmarcadas en ameno montaje de voces, música y efectos, la conciencia del alumno se pone en contacto con el variado mundo que le rodea, suscitándole el interés por el libro y asomándole al extenso paisaje del conocimiento.

AMOR A DIOS.

Duración: 7 minutos. Signatura: 152/58.

AMOR A LA PATRIA.

Duración: 7 minutos. Signatura: 151/58.

AMOR A LOS PADRES.

Duración: 7 minutos. Signatura: 146/58.

AMOR A LOS ANIMALES.

Duración: 7 minutos. Signatura: 147/58.

LAS ISLAS CANARIAS.

Duración: 10 minutos. Signatura: 115/58

MADRID.

Duración: 5 minutos. Signatura: 179/58.

GIBRALTAR.

Duración: 5 minutos. Signatura: 181/58.

MINERIA.

Duración: 5 minutos. Signatura: 178/58.

INDUSTRIALIZACION.

Duración: 5 minutos. Signatura: 180/58.

LA PESCA.

Duración: 7 minutos. Signatura: 141/58.

LOS REYES CATOLICOS.

Duración: 10 minutos. Signatura: 210/58.

EL ATOMO.

Duración: 5 minutos. Signatura: 117/58.

DON QUIJOTE.

Duración: 10 minutos. Signatura: 211/58.

EL EJERCITO.

Duración: 7 minutos. Signatura: 213/58.

LOS DEPORTES.

Duración: 7 minutos. Signatura: 214/58.

EL DINERO.

Duración: 9 minutos. Signatura: 205/58.

LA MUERTE DE S. S. PIO XII.

Duración: 7 minutos. Signatura: 289/58.

VISITA A LA EXPOSICION DE CARLOS V.

Duración: 24 minutos. Signatura: 295/58.

LA VOCACION DEL NIÑO.

Duración: 5 minutos: Signatura: 184/58.

LA RADIO.

Duración: 12 minutos. Signatura: 342/59.

LA BACTERIOLOGIA.

Duración: 20 minutos. Signatura: 344/59.

EL TELEFONO.

Duración: 17 minutos. Signatura: 350/59.

LA AVIACION.

Duración: 14 minutos. Signatura: 394/59.

EL SUBMARINO.

Duración: 17 minutos. Signatura: 397/59.

LA VACUNA.

Duración: 19 minutos. Signatura: 450/59.

EL AUTOMOVIL.

Duración: 13 minutos. Signatura: 453/59.

EL CORREO.

Duración: 15 minutos. Signatura: 358/59.

LA IMPRENTA.

Duración: 15 minutos. Signatura: 400/59.

HISTORIAS DE LAS LETRAS DEL ALFABETO.

Duración: 15 minutos. Signatura: 479.

HISTORIA DEL RELOJ.

Duración: 13 minutos. Signatura: 475.

HISTORIA DEL TELEGRAFO.

Duración: 14 minutos. Signatura: 458.

ALGO SOBRE EL SOL.

Duración: 13 minutos. Signatura: 518.

LA CREACION DEL MUNDO.

Duración: 9 minutos. Signatura: 365.

EL DESCUBRIMIENTO DE AMERICA.

Duración: 13 minutos. Signatura: 517.

GRABACIONES EN OTROS IDIOMAS

1. GRABACIONES EN INGLES

- A) Curso de fonética inglesa.
- B) Literatura inglesa.
- C) Curso de inglés para niños (I y II).
- D) Ejercicios de conversación.
- E) Curso abreviado de fonética inglesa.

2. GRABACIONES EN FRANCES

- A) Literatura francesa.
- B) Ejercicios de conversación.
- C) Canciones populares francesas.

3. GRABACIONES EN ALEMAN

- A) Alemán.
- B) Alemán.

4. GRABACIONES EN GRIEGO

- A) Literatura griega.

5. GRABACIONES EN LATIN

- A) Latín.
- B) Latín.

1. GRABACIONES EN INGLES

A) CURSO DE FONETICA INGLESA.

Dirigido por el profesor D. JOSE MERINO, este curso pone al alcance de los interesados en el rápido aprendizaje de aquel idioma el repertorio básico y fundamental de normas y preceptos para fijar las constantes fonéticas de la lengua inglesa, desarrollado en forma dialogal amena y directa, reúne el vocabulario preciso y los ejemplos idóneos para una iniciación segura y eficaz.

PRIMERA GRABACION.

- 1.—**SONIDOS VOCALES Y PALABRAS PARA PRACTICAR.**
- 2.—**DESCRIPCION DE SONIDOS VOCALES.**
- 3.—**COMPARACION DE SONIDOS VOCALES.**

Duración: 30 minutos. Signatura: 251/58.

SEGUNDA GRABACION.

- 4.—**PRESENTACION DE LOS SONIDOS DIPTONGOS.**
- 5.—**DESCRIPCION DE LOS SONIDOS DIPTONGOS.**
- 6.—**COMPARACION ENTRE SONIDOS DIPTONGOS Y VOCALES.**

Duración: 30 minutos. Signatura: 256/58.

TERCERA GRABACION.

- 7.—**PRESENTACION DE LOS SONIDOS CONSONANTES.**
- 8.—**DETALLE SOBRE LA PRONUNCIACION DE SONIDOS CONSONANTES.**
- 9.—**DESCRIPCION DE LOS SONIDOS CONSONANTES Y COMPARACION DE LOS MISMOS.**

Duración: 30 minutos. Signatura: 258/58.

CUARTA GRABACION.

- 10.—**EL ACENTO EN LAS PALABRAS.**
- 11.—**RITMO DE FRASES (primera parte).**
- 12.—**RITMO DE FRASES (conclusión).**

Duración: 30 minutos. Signatura: 260/58.

QUINTA GRABACION.

- 13.—**ENTONACION (primera parte).**
- 14.—**ENTONACION (conclusión).**
- 15.—**EJERCICIOS DE FLUIDEZ DEL LENGUAJE.**

Duración: 30 minutos. Signatura: 261/58.

B) LITERATURA INGLESA.

A **CHRISTMAS CAROL** (Dickens).—Dramatización con el concurso de los profesores del Instituto Británico de Madrid.

Duración: 60 minutos. Signatura: 360/59.

C) CURSOS DE INGLÉS PARA NIÑOS.

Discos, diapositivas en color, cuadernos con instrucciones para el profesor y libro de trabajo para el alumno integran este método. Los discos o cintas magnetofónicas presentan una historia sencilla y amena, cuya locución corre a cargo de un escogido grupo de voces. La locución presenta una serie de pausas para que el auditorio infantil pueda repetir las frases y colaborar activamente de esta manera en el aprendizaje del idioma. Cada cinco lecciones van seguidas de una de repaso, y se complementan con una canción popular infantil inglesa. Las diapositivas en color escoltan continuamente la acción y permiten independizar corpóreamente los distintos fonemas. Finalmente, el libro de trabajo del alumno facilita la tarea de éste y le ayuda a completar su formación con la obligada transcripción de todas las frases e incluso el dibujo de las figuras que aparecen en las diapositivas. Han colaborado en la elaboración de este método el profesor D. JOSE MERINO, prestigioso experto en la enseñanza del inglés; el artista SERNY, autor de los dibujos de las diapositivas.

PRIMER CURSO

PRIMERA GRABACION.

Lecciones 1.ª a 5.ª y PRIMERA LECCIÓN DE REPASO (6.ª)

Duración: 15 minutos. Signatura: 668.

SEGUNDA GRABACION.

Lecciones 7.ª a 11 y SEGUNDA LECCIÓN DE REPASO (12).

Duración: 15 minutos. Signatura: 668A.

TERCERA GRABACION.

Lecciones 13 a 17 y TERCERA LECCION DE REPASO (18).

Duración: 15 minutos. Signatura: 669

CUARTA GRABACION.

Lecciones 19 a 23 y CUARTA LECCION DE REPASO (24).

Duración: 15 minutos. Signatura: 669A.

QUINTA GRABACION.

Lecciones 25 a 29 y QUINTA LECCION DE REPASO (30).

Duración: 15 minutos. Signatura: 670.

SEXTA GRABACION.

Lecciones 31 a 35 y SEXTA LECCION DE REPASO (36).

Duración: 15 minutos. Signatura: 670A.

SEGUNDO CURSO

PRIMERA GRABACION.

Lección 1.^a—**ROBERT.**

Lección 2.^a—**RICHARD.**

Lección 3.^a—**QUESTIONS AND ANSWERS.**

Lección 4.^a—**A VISIT TO RICHARD'S HOUSE.**

Lección 5.^a—**THE FARM.**

Lección 6.^a—**REVISION. SONG.**

Duración: 15 minutos. Signatura: 1.002/A.

SEGUNDA GRABACION.

Lección 7.^a—**A TRAIN JOURNEY.**

Lección 8.^a—**THE TOWN.**

Lección 9.^a—**ROBERT'S HOUSE.**

Lección 10.—**A WALK IN THE PARK.**

Lección 11.—**THE ZOO.**

Lección 12.—**REVISION. SONG.**

Duración: 15 minutos. Signatura: 1.002/B.

TERCERA GRABACION.

Lección 13.—**THE CLOCK.**

Lección 14.—**THE TIME.**

Lección 15.—**WHAT IS ROBERT DOING?**

- Lección 16.—**WHAT IS THE TIME?**
Lección 17.—**QUESTIONS AND ANSWERS.**
Lección 18.—**REVISION. SONG.**

Duración: 15 minutos. Signatura: 1.002/C.

CUARTA GRABACION.

- Lección 19.—**THE DAYS OF THE WEEK AND THE MONTHS OF THE YEAR.**
Lección 20.—**THE SEASONS OF THE YEAR.**
Lección 21.—**DATES.**
Lección 22.—**THE BLACK FAMILY.**
Lección 23.—**AT THE RESTAURANT (I).**
Lección 24.—**AT THE RESTAURANT (II). SONG.**

Duración: 15 minutos. Signatura: 1.002/D.

QUINTA GRABACION.

- Lección 25.—**DOROTHY.**
Lección 26.—**JOHNNY.**
Lección 27.—**THE SCHOOL.**
Lección 28.—**AT SCHOOL.**
Lección 29.—**GREETINGS.**
Lección 30.—**REVISION. SONG.**

Duración: 15 minutos. Signatura: 1.002/E.

SEXTA GRABACION.

- Lección 31.—**ADJECTIVES.**
Lección 32.—**QUESTIONS AND ANSWERS.**
Lección 33.—**COMPARATIVES (I).**
Lección 34.—**COMPARATIVES (II).**
Lección 35.—**DOROTHY, ROBERT AND RICHARD.**
Lección 36.—**QUESTIONS AND ANSWERS. SONG.**

Duración: 15 minutos. Signatura: 1.002/F.

D) EJERCICIOS DE CONVERSACION.

A month in England. Profesor: D. JOSE MERINO.

Conversación usual inglesa, con el concurso de los profesores del Instituto Británico de Madrid.

Duración: 50 minutos. Signatura: 361.

E) CURSO ABREVIADO DE FONETICA INGLESA.

Profesor: D. JOSE MERINO.

PRIMERA PARTE.

Duración: 24 minutos. Signatura: 646.

SEGUNDA PARTE.

Duración: 23 minutos. Signatura: 647.

2. GRABACIONES EN FRANCES

A) LITERATURA FRANCESA.

LE BURGEOIS GENTILHOMME (Molière).—Versión completa en idioma original, interpretada por los profesores de Letras del Liceo Francés de Madrid.

Duración: 120 minutos. Signatura: 131/58.

LE ROMANTISME DANS LA POESIE FRANÇAISE (Poemas de **Vigny, Víctor Hugo, Lamartine y Chateaubriand**).—Recitación en idioma original, por los profesores de Letras del Liceo Francés y del Colegio de San Luis de los Franceses de Madrid.

Duración: 50 minutos. Signatura: 359/59.

B) EJERCICIOS DE CONVERSACION.

SOUS LES TOITS DE MADRID.—Reportajes de conversación usual francesa realizados por profesores del Liceo Francés de Madrid.

Duración: 50 minutos. Signatura: 398.

UN VOYAGE À PARIS.—Ejercicios de conversación usual francesa realizados por profesores del Liceo Francés de Madrid.

Duración: 50 minutos. Signatura: 650.

C) CANCIONES POPULARES FRANCESES.

Estudio sobre la canción popular francesa realizado por el profesor M. JACQUES BOUSQUET, e interpretado por MARZI y J. BOUSQUET.

Duración: 50 minutos. Signatura: 651.

3. GRABACIONES EN ALEMAN

A) ALEMAN.

- 1.—**LAS VOCALES SIMPLES EN ALEMAN.** Sumario: Las vocales simples en alemán: su pronunciación. Breves nociones sobre el verbo y el sustantivo.

Duración: 15 minutos. Signatura: 12.423.

- 2.—**VOCALES MODIFICADAS.** Sumario: El sonido articulado. Vocales y consonantes. Reglas gramaticales.

Duración: 15 minutos. Signatura: 12.424.

- 3.—**LA CANTIDAD DE LAS VOCALES.** Sumario: Cantidad de las vocales. Vocales largas. Vocales breves.

Duración: 15 minutos. Signatura: 12.425.

- 4.—**DIPTONGOS.** Sumario: Diptongos. Algunas observaciones generales sobre las consonantes.

Duración: 15 minutos. Signatura: 12.426.

- 5.—**EL VERBO SER (SER O ESTAR).** Sumario: El verbo *sein* (ser o estar): conjugación del presente de indicativo. Consideraciones sobre la pronunciación de algunas consonantes.

Duración: 15 minutos. Signatura: 12.427.

- 6.—**ARTICULO INDETERMINADO. NEGACION VERBAL. FORMACION DE LOS FEMENINOS.** Sumario: Artículo indeterminado. La negación en alemán. Nuevas observaciones sobre la pronunciación. Formación de los femeninos.

Duración: 15 minutos. Signatura: 12.428.

- 7.—**EL VERBO DEBIL O REGULAR.** Sumario: El verbo débil o regular: sus características. Estudio del presente de indicativo. Observación sobre la consonante *s*.

Duración: 15 minutos. Signatura: 12.429.

- 8.—**SOBRE EL EMPLEO DE LOS ARTICULOS. ALGO MAS SOBRE EL GENERO DE LOS SUSTANTIVOS.** Sumario: Empleo de los artículos. Más sobre el género de los nombres.

Duración: 15 minutos. Signatura: 12.430.

- 9.—**DECLINACION DE LOS ARTICULOS DETERMINADOS. OBSERVACIONES GENERA-**

LES. Sumario: Los casos en alemán; sus formas y sus funciones. Declinación del artículo determinado. Flexión de los demostrativos. Estudio comparativo de la declinación de los artículos determinados. Discrepancia con la declinación española.

Duración: 15 minutos. Signatura: 12.431.

10.—**DECLINACION DE LOS ARTICULOS INDETERMINADOS.** Sumario: Analogía con los determinados. Flexión de los posesivos. Declinación de *kein* (ninguno). Su empleo como adverbio de negación.

Duración: 15 minutos. Signatura: 12.432.

11.—**RECAPITULACION.** Sumario: Cuestiones interesantes por su uso frecuente y su gran valor práctico. Repaso de lo aprendido en anteriores lecciones.

Duración: 15 minutos. Signatura: 12.433.

12.—**EL VERBO HABEN.** Sumario: El verbo *haben* como verbo independiente o propio. Particularidades en su flexión. Palabras de doble sentido.

Duración: 15 minutos. Signatura: 12.434.

13.—**LOS NUMERALES CARDINALES.** Sumario: Los numerales simples. Compuestos con *zehn* y con *zig*. Su significado. Lectura de las unidades con decenas. Pesas y medidas.

Duración: 15 minutos. Signatura: 12.435.

14.—**LOS NUMERALES CARDINALES {Cont.}** Sumario: Formación de los cardinales con tres y más cifras. El tiempo. Sus divisiones: días de la semana y estaciones del año.

Duración: 15 minutos. Signatura: 12.436.

15.—**LOS NUMEROS ORDINALES «DIE ORDNUNGSZAHLEN».** Sumario: Formación de los ordinales por derivación. Silaba o terminación *te* hasta 19. Irregularidades.

Duración: 15 minutos. Signatura: 12.437.

16.—**LOS NUMERALES ORDINALES. {Cont.} «DIE ORDNUNGSZAHLEN» (FORTSETZUNG).** Sumario: Formación de los ordinales de 20 en adelante. Comparación con los españoles. Diferente empleo de los ordinales. Algunos giros o locuciones de uso frecuente.

Duración: 15 minutos. Signatura: 12.438.

17.—**PRETERITO IMPERFECTO DE INDICATIVO DEL VERBO «SEIN».** Sumario: Breve explicación de los modos y los tiempos del verbo. Formación del imperfecto de indicativo del verbo *sein*. Igualdad de sus formas en la primera y tercera persona del singular y del plural.

Duración: 15 minutos. Signatura: 12.439.

- 18.—**EL IMPERFECTO DE INDICATIVO DE LOS VERBOS DEBILES.** Sumario: Las cuatro conjugaciones del alemán. Sus características. Fundamento para su clasificación. Importancia de cada una de ellas.
Duración: 15 minutos. Signatura: 12.440.
- 19.—**PRETERITO IMPERFECTO DEL VERBO «HABEN».** Sumario: Particularidad que presenta su formación: asimilación de la consonante radical. Sus causas. Interpretación del imperfecto alemán.
Duración: 15 minutos. Signatura: 12.441.
- 20.—**PRETERITOS PERFECTO Y PLUSCUAMPERFECTO DEL VERBO «SEIN».** Sumario: Definición de los diminutivos. Definición de estos dos tiempos compuestos. Su formación. Su significado. Lugar que ocupa el participio en la oración alemana.
Duración: 15 minutos. Signatura: 12.442.
- 21.—**PRETERITOS PERFECTO Y PLUSCUAMPERFECTO DEL VERBO «HABEN».** Sumario: Carácter transitivo del verbo *haben*. Sus tiempos fundamentales. Su función como auxiliar de la conjugación. Sus formas en los pasados compuestos.
Duración: 15 minutos. Signatura: 12.443.
- 22.—**EL VERBO AUXILIAR «WERDEN».** Sumario: significado de *werden* como verbo dependiente. Su función como auxiliar. Formación de la voz pasiva. Sus formas de flexibilidad.
Duración: 15 minutos. Signatura: 12.444.
- 23.—**LOS DIMINUTIVOS ALEMANES.** Sumario: Definición de los diminutivos. Su formación mediante sufijo en los dos idiomas; «*chen*» y «*lein*». Su origen y su empleo actual. Género gramatical de los diminutivos. Particularidades de su formación.
Duración: 15 minutos. Signatura: 12.445.
- 24.—**LAS HORAS.** Sumario: Pregunta por las horas. Contestación a las horas completas, a las medias horas, a los cuartos de hora y a los minutos antes y después de las horas.
Duración: 15 minutos. Signatura: 12.446.
- 25.—**EL ADJETIVO PREDICATIVO.** Sumario: Su función. Lugar que ocupa en la oración. Sus cambios. Particularidades al formar los grados de comparación. Irregularidades.
Duración: 15 minutos. Signatura: 12.447.
- 26.—**EL ADJETIVO ATRIBUTIVO.** Sumario: Unión directa del adjetivo atributivo con el sustantivo que califica. Lugar que ocupa. Su declinación y comparación.
Duración: 15 minutos. Signatura: 12.448.

27.—**OBSERVACIONES GENERALES SOBRE LA DECLINACION ALEMANA.** Sumario: Casos que conserva y casos que ha perdido. Desinencias características. Función de las desinencias en la declinación alemana.

Duración: 15 minutos. Signatura: 12.449.

28.—**EL VERBO DEBIL «DAS SCHWACHE ZEITWORT».** Sumario: Importancia y características. Formación de los tiempos compuestos más usuales del indicativo. Formas del imperativo. Observaciones sobre la separación de algunos verbos.

Duración: 15 minutos. Signatura: 12.450.

29.—**RECAPITULACION DE LOS VERBOS AUXILIARES «HABEN» Y «SEIN».** Sumario: Repaso de los tiempos más importantes del indicativo y de la función que desempeña cada uno de estos verbos como auxiliares de la conjugación. Empleo de cada uno de ellos como verbo autónomo e independiente.

Duración: 15 minutos. Signatura: 12.451.

30.—**RECAPITULACION DEL VERBO «WERDEN».** Sumario: Sus funciones como verbo auxiliar. Su empleo y significado como verbo autónomo.

Duración: 15 minutos. Signatura: 12.452.

31.—**USO CORRECTO DE ALGUNAS PALABRAS.** Sumario: Contestaciones a consultas hechas por los alumnos sobre el correcto empleo de las siguientes palabras: **heirante**; tiempos compuestos de los verbos impersonales; uso del adverbio de negación «nicht».

Duración: 15 minutos. Signatura: 12.453.

32.—**ADJETIVOS POSESIVOS. «BESITZANZEIGENDE FURWORTER».** Sumario: Los adjetivos posesivos. Su procedencia. Pronombres personales. Su declinación. Declinación de los posesivos.

Duración: 15 minutos. Signatura: 12.454.

33.—**PRONOMBRES POSESIVOS.** Sumario: Pronombres posesivos. Sus formas. Su declinación. Su empleo.

Duración: 15 minutos. Signatura: 12.455.

34.—**EL SUSTANTIVO Y SU DECLINACION.** Sumario: Definición de la declinación fuerte, débil y mixta. La desinencia **a** del dativo.

Duración: 15 minutos. Signatura: 12.456.

35.—**DECLINACION DE LOS SUSTANTIVOS. (Cont.) PRIMERA DECLINACION.** Sumario: Reglas generales sobre la declinación de los sustantivos. Clasificación práctica de los mismos basada en sus formas exteriores. Primera declinación. Sustantivos que la incluyen.

Duración: 15 minutos. Signatura: 12.457.

36.—**SEGUNDA DECLINACION DE LOS SUSTANTIVOS.** Sumario: Sustantivos que forman esta segunda declinación. Sus características. Masculinos terminados en «e» y que no forman parte de la declinación.

Duración: 15 minutos. Signatura: 12.458.

37.—**TERCERA DECLINACION DE LOS SUSTANTIVOS.** Sumario: Características de esta declinación. Sustantivos que la integran. Particularidades.

Duración: 15 minutos. Signatura: 12.459.

38.—**CUARTA DECLINACION DE LOS SUSTANTIVOS.** Sumario: Características de esta declinación. Sustantivos que la integran. Particularidades.

Duración: 15 minutos. Signatura: 12.460.

39.—**QUINTA DECLINACION DE LOS SUSTANTIVOS.** Sumario: Características de esta declinación. Sustantivos que la integran. Diferente formación del plural.

Duración: 15 minutos. Signatura: 12.461.

40.—**EL GENERO DE LOS SUSTANTIVOS.** Sumario: Género natural (sexo) y género gramatical. Dificultades que presenta la determinación del género de los sustantivos alemanes. Reglas basadas en su significación.

Duración: 15 minutos. Signatura: 12.462.

41.—**TERMINACIONES QUE FORMAN MASCULINOS, FEMENINOS Y NEUTROS.** Sumario: Terminaciones que forman masculinos. Terminaciones que forman femeninos. Terminaciones que forman neutros.

Duración: 15 minutos. Signatura: 12.463.

42.—**LAS PREPOSICIONES «DIE VERHALTNISWORTER».** Sumario: Función de las preposiciones. Explicación de su nombre latino. Clasificación de las mismas.

Duración: 15 minutos. Signatura: 12.464.

43.—**PREPOSICIONES QUE RIGEN DATIVO.** Sumario: Relación de preposiciones que rigen e indicación de las más importantes. Práctica de las mismas.

Duración: 15 minutos. Signatura: 12.465.

44.—**PREPOSICIONES QUE RIGEN ACUSATIVO.** Sumario: Número de las mismas con indicación de las más importantes. Observaciones sobre **sonder** y **wider**.

Duración: 15 minutos. Signatura: 12.466.

45.—**PREPOSICIONES QUE RIGEN DATIVO O ACUSATIVO.** Sumario: Relación de las mismas. Reglas para su empleo.

Duración: 15 minutos. Signatura: 12.467.

- 46.—**RECOPILACION DE LAS PREPOSICIONES.** Sumario: Recapitulación de los numerales cardinales; el empleo del acusativo.
Duración: 15 minutos. Signatura: 12.468.
- 47.—**LAS PREPOSICIONES DE «AUS» Y «VON».** Sumario: Distintas acepciones de estas dos importantes preposiciones.
Duración: 15 minutos. Signatura: 12.469.
- 48.—**NUMERALES. RECAPITULACION.** Sumario: Recapitulación de los numerales cardinales; el empleo del acusativo.
Duración: 15 minutos. Signatura: 12.470.
- 49.—**EMPLEO DEL GENITIVO. RECAPITULACION.**
Duración: 15 minutos. Signatura: 12.471.
- 50.—**RECAPITULACION DE LA DECLINACION DEBIL.** Sumario: Repaso dialogado de las cuestiones más importantes de esta declinación y de las sustantivas que la integran.
Duración: 15 minutos. Signatura: 12.472.
- 51.—**LOS VERBOS AUXILIARES MODALES «DIE MODALEN HILFSVERBEN».** Sumario: Enumeración de los auxiliares modales. Su función como tales. Su significado.
Duración: 15 minutos. Signatura: 12.473.
- 52.—**LOS AUXILIARES MODALES «MÜSSEN» Y «SOLLEN».** Sumario: Significado de estos dos verbos. Su conjugación. Práctica.
Duración: 15 minutos. Signatura: 12.474.
- 53.—**LOS AUXILIARES MODALES «DÜRGEN» Y «MOGEN».** Sumario: Significado de estos dos verbos. Su conjugación. Práctica.
Duración: 15 minutos. Signatura: 12.475.
- 54.—**LOS GRADOS DE COMPARACION DE LOS ADJETIVOS «DIE STEIGERUNG DER ADJETIVE».** Sumario: Formación regular. Irregularidades. Práctica.
Duración: 15 minutos. Signatura: 12.476.
- 55.—**RECAPITULACION DEL IMPERFECTO.** Sumario: El imperfecto de los verbos «sein» y «haben» y de los verbos débiles. Empleo del dativo y del acusativo.
Duración: 15 minutos. Signatura: 12.477.
- 56.—**LOS ADJETIVOS POSESIVOS. RECAPITULACION.** Sumario: Definición del adjetivo posesivo. Sus formas. Práctica.
Duración: 15 minutos. Signatura: 12.478.

- 57.—**PRONOMBRES POSESIVOS. «DIE POSSESVPRONOMEN» RECAPITULACION.** Sumario: Sus formas. Su declinación. Práctica.
Duración: 15 minutos. Signatura: 12.479.
- 58.—**EL PRONOMBRE. PRONOMBRES PERSONALES.** Sumario: Definición de los pronombres. Sus clases. Los personales. Su flexión. Práctica.
Duración: 15 minutos. Signatura. 12.480.
- 59.—**OTRA VEZ EL VERBO «WERDEN».** Sumario: Recapitulación práctica del verbo «werden» como auxiliar en su triple función. Formas del futuro del condicional o potencial y de la voz pasiva.
Duración: 15 minutos. Signatura: 12.481.
- 60.—**LOS VERBOS IMPERSONALES.** Sumario: Definición. Impersonales más importantes del alemán. Práctica con los mismos.
Duración: 15 minutos. Signatura: 12.482.
- 61.—**LOS VERBOS REFLEXIVOS. «DIE REFLEXIVEN VERBEN».** Sumario: Definición. Propios o impropios. Tiempos compuestos; concordancias y discrepancias con el castellano. Prácticas.
Duración: 15 minutos. Signatura: 12.483.
- 62.—**EL VERBO ALEMAN. «DAS DEUTSCHE ZEITWORT».** Sumario: Clasificación de los verbos alemanes. Sus características diferenciales. Prácticas.
Duración: 15 minutos. Signatura: 12.484.
- 63.—**LOS VERBOS FUERTES. «DIE STARKEN ZEITWORTER».** Sumario: Clasificación de los verbos fuertes en cuatro conjugaciones por razón de la vocal de su imperfecto. Prácticas.
Duración: 15 minutos. Signatura: 12.485.
- 64.—**LOS VERBOS FUERTES. «DIE STARKEN ZEITWORTER» (FORTSETZUNG).** (Continuación). Sumario: Verbos importantes que forman este segundo subgrupo de la primera conjugación.
Duración: 15 minutos. Signatura: 12.486.
- 65.—**LOS VERBOS FUERTES. «DIE STARKEN ZEITWORTER» (FORTSETZUNG).** (Continuación). Sumario: Cambio vocálico del tercer grupo. Verbos que lo forman. Prácticas.
Duración: 15 minutos. Signatura: 12.487.
- 66.—**LOS VERBOS FUERTES. «DIE STARKEN ZEITWORTER» (FORTSETZUNG).** (Conti-

nuación. Sumario: Segunda conjugación de los verbos fuertes. Sus características. Verbos que la integran. Prácticas.

Duración: 15 minutos. Signatura: 12.488.

67.—**LOS VERBOS FUERTES. «DIE STARKEN ZEITWORTER» (FORTSETZUNG).** (Continuación). Sumario: Tercera conjugación. Sus características. Verbos que la forman. Prácticas.

Duración: 15 minutos. Signatura: 12.489.

68.—**LOS VERBOS FUERTES. «DIE STARKEN ZEITWORTER» (SCHLUSS)** (fin). Sumario: Características de la cuarta conjugación fuerte. Verbos que la integran.

Duración: 15 minutos. Signatura: 12.490.

B) **ALEMAN** (Continuación).

1.—**REPASO DE LAS CARACTERISTICAS DE LAS CONJUGACIONES.**

Duración: 15 minutos. Signatura: 13.352.

2.—**DIE TRENNBAREN VERBEN.**

Duración: 15 minutos. Signatura: 13.353.

3.—**DER IMPERATIV.**

Duración: 15 minutos. Signatura: 13.354.

4.—**DER IMPERATIV DER STARKEN VERBEN.**

Duración: 15 minutos. Signatura: 13.355.

5.—**DER IMPERATIV.**

Duración: 15 minutos. Signatura: 13.356.

6.—**ADVERBIEN.**

Duración: 15 minutos. Signatura: 13.357.

7.—**ADVERBIEN DES ORTS.**

Duración: 15 minutos. Signatura: 13.358.

8.—**ADVERBIEN DER ZEIT.**

Duración: 15 minutos. Signatura: 13.359.

9.—**HER-HIN.**

Duración: 15 minutos. Signatura: 13.360.

10.—DIE STELUNG VON «NICHT».

Duración: 15 minutos. Signatura: 13.361.

11.—DIE REKTION DER VERBEN.

Duración: 15 minutos. Signatura: 13.362.

12.—DIE REKTION DER VERBEN.

Duración: 15 minutos. Signatura: 13.363.

13.—DIE STELLUNG DER ERGAENZUNGEN.

Duración: 15 minutos. Signatura: 13.364.

14.—VERBEN MIT PRAEPOSITIONALEM OBJEKT.

Duración: 15 minutos. Signatura: 13.365.

15.—DIE REKTION DER VERBEN.

Duración: 15 minutos. Signatura: 13.366.

16.—VERBEN MIT PRAEPOSITIONALEM OBJEKT.

Duración: 15 minutos. Signatura: 13.367.

**17.—GEBRAEUCHLICHE VERBEN MIT PRAEPOSITIONEM DIE DEN DATIV ODER DEN
AKKUSATIV REGIEREN.**

Duración: 15 minutos. Signatura: 13.368.

18.—VERBEN MIT PRAEPOSITIONEM AUF UND IN.

Duración: 15 minutos. Signatura: 13.369.

19.—VERBEN MIT DEN PRAEPOSITION UBER UND VOR.

Duración: 15 minutos. Signatura: 13.370.

20.—DOPPELTE PRAEPOSITIONEM.

Duración: 15 minutos. Signatura: 13.371.

21.—DER INFINITIV.

Duración: 15 minutos. Signatura: 13.372.

22.—DER INFINITIV. (FORTSETZUNG).

Duración: 15 minutos. Signatura: 13.373.

23.—HABEN + ZU; SEIN + ZU.

Duración: 15 minutos. Signatura: 13.374.

24.—DAZ PARTIZIP DES PRAESENS.

Duración: 15 minutos. Signatura: 13.375.

25.—DAS PARTIZIP DER VERGANGENHEIT ALS ADJEKTIV.

Duración: 15 minutos. Signatura: 13.376.

26.—DIE STEIGERUNG DES ADJEKTIVS.

Lección: 15 minutos. Signatura: 13.377.

27.—UNBESTIMMTE PRONOMEN.

Duración: 15 minutos. Signatura: 13.378.

28.—UNBESTIMMTE PRONOMEN FORTSETZUNG.

Duración: 15 minutos. Signatura: 13.379.

29.—DIE BEIORDNENDEN KONJUNKTIONEN UND ABER, DENN, ODER.

Duración: 15 minutos. Signatura: 13.380.

30.—DIE WICHTIGSTEN ADVERBIALEN KONJUNKTIONEN.

Duración: 15 minutos. Signatura: 13.381.

31.—DIE KONJUNKTION «DASS».

Duración: 15 minutos. Signatura: 13.382.

32.—DIE KONJUNKTION «DASS» MIT VORANGEHENDER PARTIKEL.

Duración: 15 minutos. Signatura: 13.383.

33.—DIE KONJUNKTIONEN WEIL UND DA.

Duración: 15 minutos. Signatura: 13.384.

34.—RELATIV-PRONOMEN.

Duración: 15 minutos. Signatura: 13.385.

35.—RELATIV-PRONOMEN IN VERBINDUNG MIT EINER PRAEPOSITION.

Duración: 15 minutos. Signatura: 13.386.

36.—RELATIV PRONOMEN.

Duración: 15 minutos. Signatura: 13.387.

37.—DIE KONJUNKTIONEM.

Duración: 15 minutos. Signatura: 13.388.

38.—STELLUNG DES NEBENSATZES.

Duración: 15 minutos. Signatura: 13.389.

39.—WIR UNTERSCHIEDEN ZWISCHEN ALS, WENN UND WANN.

Duración: 15 minutos. Signatura: 13.390.

40.—CONJUNCION: DAMIT = PARA QUE, A FIN DE QUE.

Duración: 15 minutos. Signatura: 13.391.

41.—DIE KONJUNKTION «INDEM».

Duración: 15 minutos. Signatura: 13.392.

42.—DIE KONDITIONALE KONJUNKTION «WENN».

Duración: 15 minutos. Signatura: 13.393.

43.—KONZESSION KONJUNKTIONEM.

Duración: 15 minutos. Signatura: 13.394.

44.—DIE REKTION DER ADJEKTIVE.

Duración: 15 minutos. Signatura: 13.395.

45.—DIE REKTION DER ADJEKTIVE. (FORTSETZUNG).

Duración: 15 minutos. Signatura: 13.396.

46.—DIE REKTION DER ADJEKTIVE.

Duración: 15 minutos. Signatura: 13.397.

47.—DIE REKTION DER ADJEKTIVE.

Duración: 15 minutos. Signatura: 13.398.

48.—REKTION DER ADJEKTIVE.

Duración: 15 minutos. Signatura: 13.399.

49.—DIE REKTION DER ADJEKTIVE. (FORTSETZUNG).

Duración: 15 minutos. Signatura: 13.400.

50.—BESONDERE BEDEUTUNG DER MODAL VERBEN.

Duración: 15 minutos. Signatura: 13.401.

51.—**DER KONJUNKTIV, EL SUBJUNTIVO.**

Duración: 75 minutos. Signatura: 13.402.

52.—**DER KONJUNKTIV, 1. FORTSETZUNG.**

Duración: 15 minutos. Signatura: 13.403.

53.—**DER KONJUNKTIV, 2. FORTSETZUNG.**

Duración: 15 minutos. Signatura: 13.404.

54.—**DER KONJUNKTIV, 3. FORTSETZUNG.**

Duración: 15 minutos. Signatura: 13.405.

55.—**DER KONJUNKTIV UND DIE INDIREKTE FRAGE.**

Duración: 15 minutos. Signatura: 13.406.

56.—**EINNIGE HINWEISE FÜR DAS ÜBERSTZEN.**

Duración: 15 minutos. Signatura: 13.407.

4. GRABACIONES EN GRIEGO

A) LITERATURA GRIEGA.

DEFENSA DE EUTROPIO (San Juan Crisóstomo).—Lección y comentarios por el Catedrático don MANUEL FERNANDEZ GALIANO, y recitación del texto original.

Duración: 50 minutos. Signatura: 362/59.

5. GRABACIONES EN LATIN

A) LATIN.

I.—**NOCIONES PRELIMINARES.** 1) El abecedario latino consta de 21 letras. 2) En latín no hay palabras agudas. 3) El latín, lo mismo que el castellano, tiene vocales y sílabas breves y largas.

Duración: 15 minutos. Signatura: 13.001.

2.—**DIFERENCIAS ENTRE EL LATIN Y EL CASTELLANO. PRIMERA DECLINACION.** 1) Diferencias entre el latín y el castellano. 2) Casos. 3) Declinación de *rosa ae.*

Duración: 15 minutos. Signatura: 13.002.

3.—**DECLINACION: ADJETIVO JUNTO A SUSTANTIVO.**

Duración: 15 minutos. Signatura: 13.003.

4.—**SEGUNDA DECLINACION.** 1) Declinación de *Dominus-i, Puer-pueri y Templum, templi.*

Duración: 15 minutos. Signatura: 13.004.

5.—**TERCERA DECLINACION.** 1) Declinación de *Consul-is, Carmen, Carminis; navis, navis; mare, maris;* presente de indicativo del verbo *amo.* 2) Ejercicio de traducción. 3) Vocabulario.

Duración: 15 minutos. Signatura: 13.005.

6.—**CUARTA Y QUINTA DECLINACION.** 1) Cuarta declinación: Declinación de *manus, us; genus, genus.* 2) Quinta declinación: *Dies diei.* 3) Pretérito perfecto de indicativo del verbo *sum.* 4) Ejercicio de traducción. 5) Vocabulario.

Duración: 15 minutos. Signatura: 13.006.

7.—**DECLINACION DE LOS ADJETIVOS.** 1) De tres terminaciones: *bonus, a, um.* 2) De dos terminaciones: *omnis, omne.* 3) De una terminación: *prudens, prudentis.* 4) Ejercicios. 5) Vocabulario.

Duración: 15 minutos. Signatura: 13.007.

9.—**FORMACION DEL COMPARATIVO.** 1) Comparativo sintético. 2) Comparativo perifrástico. 3) Ejercicio de traducción.

Duración: 15 minutos. Signatura: 13.008.

9.—**EL GRADO SUPERLATIVO DEL ADJETIVO.** 1) Superlativo sintético. 2) Superlativo perifrástico. 3) Comparativos y superlativos irregulares. 4) Ejercicio. 5) Vocabulario.

Duración: 15 minutos. Signatura: 13.009.

10.—**NUMERALES.** 1) Como en castellano pueden ser cardinales, ordinales y distributivos. 2) Declinación de los numerales cardinales. 3) Los números compuestos. 4) Ejercicio. 5) Vocabulario.

Duración: 15 minutos. Signatura: 13.010.

11.—**ORDINALES.** 1) Del uno al 20. 2) Decenas. 3) Centenas. 4) Números intermedios. 5) Distributivos. 6) Ejercicio. 7) Vocabulario.

Duración: 15 minutos. Signatura: 13.011.

12.—**PRONOMBRES.** 1) Pronombres personales. 2) Posesivos. 3) Ejercicios. 4) Vocabulario.

Duración: 15 minutos. Signatura: 13.012.

13.—**DEMOSTRATIVOS.** 1) Declinación pronominal. 2) Declinación de *iste, ista, istud*. 3) Declinación de *hic, haec, hoc*. 4) Declinación de *is, ea, id*. 5) Declinación de *idem, eadem, idem*. 6) Declinación de *ipse, ipsa, ipsum*. 7) Pretérito perfecto de indicativo del verbo *amo*. 8) Ejercicio. 9) Vocabulario.

Duración: 15 minutos. Signatura: 13.013.

14.—**RELATIVOS E INDEFINIDOS.** 1) Declinación del pronombre relativo *qui, quae, quod*. 2) Concordancia del relativo con el antecedente. 3) Otros indefinidos. 4) Ejercicio.

Duración: 15 minutos. Signatura: 13.014.

15.—**EL VERBO.** 1) Verbo latino. 2) Ejercicio. 3) Vocabulario.

Duración: 15 minutos. Signatura: 13.015.

16.—**PRIMERA CONJUGACION.** 1) Conjugación del verbo *amo, amas, amare, amavi, amatum*. 2) Ejercicios. 3) Vocabulario. 4) 2.ª epigrama. 5) Vocabulario.

Duración: 15 minutos. Signatura: 13.016.

17.—**SEGUNDA CONJUGACION.** 1) Conjugación del verbo *moneo, moneas, monere, monui, monitum*. 2) Ejercicio. 3) Vocabulario.

Duración 15 minutos. Signatura: 13.017.

18.—**TERCERA CONJUGACION.** 1) Conjugación del verbo *lego, legis, legere, legi, lectum*. 2) Ejercicios. 3) Vocabulario.

Duración: 15 minutos. Signatura: 13.018.

19.—**CLASES DE PERFECTO.** 1) Perfecto en *vi*. 2) Perfectos en *-ui*. 3) Perfectos en *-si*. 4) Perfectos con alargamiento. 5) Perfectos con reduplicación. 6) Perfectos sin variación. 7) Ejercicios. 8) Vocabulario.

Duración: 15 minutos. Signatura: 13.019.

20.—**EXAMEN DE LOS PERFECTOS DE LA TRADUCCION PUESTA EL DIA ANTERIOR.** 1) Ejercicio. 2) Vocabulario. 3) Solución al ejercicio del día anterior.

Duración: 15 minutos. Signatura: 13.020.

21.—**CUARTA CONJUGACION.** 1) Conjugación del verbo *audio, audis, audire, audivi, auditum*. 2) Ejercicio. 3) Vocabulario. 4) Solución al ejercicio del día anterior.

Duración: 15 minutos. Signatura: 13.021.

22.—**CONJUGACION MIXTA.** 1) Conjugación del verbo **capio, capis, capere, capi, captum.** 2) Ejercicio. 3) Vocabulario. 4) Solución al ejercicio del día anterior.

Duración: 15 minutos. Signatura: 13.022.

23.—**ANALISIS DEL EJERCICIO DEL DIA ANTERIOR.**

Duración: 15 minutos. Signatura: 13.023.

24.—**CONJUGACION DEL VERBO SUM, ES, ESSE, FUI.** 1) Ejercicio. 2) Vocabulario.

Duración: 15 minutos. Signatura: 13.024.

25.—**CONJUGACION PASIVA.** 1) Conjugación pasiva del verbo **amo, amas, amare, amavi, amatum.** 2) Ejercicio. 3) Vocabulario. 4) Solución al ejercicio del día anterior.

Duración: 15 minutos. Signatura: 13.025.

26.—**CONJUGACION EN PASIVA DEL VERBO MONEO, MONES, MONERE, MONUI, MONITUM.** 1) Ejercicio. 2) Vocabulario. 3) Solución del ejercicio del día anterior.

Duración: 15 minutos. Signatura: 13.026.

27.—**CONJUGACION PASIVA.** (Cont.). 1) Ejercicio. 2) Vocabulario. 3) Solución al ejercicio del día anterior.

Duración: 15 minutos. Signatura: 13.027.

28.—**CONJUGACION DE LA PASIVA DEL VERBO LEGO, LEGIS, LEGERE, LEGI, LECTUM.** 1) Ejercicio. 2) Vocabulario. 3) Solución al ejercicio del día anterior.

Duración: 15 minutos. Signatura: 13.028.

29.—**PASIVA DE LA CUARTA CONJUGACION Y DE LA CONJUGACION MIXTA.** 1) Ejercicio. 2) Vocabulario.

Duración: 15 minutos. Signatura: 13.029.

30.—**FORMAS NOMINALES DEL VERBO. FORMAS ADJETIVAS.** 1) Ejercicio. 2) Vocabulario. 3) Solución al ejercicio del día anterior.

Duración: 15 minutos. Signatura: 10.030.

31.—**FORMAS NOMINALES SUSTANTIVAS DEL VERBO EN ACTIVA.** 1) Formas nominales; sustantividad del verbo **amo, amas, amare, amavi, amatum.** 2) Formas nominales sustantivas del verbo **moneo, mones, monere, monui, monitum,** 3) Formas nominales sustantivas del verbo **lego, legis, legere, legi, lectum.** 4) Formas nominales sustantivas del verbo **audio, audis, audire, audivi, auditum.** 5) Formas nominales sustantivas del verbo **capio, capis, capere, capi,**

captum. 6) Gerundio. 7) Supinos. 8) Ejercicio para el próximo día. 9) Vocabulario. 10) Solución al ejercicio del día anterior.

Duración: 15 minutos. Signatura: 13.031.

32.—**FORMAS NOMINALES SUSTANTIVAS PASIVAS DE LOS VERBOS.** 1) Formas nominales sustantivas pasivas del verbo **amo**. 2) Formas nominales sustantivas pasivas del verbo **mono**. 3) Formas nominales sustantivas del verbo **lego**. 4) Formas nominales sustantivas pasivas del verbo **audio**. 5) Formas nominales sustantivas pasivas del verbo **capio**. 6) Ejercicio para el próximo día. 7) Vocabulario. 8) Solución al ejercicio del día anterior.

Duración: 15 minutos. Signatura: 13.032.

33.—**VERBOS DEPONENTES.** 1) Ejercicio para el próximo día. 2) Vocabulario. 3) Solución al ejercicio del día anterior.

Duración: 15 minutos. Signatura: 13.033.

34.—**REPASO DE LOS VERBOS IRREGULARES COMPUESTOS DE SUM.** 1) Ejercicio para el próximo día. 2) Vocabulario. 3) Solución al ejercicio del día anterior.

Duración: 15 minutos. Signatura: 13.034.

35.—**VERBOS VOLO, NOLO, MALO.** 1) Conjugación de **volo, vis, velle, volui**. 2) Conjugación de **nolo, non, vis, noile, nolui**. 3) Verbo **malo, mavis, malle, malui**. 4) Ejercicio para el próximo día. 5) Solución al ejercicio del día anterior.

Duración: 15 minutos. Signatura: 13.035.

36.—**CONJUNCION DEL VERBO FERRO, FERS, FERRE, TULI, LATUM, «LLEVAR» Y SUS COMPUESTOS.** 1) Ejercicio para el próximo día. 2) Vocabulario. 3) Solución al ejercicio del día anterior.

Duración: 15 minutos. Signatura: 13.036.

37.—**CONJUGACION DEL VERBO EO, IS, IRE, IVI, O IL, ITUM, «IR».** 1) Ejercicio para el próximo día. 2) Vocabulario. 3) Solución al ejercicio del día anterior.

Duración: 15 minutos. Signatura: 13.037.

38.—**CONJUGACION DEL VERBO FIO, FIS, FIERI, FACTUS SUM: «YO SOY HECHO».** 1) Ejercicio para el próximo día. 2) Vocabulario. 3) Solución al ejercicio del día anterior.

Duración: 15 minutos. Signatura: 13.038.

39.—**ORACION GRAMATICAL.** 1) Ejercicio para el próximo día. 2) Vocabulario. 3) Solución al ejercicio del día anterior.

Duración: 15 minutos. Signatura: 13.039.

40.—**LOS COMPLEMENTOS.** 1) Ejercicio para el próximo día. 2) Vocabulario. 3) Solución al ejercicio del día anterior.

Duración: 15 minutos. Signatura: 13.040.

41.—**LA CONCORDANCIA.** 1) Reglas generales. 2) Concordancia *ad sensum*. 3) Ejercicio para el próximo día. 4) Vocabulario. 5) Solución al ejercicio del día anterior.

Duración: 15 minutos. Signatura: 13.041.

42.—**OFICIOS DEL ACUSATIVO.** 1) Ejercicio para el próximo día. 2) Vocabulario. 3) Solución al ejercicio del día anterior.

Duración: 15 minutos. Signatura: 13.042.

43.—**EL GENITIVO. PRINCIPALES USOS.** 1) Afirmaciones fundamentales. 2) El genitivo, complemento principalmente de sustantivos. 3) El genitivo partitivo. 4) El genitivo puede ser complemento de adjetivos. 5) Genitivo, complemento de verbos. 6) Ejercicio para el próximo día. 7) Vocabulario. 8) Solución al ejercicio del día anterior.

Duración: 15 minutos. Signatura: 13.043.

44.—**EL DATIVO.** 1) Ejercicio para el próximo día. 2) Vocabulario. 3) Solución al ejercicio del día anterior.

Duración: 15 minutos. Signatura: 13.044.

45.—**ABLATIVO.** 1) Ablativo de separación. 2) Ablativo de instrumento. 3) Ablativo locativo. 4) Ejercicio para el próximo día. 5) Vocabulario. 6) Solución al ejercicio del día anterior.

Duración: 15 minutos. Signatura: 13.045.

46.—**EL ADVERBIO.** 1) Adverbios de modo. 2) Comparativo y superlativo de los adverbios de modo. 3) Ejercicio para el próximo día. 4) Vocabulario. 5) Solución al ejercicio del día anterior.

Duración: 15 minutos. Signatura: 13.046.

47.—**EL ADVERBIO.** (Cont.). 1) Adverbios de cantidad. 2) Adverbios de tiempo. 3) Adverbios de lugar. 4) Adverbios de afirmación. 5) Adverbios de negación. 6) Adverbios de interrogación. 7) Ejercicio para el próximo día. 8) Vocabulario. 9) Solución al ejercicio del día anterior.

Duración: 15 minutos. Signatura: 13.047.

48.—**LAS PREPOSICIONES.** 1) Ejercicio para el próximo día. 2) Vocabulario. 3) Solución al ejercicio del día anterior.

Duración: 15 minutos. Signatura: 13.048.

49.—**CONJUNCIONES.** 1) Ejercicio para el próximo día. 2) Vocabulario. 3) Solución al ejercicio del día anterior.

Duración: 15 minutos. Signatura: 13.049.

50.—CONJUNCIONES SUBORDINANTES. 1) Subordinantes sustantivas. 2) Subordinantes finales. 3) Subordinantes causales. 4) Subordinantes condicionales. 5) Subordinantes concesivas. 6) Subordinantes consecutivas. 7) Subordinantes temporales. 8) Subordinantes comparativas. 9) Ejercicio para el próximo día. 10) Vocabulario. 11) Solución al ejercicio del día anterior.

Duración: 15 minutos. Signatura: 13.050.

51.—CONJUNCION PERIFRÁSTICA. 1) Ejercicio para el próximo día. 2) Vocabulario. 3) Solución al ejercicio del día anterior.

Duración: 15 minutos. Signatura: 13.051.

52.—LECCIONES DE RECAPITULACION. 1) Lectura detenida de la frase. 2) Análisis morfológico de las palabras desconocidas o dudosas. 3) Análisis sintáctico. 4) Traducción.

Duración: 15 minutos. Signatura: 13.052.

53.—LECCIONES DE RECAPITULACION. (Cont.) 1) Lectura detenida de la frase. 2) Análisis morfológico de las palabras desconocidas o dudosas. 3) Análisis sintáctico. 4) Traducción.

Duración: 15 minutos. Signatura: 13.053.

54.—LECCIONES DE RECAPITULACION. (Cont.) 1) Lectura detenida de la frase. 2) Análisis morfológico de las palabras desconocidas o dudosas. 3) Análisis sintáctico. 4) Traducción.

Duración: 15 minutos. Signatura: 13.054.

55.—LECCIONES DE RECAPITULACION. (Cont.) 1) Lectura detenida de la frase. 2) Análisis morfológico de las palabras desconocidas o dudosas. 3) Análisis sintáctico. 4) Traducción.

Duración: 15 minutos. Signatura: 13.055.

56.—EJERCICIOS DE RECAPITULACION. (Cont.) 1) Lectura detenida de la frase. 2) Análisis morfológico de las palabras desconocidas o dudosas. 3) Análisis sintáctico. 4) Traducción.

Duración: 15 minutos. Signatura: 13.056.

57.—EJERCICIOS DE RECAPITULACION. (Cont.) 1) Lectura detenida del texto. 2) Análisis morfológico de las palabras desconocidas o dudosas. 3) Análisis sintáctico. 4) Traducción.

Duración: 15 minutos. Signatura: 13.057.

58.—EJERCICIOS DE RECAPITULACION. (Cont.) 1) Lectura detenida del texto. 2) Análisis morfológico de las palabras desconocidas o dudosas. 3) Análisis sintáctico. 4) Traducción.

Duración: 15 minutos. Signatura: 13.058.

59.—**EJERCICIOS DE RECAPITULACION.** (Cont.) 1) Lectura detenida del texto. 2) Análisis morfológico de las palabras desconocidas o dudosas. 3) Análisis sintáctico. 4) Traducción.

Duración: 15 minutos. Signatura: 13.059.

60.—**EJERCICIOS DE RECAPITULACION.** (Cont.) 1) Lectura detenida del texto. 2) Análisis morfológico de las palabras desconocidas o dudosas. 3) Análisis sintáctico. 4) Traducción.

Duración: 15 minutos. Signatura: 13.060.

B) LATÍN.

1.—**PRIMERA DECLINACION.** 1) Repaso. 2) Todos los días una regla.

Duración: 15 minutos. Signatura: 14.001.

2.—**SEGUNDA DECLINACION.** 1) Repaso. 2) Observaciones sobre la segunda declinación. 3) Cada día una regla.

Duración: 15 minutos. Signatura: 14.002.

3.—**TERCERA DECLINACION CONSTA DE:** 1) Cada día una regla.

Duración: 15 minutos. Signatura: 14.003.

4.—**PARTICULARIDADES DE LA TERCERA DECLINACION.** 1) Cada día una regla.

Duración: 15 minutos. Signatura: 14.004.

5.—**CUARTA DECLINACION.** 1) Declinación de *exercitu, exercitus* y de *cornu, us*. 2) Observaciones. 3) Cada día una regla.

Duración: 15 minutos. Signatura: 14.005.

6.—**QUINTA DECLINACION.** 1) Declinación de *res, rei*. 2) Observaciones. 3) Cada día una regla.

Duración: 15 minutos. Signatura: 14.006.

7.—**REPASO Y CLASIFICACION DE LOS ADJETIVOS.** 1) Cada día una regla.

Duración: 15 minutos. Signatura: 14.007.

8.—**COMPARATIVOS Y SUPERLATIVOS.** 1) Clasificación. 2) Formación del comparativo y superlativo sintéticos. 3) Observaciones. 4) Cada día una regla.

Duración: 15 minutos. Signatura: 14.008.

9.—**REPASO DE LA DECLINACION DE UNUS, A, UM; DUO, DUAE, DUO; TRES, TRIA;**

MILIA, MILIUM. 1) Adverbios multiplicativos hasta veinte. 2) Cada día una regla.

Duración: 15 minutos. Signatura: 14.009.

10.—PRONOMBRES PERSONALES Y POSESIVOS. 1) Declinación de **ego** y de **eo**. 2) Pronombres personales. 3) Posesivos. 4) Cada día una regla.

Duración: 15 minutos. Signatura: 14.010.

11.—DEMOSTRATIVOS. 1) Insistencias en las características de la declinación pronominal. 2) Comprobación de estas normas con la declinación de los pronombres **iste, ista, istud, «ése» e ille, illa, illud, «aquél»**, que son los que presentan completas las características de la declinación pronominal. 3) Presencia de las partículas reforzativas **ce** en **hic, haec, hoc, «éste»**, con desaparición de la **e** final. 4) El demostrativo **is, ea, id**, cuya declinación se debe repasar, dada su importancia, más que un demostrativo sirve para anunciar la presencia del relativo o para reasumirlo. 5) Con **is, ea, id**, más la sílaba **dem**, se forma el demostrativo de identidad, **idem, eadem, idem**. 6) **ipse, ipsa, ipsum** se declina como **iste, ista, istud**, salvo que en el neutro termina en **m** en vez de **d**. 7) Diferencia entre **idem** e **ipse**.

Duración: 15 minutos. Signatura: 14.011.

12.—EL RELATIVO. 1) Repaso de la declinación de **qui, quae, quod**. 2) Observaciones sobre la misma. 3) El relativo concierta con su antecedente en género y número. 4) Cuando el relativo carece de antecedente se suple delante de su traducción. 5) Cuando el relativo tiene valor adjetivo se traduce por «el cual, la cual, lo cual, las cuales, los cuales». 6) Cada día una regla.

Duración: 15 minutos. Signatura: 14.012.

13.—INTERROGATIVOS E INDEFINIDOS. 1) Interrogativos. 2) Indefinidos. 3) Cada día una regla.

Duración: 15 minutos. Signatura: 14.013.

14.—VERBO: SUS TEMAS. 1) Al tema de presente o de imperfecto corresponden las siguientes formas: 2) Al tema de perfecto. 3) Al tema de supino. 4) Terminaciones personales. 5) Cada día una regla.

Duración: 15 minutos. Signatura: 14.014.

15.—EL VERBO: GENERALIDADES. 1) Características temporales. 2) Cada día una regla.

Duración: 15 minutos. Signatura: 14.015.

16.—PRIMERA CONJUGACION. 1) Repaso en activa y pasiva de la conjugación de un verbo de la primera. 2) Perfectos de la primera conjugación. 3) Cada día una regla.

Duración: 15 minutos. Signatura: 14.016.

17.—**SEGUNDA CONJUGACION.** 1) Repaso de la segunda conjugación. 2) Algunos perfectos de la segunda conjugación. 3) Cada día una regla.

Duración: 15 minutos. Signatura: 14.017.

18.—**TERCERA CONJUGACION.** 1) Repaso en activa y pasiva de un verbo de la tercera conjugación. 2) Perfectos de la tercera conjugación. 3) Cada día una regla.

Duración: 15 minutos. Signatura: 14.018.

19.—**CUARTA CONJUGACION.** 1) Repaso de activa y pasiva de la conjugación de un verbo de la cuarta. 2) Perfectos de la cuarta conjugación. 3) Cada día una regla.

Duración: 15 minutos. Signatura: 14.019.

20.—**CONJUGACION MIXTA.** 1) Repaso en activa y pasiva de la conjugación de un verbo mixto. 2) Perfectos de la conjugación mixta. 3) Cada día una regla.

Duración: 15 minutos. Signatura: 14.020.

21.—**REPASO DE LAS FORMAS NOMINALES SUSTANTIVAS DEL VERBO.** 1) Díganse ordenadamente las de todos los verbos que hemos utilizado en este segundo curso: **laudo, deleo, dico, munio** y **iacio**, de acuerdo con los modelos dados el año pasado. 2) Observaciones. 3) Cada día una regla.

Duración: 15 minutos. Signatura: 14.021.

22.—**REPASO DE LAS FORMAS NOMINALES ADJETIVAS DEL VERBO.**

Duración: 15 minutos. Signatura: 14.022.

23.—**VERBOS IRREGULARES: COMPUESTOS DE SUM.**

Duración: 15 minutos. Signatura: 14.023.

24.—**REPASO DEL VERBO VOLO Y SUS DERIVADOS.** 1) En relación con la conjugación de estos verbos se han de hacer en este curso las siguientes observaciones. 2) El repaso de la conjugación de los verbos **nolo** y **maleo** se ha de hacer fijándose especialmente en la irregularidad del presente de indicativo. 3) Cada día una regla.

Duración: 15 minutos. Signatura: 14.024.

25.—**REPASO DE LA CONJUGACION DEL VERBO FERO.** 1) En la conjugación del verbo **fero** hemos de resaltar en este curso las siguientes particularidades. 2) Cada día una regla.

Duración: 15 minutos. Signatura: 14.025.

26.—**CONJUGACION DEL VERBO EDO Y REPASO DEL VERBO EO.** 1) Conjugación del verbo **edo**, «comera». 2) Repaso de la conjugación del verbo **eo**, **is**, **ire**, **ivi** o **ii**, **itum**, «ir». 3) Cada día una regla.

Duración: 15 minutos. Signatura: 14.026

27.—FORMAS NOMINALES Y PASIVAS DEL VERBO EO, IS, IRE, IVI O II, ITUM, «IR». 1) Repaso de las formas nominales adjetivas, haciendo hincapié en el participio de presente. 2) La tercera persona del singular de la voz pasiva aun en los verbos intransitivos puede emplearse sin que tengan sujeto gramatical. 3) Entre los compuestos del verbo *eo* hay algunos que se mantienen intransitivos y siguen en toda la conjugación del verbo *eo*. 4) Cada día una regla.

Duración: 15 minutos. Signatura: 14.027.

28.—EL VERBO FIO. 1) Repaso del verbo *fio, fis, fieri*, utilizado como pasiva de los tiempos simples del verbo *facio*. 2) Observaciones. 3) Cada día una regla.

Duración: 15 minutos. Signatura: 14.028.

29.—VERBOS DEFECTIVOS. 1) Verbos defectivos que no tienen más que tiempos de perfecto. 2) Otros verbos defectivos que se usan sólo en algunos tiempos y personas. 3) Verbos impersonales. 4) Cada día una regla.

Duración: 15 minutos. Signatura: 14.029.

30.—REPASO DE LOS VERBOS DEPONENTES Y SEMIDEPONENTES. 1) El repaso de los verbos deponentes. 2) El repaso de los verbos semideponentes. 3) Los participios de verbos. 4) Cada día una regla.

Duración: 15 minutos. Signatura: 14.030.

31.—CONJUGACION PERIFRÁSTICA. 1) Repaso de la conjugación perifrástica a base del verbo *lego, legis, legere, legi, lectum, «leer»*. 2) Cada día una regla.

Duración: 15 minutos. Signatura: 14.031.

32.—TEMAS DE LAS FORMAS NOMINALES. 1) Formas nominales del verbo. 2) Verbos deponentes. 3) Cada día una regla.

Duración: 15 minutos. Signatura: 14.032.

33.—ADVERBIOS. 1) Adverbios derivados de pronombres. 2) Formación de adverbios de modo a base de adjetivos. 3) Formación del comparativo y del superlativo. 4) Cada día una regla.

Duración: 15 minutos. Signatura: 14.033.

34.—PREPOSICIONES. 1) Repaso de las preposiciones. 2) Cada día una regla.

Duración: 15 minutos. Signatura: 14.034.

35.—CONJUNCIONES COORDINANTES. 1) En esta lección se repasan las conjunciones coordinantes en sus seis clases: copulativas, disyuntivas, causativas, conclusivas y correlativas. 2) *Ne-quisdem* significa ni siquiera. 3) A las conjunciones adversativas del año pasado podemos añadir *nihil-hominus*, «sin embargo». 4) Las conjunciones correlativas pueden ser de dos clases. 5) Colocación de las conjunciones. 6) Cada día una regla.

Duración: 15 minutos. Signatura: 14.035.

36.—**INTERJECCIONES.** 1) Las interjecciones pueden ser de dos clases: primarias y secundarias. 2) Cada día una regla.

Duración: 15 minutos. Signatura: 14.036.

37.—**LOS CASOS: NOMINATIVO Y VOCATIVO.** 1) Situación que tenemos en latín. 2) Nominativo. 3) Vocativo. 4) Cada día una regla.

Duración: 15 minutos. Signatura: 14.037.

38.—**CASO ACUSATIVO.** 1) En el caso acusativo hay dos usos fundamentales: Acusativo objeto y acusativo de dirección. 2) El acusativo objeto puede ser de objeto interno y de objeto externo. 3) Algunos verbos considerados normalmente como intransitivos pueden llevar un acusativo de objeto interno acompañado éste de un objetivo calificativo o de cualquier otra determinación. 4) Una manifestación del acusativo interno es el acusativo de extensión y de duración. 5) Dos acusativos. 6) Acusativo de lugar «a donde». 7) Cada día una regla.

Duración: 15 minutos. Signatura: 14.038.

39.—**EL GENITIVO.** 1) El genitivo señala la pertenencia de una persona o cosa a otra o el campo en que una acción se realiza. 2) Cada día una regla.

Duración: 15 minutos. Signatura: 14.039.

40.—**EL GENITIVO** (Continuación). Genitivo con adjetivos. 2) Genitivo con verbos. 3) Cada día una regla.

Duración: 15 minutos. Signatura: 14.040.

41.—**EL DATIVO.** 1) Dativo de interés. 2) Dativo de fin. 3) Cada día una regla.

Duración: 15 minutos. Signatura: 14.041.

42.—**EL DATIVO** (Continuación). 1) Dativo de interés. 2) Dativo de fin. Cada día una regla.

Duración: 15 minutos. Signatura: 14.042.

43.—**EL ABLATIVO.** 1) El ablativo comprende tres funciones según responda a las preguntas a) de dónde, desde dónde y éste será el ablativo propiamente tal o ablativo de separación b) con qué, por qué, será el ablativo instrumental y c) en dónde, cuándo, y entonces tendremos el ablativo locativo. 2) Cada día una regla.

Duración: 15 minutos. Signatura: 14.043.

44.—**EL ABLATIVO** (Continuación). 1) Ablativo instrumental. 2) Ablativo locativo. 3) Cada día una regla.

Duración: 15 minutos. Signatura: 14.044.

45.—**ELEMENTOS DE LA ORACION Y SU CLASIFICACION.** 1) Los elementos fundamen

tales de la oración con el sujeto y el predicado. 2) En latín muchas veces no aparece el verbo cópula *sum*, y entonces convendrá suplirlo para la traducción castellana. 3) Las oraciones pueden tener prolongaciones en sus elementos fundamentales, el sujeto y el predicado. 4) No sólo pueden llevar complementos el sujeto, sino todos los complementos que acabamos de enumerar. 5) Estos complementos de los elementos nominales pueden ser adjetivos atributivos, sustantivos en aposición y sustantivos en diversos casos. 6) Las oraciones con predicado verbal pueden ser transitivas si llevan complemento directo en acusativo e intransitivas si no lo llevan. 7) Para la expresión de lo impersonal tenemos: 8) Cada día una regla.

Duración: 15 minutos. Signatura: 14.045.

46.—CLASIFICACION DE LAS ORACIONES POR EL MODO DE ENUNCIAR EL JUICIO.

1) Pueden ser enunciativas (que expresan un hecho), exhortativas (que expresan una exhortación), imperativas (mandato o prohibición), desiderativas (deseo), concesivas (concesión), exclamativas (exclamación), interrogativas (pregunta). 2) Cada día una regla.

Duración: 15 minutos. Signatura: 14.046.

47.—CLASIFICACION DE LAS ORACIONES POR EL MODO DE ENUNCIAR EL JUICIO

(Continuación). 1) Oraciones exhortativas. 2) Oraciones imperativas. 3) Oraciones desiderativas. 4) Oraciones concesivas. 5) Oraciones exclamativas. 6) Cada día una regla.

Duración: 15 minutos. Signatura: 14.047.

48.—ORACIONES INTERROGATIVAS. 1) Oraciones interrogativas. 2) Cada día una regla.

Duración: 15 minutos. Signatura: 14.048.

49.—REPASO DE LA CONCORDANCIA. 1) Pronombre con sustantivo conciertan en género y número. 2) Adjetivo con sustantivo conciertan en género, número y caso. 3) Sujeto con verbo conciertan en número y persona si el predicado es verbal; pero si el predicado es nominal conciertan lo mismo que el adjetivo o el sustantivo. 4) Concordancia *ad sensum* (por el sentido). 5) En las oraciones con predicado nominal si el sujeto es un pronombre neutro, pasa a concertar en género, número y caso con el predicado si éste es sustantivo. 6) Cada día una regla.

Duración: 15 minutos. Signatura: 14.049.

50.—CLASIFICACION DE LAS ORACIONES SUBORDINADAS. 1) Cada día una regla.

Duración: 15 minutos. Signatura: 14.050.

51.—ORACIONES SUBORDINADAS SUSTANTIVAS DE SUBJUNTIVO CON UT. 1) Cada día una regla.

Duración: 15 minutos. Signatura: 14.051.

52.—ORACIONES SUBORDINADAS SUSTANTIVAS. 1) Oraciones sustantivas con verbos

de temor. 2) Con verbos de obstáculo e impedimento. 3) Con **quad**. 4) Cada día una regla.

Duración: 15 minutos. Signatura: 14.052.

53.—ORACIONES INTERROGATIVAS INDIRECTAS. 1) Concepto. 2) Interrogativas indirectas. 3) Cada día una regla.

Duración: 15 minutos. Signatura: 14.053.

54.—ORACIONES ADJETIVAS. 1) Oraciones adjetivas. 2) Cada día una regla.

Duración: 15 minutos. Signatura: 14.054.

55.—ORACIONES SUBORDINADAS ADVERBIALES, FINALES Y CAUSALES. 1) Cada día una regla.

Duración: 15 minutos. Signatura: 14.055.

56.—ORACIONES ADVERBIALES CONDICIONALES. 1) Cada día una regla.

Duración: 15 minutos. Signatura: 14.056.

57.—ORACIONES SUBORDINADAS ADVERBIALES, CONCESIVAS Y CONSECUTIVAS.
1) Oraciones adverbiales concesivas. 2) Oraciones adverbiales consecutivas. 3) Cada día una regla.

Duración: 15 minutos. Signatura: 14.057.

58.—ORACIONES SUBORDINADAS ADVERBIALES TEMPORALES (1). 1) Cada día una regla.

Duración: 15 minutos. Signatura: 14.058.

59.—ORACIONES SUBORDINADAS ADVERBIALES TEMPORALES (2). 1) Cada día una regla.

Duración: 15 minutos. Signatura: 14.059.

60.—ORACIONES SUBORDINADAS ADVERBIALES COMPARATIVAS. 1) Cada día una regla.

Duración: 15 minutos. Signatura: 14.060.

**GRABACIONES COMBINADAS
CON PROYECCION FIJA**

13. GRABACIONES COMBINADAS CON PROYECCION FIJA

1. AGRICULTURA Y GANADERIA

2. ARTE

3. CIENCIAS

- A) Ciencias Naturales.
- B) Fisiología e Higiene.
- C) Física y Química.

4. TEMAS DE INTERES GENERAL

5. EDUCACION

- A) Educación moral para párvulos.
- B) Educación sensorial, intelectual y de lenguaje.
- C) Temas varios de educación.

6. GEOGRAFIA

7. HISTORIA

8. INDUSTRIA

9. LITERATURA

- A) Cuentos y fábulas.
- B) Grandes obras.
- C) Historia de la Literatura.

10. MATEMATICAS

11. RELIGION

- A) Narraciones bíblicas.
- B) El Credo.
- C) Los sacramentos.
- D) Los Diez Mandamientos.
- E) Mis oraciones.
- F) Preparación para la Comunión.
- G) Historia Sagrada.
- H) La vida de Jesús narrada al pueblo.
- I) Evangelios.
- J) Temas varios de religión.
- K) La Iglesia.
- L) El Santo Rosario.
- M) Liturgia.

Entre las técnicas audiovisuales aplicadas al ámbito pedagógico, la grabación combinada con vista fija (diapositivas y filminas), al conjugar sincrónicamente sonido e imagen, ofrecen singular eficacia, tanto en la esfera estrictamente docente como en las de extensión cultural y educación fundamental.

I. AGRICULTURA Y GANADERÍA

APRECIACION EXTERNA DE LA VACA LECHERA.

Duración: 24 minutos. Signatura: 1.121.

COMO COMBATIR LAS MALAS HIERBAS.

Duración: 18 minutos. Signatura: 1.122.

LA TIERRA DE CULTIVO.

Duración: 23 minutos. Signatura: 1.145.

EL AGUA EN LA AGRICULTURA.

Duración: 19 minutos. Signatura: 1.146.

EL INJERTO EN LOS ARBOLES FRUTALES.

Duración: 20 minutos. Signatura: 1.147.

LOS TRABAJOS AGRICOLAS.

Duración: 16 minutos. Signatura: 1.148.

LA SEMILLA.

Duración: 22 minutos. Signatura: 1.149.

ROTACION Y AGRUPACION DE CULTIVOS.

Duración: 15 minutos. Signatura: 1.150.

EL GALLINERO SIN PARQUE.

Duración: 17 minutos. Signatura: 1.327.

ARADOS.

Duración: 11 minutos. Signatura: 1.465.

COMO GUARDAR EL TRACTOR.

Duración: 8 minutos. Signatura: 1.742.

2. ARTE

LA ESCULTURA BARROCA EN LA EPOCA DE CALDERON.

Duración: 21 minutos. Signatura: 348.

APOGEO DE LA PINTURA ESPAÑOLA.

Duración: 35 minutos. Signatura: 349.

EL BARROQUISMO DE LA ARQUITECTURA ESPAÑOLA DEL SIGLO XVIII.

Duración: 15 minutos. Signatura: 347.

ARTE EGIPCIO (1.ª parte).

Duración: 32 minutos. Signatura: 778.

ARTE EGIPCIO (2.ª parte).

Duración: 25 minutos. Signatura: 779.

GRECIA (1.ª parte).

Duración: 34 minutos. Signatura: 985.

GRECIA (2.ª parte).

Duración: 27 minutos. Signatura: 986.

ALONSO CANO.

Duración: 16 minutos. Signatura: 992.

EL PUEBLO ETRUSCO.

Duración: 27 minutos. Signatura: 981.

CIVILIZACIONES PRECOLOMBINAS (1.ª parte).

Duración: 28 minutos. Signatura: 1.123.

CIVILIZACIONES PRECOLOMBINAS (2.ª parte).

Duración: 28 minutos. Signatura: 1.191.

LO BIZANTINO.

Duración: 26 minutos. Signatura: 1.393.

INTRODUCCION AL ARTE.

Duración: 31 minutos. Signatura: 590.

ROMA, HISTORIA DEL ARTE Y LA CULTURA ROMANA.

Duración: 36 minutos. Signatura: 622.

LA ESCULTURA ROMANICA (III).

Duración: 27 minutos. Signatura: 1.684.

PINTURA ROMANICA ESPAÑOLA.

Duración: 23 minutos. Signatura: 1.776.

LOS PRECURSORES, FAUVISMO, NEO-REALISMO, REALISMO SOCIALISTA.

Duración: 16 minutos. Signatura: 1.834.

CUBISMO, FUTURISMO, DADAISMO, SUB-REALISMO.

Duración: 16 minutos. Signatura: 1.835.

EXPRESIONISMO.

Duración: 20 minutos. Signatura: 1.836.

EL ARTE NO FIGURATIVO.

Duración: 16 minutos. Signatura: 1.837.

3. CIENCIAS

A) CIENCIAS NATURALES

EL BOSQUE.

Duración: 15 minutos. Signatura: 869.

ANIMALES DOMESTICOS.

Duración: 16 minutos. Signatura: 877.

ENTRE FLORESTAS Y SABANAS.

Duración: 18 minutos. Signatura: 884.

LA VIDA EN EL MAR.

Duración: 19 minutos. Signatura: 887.

LA VIDA DE LAS PLANTAS.

Duración: 24 minutos. Signatura: 895.

EL MUNDO DEL MICROSCOPIO.

Duración: 25 minutos. Signatura: 901.

LA VIDA DE LAS AVES (1.ª parte).

Duración: 17 minutos. Signatura: 902.

LA VIDA DE LAS AVES (2.ª parte).

Duración: 20 minutos. Signatura: 903

LAS MARIPOSAS.

Duración: 18 minutos. Signatura: 905.

LAMINAS DE HISTORIA NATURAL.

Duración: 51 minutos. Signatura: 442.

BIOLOGIA MARINA, I. LOS ORGANISMOS MARINOS PLANCTONICOS.

Duración: 10 minutos. Signatura: 401.

BIOLOGIA MARINA, II. BENTOS LITORAL Y NERITICO.

Duración: 13 minutos. Signatura: 402.

BIOLOGIA MARINA, III. ORGANISMOS BENTONICOS, NECTONICOS Y ABISALES.

Duración: 18 minutos. Signatura: 403.

BIOLOGIA MARINA, IV. MAMIFEROS, AVES Y REPTILES MARINOS.

Duración: 17 minutos. Signatura: 404.

BIOLOGIA MARINA, V. ALGUNOS PECES DE INTERES ECONOMICO.

Duración: 15 minutos. Signatura: 405.

LOS INSECTOS.

Duración: 17 minutos. Signatura: 761.

VIDA DE LAS ABEJAS.

Duración: 14 minutos. Signatura: 699.

EL GUSANO DE SEDA.

Duración: 15 minutos. Signatura: 775.

ANIMALES DOMESTICOS.

Duración: 16 minutos. Signatura: 828.

EL CABALLO.

Duración: 15 minutos. Signatura: 803.

LOS ANIMALES DEL BOSQUE.

Duración: 14 minutos. Signatura: 760.

LOS ANIMALES SALVAJES

Duración: 17 minutos. Signatura: 847.

LOS MAMIFEROS

Duración: 14 minutos. Signatura: 762.

LOS GIGANTES DEL MAR.

Duración: 18 minutos. Signatura: 972.

LOS PECES.

Duración: 22 minutos. Signatura: 996.

LOS REPTILES.

Duración: 9 minutos. Signatura: 997.

LOS ANFIBIOS.

Duración: 19 minutos. Signatura: 971.

LA MARAVILLA DE LAS HORMIGAS.

Duración: 22 minutos. Signatura: 973.

LOS PAJAROS.

Duración: 20 minutos. Signatura: 967.

COMO SE PROPAGAN LAS PLANTAS SOBRE LA TIERRA.

Duración: 14 minutos. Signatura: 784.

COMO SE NUTREN Y RESPIRAN LAS PLANTAS.

Duración: 15 minutos. Signatura: 872.

FLORES Y FRUTOS.

Duración: 14 minutos. Signatura: 783.

EL CONTINUO VIAJAR DEL AGUA.

Duración: 18 minutos. Signatura: 797.

EL MAR.

Duración: 17 minutos. Signatura: 776.

EL AIRE Y EL ESPACIO QUE RODEA LA TIERRA.

Duración: 14 minutos. Signatura: 857.

EL VUELO DE LAS AVES.

Duración: 24 minutos. Signatura: 1.124.

DEL GLACIAR A LA LUZ ELECTRICA.

Duración: 16 minutos. Signatura: 806.

**EL DESIERTO VIVIENTE, I. REPTILES Y PLAN-
TAS.**

Duración: 16 minutos. Signatura: 839.

**EL DESIERTO VIVIENTE, II. MAMIFEROS Y EL
GRAN DESIERTO.**

Duración: 15 minutos. Signatura: 826.

**EL DESIERTO VIVIENTE, III. PEQUEÑAS CRIA-
TURAS Y SUPERVIVENCIAS.**

Duración: 16 minutos. Signatura: 843.

**EL REINO DEL LEON, I. LOS DOMINIOS DEL
REY DE LOS ANIMALES.**

Duración: 15 minutos. Signatura: 831.

**EL REINO DEL LEON, II. ELEFANTES DE AFRI-
CA Y GRANDES ANIMALES.**

Duración: 13 minutos. Signatura: 840.

**EL REINO DEL LEON, III. ANTILOPES Y VIDA Y
MUERTE EN LA LLANURA AFRICANA.**

Duración: 17 minutos. Signatura: 832.

GEOLOGIA (1.ª parte).

Duración: 18 minutos. Signatura: 1.125.

GEOLOGIA Y GEOMORFOLOGIA (2.ª parte).

Duración: 31 minutos. Signatura: 1.159.

GEOLOGIA Y GEOMORFOLOGIA (3.ª parte).

Duración: 12 minutos. Signatura: 1721.

GEOLOGIA Y GEOMORFOLOGIA (4.ª parte).

Duración: 19 minutos. Signatura: 1.442.

GEOLOGIA Y GEOMORFOLOGIA (5.ª parte).

Duración: 11 minutos. Signatura: 1.638.

GEOLOGIA Y GEOMORFOLOGIA (6.ª parte).

Duración: 10 minutos. Signatura: 1.639.

LA TIERRA Y LA VIDA.

Duración: 17 minutos. Signatura: 1.127.

EL AGUA, ELEMENTO DE LA VIDA.

Duración: 20 minutos. Signatura: 1.128.

EL AIRE Y LA VIDA.

Duración: 20 minutos. Signatura: 1.129.

EL FUEGO, FUENTE DE ENERGIA.

Duración: 19 minutos. Signatura: 1.130.

LAS PROPIEDADES DE LOS MINERALES.

Duración: 8 minutos. Signatura: 1.062.

LOS CUERPOS.

Duración: 7 minutos. Signatura: 1.096.

PROPIEDADES DE LOS CUERPOS.

Duración: 10 minutos. Signatura: 1.063.

LOS METALES.

Duración: 11 minutos. Signatura: 1.131.

COMO FUERON VENCIDOS LOS METALES.

Duración: 23 minutos. Signatura: 1.132.

EL METANO Y SUS APLICACIONES.

Duración: 22 minutos. Signatura: 1.133.

**LAS PLANTAS QUE NOS ALIMENTAN, NOS VIS
TEN Y NOS CURAN.**

Duración: 15 minutos. Signatura: 1.134.

LA VIDA DE LAS PLANTAS.

Duración: 15 minutos. Signatura: 1.135.

LOS MAMIFEROS.

Duración: 15 minutos. Signatura: 1.136.

LAS AVES.

Duración: 15 minutos. Signatura: 1.137.

LAS AVES EXOTICAS.

Duración: 12 minutos. Signatura: 1.138.

LOS PECES.

Duración: 14 minutos. Signatura: 1.139.

LOS INSECTOS.

Duración: 17 minutos. Signatura: 1.140.

LOS ANIMALES DOMESTICOS.

Duración: 15 minutos. Signatura: 1.141.

LOS ANIMALES EXOTICOS.

Duración: 15 minutos. Signatura: 1.142.

LOS ANIMALES SALVAJES.

Duración: 15 minutos. Signatura: 1.143.

EL PERRO.

Duración: 15 minutos. Signatura: 1.144.

LOS INSECTOS (1.ª parte).

Duración: 22 minutos. Signatura: 1.160.

LOS INSECTOS (2.ª parte).

Duración: 28 minutos. Signatura: 1.161.

EL CORMO Y EL TALO VEGETAL.

Duración: 21 minutos. Signatura: 1.162.

LOS ANIMALES VOLADORES.

Duración: 24 minutos. Signatura: 1.163.

MONOGRAFIA DE UN PEZ OSEO.

Duración: 25 minutos. Signatura: 1.164.

**PLANTAS CON FLORES Y PLANTAS SIN FLO-
RES.**

Duración: 23 minutos. Signatura: 1.114.

LOS TEJIDOS VEGETALES.

Duración: 17 minutos. Signatura: 1.343.

EL CRECIMIENTO DE LAS PLANTAS.

Duración: 25 minutos. Signatura: 1.115.

LA RAIZ DE LOS VEGETALES.

Duración: 24 minutos. Signatura: 1.344.

EL TALLO DE LOS VEGETALES.

Duración: 24 minutos. Signatura: 1.116.

LA FLOR (1.ª parte).

Duración: 14 minutos. Signatura: 1.345.

LA FLOR (2.ª parte).

Duración: 13 minutos. Signatura: 1.346.

LA FECUNDACION FLORAL.

Duración: 10 minutos. Signatura: 1.498.

FORMACION Y CIRCULACION DE LA SAVIA VEGETAL.

Duración: 13 minutos. Signatura: 1.499.

LOS VOLCANES (1.ª parte).

Duración: 13 minutos. Signatura: 1.347.

LOS VOLCANES (2.ª parte).

Duración: 14 minutos. Signatura: 1.348.

LAS EXTREMIDADES DE LOS VERTEBRADOS COMPARADAS.

Duración: 23 minutos. Signatura: 1.349.

ADAPTACION EN LA LOCOMOCION EN LOS VERTEBRADOS (1.ª parte).

Duración: 17 minutos. Signatura: 615.

ADAPTACION EN LA LOCOMOCION EN LOS VERTEBRADOS (2.ª parte).

Duración: 13 minutos. Signatura: 616.

CARACTERES GENERALES DE LOS CRUSTACEOS.

Duración: 11 minutos. Signatura: 620.

EL CARACOL DE LAS HUERTAS.

Duración: 16 minutos. Signatura: 1.381.

EL MEJILLON.

Duración: 13 minutos. Signatura: 1.374.

LA SEPIA.

Duración: 12 minutos. Signatura: 1.382.

LA SOLITARIA, LA SANGUIJUELA Y LA TRIQUINA.

Duración: 15 minutos. Signatura: 617.

EL ESQUELETO HUMANO COMPARADO CON EL DE LOS VERTEBRADOS.

Duración: 24 minutos. Signatura: 1.350.

POLIPOS, ESPONJAS, ERIZOS Y ESTRELLAS DE MAR.

Duración: 24 minutos. Signatura: 1.351.

EL CORAZON EN EL HOMBRE Y EN LOS ANIMALES.

Duración: 18 minutos. Signatura: 1.352.

EL SALTAMONTES.

Duración: 20 minutos. Signatura: 1.353.

EL CANGREJO, EL ESCORPION, EL CIEMPIES Y EL SALTAMONTES, COMPARADOS.

Duración: 24 minutos. Signatura: 1.354.

PECES, SEMEJANZAS Y DIFERENCIAS (1.ª parte).

Duración: 11 minutos. Signatura: 1.452.

PECES, SEMEJANZAS Y DIFERENCIAS (2.ª parte).

Duración: 13 minutos. Signatura: 1.453.

NINFAS Y CRISALIDAS.

Duración: 12 minutos. Signatura: 1.440.

LARVAS Y ORUGAS (1.ª parte).

Duración: 15 minutos. Signatura: 1.438.

LARVAS Y ORUGAS (2.ª parte).

Duración: 18 minutos. Signatura: 1.439.

LARVAS Y ORUGAS (2.ª parte).

Duración: 10 minutos. Signatura: 1.459.

LA TEMPERATURA EN LOS HOMBRES Y EN LOS ANIMALES (1.ª parte).

Duración: 18 minutos. Signatura: 1.439.

LA TEMPERATURA EN LOS HOMBRES Y EN LOS ANIMALES (2.ª parte).

Duración: 16 minutos. Signatura: 1.460.

LA TEMPERATURA EN LOS HOMBRES Y EN LOS ANIMALES (3.ª parte).

Duración: 16 minutos. Signatura: 1.461.

DIFERENCIAS QUE SEPARAN A LOS INSECTOS.

Duración: 14 minutos. Signatura: 1.450.

EL MOSQUITO COMUN.

Duración: 11 minutos. Signatura: 1.445.

LOS MOSQUITOS TRASMISORES DE ENFERMEDADES.

Duración: 14 minutos. Signatura: 1.444.

LAS TORMENTAS ELECTRICAS (1.ª parte).

Duración: 11 minutos. Signatura: 1.436.

LAS TORMENTAS ELECTRICAS (2.ª parte).

Duración: 11 minutos. Signatura: 1.437.

LA ORGANIZACION DEL CUERPO DE LOS ANIMALES.

Duración: 17 minutos. Signatura: 1.357.

ANIMALES CELENTERADOS Y CELOMADOS.

Duración: 18 minutos. Signatura: 1.443.

CARACTERES GENERALES DE LOS ARTRÓPODOS (1.ª parte).

Duración: 17 minutos. Signatura: 1.371.

CARACTERES GENERALES DE LOS ARTRÓPODOS (2.ª parte).

Duración: 16 minutos. Signatura: 1.372.

PLANTAR ARBOLES.

Duración: 16 minutos. Signatura: 1.466.

APARATO BUCAL DE LOS INSECTOS.

Duración: 19 minutos. Signatura: 1.373.

DIFERENCIAS ENTRE LOS VERTEBRADOS (1.ª parte).

Duración: 15 minutos. Signatura: 1.383.

DIFERENCIAS ENTRE LOS VERTEBRADOS (2.ª parte).

Duración: 13 minutos. Signatura: 1.384.

LOS PARASITOS HUMANOS.

Duración: 14 minutos. Signatura: 1.385.

¿QUE DIFERENCIAS HAY ENTRE ?

Duración: 15 minutos. Signatura: 1.386.

LOS ALIMENTOS VEGETALES (1.ª parte).

Duración: 21 minutos. Signatura: 1.385.

LOS ALIMENTOS VEGETALES (2.ª parte).

Duración: 19 minutos. Signatura: 1.359.

LOS ALIMENTOS VEGETALES (3.ª parte).

Duración: 18 minutos. Signatura: 1.496.

LOS ALIMENTOS (1.ª parte).

Duración: 14 minutos. Signatura: 1.448.

LOS ALIMENTOS (2.ª parte).

Duración: 14 minutos. Signatura: 1.449.

LAS VITAMINAS (1.ª parte).

Duración: 15 minutos. Signatura: 1.446.

LAS VITAMINAS (2.ª parte).

Duración: 15 minutos. Signatura: 1.447.

MORFOLOGIA DE LA TENIA.

Duración: 10 minutos. Signatura: 1.387.

CICLO EVOLUTIVO DE LA TENIA.

Duración: 10 minutos. Signatura: 1.388.

EL PARASITISMO Y LOS ANIMALES PARASITOS.

Duración: 17 minutos. Signatura: 1.389.

CICLO EVOLUTIVO DE LA TRIQUINA.

Duración: 10 minutos. Signatura: 1.390.

SIMBIOSIS. COMENSALISMO E INQUILINISMO.

Duración: 13 minutos. Signatura: 1.395.

CARACTERES GENERALES DE LAS AVES.

Duración: 12 minutos. Signatura: 49.

EL CICLO REPRODUCTOR EN LOS MUSGOS Y HELECHOS (1.ª parte).

Duración: 11 minutos. Signatura: 1.497.

EL CICLO REPRODUCTOR EN LOS MUSGOS Y HELECHOS (2.ª parte).

Duración: 11 minutos. Signatura: 198.

DIFERENTES TIPOS DE AVES.

Duración: 11 minutos. Signatura: 619.

LOS MIEMBROS DE LOCOMOCION EN LOS MAMIFEROS.

Duración: 14 minutos. Signatura: 621.

LA DENTACION EN LOS MAMIFEROS.

Duración: 12 minutos. Signatura: 625.

LA DENTACION Y EL TUBO DIGESTIVO EN LOS RUMIANTES.

Duración: 11 minutos. Signatura: 1.551.

REPTILES TERRESTRES Y MARINOS.

Duración: 20 minutos. Signatura: 1.451.

CARACTERES GENERALES DE LOS HELECHOS.

Duración: 13 minutos. Signatura: 1.641.

LA POLINIZACION.

Duración: 13 minutos. Signatura: 1.642.

ESTRUCTURA Y FISILOGIA DE LA HOJA VEGETAL.

Duración: 14 minutos. Signatura: 1.633.

NIÑO MORDIDO POR UNA VIBORA (primera parte).

Duración: 11 minutos. Signatura: 576.

NIÑO MORDIDO POR UNA VIBORA (primera parte).

Duración: 12 minutos. Signatura: 577.

LAS LANGOSTAS Y SU CONTROL.

Duración: 36 minutos. Signatura: 1672.

ALDRIN.

Duración: 28 minutos. Signatura: 1.690.

LA ESTRUCTURA DEL POLEN.

Duración: 13 minutos. Signatura: 1.593.

LAS PULGUILLAS.

Duración: 12 minutos. Signatura: 1.594.

LOS NEMATODOS Y SU CONTROL.

Duración: 31 minutos. Signatura: 1.601.

EL GUSANO DE LAS MANZANAS.

Duración: 7 minutos. Signatura: 1.608.

LOS HONGOS. CARACTERES GENERALES.

Duración: 14 minutos. Signatura: 1.609.

LA CHINCHE DEL MANZANO.

Duración: 7 minutos. Signatura: 1.610.

EL ESCARABAJO DE LA PATATA.

Duración: 9 minutos. Signatura: 1.616.

LA ARAÑA ROJA.

Duración: 6 minutos. Signatura: 1.617.

EL PULGON ROSADO DEL MANZANO.

Duración: 7 minutos. Signatura: 1.618.

PODREDUMBRE Y ROÑA O MOTEADO DEL MANZANO.

Duración: 9 minutos. Signatura: 1.666.

LOS TALADROS Y EL CARBON DEL MAIZ.

Duración: 7 minutos. Signatura: 1.664.

LA MARIPOSA EN INVIERNO.

Duración: 9 minutos. Signatura: 1.665.

LAS ALGAS. CARACTERES GENERALES.

Duración: 13 minutos. Signatura: 1.630.

ESTRUCTURA COMPARADA DE LA RAIZ Y DEL TALLO DE LAS PLANTAS.

Duración: 13 minutos. Signatura: 1.623.

MORFOLOGIA DEL APARATO DIGESTIVO DE LOS ANIMALES (1.ª parte).

Duración: 13 minutos. Signatura: 1.622.

MORFOLOGIA DEL APARATO DIGESTIVO DE LOS ANIMALES (2.ª parte).

Duración: 21 minutos. Signatura: 1.631.

LA CIRCULACION Y EL SISTEMA CIRCULATORIO DE LAS PLANTAS.

Duración: 13 minutos. Signatura: 1.754.

NUTRICION COMPARADA DE LOS ANIMALES VEGETALES.

Duración: 18 minutos. Signatura: 1.755.

LAS TALOFITAS.

Duración: 17 minutos. Signatura: 1.766.

FOTOSINTESIS, RESPIRACION Y TRANSPIRACION.

Duración: 15 minutos. Signatura: 1.744.

B) FISILOGIA E HIGIENE**LA DIGESTION.**

Duración: 12 minutos. Signatura: 879.

LA CIRCULACION DE LA SANGRE Y LA RESPIRACION.

Duración: 12 minutos. Signatura: 904.

EL ESQUELETO Y LOS MUSCULOS.

Duración: 10 minutos. Signatura: 896.

EL SISTEMA NERVIOSO. LA VISTA.

Duración: 12 minutos. Signatura: 890.

FISILOGIA DE LA DIGESTION.

Duración: 17 minutos. Signatura: 445.

NOCIONES PREVIAS DE FISILOGIA.

Duración: 16 minutos. Signatura: 444.

EL CUERPO HUMANO.

Duración: 15 minutos. Signatura: 873.

LA DIGESTION.

Duración: 16 minutos. Signatura: 1.165.

LA RESPIRACION.

Duración: 16 minutos. Signatura: 782.

LA CIRCULACION DE LA SANGRE.

Duración: 16 minutos. Signatura: 855.

ORGANOS DE LOS SENTIDOS.

Duración: 12 minutos. Signatura: 1.028.

LOS OJOS, LA VISTA Y SUS CUIDADOS.

Duración: 35 minutos. Signatura: 1.023.

FISIOLOGIA DEL APARATO LOCOMOTOR.

Duración: 33 minutos. Signatura: 1.024.

EL ESQUELETO.

Duración: 15 minutos. Signatura: 1.151.

LA MAS BELLA MAQUINA (EL CUERPO HUMANO).

Duración: 25 minutos. Signatura: 1.152.

EL SISTEMA NERVIOSO.

Duración: 24 minutos. Signatura: 1.153.

LA PIEL (LA TRANSPIRACION).

Duración: 22 minutos. Signatura: 1.154.

AIRE PURO (LA RESPIRACION).

Duración: 29 minutos. Signatura: 1.155.

LA PEQUEÑA HERIDA (LA CIRCULACION DE LA SANGRE).

Duración: 18 minutos. Signatura: 1.156.

LAS CINCO VENTANITAS (LOS ORGANOS DE LOS SENTIDOS).

Duración: 23 minutos. Signatura: 1.157.

EN LA MESA (LA ALIMENTACION).

Duración: 30 minutos. Signatura: 1.158.

EL SISTEMA NERVIOSO EN EL HOMBRE Y EN LOS ANIMALES.

Duración: 25 minutos. Signatura: 1.340.

EL ESQUELETO EN EL HOMBRE Y EN LOS ANIMALES (1.ª parte).

Duración: 19 minutos. Signatura: 1.341.

EL ESQUELETO EN EL HOMBRE Y EN LOS ANIMALES (2.ª parte).

Duración: 17 minutos. Signatura: 1.342.

ANATOMIA DEL OIDO.

Duración: 15 minutos. Signatura: 1.117.

MECANISMO DE LA CIRCULACION DE LA SANGRE.

Duración: 20 minutos. Signatura: 1.118.

FISIOLOGIA DE LA AUDICION.

Duración: 15 minutos. Signatura: 1.113.

HIGIENE DEL SISTEMA NERVIOSO.

Duración: 6 minutos. Signatura: 1.513.

HIGIENE DE LA RESPIRACION.

Duración: 8 minutos. Signatura: 575.

EL USO DE LAS BEBIDAS ALCOHOLICAS.

Duración: 6 minutos. Signatura: 1.512.

LA SENSIBILIDAD OLFATIVA.

Duración: 7 minutos. Signatura: 1.743.

LA SENSIBILIDAD GUSTATIVA.

Duración: 7 minutos. Signatura: 1.752.

C) FISICA Y QUIMICA**EL MOVIMIENTO.**

Duración: 12 minutos. Signatura: 935.

LAS MAQUINAS SIMPLES.

Duración: 11 minutos. Signatura: 920.

FLUIDOS.

Duración: 15 minutos. Signatura: 921.

EL CALOR.

Duración: 15 minutos. Signatura: 922.

EL SONIDO.

Duración: 14 minutos. Signatura: 939.

LA LUZ.

Duración: 15 minutos. Signatura: 923.

LA ELECTRICIDAD.

Duración: 19 minutos. Signatura: 940.

EL AUTOMOVIL, I. EL MOTOR.

Duración: 30 minutos. Signatura: 203.

EL AUTOMOVIL, II. CARBURACION Y SISTEMA ELECTRICO.

Duración: 23 minutos. Signatura: 406.

EL AUTOMOVIL, III. TRANSMISION, DIRECCION, REFRIGERACION.

Duración: 18 minutos. Signatura: 407.

EL AUTOMOVIL, IV. MOTORES A DOS TIEMPOS. MOTORES DIESEL.

Duración: 20 minutos. Signatura: 408.

POR QUE LIMPIA EL JABON.

Duración: 15 minutos. Signatura: 820.

LAS MARAVILLAS DEL VIDRIO.

Duración: 15 minutos. Signatura: 850.

CARBON, PETROLEO, METANO.

Duración: 20 minutos. Signatura: 851.

LAS MAQUINAS DE VAPOR (1.ª parte).

Duración: 15 minutos. Signatura: 1.687.

LA MAQUINA DE VAPOR (2.ª parte).

Duración: 12 minutos. Signatura: 1.669.

SECRETOS DE LA MATERIA.

Duración: 25 minutos. Signatura: 1.772.

EL INTERIOR DEL ATOMO.

Duración: 24 minutos: Signatura: 1.773.

LA ENERGIA NUCLEAR AL SERVICIO DEL HOMBRE.

Duración: 20 minutos. Signatura: 1.774.

MAGNETISMO.

Duración: 12 minutos. Signatura: 1.775.

ELECTRICIDAD.

Duración: 15 minutos. Signatura: 1.777.

SONIDO.

Duración: 13 minutos. Signatura: 1.780.

LA LUZ.

Duración: 13 minutos. Signatura: 1.779.

MAQUINAS.

Duración: 12 minutos. Signatura: 1.778.

ALTERACIONES QUIMICAS.

Duración: 15 minutos. Signatura: 1.783.

CLASIFICACION DE LA MATERIA.

Duración: 20 minutos. Signatura: 1.784.

MOLECULAS, ATOMOS Y REACCIONES SIMPLAS.

Duración: 25 minutos. Signatura: 1.785.

PESOS ATOMICOS Y MOLECULARES.

Duración: 23 minutos. Signatura: 1.786.

EL CONCEPTO DE MOLECULA GRAMO O MOL.

Duración: 20 minutos. Signatura: 1.787.

LAS FORMULAS MAS SIMPLES DE UN COMPUESTO.

Duración: 19 minutos. Signatura: 1.788.

COMPOSICION DE LOS ATOMOS.

Duración: 20 minutos. Signatura: 1.789.

DISTRIBUCION DE LOS ELECTRONES Y COMBINACIONES QUIMICAS.

Duración: 26 minutos. Signatura: 1.790.

COMBINACIONES IONICAS Y CONVALENTES.

Duración: 24 minutos. Signatura: 1.791.

IONIZACION Y DISOLUCION DE UNA SOLUCION.

Duración: 14 minutos. Signatura: 1782.

MAQUINAS ACELERATRICES DE PARTICULAS DE ATOMOS.

Duración: 31 minutos. Signatura: 1.792.

MODELOS DE ATOMOS.

Duración: 33 minutos. Signatura: 1.781.

BOMBA ATOMICA Y PILAS ATOMICAS.

Duración: 34 minutos. Signatura: 1793.

4. TEMAS DE INTERES GENERAL

LOS COLORES FUNDAMENTALES.

Duración: 5 minutos. Signatura: 664.

LA SILLITA QUE HABLA.

Duración: 5 minutos. Signatura: 660.

ANTOÑITO QUIERE DAR LA VUELTA AL MUNDO.

Duración: 5 minutos. Signatura: 687.

LA CASA DE LOS ANIMALES.

Duración: 5 minutos. Signatura: 655.

MI GATITO.

Duración: 6 minutos. Signatura: 666.

EL PERRO.

Duración: 5 minutos. Signatura: 665.

LAS CUATRO ESTACIONES.

Duración: 8 minutos. Signatura: 871.

HISTORIA DEL AGUA.

Duración: 5 minutos. Signatura: 659.

HISTORIA DEL TRIGO.

Duración: 6 minutos. Signatura: 663.

HISTORIA DE LA LANA.

Duración: 5 minutos. Signatura: 658.

LA MOSCA DELINCUENTE Y EL CASTORCITO INGENIERO.

Duración: 13 minutos. Signatura: 683.

URBANIDAD DE LOS NIÑOS.

Duración: 10 minutos. Signatura: 686.

**LAS EXPERIENCIAS DE UNA FOCA. ABUELA
HORMIGA CUENTA.**

Duración: 11 minutos. Signatura: 924.

**SU MAJESTAD EL LEON. EL CABALLO DEL CO-
CHE.**

Duración: 12 minutos. Signatura: 880.

**PAPA RATON Y LOS SIETE RATONCITOS. EL
GUSANO DE SEDA.**

Duración: 10 minutos. Signatura: 862.

LA CIUDAD DESPIERTA.

Duración: 8 minutos. Signatura: 836.

EL MERCADO.

Duración: 8 minutos. Signatura: 863.

EL PUEBLECITO MARITIMO.

Duración: 9 minutos. Signatura: 837.

LA VIDA EN EL RIO.

Duración: 10 minutos. Signatura: 824.

COMO SE VIAJA POR LAS CALLES.

Duración: 12 minutos. Signatura: 844.

LA URBANIDAD EN LA MESA.

Duración: 10 minutos. Signatura: 883.

EL ARBOL.

Duración: 21 minutos. Signatura: 888.

**¡ VIAJAR! MEDIOS DE LOCOMOCION Y TRANS-
PORTE.**

Duración: 21 minutos. Signatura: 864.

LA CASA EN EL MUNDO.

Duración: 15 minutos. Signatura: 874.

LOS MEDIOS DE ILUMINACION.

Duración: 17 minutos. Signatura: 800.

LA CARRETERA.

Duración: 17 minutos. Signatura: 802.

MEDIOS DE TRANSPORTE ANIMAL.

Duración: 15 minutos. Signatura: 819.

MEDIOS ESPECIALES DE TRANSPORTE.

Duración: 15 minutos. Signatura: 811.

LA CONQUISTA DEL CIELO.

Duración: 19 minutos. Signatura: 790.

LA CONQUISTA DEL MAR.

Duración: 19 minutos. Signatura: 789.

HISTORIA DE LA LOCOMOTORA.

Duración: 13 minutos. Signatura: 763.

HISTORIA DEL AUTOMOVIL.

Duración: 17 minutos. Signatura: 808.

EL TRABAJO DEL HOMBRE.

Duración: 18 minutos. Signatura: 867.

ROMA, CIUDAD ETERNA.

Duración: 20 minutos. Signatura: 821.

COHETES Y SATELITES.

Duración: 25 minutos. Signatura: 964.

**INVENTOS Y DESCUBRIMIENTOS QUE CAMBIAN
LA FAZ DEL MUNDO.**

Duración: 15 minutos. Signatura: 1.030.

EL FUEGO.

Duración: 27 minutos. Signatura: 1.629.

5. EDUCACION

A) EDUCACION MORAL

LA NIÑA, AMITA DE SU CASA. EL HERMANITO LABORIOSO.

Duración: 10 minutos. Signatura: 1.167.

UNA DESOBEDIENCIA QUE CUESTA CARA. UN JUEGO QUE ACABA MAL.

Duración: 10 minutos. Signatura: 1.168.

UN GOLOSO CASTIGADO. ¡POBRE DELANTALITO!

Duración: 8 minutos. Signatura: 1.169.

DE LA CASA A LA ESCUELA. EL NIÑO EDUCADO Y EL NIÑO MAL EDUCADO.

Duración: 14 minutos. Signatura: 1.170.

LA CARTERA ENCONTRADA. RESPETAD LOS BIENES AJENOS. LA CASCARA DE PLATANO.

Duración: 14 minutos. Signatura: 1.171.

CLARITA, LA NIÑA BUENA Y GENEROSA. BUEN CORAZON. UNA ACCION GENEROSA.

Duración: 18 minutos. Signatura: 1.172.

SE HACE ASI.

Duración: 16 minutos. Signatura: 1.173.

B) EDUCACION SENSORIAL, INTELLECTUAL Y DE LENGUAJE

EL JUEGO DE LOS OPUESTOS. LAS DOS MARIPOSAS HERMANAS.

Duración: 6 minutos. Signatura: 1.174.

LA FAMILIA DE LOS GATOS. LOS PECECITOS DEL ACUARIO.

Duración: 6 minutos. Signatura: 1.175.

LOS TRES RATONCITOS GRISES. EL POLLITO NEGRO. UN RATONCITO Y MUCHAS TENTACIONES.

Duración: 12 minutos. Signatura: 1.176.

LA MARAVILLOSA HISTORIA DE LAS HORMIGAS. VIDA DE LAS ABEJAS.

Duración: 12 minutos. Signatura: 1.177.

LA CASITA DE LA LUZ ROJA. HISTORIA DE LAS TRES OCAS.

Duración: 9 minutos. Signatura: 1.178.

LA PASCUA FLORIDA. FLORES DEL PRADO Y FLORES DEL BOSQUE.

Duración: 7 minutos. Signatura: 1.179.

HISTORIAS MARAVILLOSAS: EL PAN, LA NIEVE Y EL CARBON.

Duración: 13 minutos. Signatura: 1.180.

DE LA ANTORCHA AL NEON (LOS MEDIOS DE

ILUMINACION). CUANDO HACE FRIO (LOS MEDIOS DE CALEFACCION). EL VIAJE DE PAQUITO (LOS MEDIOS DE TRANSPORTE).

Duración: 10 minutos. Signatura: 1.181.

ANIMALES DE LA GRANJA.

Duración: 17 minutos. Signatura: 1.182.

LAS PALOMAS DOMESTICAS, LAS PALOMAS MENSAJERAS Y LA TORTOLILLA.

Duración: 6 minutos. Signatura: 1.183.

C) TEMAS VARIOS DE EDUCACION

FIESTAS FAMILIARES: LA NAVIDAD.

Duración: 10 minutos. Signatura: 1.184.

FIESTAS FAMILIARES: EL CUMPLEAÑOS DEL ABUELITO.

Duración: 6 minutos. Signatura: 1.185.

COMPORTAMIENTO EN CASA.

Duración: 19 minutos. Signatura: 1.186.

COMPORTAMIENTO EN LA ESCUELA.

Duración: 22 minutos. Signatura: 1.067.

COMPORTAMIENTO EN LA IGLESIA.

Duración: 12 minutos. Signatura: 1.187.

PELIGROS QUE NO SE VEN.

Duración: 10 minutos. Signatura: 1.093.

JUEGOS PELIGROSOS.

Duración: 5 minutos. Signatura: 1.189.

PRUDENCIA.

Duración: 10 minutos. Signatura: 1.190.

POR LA CALLE.

Duración: 20 minutos. Signatura: 1.091.

LA SUCESION DE LAS ESTACIONES.

Duración: 11 minutos. Signatura: 1.197.

LA PRIMAVERA.

Duración: 10 minutos. Signatura: 1.198.

EL VERANO.

Duración: 12 minutos. Signatura: 1.199.

EL OTOÑO.

Duración: 8 minutos. Signatura: 1.200.

EL INVIERNO.

Duración: 8 minutos. Signatura: 1.201.

LOS ANIMALES DEL CORRAL.

Duración: 7 minutos. Signatura: 1.202.

ANIMALES QUE NOS ALIMENTAN.

Duración: 11 minutos. Signatura: 1.203.

LAS PLANTAS QUE NOS NUTREN.

Duración: 8 minutos. Signatura: 1.204.

LAS PLANTAS QUE NOS VISTEN.

Duración: 12 minutos. Signatura: 1.205.

EL CAMINO DEL AGUA.

Duración: 10 minutos. Signatura: 1.206.

LAS HORAS DEL DIA.

Duración: 12 minutos. Signatura: 1.207.

LAS HORAS DE LA NOCHE.

Duración: 12 minutos. Signatura: 1.085.

CARTILLA INFANTIL DE CIRCULACION.

Duración: 20 minutos. Signatura: 1.399.

HIGIENE ESCOLAR.

Duración: 14 minutos. Signatura: 1.468.

FLORES DE ADORNO.

Duración: 9 minutos. Signatura: 1.753.

TRABAJOS EN CUERDA.

Duración: 13 minutos. Signatura: 1.756.

MARQUITOS Y SOPORTES DE HOJAS.

Duración: 11 minutos. Signatura: 1.757.

SOPORTES DE ALAMBRE.

Duración: 9 minutos. Signatura: 1.759.

ADORNOS EN COCO.

Duración: 9 minutos. Signatura: 1.760.

COMETAS DE CAÑA.

Duración: 13 minutos. Signatura: 1.762.

FLORES DE CONCHA.

Duración: 11 minutos. Signatura: 1.763.

GATO DE LANA.

Duración: 11 minutos. Signatura: 1.764.

VIDA DE LAS PLANTAS Y DE LOS ANIMALES.

Duración: 12 minutos. Signatura: 1.794.

EDUCACION EN ALIMENTACION Y NUTRICION.

Duración: 12 minutos. Signatura: 1.795.

ENSEÑANZA DE LA ALIMENTACION.

Duración: 15 minutos. Signatura: 1.796.

SEGUNDO GRUPO DE LA «RUEDA DE ALIMENTOS».

Duración: 16 minutos. Signatura: 1.797.

TERCER GRUPO DE LA «RUEDA DE ALIMENTOS».

Duración: 11 minutos. Signatura: 1.798.

CUARTO Y QUINTO GRUPOS DE LA «RUEDA DE ALIMENTOS».

Duración: 18 minutos. Signatura: 1.799.

PRIMER GRUPO DE LA «RUEDA DE ALIMENTOS».

Duración: 19 minutos. Signatura: 1.800.

EL CLUB ESCOLAR.

Duración: 12 minutos. Signatura: 1.801.

SEXTO Y SEPTIMO GRUPOS DE LA «RUEDA DE ALIMENTOS».

Duración: 20 minutos. Signatura: 1.802.

6. GEOGRAFIA**ORIENTARSE.**

Duración: 14 minutos. Signatura: 908.

NOMENCLATURA GEOGRAFICA.

Duración: 13 minutos. Signatura: 858.

VISTA PANORAMICA Y MAPA.

Duración: 12 minutos. Signatura: 859.

LOS RIOS.

Duración: 20 minutos. Signatura: 555.

LA ORIENTACION.

Duración: 14 minutos. Signatura: 799.

MERIDIANOS Y PARALELOS.

Duración: 15 minutos. Signatura: 801.

LAS ZONAS CLIMATICAS: FLORA Y FAUNA.

Duración: 16 minutos. Signatura: 809.

LOS FENOMENOS DE LA ATMOSFERA.

Duración: 18 minutos. Signatura: 787.

LOS HOMBRES CAMBIAN EL ASPECTO DE LA TIERRA.

Duración: 16 minutos. Signatura: 764.

NOMENCLATURA MARITIMA.

Duración: 15 minutos. Signatura: 812.

LLANURAS, COLINAS, MONTAÑAS.

Duración: 18 minutos. Signatura: 816.

RIOS Y LAGOS.

Duración: 13 minutos. Signatura: 838.

EL HOMBRE A LA CONQUISTA DEL MUNDO.

Duración: 17 minutos. Signatura: 830.

SUIZA.

Duración: 17 minutos. Signatura: 885.

ITALIA: TRAJES REGIONALES.

Duración: 14 minutos. Signatura: 930.

LA TIERRA EN EL FIRMAMENTO.

Duración: 14 minutos. Signatura: 834.

LA BOVEDA CELESTE.

Duración: 20 minutos. Signatura: 825.

EL MOVIMIENTO DE LA TIERRA.

Duración: 16 minutos. Signatura: 827.

EL SISTEMA SOLAR.

Duración: 18 minutos. Signatura: 756.

LOS CUERPOS CELESTES.

Duración: 19 minutos. Signatura: 868.

EL SOL.

Duración: 22 minutos. Signatura: 994.

LA LUNA.

Duración: 22 minutos. Signatura: 995.

LA TIERRA EN GENERAL.

Duración: 16 minutos. Signatura: 1.208.

LOS PUNTOS CARDINALES.

Duración: 7 minutos. Signatura: 1.068.

MERIDIANOS Y PARALELOS.

Duración: 16 minutos. Signatura: 1.209.

LAS ZONAS TERRESTRES. LAS RAZAS HUMANAS Y LA ATMOSFERA.

Duración: 12 minutos. Signatura: 1.210.

EL CLIMA.

Duración: 10 minutos. Signatura: 1.211.

LAS VOCES DE LOS VIENTOS.

Duración: 23 minutos. Signatura: 1.212.

ASPECTOS DE LA SUPERFICIE TERRESTRE.

Duración: 8 minutos. Signatura: 1.084.

CONTINENTES Y OCEANOS.

Duración: 10 minutos. Signatura: 1.213.

EL MAR.

Duración: 8 minutos. Signatura: 1.214.

DEL GLACIAR AL MAR.

Duración: 15 minutos. Signatura: 1.077.

LA RUTA DEL AGUA.

Duración: 9 minutos. Signatura: 1.216.

LAS PRECIPITACIONES ATMOSFERICAS.

Duración: 10 minutos. Signatura: 1.217.

LAS CARTAS TOPOGRAFICAS Y GEOGRAFICAS.

Duración: 7 minutos. Signatura: 1.069.

UN VIAJE POR LA MONTAÑA.

Duración: 7 minutos. Signatura: 1.218.

LA CARRETERA.

Duración: 13 minutos. Signatura: 1.219.

HOMBRES EN LA ANTARTIDA.

Duración: 23 minutos. Signatura: 1.222.

CERCA DE PALESTINA.

Duración: 24 minutos. Signatura: 1.223.

HACIA EL MEDIO ORIENTE.

Duración: 32 minutos. Signatura: 1.224.

PALESTINA (1.ª parte).

Duración: 22 minutos. Signatura: 1.225.

PALESTINA (2.ª parte).

Duración: 29 minutos. Signatura: 1.226.

EGIPTO, NUEVO Y ANTIGUO.

Duración: 21 minutos. Signatura: 1.227.

ITALIA.

Duración: 36 minutos. Signatura: 1.221.

GEOGRAFIA FISICA DE ESPAÑA. NOCIONES ELEMENTALES.

Duración: 12 minutos. Signatura: 1552.

LOS LIMITES DE ESPAÑA.

Duración: 14 minutos. Signatura: 1.455.

HIDROGRAFIA ESPAÑOLA.

Duración: 14 minutos. Signatura: 1.456.

EL CLIMA Y LA VEGETACION PENINSULARES.

Duración: 13 minutos. Signatura: 1.457.

REGIONES NATURALES DE ESPAÑA.

Duración: 20 minutos. Signatura: 1.458.

GEOGRAFIA FISICA DE ASIA.

Duración: 28 minutos. Signatura: 1.491.

GEOGRAFIA FISICA DE AFRICA.

Duración: 28 minutos. Signatura: 1.469.

GEOGRAFIA FISICA DE AMERICA.

Duración: 30 minutos. Signatura: 1.470.

GEOGRAFIA FISICA DE OCEANIA.

Duración: 17 minutos. Signatura: 1.490.

EL MUNICIPIO.

Duración: 8 minutos. Signatura: 1.220.

LA CUENCA DEL JUCAR.

Duración: 8 minutos. Signatura: 1.691.

EL PUERTO DE VALENCIA.

Duración: 12 minutos. Signatura: 1.596.

PAISAJES DE LAS TIERRAS DE ESPAÑA.

Duración: 9 minutos. Signatura: 1.598.

LA CUENCA DEL TAJO.

Duración: 12 minutos. Signatura: 1.667.

LA CIBELES (Paseo por Madrid).

Duración: 11 minutos. Signatura: 1.597.

LOS MONTES PIRINEOS.

Duración: 12 minutos. Signatura: 1.668.

LA REGION VALENCIANA.

Duración: 11 minutos. Signatura: 1.670.

LA REGION ASTUR-LEONESA.

Duración: 13 minutos. Signatura: 1.671.

LA REGION GALAICO-PORTUGUESA.

Duración: 14 minutos. Signatura: 1.675.

LA CUENCA DEL DUERO.

Duración: 12 minutos. Signatura: 1.674.

LA REGION MANCHEGA.

Duración: 12 minutos. Signatura: 1.676.

LA REGION BETICA.

Duración: 13 minutos. Signatura: 1.677.

LA REGION DEL VALLE DEL DUERO.

Duración: 13 minutos. Signatura: 1.689.

LA REGION PIRENAICA.

Duración: 11 minutos. Signatura: 1.688.

EUROPA FISICA.

Duración: 32 minutos. Signatura: 1.637.

LA REGION VASCO-CANTABRICA.

Duración: 13 minutos. Signatura: 1.745.

LA CUENCA DEL MIÑO.

Duración: 10 minutos. Signatura: 1.746.

LA REGION CENTRAL.

Duración: 11 minutos. Signatura: 1.747.

LA REGION IBERICA.

Duración: 13 minutos. Signatura: 1.751.

LA REGION EXTREMEÑA.

Duración: 12 minutos. Signatura: 1.768.

LA CORDILLERA CANTABRICA.

Duración: 13 minutos. Signatura: 1.748.

MONTES DE LA MESETA CASTELLANA.

Duración: 13 minutos. Signatura: 1.758.

LA CUENCA DEL EBRO.

Duración: 14 minutos. Signatura: 1.749.

LA CUENCA DEL GUADIANA.

Duración: 13 minutos. Signatura: 1.750.

7. HISTORIA

EL HOMBRE PREHISTORICO VIVIA ASI.

Duración: 13 minutos. Signatura: 846.

EGIPCICIOS, FENICIOS, BABILONIOS.

Duración: 10 minutos. Signatura: 870.

FABULAS Y MITOS GRIEGOS DE LOS PRIMEROS TIEMPOS.

Duración: 13 minutos. Signatura: 849.

FUNDACION DE ROMA.

Duración: 15 minutos. Signatura: 926.

JULIO CESAR.

Duración: 12 minutos. Signatura: 913.

UNA VISITA A LA ROMA ANTIGUA.

Duración: 12 minutos. Signatura: 927.

EXPANSION DEL IMPERIO ROMANO.

Duración: 15 minutos. Signatura: 928.

CÓMO SE VIVIA EN UN PUEBLO DE LA EDAD MEDIA.

Duración: 13 minutos. Signatura: 929.

SAN FRANCISCO DE ASIS.

Duración: 15 minutos. Signatura: 975.

ESPARTA Y ATENAS.

Duración: 18 minutos. Signatura: 925.

ALEJANDRO EL MAGNO.

Duración: 14 minutos. Signatura: 931.

LOS GRANDES EMPERADORES ROMANOS.

Duración: 21 minutos. Signatura: 983.

EL SANTO SEPULCRO. LAS CRUZADAS.

Duración: 17 minutos. Signatura: 856.

NAPOLEON (1.ª parte).

Duración: 20 minutos. Signatura: 909.

NAPOLEON (2.ª parte).

Duración: 14 minutos. Signatura: 910.

DON PELAYO.

Duración: 13 minutos. Signatura: 977.

EL CID CAMPEADOR.

Duración: 13 minutos. Signatura: 310.

LOS REYES CATOLICOS (1.ª parte).

Duración: 14 minutos. Signatura: 822.

LOS REYES CATOLICOS (2.ª parte).

Duración: 14 minutos. Signatura: 823.

LA GUERRA DE LA INDEPENDENCIA.

Duración: 24 minutos. Signatura: 326.

CRISTOBAL COLON.

Duración: 22 minutos. Signatura: 798.

HERNAN CORTES.

Duración: 19 minutos. Signatura: 804.

FRANCISCO PIZARRO.

Duración: 19 minutos. Signatura: 807.

BALBOA, MAGALLANES, ELCANO.

Duración: 15 minutos. Signatura: 813.

COLOSOS ANTEDILUVIANOS.

Duración: 16 minutos. Signatura: 810.

LOS HOMBRES PRIMITIVOS.

Duración: 17 minutos. Signatura: 875.

LA CASA: HISTORIA DE LA HABITACION DEL HOMBRE.

Duración: 13 minutos. Signatura: 792.

HISTORIA DEL PUEBLO HEBREO.

Duración: 20 minutos. Signatura: 966.

HISTORIA DE LA MEDIDA DEL TIEMPO.

Duración: 16 minutos. Signatura: 842.

USOS Y COSTUMBRES DEL ANTIGUO EGIPTO.

Duración: 17 minutos. Signatura: 833.

LOS VIAJES DE ULISES.

Duración: 20 minutos. Signatura: 889.

LA GRECIA ANTIGUA.

Duración: 21 minutos. Signatura: 700.

ROMA ANTIGUA.

Duración: 24 minutos. Signatura: 845.

ROMA IMPERIAL.

Duración: 26 minutos. Signatura: 841.

LEYENDAS DE LA ROMA ANTIGUA.

Duración: 17 minutos. Signatura: 765.

ANIBAL.

Duración: 17 minutos. Signatura: 829.

JULIO CESAR.

Duración: 19 minutos. Signatura: 755.

LAS INVASIONES BARBARAS.

Duración: 17 minutos. Signatura: 848.

LOS ARABES.

Duración: 19 minutos. Signatura: 990.

CARLOMAGNO.

Duración: 18 minutos. Signatura: 886.

VIDA DE UNA CIUDAD MEDIEVAL.

Duración: 14 minutos. Signatura: 892.

LA CABALLERIA.

Duración: 19 minutos. Signatura: 976.

LAS REPUBLICAS MARINERAS ITALIANAS.

Duración: 19 minutos. Signatura: 949.

LAS CRUZADAS.

Duración: 17 minutos. Signatura: 893.

LAS LIBRES COMUNAS.

Duración: 16 minutos. Signatura: 915.

MARCO POLO.

Duración: 19 minutos. Signatura: 894.

LOS SEÑORIOS Y LOS PRINCIPADOS.

Duración: 13 minutos. Signatura: 912.

LEONARDO DE VINCI.

Duración: 17 minutos. Signatura: 907.

EL GENIO DE LEONARDO.

Duración: 19 minutos. Signatura: 866.

CRISTOBAL COLON.

Duración: 18 minutos. Signatura: 914.

MIGUEL ANGEL BUONARROTI.

Duración: 24 minutos. Signatura: 780.

FERNANDO MAGALLANES.

Duración: 22 minutos. Signatura: 781.

GALILEO GALILEI.

Duración: 14 minutos. Signatura: 891.

NAPOLEON BONAPARTE.

Duración: 22 minutos. Signatura: 1.076.

GUISEPPE GARIBALDI.

Duración: 29 minutos. Signatura: 1.080.

GUILLERMO MARCONI Y LA RADIO.

Duración: 22 minutos. Signatura: 852.

EL COMERCIO MEDIEVAL Y LOS GRANDES DESCUBRIMIENTOS GEOGRAFICOS.

Duración: 13 minutos. Signatura: 1.029.

COVADONGA.

Duración: 23 minutos. Signatura: 965.

LOS PRIMEROS POBLADORES.

Duración: 19 minutos. Signatura: 984.

LOS BARBAROS EN ESPAÑA.

Duración: 17 minutos. Signatura: 991.

RAMON Y CAJAL.

Duración: 50 minutos. Signatura: 1.025.

SAGUNTO.

Duración: 16 minutos. Signatura: 1.228.

ENTRE LOS PUEBLOS PRIMITIVOS: LOS EGIPCIOS Y LOS GRIEGOS.

Duración: 10 minutos. Signatura: 1.229.

ASIRIOS, BABILONIOS Y PERSAS.

Duración: 6 minutos. Signatura: 1.230.

LOS ETRUSCOS Y LOS ROMANOS.

Duración: 9 minutos. Signatura: 1.231.

DEL ARTE PALEOCRISTIANO AL MEDIEVAL.

Duración: 14 minutos. Signatura: 1.082.

DEL RENACIMIENTO A NUESTROS DIAS.

Duración: 16 minutos. Signatura: 1.232.

LA CASA DE AYER Y DE HOY.

Duración: 23 minutos. Signatura: 1.233.

LA CASA TIPICA EN EL MUNDO.

Duración: 17 minutos. Signatura: 1.234.

LOS ASIRIOS-BABILONIOS.

Duración: 9 minutos. Signatura: 1.235.

EL PUEBLO HEBREO.

Duración: 8 minutos. Signatura: 1.236.

LOS DIOS DEL OLIMPO.

Duración: 8 minutos. Signatura: 1.057.

EL ANTIGUO EGIPTO.

Duración: 11 minutos. Signatura: 1.237.

ATENAS: VIDA Y COSTUMBRES.

Duración: 11 minutos. Signatura: 1.059.

VIDA Y COSTUMBRES DE LOS ESPARTANOS

Duración: 7 minutos. Signatura: 1.083.

ANTIGUOS MEDIOS DE TRANSPORTE.

Duración: 9 minutos. Signatura: 1.094.

LOS MEDIOS DE TRANSPORTES MODERNOS.

Duración: 9 minutos. Signatura: 1.065.

LA NAVE A TRAVES DE LOS SIGLOS.

Duración: 8 minutos. Signatura: 1.238.

ALAS EN EL VIENTO, HISTORIA DE LA AVIACION.

Duración: 10 minutos. Signatura: 1.061.

ALEJANDRO MAGNO.

Duración: 9 minutos. Signatura: 1.239.

LA REVOLUCION FRANCESA.

Duración: 29 minutos. Signatura: 1.064.

EL PINTOR DE ALTAMIRA.

Duración: 20 minutos. Signatura: 979.

GUADALETE.

Duración: 25 minutos. Signatura: 1.240.

OMAR BEN HAFSUM.

Duración: 15 minutos. Signatura: 1.242.

ALMORAVIDES Y ALMOHADES.

Duración: 19 minutos. Signatura: 1.243.

EL CID.

Duración: 27 minutos. Signatura: 1.245.

BERNARDO DEL CARPIO.

Duración: 10 minutos. Signatura: 573.

EL ALCAZAR DE TOLEDO.

Duración: 15 minutos. Signatura: 579.

VIDA Y COSTUMBRE DE LOS ESPARTANOS.

Duración: 5 minutos. Signatura: 1.083.

EL REINO MAZARITA DE GRANADA.

Duración: 16 minutos. Signatura: 624.

NUMANCIA.

Duración: 18 minutos. Signatura: 1.355.

VIRIATO.

Duración: 17 minutos. Signatura: 1.356

ORIGEN Y VIDA DE LOS PUEBLOS PRIMITIVOS.

Duración: 14 minutos. Signatura: 1.471.

ORIGENES DE LAS CIVILIZACIONES.

Duración: 4 minutos. Signatura: 1.474.

ORIGENES DE LAS CIVILIZACIONES EN EGIPTO.

Duración: 13 minutos. Signatura: 1.472.

ORIGENES DE LA CIVILIZACION EN MESOPOTAMIA.

Duración: 13 minutos. Signatura: 1.473.

ORIGENES DE LA CIVILIZACION EN EL VALLE DEL INDO.

Duración: 13 minutos. Signatura: 1.475.

ORIGENES DE LA CIVILIZACION EN CHINA.

Duración: 11 minutos. Signatura: 1.476.

OSIO, OBISPO DE CORDOBA.

Duración: 16 minutos. Signatura: 1.477.

HISTORIA DE LA AVIACION (I).

Duración: 22 minutos. Signatura: 1.767.

8. INDUSTRIA

ARTES DE PESCA.

Duración: 20 minutos. Signatura: 1.316.

BARCOS Y ESCENAS DE PESCA.

Duración: 9 minutos. Signatura: 1.317.

**INDUSTRIA DE LA CONSERVACION DEL PES-
CADO.**

Duración: 10 minutos. Signatura: 1.318.

LA INVESTIGACION CIENTIFICA DEL MAR.

Duración: 20 minutos. Signatura: 1.319.

LA LIMADORA.

Duración: 32 minutos. Signatura: 1.026.

LA TALADRADORA (1.ª parte).

Duración: 37 minutos. Signatura: 1.027.

LA TALADRADORA (2.ª parte).

Duración: 31 minutos. Signatura: 1.248.

LA TALADRADORA (3.ª parte).

Duración: 32 minutos. Signatura: 1.249.

**EL TORNO MECANICO Y EL TORNEADO.
(1.ª parte).**

Duración: 41 minutos. Signatura: 1.250.

**EL TORNO MECANICO Y EL TORNEADO.
(2.ª parte).**

Duración: 58 minutos. Signatura: 1.251.

**EL TORNO MECANICO Y EL TORNEADO.
(3.ª parte).**

Duración: 41 minutos. Signatura: 1.252.

**EL TORNO MECANICO Y EL TORNEADO.
(4.ª parte).**

Duración: 34 minutos. Signatura: 1.253.

**EL TORNO MECANICO Y EL TORNEADO.
(5.ª parte).**

Duración: 38 minutos. Signatura: 1.254.

**TECNICA DE MEDICION Y TRAZADO.
(1.ª parte).**

Duración: 39 minutos. Signatura: 1.339.

**TECNICA DE MEDICION Y TRAZADO.
(2.ª parte).**

Duración: 31 minutos. Signatura: 1.375.

**TECNICA DE MEDICION Y TRAZADO.
(3.ª parte).**

Duración: 44 minutos. Signatura: 1.376.

**TECNICA DE MEDICION Y TRAZADO.
(4.ª parte).**

Duración: 40 minutos. Signatura: 1.377.

**TECNICA DE MEDICION Y TRAZADO.
(5.ª parte).**

Duración: 72 minutos. Signatura: 1.489

**TECNICA DE MEDICION Y TRAZADO.
(6.ª parte).**

Duración: 53 minutos. Signatura: 578.

ROSCAS (1.ª parte).

Duración: 35 minutos. Signatura: 1.391.

ROSCAS (2.ª parte).

Duración: 43 minutos. Signatura: 1.392.

ROSCAS (3.ª parte).

Duración: 72 minutos. Signatura: 1.396.

MOLDEADOR FUNDIDOR (1.ª parte)

Duración: 30 minutos. Signatura: 1.379.

MOLDEADOR FUNDIDOR (2.ª parte).

Duración: 46 minutos. Signatura: 580.

LA RECTIFICADORA (1.ª parte).

Duración: 50 minutos. Signatura: 1.398.

LA RECTIFICADORA (2.ª parte).

Duración: 29 minutos. Signatura: 623.

LA RECTIFICADORA (3.ª parte).

Duración: 35 minutos. Signatura: 626.

FORJADOR.

Duración: 45 minutos. Signatura: 614.

CARPINTERO DE TALLER.

Duración: 19 minutos. Signatura: 1.652

CARPINTERO EBANISTA.

Duración: 15 minutos. Signatura: 1.693.

CARPINTERO DE ARMAR.

Duración: 17 minutos. Signatura: 1.650.

HOJALATERO.

Duración: 19 minutos. Signatura: 1.694.

PINTOR DECORADOR.

Duración: 16 minutos. Signatura: 1.657.

RELOJERO.

Duración: 20 minutos. Signatura: 1.653.

FONTANERO.

Duración: 16 minutos. Signatura: 1.640.

TAPICERO.

Duración: 17 minutos. Signatura: 1. 41.

ENCUADERNADOR.

Duración: 20 minutos. Signatura: 1.654.

HERRERO.

Duración: 15 minutos. Signatura: 1.692.

ZAPATERO.

Duración: 18 minutos. Signatura: 1.651.

ALBAÑIL.

Duración: 15 minutos. Signatura: 1.645.

FORJADOR

Duración: 16 minutos. Signatura: 1.647.

CERRAJERO ARTÍSTICO.

Duración: 15 minutos. Signatura: 1.652.

VIDRIERO.

Duración: 16 minutos. Signatura: 1.646.

COCINERO.

Duración: 20 minutos. Signatura: 1.655.

PIROTECNICO.

Duración: 16 minutos. Signatura: 1.656.

EL MOLDEADOR FUNDIDOR (3.ª parte).

Duración: 38 minutos. Signatura: 1.681.

FORJADOR (2.ª parte) (1.ª cinta).

Duración: 27 minutos. Signatura: 1.574.

FORJADOR (2.ª parte) (2.ª cinta).

Duración: 19 minutos. Signatura: 1.582.

FORJADOR (3.ª parte) (1.ª cinta).

Duración: 26 minutos. Signatura: 1.679.

FORJADOR (3.ª parte) (2.ª cinta).

Duración: 17 minutos. Signatura: 1.670.

CHAPISTA CALDERERO (2.ª parte) (1.ª cinta).

Duración: 28 minutos. Signatura: 1.599.

CHAPISTA CALDEDERO (2.ª parte) (2.ª cinta).

Duración: 18 minutos. Signatura: 1.600.

LOS ENSAMBLES EN CARPINTERIA.

Duración: 7 minutos. Signatura: 1.563.

LOS EMPALMES EN CARPINTERIA.

Duración: 8 minutos. Signatura: 1.630.

ESQUEMA DE ELECTRICIDAD (1.ª parte).

Duración: 11 minutos. Signatura: 1.663.

LOS APARATOS PARA INSTALACIONES DE ALUMBRADO (2.ª parte).

Duración: 10 minutos. Signatura: 1.621.

ESQUEMAS DE ELECTRICIDAD (2.ª parte).

Duración: 7 minutos. Signatura: 1.761.

LA FABRICACION DE PAPEL A MANO.

Duración: 14 minutos. Signatura: 1.803.

LA MAQUINA DE PAPEL.

Duración: 15 minutos. Signatura: 1.804.

UN COMPLEJO CARBONIFERO.

Duración: 27 minutos. Signatura: 1.805.

UN COMPLEJO SIDERURGICO.

Duración: 32 minutos. Signatura: 1.806.

EL CEMENTO (I).

Duración: 16 minutos. Signatura: 1.807.

EL CEMENTO (II).

Duración: 18 minutos. Signatura: 1.808.

FUENTES DE ENERGIA.

Duración: 21 minutos. Signatura: 1.809.

LA HULLA BLANCA. UNA CENTRAL HIDRO-ELECTRICA.

Duración: 14 minutos. Signatura: 1.810.

UNA CENTRAL TERMO-ELECTRICA.

Duración: 17 minutos. Signatura: 1.811.

SUBESTACION DE ALTA TENSION.

Duración: 16 minutos. Signatura: 1.812.

TRANSPORTE DE LA ELECTRICIDAD.

Duración: 12 minutos. Signatura: 1.813.

CABLES ELECTRICOS.

Duración: 18 minutos. Signatura: 1.814.

EL PETROLEO: ORIGEN Y PROYECCION.

Duración: 32 minutos. Signatura: 1.815.

EL PETROLEO: PERFORACIONES.

Duración: 29 minutos. Signatura: 1.816.

EL PETROLEO: EN EL PAIS DEL ORO NEGRO.

Duración: 10 minutos. Signatura: 1.817.

EL PETROLEO: UNA REFINERIA EUROPEA.

Duración: 18 minutos. Signatura: 1.818.

EL PETROLEO: TRANSPORTE Y DISTRIBUCION.

Duración: 20 minutos. Signatura: 1.819.

EL PETROLEO: UN DEPOSITO REGIONAL.

Duración: 14 minutos. Signatura: 1.820.

EL PETROLEO: UTILIZACION DE LOS PRODUCTOS DE LA REFINACION.

Duración: 30 minutos. Signatura: 1.821.

EL PETROLEO: GASES LIGEROS LICUABLES.

Duración: 12 minutos. Signatura: 1.822.

HISTORIA DE LA IMPRENTA.

Duración: 21 minutos. Signatura: 1.823.

LA IMPRENTA: EL LIBRO.

Duración: 20 minutos. Signatura: 1.824.

LA IMPRENTA: EL PERIODICO.

Duración: 18 minutos. Signatura: 1.825.

EL CINC: METALURGIA.

Duración: 30 minutos. Signatura: 1.826.

EL RAYON. DE LA PRIMERA MATERIA A LA VISCOSA.

Duración: 12 minutos. Signatura: 1.827.

EL RAYON. DE LA VISCOSA AL PRODUCTO ACABADO.

Duración: 13 minutos. Signatura: 1.828.

EL NYLON.

Duración: 23 minutos. Signatura: 1.829.

9. LITERATURA

A) CUENTOS Y FABULAS

LA LUCIERNAGA Y LA MARIPOSA.

Duración: 5 minutos. Signatura: 684.

EL POLLITO DESOBEDIENTE.

Duración: 6 minutos. Signatura: 677.

LOS CINCO GATITOS MAL CRIADOS.

Duración: 6 minutos. Signatura: 685.

MIRAR Y NO TOCAR.

Duración: 5 minutos. Signatura: 662.

LA LEYENDA DEL CRISANTEMO.

Duración: 6 minutos. Signatura: 678.

SAN FRANCISCO Y EL LOBO.

Duración: 5 minutos. Signatura: 656.

LA LEYENDA DE SAN MARTIN.

Duración: 5 minutos. Signatura: 654.

LA LEYENDA DEL PETIRROJO.

Duración: 5 minutos. Signatura: 657.

LA PRINCESA CAPRICHOSA.

Duración: 9 minutos. Signatura: 680.

EL ENANO CALABACIN.

Duración: 9 minutos. Signatura: 682.

EL PEQUEÑO ALI-BABA.

Duración: 14 minutos. Signatura: 681.

SIETE DE UN GOLPE.

Duración: 10 minutos. Signatura: 679.

COLA DE ASNO.

Duración: 10 minutos. Signatura: 878.

EL ARBOL ENCANTADO.

Duración: 17 minutos. Signatura: 962.

JUAN SIN MIEDO.

Duración: 17 minutos. Signatura: 953.

ROMANCE DEL CONDE FLÓRES.

Duración: 13 minutos. Signatura: 370.

LA PRINCESITA DEL PALACIO DE ORO.

Duración: 21 minutos. Signatura: 275.

LA CENICIENTA.

Duración: 13 minutos. Signatura: 1.075.

PINOCHO.

Duración: 9 minutos. Signatura: 556.

BAMBI.

Duración: 8 minutos. Signatura: 557.

DUMBO.

Duración: 11 minutos. Signatura: 1.100.

BLANCA NIEVES.

Duración: 13 minutos. Signatura: 1.074.

LA DAMA Y EL VAGABUNDO.

Duración: 15 minutos. Signatura: 1.111.

BLANCA NIEVES Y LOS SIETE ENANITOS.

Duración: 12 minutos. Signatura: 786.

CAPERUCITA ROJA.

Duración: 12 minutos. Signatura: 1.101.

LA FLAUTA ENCANTADA.

Duración: 13 minutos. Signatura: 774.

EL CABALLO ENCANTADO.

Duración: 12 minutos. Signatura: 696.

LA LAMPARA DE ALADINO.

Duración: 16 minutos. Signatura: 766.

PETER PAN.

Duración: 14 minutos. Signatura: 906.

EL PATITO FEO.

Duración: 11 minutos. Signatura: 693.

HANSEL Y GRETEL.

Duración: 12 minutos. Signatura: 758.

EL SOLDADITO DE PLOMO.

Duración: 10 minutos. Signatura: 694.

AVENTURAS DE PINOCHO.

Duración: 11 minutos. Signatura: 911.

GULLIVER EN LILIPUT.

Duración: 14 minutos. Signatura: 698.

FABULAS DE ESOPHO.

Duración: 14 minutos. Signatura: 757.

PECOS BILL.

Duración: 14 minutos. Signatura: 759.

ROBINSON CRUSOE.

Duración: 19 minutos. Signatura: 777.

DAVY CROQUET.

Duración: 17 minutos. Signatura: 937.

DE LOS APENINOS A LOS ANDES.

Duración: 15 minutos. Signatura: 918.

EL TAMBORCILLO SARDO.

Duración: 13 minutos. Signatura: 697.

EL RATON Y LA RANA.

Duración: 10 minutos. Signatura: 1.103.

EL AGUILA Y LA ZORRA.

Duración: 9 minutos. Signatura: 1.102.

EL PERRO, EL GALLO Y LA ZORRA.

Duración: 10 minutos. Signatura: 952.

EL ASNO QUE SE FINGE COJO Y EL LOBO.

Duración: 10 minutos. Signatura: 1.073.

EL CUERVO Y LA ZORRA.

Duración: 10 minutos. Signatura: 1.072.

LA PALOMA Y LA HORMIGA.

Duración: 10 minutos. Signatura: 1.087.

EL CIERVO Y EL LEON DE LA FUENTE.

Duración: 8 minutos. Signatura: 1.088.

EL VIOLIN ENCANTADO.

Duración: 8 minutos. Signatura: 1.071.

EL BARON MÚNCHAUSEN EN SICILIA.

Duración: 8 minutos. Signatura: 1.052.

EN BARON MÜNCHAUSEN EN RUSIA.

Duración: 8 minutos. Signatura: 1.054.

EL BARON MÜNCHAUSEN CONTRA LOS TURCOS.

Duración: 8 minutos. Signatura: 1.055.

EL BARON MÜNCHAUSEN EN EGIPTO.

Duración: 9 minutos. Signatura: 1.053.

EL PEQUEÑO ELEFANTE.

Duración: 9 minutos. Signatura: 1.090.

EL CALIFA CIGÜEÑA.

Duración: 10 minutos. Signatura: 1.081.

LOS MUSICOS DE BREMA.

Duración: 9 minutos. Signatura: 1.095.

CLEMENTINO Y LA OCA DE ORO.

Duración: 6 minutos. Signatura: 1.058.

FRIDOLIN Y LOS TRES TALISMANES.

Duración: 8 minutos. Signatura: 1.089.

LOS DOS ASTUTOS BORRIQUILLOS. EL BORRIQUILLO TESTARUDO Y EL CARRETERO ASTUTO. LAS DOS CABRAS OBSTINADAS.

Duración: 11 minutos. Signatura: 1.079.

MIGAS PARA LOS PAJARITOS. NEGRO, EL PERRITO VAGABUNDO.

Duración: 7 minutos Signatura: 1.070.

LA ZORRA GOLOSA Y EL PATITO ASTUTO.

Duración: 8 minutos. Signatura: 1.056.

EL REGALO DE LA GALLINA NEGRA.

Duración: 13 minutos. Signatura: 1.060

EL PAIS DEL SOL.

Duración: 7 minutos. Signatura: 1.086.

PEPON CAZADOR.

Duración: 12 minutos. Signatura: 1.078.

EL MISERERE.

Duración: 14 minutos. Signatura: 1.276.

AVENTURAS DEL BARON MÜNCHAUSEN.

Duración: 16 minutos. Signatura: 1.259.

LA PEQUEÑA CERILLERA.

Duración: 14 minutos. Signatura: 1.260.

EL PEQUEÑO VIGIA LOMBARDO.

Duración: 12 minutos. Signatura: 1.261.

EL LEON Y EL RATON AGRADECIDO.

Duración: 12 minutos. Signatura: 1.262.

EL RATON DEL CAMPO Y EL RATON DE LA CIUDAD.

Duración: 11 minutos. Signatura: 1.265.

LA CIGARRA Y LAS HORMIGAS.

Duración: 11 minutos. Signatura: 1.266.

EL CAMPESINO Y LA GALLINA DE LOS HUEVOS DE ORO.

Duración: 11 minutos. Signatura: 1.277.

EL CUERVO Y LAS AVES.

Duración: 13 minutos. Signatura: 1.268.

LA ALFOMBRÁ MÁGICA.

Duración: 18 minutos. Signatura: 1.272.

LOS TRES POLLITOS TRAVIESOS. LOS TRES CERDITOS EN EL CIRCO.

Duración: 9 minutos. Signatura: 1.275.

EL CUERVO Y LA ZORRA. LA PALOMA Y LA HORMIGA.

Duración: 10 minutos. Signatura: 1.263.

CUENTOS DE CANTERBURY (Prólogo).

Duración: 20 minutos. Signatura: 603.

VIDAD DEL BUSCON (1.ª parte).

Duración: 21 minutos. Signatura: 1.478.

VIDA DEL BUSCON (2.ª parte).

Duración: 21 minutos. Signatura: 1.479.

PULGARCITO.

Duración: 10 minutos. Signatura: 586.

SÍMBAD EL MARINO.

Duración: 16 minutos. Signatura: 587.

EL REY MIDAS.

Duración: 18 minutos. Signatura: 588.

LA SIRENITA DE COPENHAGUE.

Duración: 17 minutos. Signatura: 589.

ALICIA EN EL PAIS DE LAS MARAVILLAS.

Duración: 12 minutos. Signatura: 1.255.

DON QUIJOTE DE LA MANCHA.

Duración: 16 minutos. Signatura: 1.258.

LA BELLA DURMIENTE.

Duración: 15 minutos. Signatura: 1.257.

EL DUENDE CIERRAJOJOS.

Duración: 7 minutos. Signatura: 1.270.

ESTRELLITA.

Duración: 11 minutos. Signatura: 1.066.

LAS TRES NARANJAS.

Duración: 14 minutos. Signatura: 1.271.

EL CORDERITO ASUSTADO. HABLAN LOS CANARIOS.

Duración: 11 minutos. Signatura: 1.273.

LA ZORRA Y LA CIGÜEÑA. EN EL JARDIN ZOOLOGICO. EL PASTORCILLO EMBUSTERO.

Duración: 13 minutos. Signatura: 1.274.

B) GRANDES OBRAS

DON QUIJOTE DE LA MANCHA (1.ª parte).

Duración: 21 minutos. Signatura: 315.

DON QUIJOTE DE LA MANCHA (2.ª parte).

Duración: 25 minutos. Signatura: 315.

LA ILIADA.

Duración: 24 minutos. Signatura: 982.

LA ODISEA.

Duración: 20 minutos. Signatura: 978.

LA ENEIDA.

Duración: 27 minutos. Signatura: 980.

EDIPO REY.

Duración: 19 minutos. Signatura: 791.

FAUSTO.

Duración: 15 minutos. Signatura: 795.

EL PARAISO PERDIDO.

Duración: 19 minutos. Signatura: 788.

LA ILIADA (2.ª versión).
 Duración: 18 minutos. Signatura: 793.

LA ODISEA (2.ª versión).
 Duración: 18 minutos. Signatura: 794.

LA ENEIDA (2.ª versión).
 Duración: 20 minutos. Signatura: 805.

DANTE ALIGHIERI, «LA DIVINA COMEDIA».
 Duración: 22 minutos. Signatura: 796.

DON QUIJOTE DE LA MANCHA (2.ª versión).
 Duración: 16 minutos. Signatura: 1.258.

EL QUIJOTE (3.ª versión).
 Duración: 32 minutos. Signatura: 1.678.

C) HISTORIA DE LA LITERATURA

HISTORIA DE LA LITERATURA INFANTIL IBEROAMERICANA.

Duración: 20 minutos. Signatura: 581.

HISTORIA DE LA LITERATURA INFANTIL EXTRANJERA.

Duración: 29 minutos. Signatura: 582.

HISTORIA DE LA LITERATURA INFANTIL ESPAÑOLA.

Duración: 27 minutos. Signatura: 583.

ALFONSO X EL SABIO.

Duración: 18 minutos. Signatura: 1.673.

LIBROS DE CABALLERIAS

Duración: 18 minutos. Signatura: 1.685.

EL RENACIMIENTO.

Duración: 15 minutos: Signatura: 1.683.

CRONISTAS DE INDIAS.

Duración: 26 minutos. Signatura: 1.662.

LOPE DE VEGA.

Duración: 14 minutos. Signatura: 1.686.

LA GENERACION DEL 98.

Duración: 18 minutos. Signatura: 1.682.

LOS SIETE INFANTES DE LARA.

Duración: 16 minutos. Signatura: 1.767.

GONZALO DE BERCEO.

Duración: 20 minutos. Signatura: 1.741.

SANTA TERESA DE JESUS.

Duración: 17 minutos. Signatura: 1.770.

PEREZ GALDOS.

Duración: 13 minutos. Signatura: 1.769.

10. MATEMATICAS

PROPIEDAD DISTRIBUTIVA DE LA MULTIPLICACION.

Duración: 38 minutos. Signatura: 234.

HISTORIA DE LAS MATEMATICAS A TRAVES DE LOS SIGLOS (1.ª parte).

Duración: 20 minutos. Signatura: 1.277.

**HISTORIA DE LAS MATEMATICAS A TRAVES DE
LOS SIGLOS (2.ª parte).**

Duración: 20 minutos. Signatura: 1.278.

**HISTORIA DE LAS MATEMATICAS A TRAVES DE
LOS SIGLOS (3.ª parte).**

Duración: 20 minutos. Signatura: 602.

**HISTORIA DE LAS MATEMATICAS A TRAVES DE
LOS SIGLOS (4.ª parte).**

Duración: 20 minutos. Signatura: 1.269.

11. RELIGION

A) NARRACIONES BIBLICAS

LA CREACION.

Duración: 10 minutos. Signatura: 860.

ADAN Y EVA.

Duración: 11 minutos. Signatura: 861.

NOE. EL DILUVIO.

Duración: 12 minutos. Signatura: 853.

ABRAHAM.

Duración: 13 minutos. Signatura: 932.

ISAAC Y JACOB.

Duración: 14 minutos. Signatura: 881.

JOSE (1.ª parte).

Duración: 12 minutos. Signatura: 941.

JOSE (2.ª parte).

Duración: 13 minutos. Signatura: 942.

MOISES (1.ª parte).

Duración: 12 minutos. Signatura: 943.

MOISES (2.ª parte).

Duración: 13 minutos. Signatura: 944.

JOSUE.

Duración: 13 minutos. Signatura: 882.

GEDEON Y SANSON.

Duración: 12 minutos. Signatura: 945.

HELI Y SAMUEL.

Duración: 12 minutos. Signatura: 854.

RUT.

Duración: 13 minutos. Signatura: 947.

SAMUEL, SAUL Y DAVID.

Duración: 12 minutos. Signatura: 900.

SAUL Y DAVID.

Duración: 12 minutos. Signatura: 897.

DAVID.

Duración: 12 minutos. Signatura: 898.

SALOMON.

Duración: 13 minutos. Signatura: 876.

EL REINO DE ISRAEL. ELIAS.

Duración: 14 minutos. Signatura: 817.

EL REINO DE ISRAEL. ELISEO Y JONÁS.

Duración: 14 minutos. Signatura: 818.

TOBIAS.

Duración: 12 minutos. Signatura: 948.

EL REINO DE JUDA. ISAIAS, JUDIT Y JEREMIAS.

Duración: 13 minutos. Signatura: 916.

EL CAUTIVERIO DE BABILONIA.

Duración: 15 minutos. Signatura: 946.

DESPUES DEL CAUTIVERIO DE BABILONIA (1.ª parte).

Duración: 15 minutos. Signatura: 950.

DESPUES DEL CAUTIVERIO DE BABILONIA (2.ª parte).

Duración: 15 minutos. Signatura: 951.

B) EL CREDO**CREO EN DIOS PADRE TODOPODEROSO.**

Duración: 18 minutos. Signatura: 1.038.

CREADOR DEL CIELO Y DE LA TIERRA.

Duración: 17 minutos. Signatura: 1.039.

Y EN JESUCRISTO.

Duración: 21 minutos. Signatura: 1.040.

CREO EN EL ESPIRITU SANTO, LA SANTA IGLE-**SIA CATOLICA, LA COMUNION DE LOS SANTOS.**

Duración: 16 minutos. Signatura: 1.042.

EL PERDON DE LOS PECADOS.

Duración: 18 minutos. Signatura: 1.041.

LA RESURRECCION DE LA CARNE, LA VIDA PERDURABLE.

Duración: 16 minutos. Signatura: 1.043.

C) LOS SACRAMENTOS**EL BAUTISMO.**

Duración: 20 minutos. Signatura: 998.

EL BAUTISMO. CEREMONIA LITURGICA.

Duración: 22 minutos. Signatura: 999.

CONFIRMACION.

Duración: 18 minutos. Signatura: 1.000.

LA EUCARISTIA.

Duración: 11 minutos. Signatura: 1.031.

MANERA DE COMULGAR.

Duración: 15 minutos. Signatura: 989.

PREPARACION PARA LA PRIMERA COMUNION (1.ª parte).

Duración: 17 minutos. Signatura: 987.

PREPARACION PARA LA PRIMERA COMUNION. (2.ª parte).

Duración: 18 minutos. Signatura: 988.

LA PENITENCIA. COMO CONFESAR.

Duración: 27 minutos. Signatura: 318.

EXTREMAUNCION.

Duración: 13 minutos. Signatura: 1.463.

ORDEN Y MATRIMONIO.

Duración: 15 minutos. Signatura: 1.464.

D) LOS DIEZ MANDAMIENTOS

INTRODUCCION.

Duración: 14 minutos. Signatura: 1.037.

I MANDAMIENTO.

Duración: 17 minutos. Signatura: 960.

II MANDAMIENTO.

Duración: 17 minutos. Signatura: 954.

III MANDAMIENTO.

Duración: 14 minutos. Signatura: 958.

IV MANDAMIENTO.

Duración: 16 minutos. Signatura: 959.

V MANDAMIENTO.

Duración: 19 minutos. Signatura: 955.

VI Y IX MANDAMIENTOS.

Duración: 17 minutos. Signatura: 961.

VII Y X MANDAMIENTOS.

Duración: 12 minutos. Signatura: 956.

VIII MANDAMIENTO.

Duración: 17 minutos. Signatura: 957.

RESUMEN.

Duración: 17 minutos. Signatura: 963.

E) MIS ORACIONES

LA SEÑAL DE LA CRUZ.

Duración: 11 minutos. Signatura: 688.

OS ADORO, DIOS MIO.

Duración: 12 minutos. Signatura: 689.

EL PADRENUESTRO.

Duración: 10 minutos. Signatura: 661.

EL AVE MARIA.

Duración: 10 minutos. Signatura: 652.

EL ANGEL DE LA GUARDA.

Duración: 10 minutos. Signatura: 653.

EL CREDO (1.ª parte).

Duración: 12 minutos. Signatura: 667 A.

EL CREDO (2.ª parte).

Duración: 14 minutos. Signatura: 667 B.

F) PREPARACION PARA LA COMUNION

DIOS ES MI CREADOR.

Duración: 20 minutos. Signatura: 691.

JESUS ES MI SALVADOR.

Duración: 27 minutos. Signatura: 936.

YO VIVO CON JESUS.

Duración: 12 minutos. Signatura: 674.

MI ENCUENTRO CON JESUS.

Duración: 38 minutos. Signatura: 767.

JESUS SIEMPRE PRESENTE.

Duración: 28 minutos. Signatura: 690.

G) HISTORIA SAGRADA

DESDE LA CREACION A MOISES.

Duración: 40 minutos. Signatura: 692.

DESDE MOISES A SALOMON.

Duración: 33 minutos. Signatura: 1.013.

DESDE SALOMON A JESUCRISTO.

Duración: 33 minutos. Signatura: 1.014.

VIDA DE JESUCRISTO (1.ª parte). DESDE LA ANUNCIACION A LA TRANSFIGURACION.

Duración: 21 minutos. Signatura: 1.279.

VIDA DE JESUCRISTO (2.ª parte). DESDE LA TRANSFIGURACION A LA ASCENSION.

Duración: 33 minutos. Signatura: 1.280.

H) LA VIDA DE JESUS NARRADA AL PUEBLO

BELEN (NACIMIENTO).

Duración: 23 minutos. Signatura: 974.

LAS TENTACIONES. EMPIEZA LA VIDA PUBLICA.

Duración: 28 minutos. Signatura: 1.284.

EL MAESTRO (ELECCION DE LOS APOSTOLES).

Duración: 29 minutos. Signatura: 1.285.

LOS ENEMIGOS.

Duración: 26 minutos. Signatura: 1.286.

EL PRIMADO DE SAN PEDRO.

Duración: 26 minutos. Signatura: 1.287.

SUCEDIO QUE... LAS PARABOLAS.

Duración: 40 minutos. Signatura: 1.288.

I) EVANGELIOS

NAVIDAD.

Duración: 22 minutos. Signatura: 993.

CIRCUNCISION.

Duración: 34 minutos. Signatura: 1.015.

EPIFANIA.

Duración: 17 minutos. Signatura: 1.016.

JESUS PERDIDO Y HALLADO EN EL TEMPLO. I DE EPIFANIA.

Duración: 31 minutos. Signatura: 1.017.

LA TEMPESTAD. IV DE EPIFANIA.

Duración: 16 minutos. Signatura: 1.018.

LA CIZAÑA. V DE EPIFANIA.

Duración: 11 minutos. Signatura: 1.019.

PASCUA (1.ª parte).

Duración: 23 minutos. Signatura: 1.045.

PASCUA (2.ª parte).

Duración: 30 minutos. Signatura: 1.046.

LA ASUNCION.

Duración: 28 minutos. Signatura: 1.044.

LA INMACULADA (1.ª parte).

Duración: 10 minutos. Signatura: 968.

LA INMACULADA (2.ª parte).

Duración: 10 minutos. Signatura: 969.

LA INMACULADA (3.ª parte).

Duración: 13 minutos. Signatura: 970.

EL FIN DEL MUNDO. I DE ADVIENTO Y ULTIMO DE PENTECOSTES.

Duración: 25 minutos. Signatura: 1.289.

LAS BODAS DE CANA. II DE EPIFANIA.

Duración: 17 minutos. Signatura: 1.290.

EL CENTURION DE CAFARNAUN. III DE EPIFANIA.

Duración: 20 minutos. Signatura: 1.291.

LOS OBREROS DE LA VIÑA. SEPTUAGESIMA.

Duración: 22 minutos. Signatura: 1.292.

LA SEMILLA. SEXAGESIMA.

Duración: 18 minutos. Signatura: 1.293.

EL CIEGO DE JERICO. QUINCAGESIMA.

Duración: 27 minutos. Signatura: 1.294.

BELCEBU. III DE CUARESMA.

Duración: 21 minutos. Signatura: 1.295.

LOS CINCO PANES. IV DE CUARESMA.

Duración: 19 minutos. Signatura: 1.296.

PASION DE JESUCRISTO (1.ª parte).

Duración: 31 minutos. Signatura: 1.297.

PASION DE JESUCRISTO (2.ª parte).

Duración: 31 minutos. Signatura: 1.298.

PASION DE JESUCRISTO (3.ª parte).

Duración: 29 minutos. Signatura: 1.299.

¡VERDADERAMENTE HA RESUCITADO! DOMINICA «IN ALBIS».

Duración: 29 minutos. Signatura: 1.300.

EL BUEN SAMARITANO. XII DE PENTECOSTES.

Duración: 29 minutos. Signatura: 1.301.

TODOS LOS SANTOS.

Duración: 32 minutos. Signatura: 1.302.

EL HOMBRE MAS GRANDE.

Duración: 15 minutos. Signatura: 1.312.

EL HERALDO DEL MESIAS.

Duración: 18 minutos. Signatura: 1.313.

EL PROFETA DE FUEGO.

Duración: 17 minutos. Signatura: 1.314.

LA TRANSFIGURACION DEL SEÑOR.

Duración: 15 minutos. Signatura: 1.397.

JESUS TENTADO.

Duración: 11 minutos. Signatura: 1.400.

EL MAYORDOMO INFIEL.

Duración: 16 minutos. Signatura: 584.

J) TEMAS VARIOS DE RELIGION**EL REY DAVID.**

Duración: 16 minutos. Signatura: 1.020.

LA MADRE DE JESUS.

Duración: 15 minutos. Signatura: 934.

LA INFANCIA DE JESUS.	Duración: 15 minutos.	Signatura: 938.	SAN FRANCISCO DE ASIS.	Duración: 15 minutos.	Signatura: 1.311.
LOS SACRAMENTOS.	Duración: 17 minutos.	Signatura: 1.021.	LOS GRANDES CONCILIOS.	Duración: 30 minutos.	Signatura: 1.315.
EL TRIUNFO DEL CRISTIANISMO.	Duración: 19 minutos.	Signatura: 865.	LAS BODAS DE CANA.	Duración: 12 minutos.	Signatura: 1.480.
SANTOS NIÑOS Y JOVENES.	Duración: 18 minutos.	Signatura: 1.022.	CURACION DE UN LEPROSO, EL SIERVO DEL CENTURION Y LA TEMPESTAD SOSEGADA.	Duración: 25 minutos.	Signatura: 1.481.
LA SANTA MISA.	Duración: 22 minutos.	Signatura: 835.	LA FE DE LA CANANEA. EL PARALITICO DE LA PISCINA.	Duración: 10 minutos.	Signatura: 1.492.
LA SANTA MISA (1.ª parte).	Duración: 34 minutos.	Signatura: 1.047.	LA MULTIPLICACION DE LOS PANES Y DE LOS PECES.	Duración: 11 minutos.	Signatura: 1.483.
LA SANTA MISA (2.ª parte).	Duración: 30 minutos.	Signatura: 1.048.	RESURRECCION DE LAZARO.	Duración: 13 minutos.	Signatura: 1.484.
JOSE EL HEBREO.	Duración: 17 minutos.	Signatura: 1.305.	LA PESCA MILAGROSA.	Duración: 12 minutos.	Signatura: 1.482.
LA VIDA DE JESUS.	Duración: 21 minutos.	Signatura: 1.306.	LOS DIEZ LEPROSOS. EL HIJO DE LA VIUDA DE NAIM.	Duración: 9 minutos.	Signatura: 1.485.
MILAGROS DE JESUS.	Duración: 19 minutos.	Signatura: 1.307.	JESUS CAMINA SOBRE LAS OLAS DEL MAR. MALDICON DE LA HIGUERA ESTERIL.	Duración: 10 minutos.	Signatura: 1.486.
PARABOLAS DE JESUS.	Duración: 11 minutos.	Signatura: 1.308.	SAULO DE TARSO.	Duración: 40 minutos.	Signatura: 591.
LOS SANTOS PEDRO Y PABLO.	Duración: 15 minutos.	Signatura: 1.309.	JUAN XXIII.	Duración: 22 minutos.	Signatura: 1.487.
SAN TARSICIO.	Duración: 11 minutos.	Signatura: 1.310.			

LA VIDA DE LA VIRGEN MARIA.

Duración: 32 minutos. Signatura: 1.488.

LA SANTA MISA (2.ª versión).

Duración: 25 minutos. Signatura: 1.120.

HELADE FULGENTE.

Duración: 36 minutos. Signatura: 1.830.

EL PAIS DE LOS FARAONES.

Duración: 34 minutos. Signatura: 1.831

LA GLORIA DEL LIBANO.

Duración: 30 minutos. Signatura: 1.832.

TRAS LAS HUELLAS DE JESUS.

Duración: 47 minutos. Signatura: 1.833.

K) LA IGLESIA**DESDE SU FUNDACION HASTA CONSTANTINO.**

Duración: 42 minutos. Signatura: 1.281.

DESDE CONSTANTINO HASTA LEON X (1521).

Duración: 42 minutos. Signatura: 1.282.

DESDE EL SIGLO XV AL XX.

Duración: 39 minutos. Signatura: 1.283.

L) EL SANTO ROSARIO**MISTERIOS DOLOROSOS.**

Duración: 30 minutos. Signatura: 1.303.

MISTERIOS GLORIOSOS.

Duración: 47 minutos. Signatura: 1.304.

MISTERIOS GOZOSOS.

Duración: 37 minutos. Signatura: 1.401.

M) LITURGIA**INTRODUCCION A LA LITURGIA.**

Duración: 18 minutos. Signatura: 1.493.

SACRAMENTALES Y RITOS.

Duración: 22 minutos. Signatura: 166.

LAS PERSONAS LITURGICAS.

Duración: 15 minutos. Signatura: 1.494.

LITURGIA.

Duración: 37 minutos. Signatura: 1.012.

LITURGIA Y SACRAMENTALES. II: CONFIRMACION, PENITENCIA Y COMUNION.

Duración: 21 minutos. Signatura: 162.

NOTA.—(Al solicitar una grabación combinada con proyección fija, sería conveniente consultar el catálogo de diapositivas, pues algunas diapositivas se encuentran agotadas.)

ARCHIVO DE LA PALABRA

ARCHIVO DE LA PALABRA

A través de esta serie de documentos orales iniciada hace ya varios cursos por el maestro don Ramón Menéndez Pidal, en el Archivo Histórico de la Palabra, figuras relevantes de las ciencias y las letras, muchas de ellas desaparecidas, nos acercan todavía su voz y su pensamiento.

ALCANTARA, MANUEL. Lectura por el autor de poemas del libro **Ciudad de entonces** y del soneto **A mis manos**.

Duración: 6 minutos. Signatura: 2.152.

ALDECOA, IGNACIO. Claves de su vida y su obra. Lectura por el autor de un fragmento de **La despedida**.

Duración: 23 minutos. Signatura: 1.722.

ALEIXANDRE, VICENTE. Fragmento del homenaje a Rubén Darío en su centenario.

Duración 10 minutos. Signatura: 1.838.

ALONSO, DAMASO. Tres sonetos a la lengua castellana. Con comentarios del autor.

Duración: 15 minutos. Signatura: 367.

ALVAREZ QUINTERO (Serafín y Joaquín). Tres sonetos y **Nuestro optimismo**.

Duración: 6 minutos. Signatura: 3.

ASIN PALACIOS. Escatología musulmana en la Divina Comedia.

Duración: 9 minutos. Signatura: 372.

AVALOS DE, JUAN. Improvisación de unas palabras sobre arte

Duración: 4 minutos. Signatura: 2.153.

«AZORIN» (MARTINEZ RUIZ, JOSE). Documento oral.

Duración: 23 minutos. Signatura: 1.275 bis.

BAROJA, PIO. Elogio sentimental del acordeón.

Duración: 5 minutos. Signatura: 373.

BENAVENTE, JACINTO. Prólogos de **Los intereses creados** y **El ladrón de sueños**.

Duración: 8 minutos. Signatura: 5.

BORRAS, TOMAS. Lectura del cuento **El perro de la obra**.

Duración: 15 minutos. Signatura: 1.723.

BÜERO VALLEJO, Antonio. Documento oral.

Duración: 15 minutos. Signatura: 1.329.

CAMPO ALANGE, MARÍA. Lectura por la autora de un fragmento de un artículo sobre Solana.

Duración: 8 minutos. Signatura: 2.176.

CALVO, RICARDO. Fragmento de **La Vida es Sueño**, de Calderón.

Duración: 9 minutos. Signatura: 375.

CAMON AZNAR, JOSE. Fragmento de **El tenebrismo en la pintura española**.

Duración: 5 minutos. Signatura: 1.839.

CARO BAROJA, JULIO. Lectura por el autor de un fragmento del artículo **El folklore y la sociedad moderna**.

Duración: 4 minutos. Signatura: 2.154.

CASONA, ALEJANDRO. Documento oral.

Duración: 15 minutos. Signatura: 1.334.

CASTILLO PUCHE, JOSE LUIS. Claves de su vida y obra. Lectura por el autor de un fragmento de **El vencedor**.

Duración: 24 minutos. Signatura: 1.724.

CELA, CAMILO JOSE DE. Discurso de ingreso en la Real Academia Española.

Duración: 50 minutos. Signatura: 6.

CELAYA, GABRIEL. Lectura por el autor de los poemas **Versos de otoño**, del libro **El buen retiro**. Dos sonetos del libro **Los espejos transparentes**.

Duración: 5 minutos. Signatura: 2.155.

CLAVERIA, CARLOS. Lectura por el autor de un fragmento de Temas de Unamuno

Duración: 5 minutos. Signatura: 2.173.

CIERVA Y CODORNIU, JUAN DE LA. Fragmento de una conferencia.

Duración: 10 minutos. Signatura: 695.

CONDE, CARMEN. Breve antología poética.

Duración: 18 minutos. Signatura: 1.840.

COSSIO, MANUEL BARTOLOME. Documento oral.

Duración: 18 minutos. Signatura: 1.725.

DELIBES, MIGUEL. Claves de su vida y obra. Lectura por el autor de un fragmento de **La conferencia.**

Duración: 25 minutos. Signatura: 1.726.

DELIBES, MIGUEL. Documento oral.

Duración: 30 minutos. Signatura: 1.033.

DIEGO, GERARDO. Fragmento de su **Última lección académica.**

Duración: 23 minutos. Signatura: 1.727.

ESPIÑA, CONCHA. Génesis de la novela **El metal de los muertos.**

Duración: 10 minutos. Signatura: 376.

ESPLA, OSCAR. Entrevista.

Duración: 10 minutos. Signatura: 1.847.

FERNANDEZ FLOREZ, WENCESLAO. Documento oral.

Duración: 15 minutos. Signatura: 1.331.

FERNANDEZ SANTOS, JESUS. Claves de su vida y obra. Lectura por el autor de un fragmento de **Los bravos.**

Duración: 23 minutos. Signatura: 1.728.

FISAC, MIGUEL. Improvisación de unas palabras sobre arquitectura.

Duración: 9 minutos. Signatura: 2.184.

FOXA, AGUSTIN. Documento oral.

Duración: 15 minutos. Signatura: 1.729

FRANCO BAHAMONDE, FRANCISCO. Documento oral.

Duración: 29 minutos. Signatura: 1.841.

GARCIA DE DIEGO, VICENTE. Lectura por el autor de dos poemas de *De acá y de allá*.

Duración: 3 minutos. Signatura: 2.156.

GARCIA GOMEZ, EMILIO. Lectura por el autor de un fragmento de *Arboles altos*.

Duración: 5 minutos. Signatura: 2.157.

GARCIA HORTELANO, JUAN Claves de su vida y obra. Lectura por el autor de un fragmento de *Los días fatigosos del otoño*.

Duración: 24 minutos. Signatura: 1.730.

GARCIA NIETO, JOSE. Documento oral.

Duración: 15 minutos. Signatura: 1.335.

GARCIA PAVON, FRANCISCO. Claves de su vida y obra. Lectura por el autor de un fragmento de *Paulina y Gumersindo*.

Duración: 27 minutos. Signatura: 1.731.

GARCIA SERRANO, RAFAEL. Claves de su vida y obra. Lectura por el autor de un fragmento de *Los ojos perdidos*.

Duración: 26 minutos. Signatura: 1.732.

GARCIA SERRANO, RAFAEL. Génesis y lectura de un fragmento de *La fiel infantería*.

Duración: 25 minutos. Signatura: 1.733.

GAYA-NUÑO, JUAN ANTONIO. Lectura por el autor de un fragmento de *El santero de San Saturio*.

Duración: 30 minutos. Signatura: 2.158.

GILI-GAYA, SAMUEL. Lectura por el autor de *El ritmo en la poesía contemporánea*.

Duración: 7 minutos. Signatura: 2.159.

GIRONELLA, JOSE MARIA. Claves de su vida y obra. Lectura por el autor de un fragmento de *Tres platos en la mesa* o *El deseo se hace carne*.

Duración: 25 minutos. Signatura: 1.734.

GIRONELLA, JOSE MARIA. Lectura del primer capítulo de *Los cipreses creen en Dios*.

Duración: 14 minutos. Signatura: 1.735.

GONZALEZ MARIN, JOSE. Diligencia de Carmona, de Villalón, y A la muerte de Julio Romero de Torres, de Ojeda.

Duración: 10 minutos. Signatura: 377.

HALCON, MANUEL. Lectura por el autor de un fragmento de **Sobre el prestigio del campo andaluz.**

Duración: 5 minutos. Signatura: 2.175.

HALFTER, ERNESTO. Entrevista.

Duración: 10 minutos. Signatura: 1.848.

HERNANDO, TEOFÍLO. Lectura por el autor de un artículo, **El futuro inmediato en el diagnóstico y en el tratamiento de las enfermedades.**

Duración: 12 minutos. Signatura: 2.160.

HIERRO, JOSE. Documento oral.

Duración: 17 minutos. Signatura: 1.036.

HORIA, VINTILIA. Lectura por el autor de una poesía, **Quinta esencia.** Lectura por el autor de un fragmento del primer capítulo de **Dios ha nacido en el exilio.**

Duración: 6 minutos. Signatura: 2.161.

JIMENEZ, JUAN RAMON. Belleza consciente y Pureza del mar.

Duración: 7 minutos. Signatura: 3 A.

JUAN XXIII. Mensaje en castellano con motivo del V Congreso Eucarístico Nacional de España en Zaragoza.

Duración: 10 minutos. Signatura: 1.338.

LAFORET, CARMEN. Claves de su vida y obra. Lectura por la autora de un fragmento de **La insolación.**

Duración: 25 minutos. Signatura: 1.737.

LAPESA, RAFAEL. Lectura por el autor de un fragmento de **La trayectoria poética de Garcilaso.**

Duración: 10 minutos. Signatura: 2.174.

LEOZ, RAFAEL. Improvisación de unas palabras sobre arquitectura.

Duración: 8 minutos. Signatura: 2.162.

LOPEZ IBOR, JUAN JOSE. Lectura por el autor de un fragmento de **Rasgos neuróticos del mundo contemporáneo.**

Duración: 4 minutos. Signatura: 2.163.

- LORA TAMAYO, MANUEL.** Palabras inaugurales del curso de Bachillerato Radiofónico.
Duración: 10 minutos. Signatura: 1.842.
- LORENZO, PEDRO DE.** Lectura por el autor de algunos fragmentos de *Angélica*.
Duración: 9 minutos. Signatura: 2.164.
- LUCA DE TENA, JUAN IGNACIO.** Lectura por el autor de la introducción al libro, en prensa, *Mis amigos muertos*.
Duración: 3 minutos. Signatura: 2.165.
- LLORCA, CARMEN.** Lectura por la autora de un capítulo de la novela *El sistema*.
Duración: 8 minutos. Signatura: 2.183.
- MARAÑÓN, GREGORIO.** Discurso en el ingreso de Camilo José de Cela en la Real Academia Española.
Duración: 33 minutos. Signatura: 7.
- MARIAS, JULIAN.** Lectura por el autor de un capítulo de *La estructura empírica de la vida humana*.
Duración: 22 minutos. Signatura: 2.166.
- MARQUINA, EDUARDO.** *En Flandes se ha puesto el sol*.
Duración: 9 minutos. Signatura: 379.
- MARURI, JULIO (FRAY CASTO DEL NIÑO JESUS).** Documento oral.
Duración: 8 minutos. Signatura: 1.035.
- MEDINA, VICENTE.** Poesías.
Duración: 10 minutos. Signatura: 381.
- MENENDEZ PIDAL, RAMON.** *Porvenir de la lengua española*.
Duración: 10 minutos. Signatura: 382.
- MIHURA, MIGUEL.** Documento oral.
Duración: 15 minutos. Signatura: 1.332.
- MIHURA, MIGUEL.** Lectura por el autor del prólogo al libro *Tres sombreros de copa*.
Duración: 5 minutos. Signatura: 2.167.
- MILLAS, JOSE MARIA.** Discurso en el centenario de Menéndez y Pelayo.
Duración: 15 minutos. Signatura: 383.

- MIRANDA, SEBASTIAN.** Improvisación de un poema de Machado, *Al fin murió don Guido*.
Relato de unas anécdotas sobre el torero Juan Belmonte.
Duración: 6 minutos. Signatura: 2.168.
- MISTRAL, GABRIELA (LUCILA GODOY).** *Poesías*.
Duración: 25 minutos. Signatura: 240.
- MONTES, EUGENIO.** Fragmento del homenaje a Cervantes en su CCCL aniversario.
Duración: 15 minutos. Signatura: 1.843.
- MORALES, RAFAEL.** *Consideraciones en torno a mi poética*.
Duración: 20 minutos. Signatura: 8.
- MUÑOZ CORTES, MANUEL.** *El español vulgar*.
Duración: 13 minutos. Signatura: 364.
- OTERO, DE BLAS.** Lectura por el autor de los poemas *Poesía y palabra*, *España ahogándose* y *Todo*, de los libros «Historias fingidas y verdaderas» y «Expresión y reunión».
Duración: 5 minutos. Signatura: 2.182.
- ORTEGA Y GASSET, JOSE.** *El quehacer del hombre*.
Duración: 5 minutos. Signatura: 393.
- ORTIZ MUÑOZ, LUIS.** Fragmento de un discurso en el centenario de Menéndez y Pelayo
Duración: 10 minutos. Signatura: 384.
- PABLO VI.** Fragmentos de mensajes en castellano.
Duración: 10 minutos. Signatura: 1.844.
- PALENCIA, BENJAMIN.** Lectura de un fragmento del libro *Italia con Benjamín Palencia*
de Carmen Castro.
Duración: 3½ minutos. Signatura: 2.169.
- PANERO, LEOPOLDO.** *Documento oral*.
Duración: 15 minutos. Signatura: 1.337.
- PEMAN, JOSE MARIA.** Fragmento del discurso en el centenario de Menéndez y Pelayo
Duración: 15 minutos. Signatura: 385.
- PEREZ DE AYALA, RAMON.** *Documento oral*.
Duración: 15 minutos. Signatura: 1.330.

- PIO XII. Mensaje en castellano con motivo del Año Mariano celebrado en Zaragoza en 1954.**
Duración: 5 minutos. Signatura: 371.
- PRIETO, GREGORIO.** Lectura por el autor de **Oración al Arcángel Miguel.**
Duración: 5 minutos. Signatura: 2.177.
- PRIMO DE RIVERA, JOSE ANTONIO.** Documento oral.
Duración: 5 minutos. Signatura: 1.849.
- PRIMO DE RIVERA, PILAR.** Lectura por la autora de dos discursos.
Duración: 5 minutos. Signatura: 2.170.
- PUIG ADAM, PEDRO.** Los nuevos métodos de enseñanza de las Matemáticas.
Duración: 10 minutos. Signatura: 461.
- RAMON Y CAJAL, SANTIAGO.** Pensamiento de tendencia educativa.
Duración: 10 minutos. Signatura: 387.
- RODRIGO, JOAQUIN.** Entrevista.
Duración: 10 minutos. Signatura: 1.845.
- ROF CARBALLO, JUAN.** Lectura por el autor del primer capítulo del libro **El hombre como encuentro.**
Duración: 6 minutos. Signatura: 2.171.
- ROMERO, MARINA.** Lectura por la autora de los poemas: **Nostalgia de mañana. Pescador. Presencia del recuerdo. Midas-poema de amor. Sin agua, al mar. Alegrías, poemas para niños.** Y otros poemas de un libro inédito.
Duración: 15 minutos. Signatura: 2.178.
- ROSALES, LUIS.** Lectura por el autor de los poemas **Nuevas rimas, Ven conmigo, Desamparados, Cita para todas las semanas del año con la misma persona.**
Duración: 5 minutos. Signatura: 1.846.
- RUBIO, JESUS.** Discurso en la conmemoración del centenario del emperador Carlos V en Yuste.
Duración: 14 minutos. Signatura: 389.
- RUBIO, JESUS.** Discurso en el centenario de Menéndez y Pelayo.
Duración: 26 minutos. Signatura: 4.

SAINZ DE ROBLES, FEDERICO CARLOS. Lectura por el autor de un artículo **La propina de Dios.**

Duración: 7 minutos. Signatura: 2.179.

SAINZ RODRIGUEZ, PEDRO. Fragmento del prólogo al libro **Espiritualidad española.**

Duración: 5 minutos. Signatura: 2.172.

SALINAS, PEDRO. Fragmento de una conferencia pronunciada en un colegio de los Estados Unidos.

Duración: 10 minutos. Signatura: 2.185.

SANCHEZ SILVA, JOSE MARIA. Claves de su vida y obra. Lectura por el autor de **El tonto de la primavera.**

Duración: 24 minutos. Signatura: 1.738.

SANCHEZ SILVA, JOSE MARIA. Documento oral.

Duración: 15 minutos. Signatura: 1.333.

TORRES QUEVEDO, LEONARDO. Definición de la máquina algebraica.

Duración: 5 minutos. Signatura: 390.

TOVAR, ANTONIO. Lectura por el autor de un artículo, **Nuestra generación y las nuevas.**

Duración: 10 minutos. Signatura: 2.181.

UNAMUNO, MIGUEL DE. **El poder de la palabra.**

Duración: 5 minutos. Signatura: 391.

VALLE-INCLAN, RAMON MARIA DEL. Llegada del marqués de Bradomín al palacio de Brandeso.

Duración: 5 minutos. Signatura: 2.

ZAMORA VICENTE, ALONSO. Lectura por el autor de Polichinela de un capítulo del libro **Primeras hojas.**

Duración: 8 minutos. Signatura: 2.180.

ZUNZUNEGUI, JUAN ANTONIO DE. Claves de su vida y obra. Lectura por el autor de un fragmento de **El camino alegre.**

Duración: 26 minutos. Signatura: 1.739.

ZUNZUNEGUI, JUAN ANTONIO DE. Documento oral.

Duración: 34 minutos. Signatura: 1.034.

INSTRUCCIONES PARA EL EMPLEO DE LOS MAGNETOFONOS

1. GENERALIDADES

EL MAGNETOFONO

Es un aparato destinado a registrar el sonido mediante el empleo de una **cinta** de plástico a la que se ha incorporado un óxido de hierro que la hace sensible a los impulsos magnéticos que se producen en un pequeño electroimán —**cabeza de grabación**— y que son creados por las variaciones de corriente procedentes de un **circuito electrónico**, el que, a su vez, amplifica las recibidas de un **micrófono, receptor de radio o fonocaptor**.

Pero no solamente el magnetófono es apto para grabar el sonido, sino que también puede reproducirlo sirviéndose de los impulsos magnéticos grabados en la cinta. Estos impulsos crean variaciones de corriente al pasar frente a otro pequeño electroimán —**cabeza de lectura**—, que son convertidas en sonido por medio de un **altavoz** después de ser convenientemente amplificadas.

La progresión de la cinta ante las cabezas magnéticas se consigue gracias a un pequeño **motor** alojado en el interior del aparato.

ELEMENTOS PRINCIPALES DEL APARATO

a) Cabeza de grabación o de registro.

Esta constituida por un pequeño electroimán ante el que pasa la cinta magnetofónica para quedar grabada.

b) Cabeza de reproducción.

En los magnetófonos usuales es la misma de grabación. Sirve para recoger la señal grabada en la cinta y enviarla —mediante un sistema electrónico que la convierte en sonido— a un altavoz.

c) Cabeza de borrado.

Es otro pequeño electroimán análogo al anterior, que se utiliza para borrar cualquier señal grabada en la cinta para proceder a una nueva grabación.

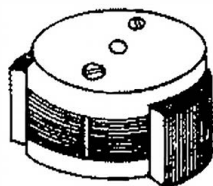

Cabeza magnética

d) **Motor.**

Se emplea para asegurar el desplazamiento longitudinal de la cinta ante las cabezas, y también para el bobinado rápido de la misma.

e) **Bobinas.**

Sirven para almacenar la cinta y para su recogida a medida que se va utilizando.

Reciben los nombres de **bobina alimentadora** y **bobina receptora**, respectivamente.

f) **Cabrestante.**

Es el mecanismo que asegura una tensión conveniente de la cinta con el fin de que su paso ante las cabezas se haga a velocidad constante. La cinta pasa sobre esta pieza, que, movida por el motor, la imprime la velocidad adecuada, bien por fricción, bien con la ayuda de una polea de presión, antes de arrollarse sobre la bobina receptora.

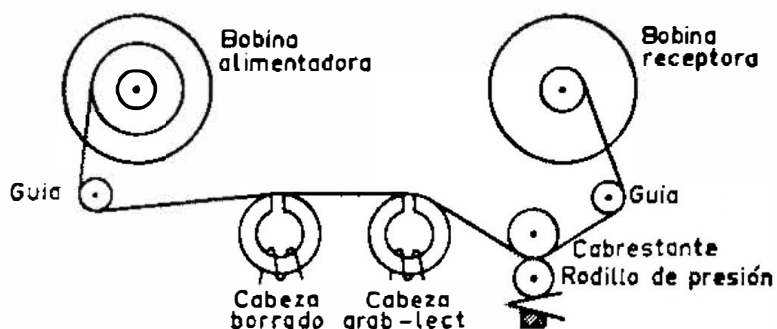

g) **Equipo electrónico.**

Está constituido por un sistema de amplificación de baja frecuencia y un amplificador de potencia con su altavoz.

Se utiliza para la amplificación de las señales procedentes de la fuente de sonido, llevándolas a la cabeza de grabación, o para amplificar las procedentes de la cabeza de reproducción, convirtiéndolas en sonido por medio del altavoz.

h) **Mandos.**

Normalmente son los siguientes:

- Llave de encendido.
- Conmutador de grabación-reproducción.
- Conmutador de velocidades.
- Control de volumen para la reproducción.
- Control de tono.
- Control de nivel de registro para la grabación.
- Botón de seguridad o bloqueo para registro.
- Mando de parada.

i) Accesorios.

- Indicador visual de nivel (ojo mágico).
- Contador de revoluciones.
- Tomas para micrófono, radio y fonocaptor.

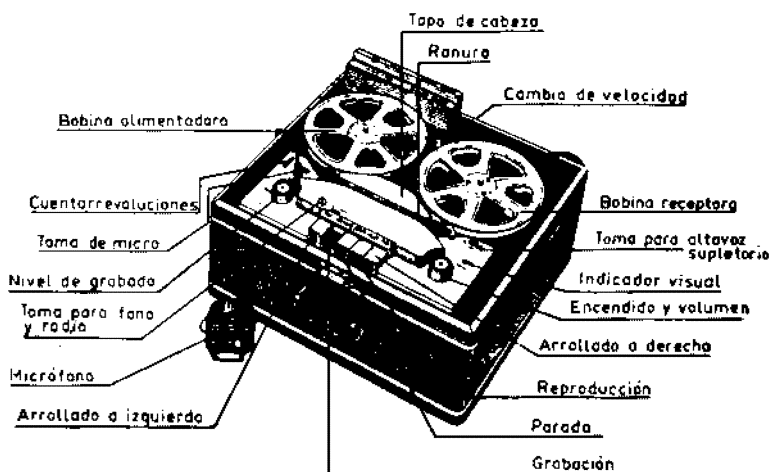

II. MANEJO

a) Grabación.

- 1.—Conectar a la red de corriente alterna y accionar la llave de encendido.
- 2.—Colocar a la izquierda la bobina que contiene la cinta, y a la derecha, la bobina vacía, teniendo cuidado de que ambas ajusten bien en sus respectivos ejes.
- 3.—Comprobar que la parte mate de la cinta queda hacia la parte interior del aparato.
- 4.—Llevar el extremo libre de la cinta a la muesca de la bobina vacía y hacer girar ésta a mano, en sentido contrario a las agujas del reloj, hasta arrollar dos o tres vueltas de cinta.
- 5.—Pasar la cinta magnetofónica por la ranura a fin de que quede situada frente a las cabezas magnéticas.
- 6.—Conectar el micrófono, fonocaptor o receptor de radio en la toma correspondiente.
- 7.—Accionar el botón o llave de grabación.
- 8.—Hacer una prueba actuando sobre el mando de nivel, de tal modo que el «ojo mágico» no se cierre más que en los sonidos fuertes, pero sin llegar a cruzarse.

9. Colocar el cuentarrevoluciones —si lo tiene el aparato— en cero.
- 10.—Accionar el botón de seguridad —si el magnetófono está provisto de él— o el conmutador de marcha. La cinta empezará a moverse y comenzará la grabación.
- 11.—Al terminar la grabación, actuar sobre el mando de parada.

b) Reproducción.

- 1.—Rebobinar la cinta sobre la bobina de la izquierda, si se quiere proceder a la reproducción de lo grabado, empleando el mando de bobina rápido.
- 2.—Accionar el botón o llave de reproducción.
- 3.—Actuar sobre los controles de tono y volumen para obtener una audición agradable.
- 4.—Terminada la audición, actuar sobre el mando de parada.

III. PARTICULARIDADES

a) Borrado.

Toda nueva grabación borra automáticamente la precedente, ya que la cinta, antes de pasar ante la cabeza de grabación, pasa por delante de la de borrado. Si se quiere borrar lo grabado en la cinta sin grabar nada en ella, basta con hacer marchar el aparato en condiciones de grabación a nivel mínimo y sin conectar el micrófono, radio o fonocaptor.

b) Velocidades.

Los magnetófonos usuales pueden funcionar a las velocidades de 9,5 centímetros por segundo (3 3/4 pulgadas) o de 19 centímetros por segundo (7,5 pulgadas). Esta velocidad es la lineal de la cinta. Actualmente casi todos los aparatos pueden funcionar, indistintamente, a una u otra velocidad, para lo cual llevan un mando de cambio. La velocidad de 19 cm/seg. se emplea para la música clásica, y la de 9,5 cm/seg. es aconsejable para conferencias o música moderna en general. Los magnetófonos empleados en los estudios de grabación —magnetófonos profesionales— están dotados, además, de las velocidades de 38 y 76 cm/seg.



Doble pista

c) Pistas.

Con el fin de duplicar la duración de la audición que puede suministrar una bobina dada es posible limitar la grabación a la mitad de la anchura de la cinta. La mayor parte de los aparatos usados actualmente son de este sistema, llamado de **pista doble**.

El cambio de pista puede hacerse—según los modelos—o automáticamente o invirtiendo la posición de las bobinas al terminar una pista.

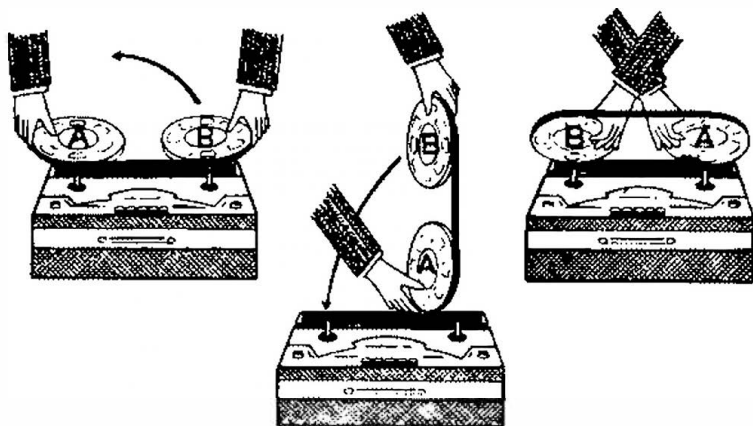

d) Cintas.

Las normalmente empleadas responden a las siguientes características:

- Soporte de plástico: Cloruro de vinilo.
- Sustancia magnética: Oxido de magnetita.
- Anchura de la cinta: 6,35 mm. (1/4 pulgadas).
- Espesor: 0,50 mm. (50 micrones). Hay cintas de larga duración de 40 micrones de espesor.

e) Carretes.

Los carretes o bobinas que se emplean ordinariamente son de plástico. Sus dimensiones son de 178 mm. (7 pulgadas) o de 127 mm. (5 pulgadas) de diámetro. A continuación damos una tabla de duración de una cinta de 50 micrones, según las velocidades, longitud de cinta, pistas y bobinas que se empleen.

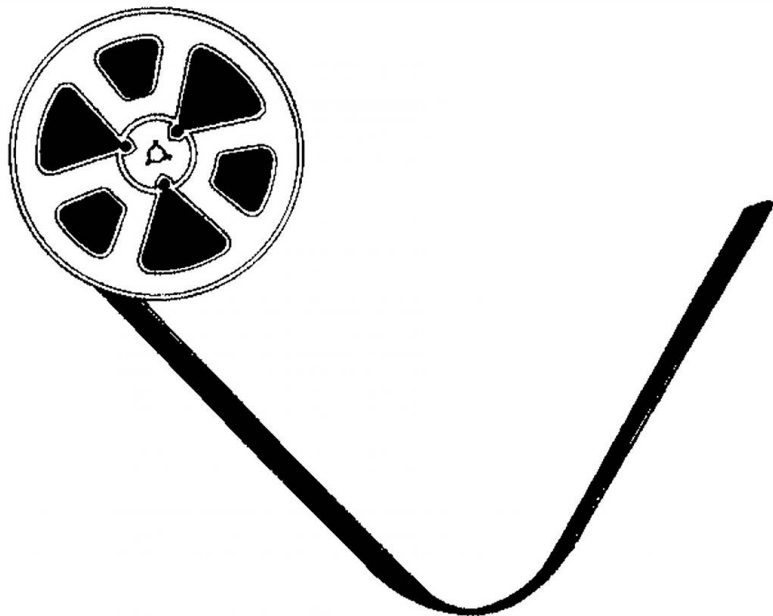

Diámetro de la bobina	Metros cinta	Velocidad	Pista	Tiempo
127 mm.	180	9,5	Llena	30 minutos
127 »	180	9,5	Doble	60 »
127 »	180	19	Llena	15 »
127 »	180	19	Doble	30 »
178 »	360	9,5	Llena	60 »
178 »	360	9,5	Doble	120 »
178 »	360	19	Llena	30 »
178 »	360	19	Doble	60 »

IV. ALGUNAS NOTAS TECNICAS

a) PRINCIPIO DE FUNCIONAMIENTO.

— Grabación.

La tensión procedente del micrófono se amplifica por medio de un preamplificador, pasa a través de un corrector y un amplificador de baja frecuencia y se aplica a la cabeza de grabación.

La cabeza de registro recibe, en cada instante, una corriente inductora proporcional a la tensión de entrada. Esta corriente inductora imanta la superficie magnética de la cinta.

Para que tal imantación sea proporcional a la corriente inductora, se superpone a ésta una corriente de alta frecuencia generada en un oscilador.

Antes de pasar por la cabeza de grabación, la cinta pasa ante la cabeza de borrado, cuya bobina está recorrida por una importante corriente de alta frecuencia que procede también del oscilador y que anula la imantación remanente que, de otra grabación anterior, pudiera quedar en la cinta.

— Lectura.

Al pasar la cinta imantada ante la cabeza de reproducción induce en su arrollamiento una tensión proporcional a la magnetización de la cinta; esta tensión amplificada por los amplificadores de baja frecuencia y un amplificador de potencia es enviada al altavoz.

Hay que tener en cuenta que durante la lectura queda fuera de servicio la cabeza de borrado mediante un interruptor que funciona al pasar de la posición de **grabado** a la de **reproducción**.

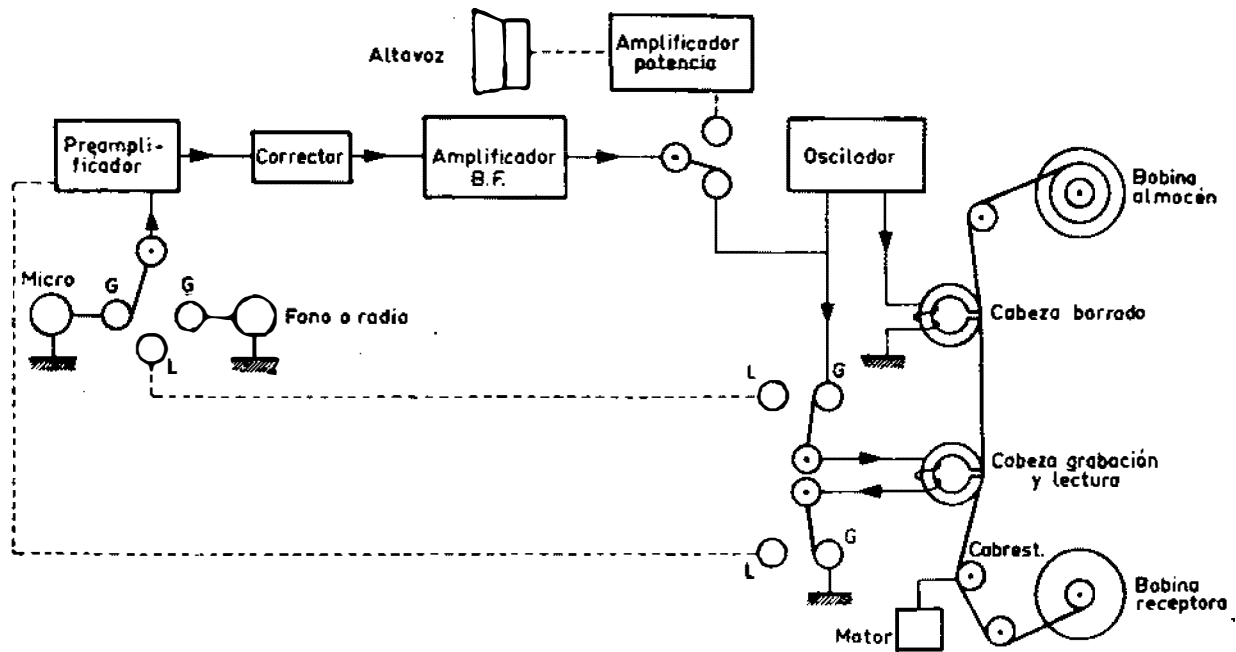

Esquema del principio de funcionamiento de la grabación magnetofónica

b) MECANISMO.

Se conoce con este nombre el sistema que produce el movimiento de las bobinas y del cabrestante. Consta, esencialmente, de un motor fijado por una suspensión elástica, el cual, mediante las transmisiones convenientes, proporciona movimiento al conjunto.

La velocidad del sistema está perfectamente estabilizada por la acción de un volante.

El magnetófono se refrigera con un ventilador generalmente coaxial con el inducido del motor.

La progresión de la cinta está asegurada por el arrastre que ejercen el cabrestante y un rodillo de caucho.

La presión entre cabrestante y rodillo asegura una tracción regular de la cinta, con lo cual su paso ante las cabezas se hace a velocidad constante.

La bobina receptora suele estar movida por fricción y su velocidad se reduce y regula por la tensión de la cinta. Por eso cuando se quiere bobinar a gran velocidad sobre la bobina receptora, el mando de bobinado rápido actúa sobre el rodillo de presión y, separándole del cabrestante, deja a la cinta en libertad y ésta se arrolla rápidamente.

Para rebobinar sobre la bobina alimentadora se deja en libertad la receptora y se hace que, mediante un cambio de transmisión, el motor ataque a aquélla, que entonces gira a gran velocidad rebobinando la cinta.

Durante el rebobinado, el frotamiento de la cinta sobre el cabrestante es muy débil y no ofrece resistencia apreciable.

— Advertencia.

Nos hemos referido en este capítulo a los magnetófonos de tipo normal en uso entre nuestros beneficiarios y que, salvo ligeras variantes, constan de los mismos elementos. No hemos entrado en el campo de los aparatos profesionales, pero sí hemos de advertir que las diferencias esenciales entre unos y otros son, aparte de una gama más amplia de velocidades, las siguientes:

Cabezas.—Los aparatos profesionales van equipados con tres cabezas: de borrado, de registro y de lectura. Esto hace posible que se pueda ir leyendo la grabación a medida que se registra.

Amplificadores.—Suelen tener uno para grabación y otro para lectura.

Motores.—En lugar de uno solo que proporciona movimiento a todas las partes móviles, en los magnetófonos profesionales el número de motores es de dos o tres. En el caso de ir equipado con tres motores, uno de ellos se dedica exclusivamente a hacer girar el cabrestante y los otros dos se emplean uno para rebobinado y otro para mover la bobina receptora.

En los equipos de dos motores, uno de ellos mueve el cabrestante y bobina receptora y el otro se utiliza para el rebobinado.

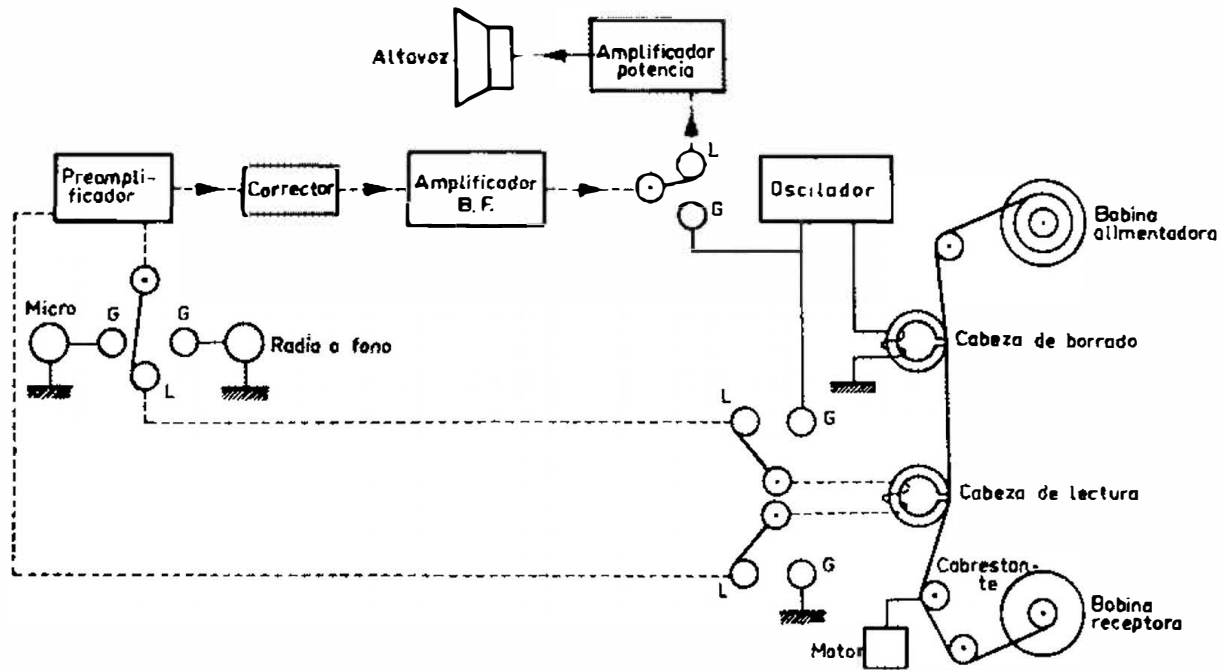

Esquema del principio de lectura en un magnetófono

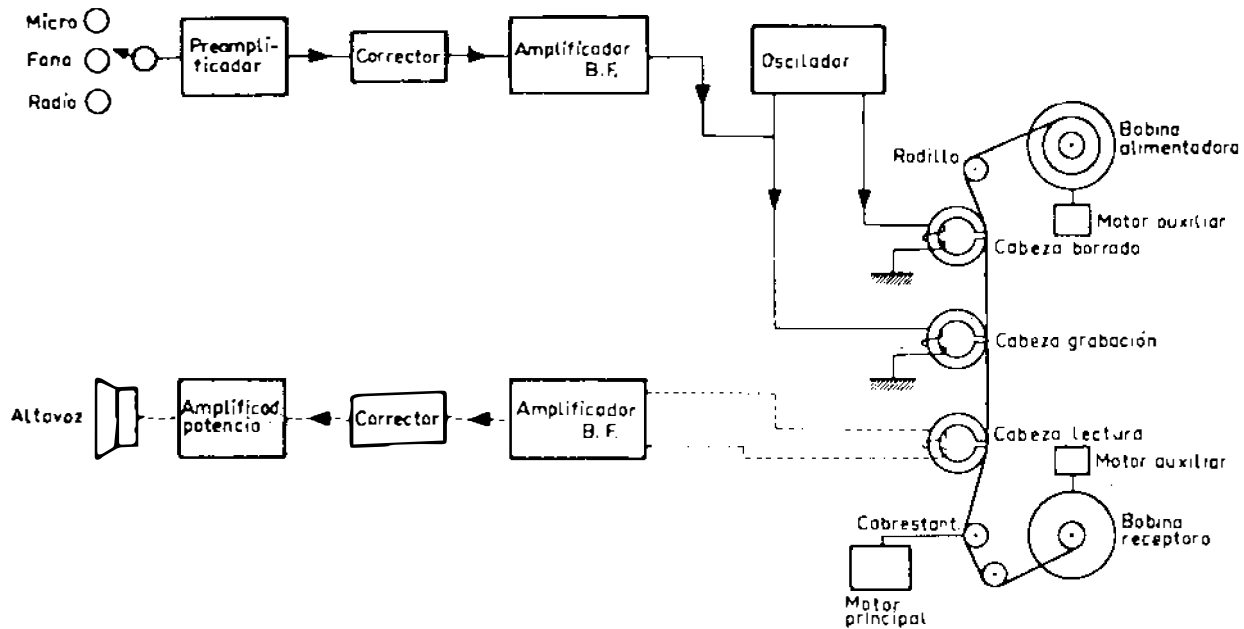

Esquema del principio de funcionamiento de un magnetófono profesional

V. ENTRETENIMIENTO Y CONSERVACION

a) Limpieza de las cabezas magnéticas.

Las cabezas se ensucian con frecuencia, sobre todo a causa de las partículas desprendidas de las cintas. Esta suciedad disminuye la calidad de la grabación, por lo cual es aconsejable proceder, periódicamente, a su limpieza.

Para ello basta con levantar la pequeña coraza que protege las cabezas, y con un cepillo duro frotar moderadamente hasta hacer desaparecer todo cuerpo extraño.

b) Limpieza de otras piezas.

En general, deben mantenerse limpias todas las partes del aparato, pero hay que tener especial cuidado en que el mecanismo de arrastre no tenga grasa exterior, pues ello hace patinar la cinta.

Si como consecuencia de un engrase superabundante del motor y partes móviles se hubiesen engrasado el rodillo o cabrestante, deben limpiarse con un pincel impregnado en tetracloruro de carbono.

c) Engrase.

Debe hacerse una vez al año si el magnetófono trabaja cuando menos una hora diaria. Esta operación no debe encomendarse sino a un buen mecánico especialista.

d) Otros cuidados.

No deben golpearse el aparato ni el micrófono.

En la mayor parte de los magnetófonos, el micrófono es de célula de cristal, por lo que debe evitarse tenerlo en atmósferas muy húmedas o someterlo a temperaturas superiores a los cincuenta grados centígrados.

VI. AVERIAS

a) Lloro.

Es una deformación del sonido provocada por variaciones en la velocidad de progresión de la cinta ante la cabeza en el registro o en la lectura. Estas variaciones de velocidad pueden ser causadas por: excentricidad o forma defectuosa del cabrestante de arrastre o de otra pieza giratoria, irregularidades en los dientes de los engranajes o en las poleas cuando la transmisión es por correa, variación del coeficiente de frotamiento.

miento en cualquier parte del mecanismo y contacto imperfecto entre la cinta y la cabeza.

Esta avería debe ser corregida por un especialista de garantía.

b) Ruidos residuales.

Son debidos a la magnetización de las cabezas. La desmagnetización debe hacerse en un taller especializado.

c) Sonido «rasgado».

Producido por haber hecho la grabación a un nivel excesivo (ojo mágico muy cerrado).

d) Zumbidos.

Pueden ser debidos a que la grabación se ha hecho a nivel muy bajo (ojo mágico muy abierto).

Cuando la grabación procede de un receptor de radio o fonocaptor, el defecto puede ser debido a inversión de la unión entre el aparato y el magnetófono.

e) Rotura de la cinta.

Debe repararse de la siguiente manera:

1. Solapar los dos extremos de la cinta en una longitud de un centímetro.
2. Cortar con las tijeras, oblicuamente, los dos extremos a la vez.
3. Aplicar un extremo de la cinta, por su parte brillante, sobre un trozo de papel de celofán adherente.
4. Colocar el otro extremo de la cinta junto al primero, ajustando ambos bordes.
5. Cortar el sobrante del ancho del papel adherente.

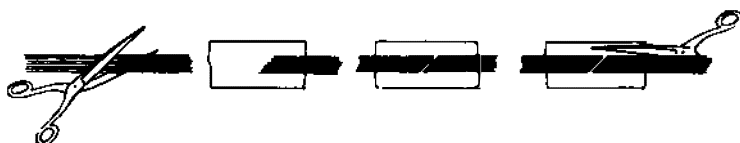

f) Otras averías.

Las del círculo electrónico, motor, etc., pueden ser muy numerosas. Recomendamos acudir siempre para remediarlas a un técnico solvente, sin intentar repararlas uno mismo, a menos que se posean suficientes conocimientos.



SERVICIO DE PUBLICACIONES DEL MINISTERIO DE EDUCACION Y CIENCIA