

Guía

de
RECURSOS DIDÁCTICOS

Música

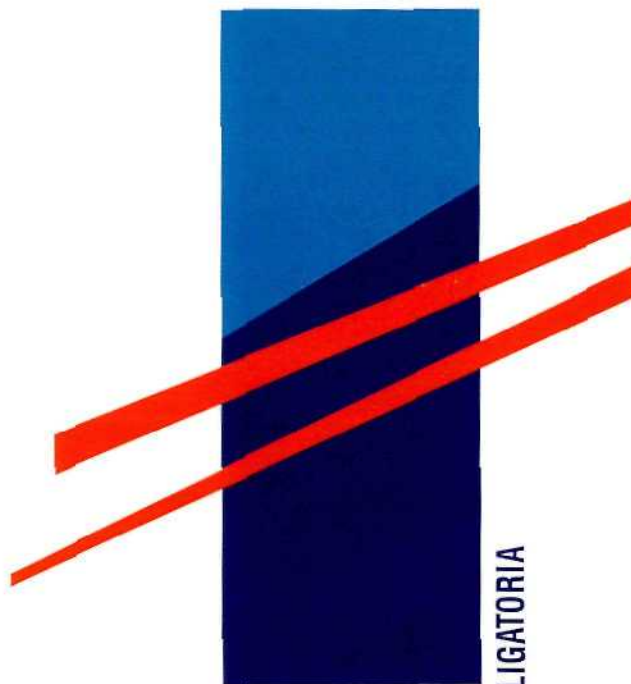

SECUNDARIA OBLIGATORIA



Ministerio de Educación y Ciencia

Guía de Recursos Didácticos

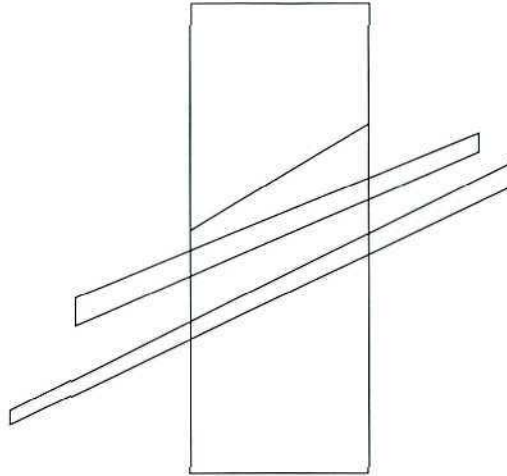

Educación Secundaria Obligatoria

Música

Autora:

Andrea Giráldez Hayes

Coordinadora:

Carmen López García,
del Centro de Desarrollo Curricular



Ministerio de Educación y Ciencia

Coordinación de la edición:
CENTRO DE DESARROLLO CURRICULAR
DEPARTAMENTO DE PUBLICACIONES



Ministerio de Educación y Ciencia

Secretaría de Estado de Educación

Dirección General de Renovación Pedagógica

Centro de Desarrollo Curricular

Edita: Centro de Publicaciones, Secretaría General Técnica

N. I. P. O.: 176-95-193-1

I. S. B. N.: 84-369-2720-6

Depósito legal: Z-3.274/95

Impresión: Edelvives

PRÓLOGO

*La finalidad de estas **Guías de recursos**, para la Educación Secundaria Obligatoria, es apoyar al profesorado que empieza a impartir las nuevas enseñanzas en los centros que anticipan su implantación. Son materiales concebidos para facilitar el desarrollo del currículo en las diferentes áreas de conocimiento. Con su publicación y distribución, el Ministerio de Educación y Ciencia pretende proporcionar a los profesores y profesoras de los distintos Departamentos Didácticos un instrumento que les ayude a seleccionar y utilizar recursos didácticos para el desarrollo de sus programaciones y, en consecuencia, para el trabajo con los alumnos en el aula.*

*Estas **Guías** no se han elaborado con la pretensión de presentar los recursos existentes de forma exhaustiva; por el contrario, sus autores han procedido a seleccionar aquellos que pueden resultar de mayor utilidad para el tratamiento de los contenidos de las áreas correspondientes, a lo largo de la etapa. Por ello, los recursos que aparecen en cada Guía están acompañados de comentarios y sugerencias sobre el aprovechamiento didáctico que se puede hacer de ellos.*

El reto que para los centros educativos supone anticipar la implantación de las nuevas enseñanzas merece no sólo un cumplido reconocimiento, sino también un apoyo decidido por parte del Ministerio que, a través de materiales curriculares y de otras actuaciones paralelas, pretende ayudar al profesorado a desarrollar sus tareas en condiciones adecuadas.

*El Ministerio valora muy positivamente el trabajo realizado por los autores de estas **Guías de recursos**, que obedecen a una estructura propuesta por el Servicio de Educación Secundaria del Centro de Desarrollo Curricular, y han sido elaboradas en estrecha colaboración con los asesores de*

dicbo Servicio. El Ministerio considera que son instrumentos válidos para el desarrollo de las programaciones de las diferentes áreas. No obstante, son los profesores de las mismas los que tienen la última palabra acerca de su utilidad, en la medida en que les resulten una ayuda eficaz para llevar a cabo su tarea.

Es intención del Ministerio realizar un seguimiento sobre el grado de utilidad de estos y otros materiales de apoyo al desarrollo curricular, durante el período de implantación anticipada de la Educación Secundaria. En

*este sentido, las sugerencias o contrapropuestas que el profesorado realice, a partir de su práctica docente, respecto a estas **Guías** y otros materiales didácticos, serán una ayuda imprescindible para mejorar o completar futuras ediciones y para proporcionar, por tanto, unos materiales de apoyo de mayor calidad a los centros y profesores que en cursos sucesivos se incorporen a la reforma educativa.*

Miguel Soler Gracia

DIRECTOR DEL CENTRO DE DESARROLLO CURRICULAR

ÍNDICE

INTRODUCCIÓN	7
Criterios para el análisis y selección de recursos didácticos	8
Presentación de los recursos	10
¿QUÉ, CUÁNDO Y CÓMO ENSEÑAR?	11
El currículo y la secuencia	13
Bibliografía	13
<i>Libros</i>	13
<i>Artículos de revistas especializadas</i>	16
Propuestas metodológicas	18
Bibliografía	18
<i>Libros</i>	18
<i>Artículos de revistas especializadas</i>	21
Propuestas didácticas	22
Bibliografía	22
<i>Libros</i>	22
<i>Artículos de revistas especializadas</i>	24
FORMAS DE EXPRESIÓN MUSICAL	25
Expresión vocal y canto	26
Bibliografía	26
Expresión instrumental	30
Bibliografía sobre aspectos didácticos	30
Partituras	31
Instrumentos musicales	32
Construcción de instrumentos	35
<i>Bibliografía</i>	35
Movimiento y danza	38
Bibliografía	38

<i>Libros</i>	38
<i>Artículos de revistas especializadas</i>	41
Recursos materiales	41
<i>Discografía</i>	41
<i>Materiales básicos</i>	43
Improvisación y composición	44
Bibliografía	45
<i>Libros</i>	45
<i>Artículos de revistas especializadas</i>	46
Recursos materiales	47
EL LENGUAJE MUSICAL	49
El sonido: atributos y relaciones	50
Bibliografía	50
Recursos materiales	53
<i>Videos</i>	53
<i>Discografía</i>	55
<i>Carteles</i>	55
La audición y la música en el tiempo	57
Bibliografía	58
<i>Libros</i>	58
<i>Artículos de revistas especializadas</i>	63
Recursos materiales	63
<i>Discografía</i>	63
<i>Videos</i>	65
<i>CD-ROM</i>	66
MÚSICA Y COMUNICACIÓN	69
Bibliografía	69
<i>Libros</i>	69
<i>Artículos de revistas especializadas</i>	71
Recursos materiales	72
<i>Videos</i>	72
<i>Equipos de sonido</i>	72
<i>Equipos informáticos</i>	74
<i>Software de educación musical</i>	75
<i>Equipos de imagen</i>	79
DIRECTORIO	81

INTRODUCCIÓN

La finalidad de esta *Guía de aprovechamiento de recursos didácticos* es proporcionar información sobre recursos didácticos existentes para el área de Música, indicando su utilidad para trabajar los objetivos y contenidos de la etapa de Educación Secundaria Obligatoria.

En la selección de recursos hemos considerado, especialmente, aquellos que permitan desarrollar una metodología activa para la enseñanza de la música valorando aspectos propios de la educación musical en la etapa que nos ocupa, y teniendo en cuenta que no se trata de estudios musicales especializados, ni de una adaptación de las programaciones al uso en Conservatorios y Escuelas de Música. En este sentido, se han seleccionado aquellos recursos que permitan atender a la diversidad de alumnos y alumnas de esta etapa propiciando actividades en las que *todos* puedan participar y desarrollar capacidades musicales, más allá del nivel de desempeño musical individual que presenta el alumnado al iniciar esta etapa escolar.

En la programación de actividades de enseñanza y aprendizaje es fundamental considerar cuáles serán los materiales más adecuados para transmitir los contenidos y alcanzar los objetivos propuestos. En este sentido, el propósito de esta guía no es sólo el de ofrecer una relación de los recursos a los que actualmente se puede acceder sino, más bien, la de proporcionar una orientación precisa sobre cuándo, cómo y para qué utilizar estos materiales con el fin de sacar un máximo provecho de los mismos. En cualquier caso, serán los profesores y las profesoras quienes, desde la adecuación del currículo a la situación concreta de su centro, determinarán cuáles son aquellos recursos que mejor se adecúan a las capacidades e intereses de sus alumnos y a la metodología que utilizarán. Por otra parte, la mayoría de los materiales didácticos ofrecen múltiples posibilidades y son, en último término, el profesorado y el alumnado quienes podrán descubrir y determinar otras formas de utilizarlos.

Para la elaboración de esta guía se ha tomado como base el currículo para el área de Música en Educación Secundaria Obligatoria (E.S.O.) y la secuencia de objetivos y contenidos por ciclos que se presenta en el volumen correspondiente a dicha área;¹ también se han consultado las propuestas de secuencia de diferentes autores.² A partir del análisis de estos documentos se han seleccionado recursos, tanto materiales como bibliográficos, considerando su valor educativo en función de su contenido, su lógica interna y su adecuación a las características evolutivas y a la estructura cognitiva de los alumnos y alumnas.

El documento tiene una organización interna basada en tres ejes en torno a los cuales se agrupan los diferentes contenidos del área:

- Formas de expresión musical.
- El lenguaje musical y la música en el tiempo.
- Música y comunicación.

No obstante, la guía está organizada en dos grandes apartados. En el primero se explicitan, brevemente, los criterios que se han tenido en cuenta para la selección de los materiales didácticos; en el segundo se describen estos materiales determinando posibles usos de los mismos en la clase de música.

Criterios para el análisis y selección de recursos didácticos

Los materiales curriculares cumplen un papel fundamental en el proceso de la reforma. No son sólo los soportes o medios para la enseñanza, son también, y fundamen-

talmente, un modo de concebir el desarrollo del currículo y el trabajo del profesorado y el alumnado.

Una concepción constructivista del proceso de enseñanza y aprendizaje implica la elaboración de una programación que utilice una variedad de recursos tal que permita una adaptación a la diversidad del alumnado. En la presente guía se incluyen libros y artículos de didáctica de la música que contienen múltiples y variados recursos que el profesorado puede adaptar a las necesidades de las alumnas y los alumnos de su clase. Mientras que para cada libro se presenta un breve comentario con el fin de orientar al profesorado sobre el contenido y utilidad del mismo, no hemos considerado pertinente comentar los artículos de revistas, dada su lógica brevedad. También incluimos materiales impresos para el alumno. La mayoría de estos materiales están pensados para que los estudiantes puedan realizar actividades de forma autónoma facilitando el autoaprendizaje. Se trata de materiales que permiten una organización del aula en la que se favorecen tanto los trabajos en gran grupo como los individuales, en talleres o en pequeños grupos.

La Educación Musical requiere, también, de una serie de recursos sumamente importantes para el trabajo de aula; entre ellos: equipos de audio, instrumentos, equipos informáticos, etc. Estos recursos se incluyen en esta guía explicitando su función y las posibilidades de uso en el trabajo de aula.

Al seleccionar los recursos didácticos de este documento se han tenido en cuenta los citados en la *Guía documental y de recursos*.³ Hemos recuperado algunos de los materiales que se presentan en la misma, concretando su aplicación en el aula, pero hemos preferido no repetir otros datos útiles que el lector puede encontrar en esa guía como, por ejemplo, los libros sobre el contenido disciplinar de área, las referencias sobre revistas y publicaciones periódicas o el directorio.

1. Véase: Ministerio de Educación y Ciencia (1991). *Música*. En «Materiales para la Reforma de Educación Secundaria Obligatoria» (Caja Roja II). Madrid: M.E.C.

2. BOTIA SANTOS, A., et al. (1993). Propuesta A. En *Propuestas de Secuencia. Música. Secundaria Obligatoria*. Madrid: Ministerio de Educación y Ciencia/Editorial Escuela Española.

3. PLEGÓ, V. (1991). «Guía Documental y de Recursos». En *Música. Materiales para la Reforma. Educación Secundaria Obligatoria* (Caja Roja II). Madrid: M.E.C.

Al plantear el uso de un material para el desarrollo de alguna actividad, el profesorado deberá considerar si es posible conseguirlo, en qué condiciones y, en aquellos casos en que el material es prestado, durante cuánto tiempo podrá disponer del mismo. Por otra parte, es importante tener en cuenta si sabe utilizarlo correctamente o si necesita formación previa. Una vez consideradas estas variables *podrá decidir si incluye este recurso en su programación, o si busca otra alternativa para realizar dicha actividad.*

La relación de recursos didácticos que presentamos, aunque extensa, no pretende ser exhaustiva y es fruto de un análisis y selección que responde a los **criterios** que exponemos a continuación:

- La *utilidad* que puedan tener para el docente en todos los pasos del proceso de enseñanza y aprendizaje. En este sentido, hemos considerado especialmente aquellos materiales que pueden ayudar al profesorado a interrogarse sobre los problemas de la enseñanza del área y le permitan plantear, de un modo autónomo y responsable, sus propias estrategias de acción.
- Se han seleccionado aquellos materiales que son de *fácil acceso*, ya sea porque tienen difusión comercial, o porque están en los fondos de los Centros de Profesores y de Recursos.⁴

4. Al plantearnos este criterio hemos tropezado con dificultades que nos han llevado a incluir bibliografía publicada en otras lenguas (especialmente inglés, francés y alemán). Esto encuentra su justificación en dos factores fundamentales: por una parte, la bibliografía en español editada hasta el momento no cubre todas las necesidades de información del profesorado del área de Música y, por otra, existe una amplia bibliografía de autores de diferentes países que ofrecen puntos de vista sumamente interesantes. En cualquier caso, se trata de bibliografía disponible en comercios especializados de las grandes ciudades o que se puede solicitar por correo sin dificultades para su adquisición.

También hemos considerado oportuno incluir algunos materiales novedosos y de interés (ediciones reducidas, distribuciones puntuales o venta exclusivamente por correo) que, por distintas razones no pueden adquirirse en las tiendas habituales. En estos casos, hemos considerado que era imprescindible aportar la dirección y/o teléfono de los puntos de venta para facilitar la búsqueda.

- *Polivalentes*: es decir, materiales que permitan diferentes usos, sirvan para desarrollar diversos contenidos o faciliten al profesorado y al alumnado el descubrimiento de nuevas formas de aplicarlos. En este sentido, se ha intentado seleccionar aquellos materiales que ofrecen un amplio margen de libertad, es decir, que facilitan al alumnado la realización de *experiencias de forma autónoma y creativa.*
- *Variados* en cuanto a formato y contenido y adecuados a los intereses y las características psicoevolutivas y cognitivas del alumnado. Se han incluido materiales impresos, audiovisuales, informáticos, etc., intentando seleccionar aquellos que resultan más atractivos, tanto por su formato, como por contener ilustraciones y textos sugerentes que puedan motivar a los alumnos y las alumnas hacia su consulta, y que permitan diferentes niveles de comprensión, de manera que resulten adecuados a las necesidades surgidas de la diversidad dentro del aula.
- En cuanto al contenido se han considerado, especialmente, aquellos materiales que abarcan *diferentes contenidos culturales*, que transmiten *conceptos* válidos y precisos, expuestos con claridad y estructurados *de acuerdo a la lógica interna del área.* Así mismo, se han valorado positivamente aquellos que recogen diversas fuentes de información y hacen posible el descubrimiento de las explicaciones a determinadas cuestiones, incitando al trabajo autónomo por parte del alumnado y despertando su interés por investigar nuevos temas, profundizar en otros, etc.
- Elaborados según *criterios pedagógicos adecuados.* Es decir, materiales en los que existe una relación lógica entre los objetivos, los contenidos y las actividades que se proponen. Dada esta condición, será tarea del profesorado determinar si los objetivos que subyacen en el material se corresponden con los objetivos planteados en su propio proyecto de trabajo y los contenidos se corresponden con los que

se propone desarrollar, si las actividades cumplen las condiciones necesarias para que se produzcan aprendizajes significativos, si se ha establecido una secuencia atendiendo a un criterio de progresión y continuidad, si la metodología es compatible con la que se propone aplicar en el aula, si es adecuado para su grupo concreto de alumnos y alumnas, etc.

- Finalmente, hemos procurado centrarnos en *publicaciones recientes* y en aquellos *materiales* que puedan resultar *más novedosos*, salvo en los casos en los que la importancia del recurso, o la escasez de materiales en un ámbito determinado, exijan la inclusión de algún título anterior o de un material de uso habitual en los centros.

Presentación de los recursos

Esta guía consta de **cuatro grandes apartados**:

1. ¿Qué, cuándo y cómo enseñar?
2. Formas de expresión musical.
3. El lenguaje musical.
4. Música y comunicación.

En todos los apartados, excepto el primero que contiene material para uso exclusivo del profesor, se presenta una selección de libros y artículos de revistas especializadas para los docentes, libros para el alumnado y recursos materiales para el aula. Hemos optado por una organización en la que se reseñan diferentes recursos didácticos a partir de un bloque temático, con el fin de facilitar la búsqueda de materiales específicos para un tema determinado.

La bibliografía y los artículos de revistas especializadas tratan de diversos aspectos referidos a la enseñanza y aprendizaje del área y aparecen organizados por autores. La bibliografía incluye, también, diversos textos que pueden servir como material de consulta para el alumnado. En lo que se refiere a libros de texto para el alumnado, aun-

que la oferta es escasa, citamos los que han sido publicados hasta la fecha, e incluimos algunos materiales que podrían suplir esta carencia.

Los recursos materiales que se citan son variados y difieren dependiendo del apartado con el que se relacionan: instrumentos musicales, objetos sonoros y materiales para la construcción de instrumentos, equipos de sonido, vídeos, discografía, carteles, programas de ordenador, etc.

En el apartado *«¿Qué, cuándo y cómo enseñar?»* reseñamos libros y artículos de revistas especializadas que, en su gran mayoría, han sido editados recientemente con el objetivo de plantear los fundamentos de la educación musical en la E. S. O. y de establecer, desde diferentes enfoques, unas bases de actuación más sólidas para el profesorado del área.

«Formas de expresión musical» sirve como eje en torno al cual se presentan los materiales de la expresión vocal y el canto, la expresión instrumental, el movimiento y la danza y la improvisación y composición. En cada bloque se indican diferentes recursos, tanto bibliográficos como materiales, relativos a los diversos aspectos relacionados con este tema.

En el apartado que hemos llamado *«Lenguaje musical»* se agrupan los recursos bibliográficos y materiales referidos a diferentes aspectos relacionados con la percepción del hecho musical: el sonido (atributos y relaciones) y la audición. Al hablar de audición hacemos referencia al desarrollo de una audición activa y reflexiva que permita al alumnado captar el mensaje de obras musicales de diferentes géneros y estilos y analizar los componentes estructurales de una obra musical contemplando, también, la posibilidad de situar a cada una de estas obras musicales en las coordenadas espacio y tiempo.

Finalmente, en *«Música y comunicación»* citamos libros, artículos de revistas especializadas y vídeos para el profesor que tratan de uno o varios aspectos de este tema. Se hace referencia, también, a diversos recursos audiovisuales e informáticos que pueden ser de utilidad en la clase de música.

¿QUÉ, CUÁNDO Y CÓMO ENSEÑAR?

«¿Qué hago en clase la próxima semana y cómo organizo lo que voy a hacer?» Aunque la inmediatez de respuestas que exige la práctica en el aula obliga, en muchas ocasiones, a programar con cierta improvisación, pensamos que este tipo de preguntas pueden responderse más fácilmente si, previamente, hemos definido el papel que juega el área en el currículo. Sin lugar a dudas se impone una reflexión inicial con el fin de plantear un trabajo sustentado por una base teórica a partir de la cual cada profesor, desde su experiencia, pueda determinar los objetivos, seleccionar aquellos contenidos más adecuados para el grupo con el que trabaja, establecer una secuencia de contenidos que atienda a la lógica interna del área y a las características y posibilidades del alumnado, y diseñar actividades adecuadas al tema, la situación y el grupo de alumnos y alumnas.

El hecho de que la Música esté en el currículo no es suficiente para garantizar el desarrollo musical de los alumnos y las alumnas de Secundaria. Si bien en algunos centros se han realizado hasta el momento experiencias muy valiosas en el campo de la música, un trabajo sistemático a lo largo de toda la etapa supone una novedad en muchos sentidos. Por esta razón, creemos que es fundamental que los propios docentes, desde un conocimiento profundo de las bases epistemológicas, psicológicas y pedagógicas que sustentan el área, puedan dar respuesta personal a cuestiones tales como la educación musical, el desarrollo estético o la creatividad.

En este primer apartado incluimos una relación de libros comentados y artículos de fundamentación teórica y didáctica del área que permiten analizar diferentes puntos de vista sobre la educación musical en la etapa de Secundaria Obligatoria y proporcionan una base de actuación más sólida al profesorado, sin olvidar aquellos materiales que pue-

dan facilitar las adaptaciones necesarias para atender a los alumnos con necesidades educativas especiales. Finalmente, se incluyen aquellos proyectos curriculares que han sido editados después de la implantación de la reforma.

Los materiales se organizan en torno a tres temas fundamentales:

- *El currículo y la secuencia.*
- *Propuestas metodológicas.*
- *Propuestas didácticas.*

EL CURRÍCULO Y LA SECUENCIA

Bibliografía

Libros

- MINISTERIO DE EDUCACIÓN Y CIENCIA. *Música*. (1992). «Materiales para la Reforma. Educación Secundaria Obligatoria» (Caja Roja-III). Madrid: M.E.C.

Documento fundamental para el tema que nos ocupa. Contiene el currículo oficial, una propuesta de secuencia de objetivos y contenidos por ciclos, criterios de evaluación y orientaciones didácticas.

- AA.VV. (1993). *Propuestas de secuencia. Educación Secundaria Obligatoria. Música*. Madrid: Ministerio de Educación y Ciencia/Editorial Escuela Española.

En el currículo oficial los objetivos, contenidos y criterios de evaluación para cada una de las áreas se establecen para la totalidad de la etapa y para el término de la misma. Cada profesor debe, entonces, establecer la secuencia de contenidos y objetivos, así como los criterios de evaluación para cada ciclo y/o curso de la etapa.

Las dos secuencias de este libro, realizadas por diferentes autores y publicadas por el M.E.C., tienen como objetivo el de ayudar al profesorado de Secundaria en la elaboración de los proyectos y programaciones curriculares. Su contenido esencial es organizar, a lo largo de los dos ciclos de Secundaria Obligatoria, los distintos objetivos y contenidos educativos, mostrando cómo éstos pueden graduarse a lo largo de la etapa. Ambas propuestas siguen un criterio uniforme en cuanto al formato y difieren, evidentemente, en la secuencia de acuerdo a la visión personal de los diferentes autores.

Estas secuencias pueden resultar particularmente útiles para el profesorado de Secundaria a la hora de realizar su propia secuencia en el correspondiente Proyecto Curricular y Programación Didáctica, pudiendo cotejar su propia propuesta con la de otros autores.

- ALVIN, J. (1965). *Música para el niño disminuido*. Buenos Aires: Ricordi Americana.

Partiendo de la idea de que la disposición para asimilar el sonido y su significado es muy temprana, hecho que puede ser válido como introducción para otros aprendizajes más difíciles, Juliette Alvin establece una organización de trabajo con música para niños y jóvenes con necesidades educativas especiales, siempre de acuerdo con la etapa mental, individual y emocional de cada caso. En diferentes capítulos, el lector encontrará propuestas para trabajar la música con niños y jóvenes con distintas dificultades o patologías: autistas, disminuidos físicos, parálisis cerebral y disminuidos sensoriales.

- DELFRATTI, C. (1989). *Orientamenti di pedagogia musicale*. Milán: Ricordi.

El libro contiene diferentes artículos del autor, escritos entre los años 1966 y 1986. Carlo Delfratti, una de las figuras más importantes en el proceso de renovación de la pedagogía musical en Italia, habla de lo que es y lo que debería ser la educación musical como experiencia central en la formación del hombre contemporáneo. En sus escritos trata de temas fundamentales tales como la valoración de la música como medio lingüístico, la definición de objetivos para una educación musical integral, los principios de la programación, la posibilidad de establecer un currículo «orgánico» según un método de proyectos, los jóvenes y la música y las posibilidades de un trabajo interdisciplinario.

El modo en que se secuencian los contenidos y objetivos educativos, así como los criterios de evaluación, dependen de ciertos supuestos teóricos y metodológicos, que conviene hacer explícitos, para que el diseño y el desarrollo curricular sean el resultado de una reflexión consciente basada en las intenciones educativas. En este sentido, muchos de los artículos de este libro constituyen un material sumamente interesante para este proceso de reflexión.

- DEPARTMENT OF EDUCATION AND SCIENCE. (1990). *Music from 5 to 16*. Londres: Her Majesty's Stationery Office.

Documento que contiene el *currículum* oficial del Reino Unido y comentarios sobre el mismo con la intención de estimular un debate profesional y contribuir al alcance de un acuerdo en relación a los objetivos y contenidos del *currículum*. Su lectura resulta sumamente interesante como elemento de contraste con la propuesta española.

- EDUCACIÓN MUSICAL EN HUNGRÍA. (1975). Madrid: Real Musical.

Resultados de la práctica de la enseñanza musical escolar y extraescolar en Hungría, país en el que se han alcanzado grandes logros en esta área. El libro trata de la estructura, organización, métodos y programa de trabajo didáctico-educativo y contiene material de enseñanza desde el grado inferior al superior.

- FLETCHER, P. (1989). *Education & Music*. Reino Unido: Oxford University Press.

Este libro trata de la transformación del sistema educativo inglés en el que la música pasa de ser materia extra-curricular a formar parte del currículo. El autor examina controvertidas teorías y métodos de educación musical en relación con esta reforma. El libro, estructurado en tres partes, trata de los siguientes temas:

- *Desarrollo de la enseñanza musical desde la antigua Grecia hasta la post-guerra inglesa.*
- *¿Qué se enseña en la clase de música?*
- *Objetivos y métodos.*

- HEMSY DE GAINZA, V. (1990) (Ed.). *Nuevas perspectivas de la Educación Musical*. Buenos Aires: Guadalupe (Biblioteca pedagógica).

Este libro propone un acercamiento a las problemáticas actuales de la educación musical, a través de la palabra de especialistas de diferentes países. En el mismo se recogen artículos y ensayos de gran interés para la pedagogía musical, publicados en los anuarios de la Sociedad Internacional de Educación Musical (I.S.M.E.) y en la Revista Internacional de Educación Musical durante el período comprendido entre los años 1982 y 1986.

Entre los artículos de mayor interés para el tema que nos ocupa podemos mencionar:

- ELLIOT, D. *El papel de la música y de la experiencia musical en la sociedad moderna: Hacia una filosofía global de la educación musical.*
- SHUTER-DYSON, R. *El desarrollo de la investigación en la psicología de la música y en la educación musical.*
- TRIMILLOS, R. *Dimensiones interculturales de la música y las artes interpretativas.*
- MOORE, S. *Música por amor a la vida. Educación a través de la música en las sociedades industrialmente desarrolladas. Prioridades y sistemas.*
- DOBBS, J. *La música como educación multicultural.*

- HARGREAVES, D. J. (1991). *Infancia y educación artística*. Madrid: Ministerio de Educación y Ciencia/Ediciones Morata.

En los últimos años se han desarrollado, en el campo de la psicología evolutiva, numerosas investigaciones en torno a las artes y su aplicación escolar que han puesto de relieve la importancia de educar a los niños en el terreno artístico. A través de estos estudios los educadores artísticos cuentan con un fundamento evolutivo para su disciplina que sienta las bases respecto a la metodología y a la investigación en el área.

Hargreaves ha dirigido esta obra, en la que se recogen estudios de distintos especialistas, con el objetivo de delinear y evaluar la contribución de la psicología evolutiva a los procesos que subyacen en la conducta y en el desarrollo artístico de niños y jóvenes. El libro consta de tres partes. La primera expone el fundamento teórico, la segunda trata diversos campos artísticos (plástica, música, escritura y dramatización) y la tercera trata específicamente de las relaciones entre la psicología evolutiva y la educación artística.

La lectura de este libro aportará al profesorado, seguramente, sugerencias valiosas que le permitirán planificar y analizar situaciones de enseñanza y aprendizaje y llevar a cabo una evaluación más adecuada del currículo del área.

- MADSEN, C. (1988). *Investigación experimental en música*. Buenos Aires: Marymar.

Un libro de orientación para la investigación educativa en el campo de la música. La primera parte presenta diferentes clasificaciones de temas musicales con el fin de estimular el interés por la investigación. La segunda, introduce la terminología experimental, los fundamentos y la metodología. El libro aborda, entre otros, los siguientes temas: *La música como arte y ciencia; Métodos de investigación en música; Bases físicas y perceptivas para la experimentación musical; Bases psicológicas; Bases pedagógicas; Cuantificación en la investigación.*

- PAYNTER, J. (1982). *Music in the Secondary School Curriculum*. Cambridge: Cambridge University Press.

A través de un estudio detallado y profundo, el autor propone diferentes posibilidades para el desarrollo de actividades musicales que impliquen y entusiasmen a todos los alumnos y las alumnas que integran una clase de música. En el libro se recogen diversas opiniones (incluso enfrentadas) acerca de la música en los centros educativos con la intención de promover una discusión sobre la función de la educación musical obligatoria y la contribución que la música puede hacer a la educación general.

La lectura de este libro puede orientar, en muchos sentidos, la toma de decisiones en todo lo que se refiere a qué, porqué, cómo y cuándo enseñar.

- RISTAD, E. (1989). *La música en la mente*. Santiago de Chile: Cuatro Vientos.

Eloid Ristad trata de los problemas que "paralizan" la creatividad. Relata, con mucho humor, cómo se resuelven los problemas de lectura, memoria, sonido, interpretación, nerviosismo, etc. Un libro muy interesante para reflexionar sobre la enseñanza de la música.

- SCHAFER, M. (1975). *El rinoceronte en el aula*. Buenos Aires: Ricordi Americana.

Libro dirigido a maestros y profesores de música, en el que el autor reflexiona sobre los objetivos y la práctica de la educación musical desde una visión abierta que nos habla de un docente seguro de sí mismo (no porque todo lo sabe, sino porque no teme cuestionar y cuestionarse) capaz de aprender de sus alumnos y alumnas y junto con ellos.

Dice en el «decálogo» para los educadores: «El primer paso práctico en cualquier reforma educativa es darlo», indicando que una verdadera reforma no depende sólo de

los cambios en el currículo sino, fundamentalmente, del cuestionamiento y reforma de la propia actividad del docente.

Algunas de las cuestiones expuestas por el autor son de gran interés como material para la reflexión. Entre ellas el descubrimiento de las potencialidades creativas de los alumnos y las alumnas, el descubrimiento y valoración del entorno o paisaje sonoro y la búsqueda de un terreno común en el que todas las artes puedan integrarse.

- SWANWICK, K. (1991) *Música, pensamiento y educación*. Madrid: Ministerio de Educación y Ciencia/Ediciones Morata.

En este libro el autor desarrolla un interesante trabajo en el que presenta una visión de la educación musical como parte del proceso de desarrollo de la mente y expone los elementos esenciales de la percepción y de la respuesta musical como núcleos de la creación y la audición. Swanwick plantea, oportunamente, el hipotético conflicto entre la teoría y la práctica, entre el pensamiento abstracto y la realización concreta. Con este propósito dice que «hacer las cosas sin la guía del pensamiento puede ser inútil y hasta peligroso». El autor aborda la música desde una triple dimensión: como lenguaje, como manifestación estética y como medio de comunicación. Plantea, a partir de la psicología evolutiva las diferentes etapas por las que atraviesan el niño y el adolescente en su desarrollo musical.

En el último capítulo, «Elaboración de un currículum y evaluación de los alumnos», cita las ideas esenciales del libro y habla de las dificultades que se presentan a la hora de elaborar un currículo adecuado a las necesidades e intereses de los alumnos y alumnas de Educación Secundaria, cuestionando hasta qué punto un currículo puede o debe ser acumulativo y progresivo y hasta qué punto la evaluación del alumnado se puede basar en unos criterios establecidos.

Artículos de revistas especializadas

- BORDAS, N. TORNS, X., y BIGAS, E. «En música, cada escuela fa el que pot». *Perspectiva escolar*, 155, 12-15.
- CHAILLEY, J. «La musique dans l'enseignement». *L'education*, 315, 36-40.
- DE LAS PEÑAS, C., y GUIBERT, I. «La música en la reforma». *Cuadernos de Pedagogía*, 192, 8-10
- DEMOREST, S. «Information Integration Theory: An Approach to the Study of Cognitive Development in music». *Journal of Research in Music Education*. Volumen 40- Nº 2, 126-139.
- FUENTES HERNÁNDEZ, P. «La música en la Escuela Secundaria Obligatoria». *Música y Educación*, 7, 19-24.
- GABINETE DE ESTUDIO PARA LA REFORMA EDUCATIVA EN LA XUNTA DE GALICIA. «Orientaciones para la evaluación general y musical». *Música y Educación*, 7, 25-31.
- GIRBAU, R. M. y RODRÍGUEZ, A. «Secundaria (12-16): educació artística: música». *Guix*, 153-154, 63-66.
- LAVAL, F. «La Musique déscolarisée». *L'education*, 468, 9-12.
- LOROÑO, A., y DEL CAMPO, P. (1985). *Biomúsica. Manual de musicoterapia*. (Cuaderno nº 6 de la Revista Integral). Barcelona: Revista Integral.

- MALBRAN, S.; FURNO, S., y ESPINOSA, S. «La música en la enseñanza secundaria». *Música y educación*, 2, 371-379.
- RIERA, C. «Hacia un diccionario alfabético de términos claves. Música y educación». *Papers*, 3, 4-7.
- ROCHE, M. E. «La enseñanza de la música en el marco de la LOGSE». *Aula de innovación educativa*, 24, 5-8.
- RODRIGUES, M. «Entrevista sobre Educación Musical». *Música y Educación*, 20, 9-16.
- SWANWICK, K. «Evolución musical y plan de estudios de música». *Papers*, 3, 8-10.
- VAQUÉ I VIDAL, J. M. «Situació y perspectives de l'ensenyament de la música a l'escola». *Perspectiva escolar*, 155, 2-5.
- VILAR I MONMANY, M. «La música en el marc de la LOGSE. El disseny curricular». *Perspectiva escolar*, 155, 6-10.
- WEICH-SHAHAK, S. «Proyecto de integración de la Música Popular dentro del marco escolar: las vivencias musicales de las tradiciones de los padres llevadas a la escuela». *Música y educación*, 20, 19-34.

PROPUESTAS METODOLÓGICAS

Si bien existen numerosos métodos que han influido en la educación musical es fundamental que, a la hora de plantear las estrategias didácticas para la educación musical en la etapa de Secundaria, se conozcan cada uno de estos métodos y se realice un análisis pormenorizado que permita determinar la eficacia de algunos de los recursos que los mismos plantean. Ninguno de estos métodos es, por sí solo, suficiente para cubrir los requerimientos metodológicos de la educación musical en Secundaria, sin embargo todos plantean propuestas que pueden ser válidas si el docente sabe adecuarlas a su realidad educativa. En este sentido es fundamental estudiar, detenidamente, tanto aquellos métodos que en su momento revolucionaron el campo de la educación musical —Orff, Kodaly, Martenot, Willems, etc.— como las metodologías propuestas en los últimos años por importantes compositores y educadores musicales, B. Dennis, C. Delfratti, M. Schafer, J. Paynter y G. Self, entre otros.

En este apartado incluimos algunos de los libros y artículos de revistas referidos a estas propuestas.

Bibliografía

Libros

- DENNIS, B. (1991). *Proyectos sonoros*. Buenos Aires: Ricordi Americana.

Traducción al castellano de *Projects in sound* (Londres: Universal edition, 1975).

El concepto general de «proyecto», desarrollado y ampliamente difundido en muchas áreas educativas, es relativamente nuevo en las clases de música. La idea básica subyacente en esta serie de proyectos es la de tomar un

tema eje (planos, encantamientos, viajes, etc.) y organizar diferentes actividades relacionadas con el mismo. El objetivo principal no es el de tocar música compuesta por otros, el verdadero énfasis está puesto en la *creatividad*, realizando las alumnas y los alumnos sus propios «experimentos» y componiendo finalmente sus propias piezas, ya sea individualmente o en grupo.

Para cada uno de los doce proyectos de este libro el autor sugiere «actividades experimentales» y «actividades relacionadas» (canciones, audiciones, etc.) que suponen una guía general de las posibilidades musicales derivadas de cada uno de los temas.

- GRAETZER, G. (1983). *Orff-Schulwerk, Música para niños*. Buenos Aires: Ricordi Americana.

El autor hace una adaptación de la obra didáctica de Carl Orff. La obra contiene un libro teórico en el que se explican los fundamentos y la práctica del método. Los tomos I, II y III contienen las partituras y ejercicios del método.

- MARTENOT, M. (1979). *Método Martenot: guía didáctica del maestro*. Buenos Aires: Ricordi Americana.

Traducción del *Methode Martenot* (1975), Paris: Editions Maynard.

La obra completa (en su versión en castellano) contiene una guía didáctica y cuatro tomos con ejemplos de ejercicios y partituras para la aplicación del método. En la guía didáctica se exponen, de forma general, las características básicas del método y su aplicación en las clases de música.

- PAYNTER, J. (1991). *Oír; aquí y ahora*. Buenos Aires: Ricordi Americana.

Traducción al castellano de *Hear and now* (1972), Londres: Universal edition.

Una aproximación práctica a la comprensión e interpretación de música contemporánea en clase. J. Paynter analiza los principios musicales y educativos que se hallan detrás de las nuevas experiencias musicales, con el objetivo de alentar a los docentes a experimentar y explorar, introduciendo en el aula nuevas formas de hacer y entender la música.

El libro incluye un capítulo de recursos en el que se citan y comentan diferentes materiales relacionados con la música del siglo XX (libros, artículos, partituras, discografía, etc.).

- REGNER, H. (coordinador). (1977-1982). *Music for Children. Orff-Schulwerk. American Edition*. New York: Schott (tres tomos).

Siguiendo las propuestas pedagógicas de Carl Orff y Guinild Keetman, un grupo de docentes de Estados Unidos analizaron diversos ejemplos musicales de su propio país y de otras culturas y comenzaron a desarrollar unos materiales acordes con las necesidades e intereses del alumnado que asiste a las clases de música en la actualidad. Algunos de los resultados de esta investigación forman parte de esta colección de tres libros que, tal como explican los autores, no constituyen un método sistemático de educación musical. En esta obra, el lector encontrará un repertorio de piezas musicales y una relación de experiencias desarrolladas en diferentes clases, comentadas y explicadas por numerosos colaboradores. La distribución en tres tomos tiene la intención de ayudar al docente en la selección del material más apropiado a la edad y experiencia del alumnado.

Se trata, sin lugar a dudas, de una de las mejores adaptaciones del método publicadas hasta la fecha, en la que el profesorado encontrará numerosas ideas para diseñar acti-

vidades de interpretación vocal e instrumental, movimiento, audición, análisis, lectura y escritura musical, improvisación y composición.

- SANUY, M., y GONZÁLEZ, L. *Orff Schulwerk: Música para niños*. Madrid: Unión Musical Española.

Adaptación de la obra de Carl Orff con repertorio de rimas y canciones tradicionales españolas. La obra, editada en dos tomos, contiene numerosos ejercicios y obras instrumentales para ser ejecutadas en el aula.

- SELF, G. (1991). *Nuevos sonidos en clase*. Buenos Aires: Ricordi Americana.

Traducción al castellano de *New Sounds in class* (Londres: Universal edition, 1967).

Las sugerencias y el material de este libro constituyen un punto de partida útil para la interpretación y comprensión de música contemporánea en las escuelas.

Tal como explica el autor, «desde comienzos de este siglo, los educadores musicales han insistido en el adiestramiento musical sobre la base de la música del pasado. Mientras tanto, en las ciencias y en las artes plásticas, los alumnos aprenden a reconocer y utilizar el lenguaje de su propia época. La educación musical parece ubicarse muy por detrás, y el propósito de este libro es establecer un nexo entre la música contemporánea y la labor instrumental en el aula. No pretende ser una alternativa a los métodos de adiestramiento musical existentes, sino constituir un complemento de ellos...».

Además del material principal (veintidós piezas musicales para ser interpretadas en el aula y las discusiones preliminares sobre los recursos y la notación) el libro incluye una relación muy útil de partituras de autores contemporáneos (todas ellas de edición inglesa) que pueden ser interpretadas en clase y discografía de música del siglo XX.

- SZÖNYI, E. (1976). *La educación musical en Hungría a través del método Kodály*. Hungría: Editorial Corvina.

E. Szönyi explica las principales características del método Kodály, que actualmente constituye la base de toda la enseñanza musical en Hungría.

- STEEN, A. (1992). *Exploring Orff: a teacher's guide*. Nueva York: Schott.

Adaptación del método Orff en la que se integran los principios básicos del método en una programación por cursos y por clases. Si bien el libro está dirigido a profesores de Primaria es interesante analizar la secuencia de objetivos y contenidos y existe la posibilidad de aprovechar algunas de las ideas y sugerencias en las clases de Secundaria.

- VAJDA, C. (1990). *The Kodály way to music* (2 tomos). Londres: Boosey & Hawkes.

Colección de libros en los que se recopila la música compuesta y recogida por Kodály para su método. En la misma colección y editorial hay varios libros referidos al método, por ejemplo:

- *Bicina Hungarica 1, 2, 3 y 4*
- *Kodály's Principles in Practice* (Erzsébet Szönyi)
- *Tricina. Progressive Three-Part Songs*.
- *Pentatonic Music 1, 2, 3 y 4*

- VANDERSPAR, E. (1990). *Manual Jaques-Dalcroze: Principios y recomendaciones para la enseñanza de la Rítmica*. Barcelona: Institut Joan Llongueres.

E. Vanderspar, discípula directa de Émile Jaques-Dalcroze y divulgadora del método en Inglaterra, resume muchos años de experiencias aplicando este método. Más que una

gran cantidad de ejemplos, la autora sugiere a los docentes cómo deberían prepararse para comprender su trabajo y para brindarlo a sus alumnos y alumnas con plena conciencia de lo que hacen. Se trata, pues, de un manual a partir del cual cada docente deberá establecer su metodología de trabajo; es por ello por lo que la autora escribe que «cuantos utilizamos las ideas de Jaques-Dalcroze contribuimos también a ampliarlas con nuestro enfoque y nuestra visión personal».

Los dos primeros capítulos se refieren a la teoría y a los principios básicos de la enseñanza de la Rítmica; el tercero a la planificación y las técnicas; el cuarto contiene una guía para elaborar la programación y el último trata de los diferentes aspectos que aborda el método (el ritmo, introducción a la notación musical, la improvisación y la comprensión de obras musicales a través del movimiento).

- WILLEMS, E. (1981). *El valor humano de la educación musical*. Barcelona: Paidós.

Resumen de las ideas más significativas de Willems referidas a educación musical y síntesis de los esquemas que organizan su sistema pedagógico-musical. Presenta un marco teórico y de reflexión referido a la educación musical y una secuencia de los diferentes contenidos del área, partiendo de los niños más pequeños.

Del mismo autor, recomendamos la lectura de los siguientes libros:

- *El ritmo musical*. (1979). Buenos Aires: E.U.D.E.B.A., (Extracto de la obra «L'oreille musicale», en la que se analiza el concepto y evolución de la conciencia rítmica.)
- *Las bases psicológicas de la educación musical*. (1979). Buenos Aires: E.U.D.E.B.A.
- *Educación musical*. (1982). Buenos Aires: Ricordi Americana. (Versión española del Método Willems. Guía Didáctica y tres libros de canciones).

Artículos de revistas especializadas

- BARJAU, I. «La iniciació al Paisatge Sonor». *Guix*, 61, 11-14.
- GARRIGOSA I MASSANA, J. «L'Escola de Pedagogia musical. Mètode Ireneu Segarra». *Perspectiva escolar*, 155, 16-22.
- GIRÁLDEZ, A. «La música en la escuela: en busca del método». *Revista del C.E.P. de Latina-Carabanchel-Arganzuela*, 6, 39-40.
- GUMI, A. «Una experiencia práctica». *Papers*, 17-18.
- WILLEMS, E. «Naturaleza del oído musical: oír, escuchar, entender». *Música y Educación*, V, 11, 23-28.
- WUYTACK, J. «¿Puesta al día de las ideas educativas de Carl Orff?». *Música y Educación*, V, 11, 11-22.

PROPUESTAS DIDÁCTICAS

Si bien las ediciones de proyectos de etapa y de ciclo es aún escasa, existen actualmente algunas publicaciones que pueden servir como punto de partida; entre ellas, unidades didácticas editadas por el Ministerio de Educación y Ciencia con el objetivo de orientar al profesorado de Música que trabaja en centros en los que se anticipa la reforma, unidades didácticas publicadas en revistas especializadas y algunos proyectos curriculares de editoriales extranjeras cuya estructura es similar a la que se plantea en la LOGSE para el área de Música. Consideramos que estos materiales pueden resultar de interés como material de consulta y como guía para la elaboración de otras unidades didácticas.

Asimismo citamos los primeros materiales curriculares del área de Música para Secundaria que ya han sido publicados por diferentes editoriales españolas.

Bibliografía

Libros

- BECKER, P., *et al.* (1994). *Música I*. Madrid: Mare Nostrium/MEC.

Libro de texto que, atendiendo a la experiencia previa de diferentes grupos, puede adaptarse a la enseñanza de la música para alumnos y alumnas entre 10 y 14 años.

La obra está integrada por un libro para el alumnado, otro para el profesorado y tres casetes. El libro del alumno, destinado al trabajo en clase, incluye propuestas que pretenden establecer contactos con las distintas manifestaciones musicales del entorno. Está dividido en tres secciones: «Hacer música» (repertorio vocal e instrumental, danzas, construcción de instrumentos, propuestas de trabajo con el magnetófono y audición de instrumentos; «Oír música» (audi-

ciones y aproximaciones al hecho musical); «Saber música» (teoría de la música, notación y formas musicales). Dado que el libro no está concebido como un curso progresivo (a excepción del apartado referido a teoría musical que sí presenta los conocimientos con una estructura progresiva) es posible combinar propuestas de las tres secciones.

El libro del profesor contiene indicaciones para el trabajo en clase estructuradas en los siguientes apartados: «Intención», «Materiales didácticos», «Información», «Propuestas y sugerencias», «Indicaciones complementarias».

La obra no presenta una programación didáctica por lo que cada profesor puede distribuir la materia en uno o dos cursos y organizar los contenidos de acuerdo a las necesidades de su clase. En este sentido, será útil consultar este material para la elaboración de proyectos curriculares y programaciones didácticas.

- BOTIA SANTOS, A.; GALÁN BUENO, M. A., y MARTÍN SANZ, J. D. (1994). *Materiales Didácticos: Música. 1º ciclo. Secundaria Obligatoria*. Madrid: Ministerio de Educación y Ciencia.

Material dirigido al profesorado del primer ciclo de Educación Secundaria Obligatoria. Concebido para facilitar la elaboración y el desarrollo de la programación del área de música, su objetivo principal es el de proporcionar al profesorado un instrumento que le ayude a desarrollar el nuevo currículo y a planificar su práctica docente.

La primera parte trata de aspectos generales referidos al área y al alumnado, la programación, la metodología, la evaluación, el tratamiento de los temas transversales y la secuencia de unidades por curso. En la segunda parte se presentan seis unidades didácticas para el primer curso. Cinco de estas unidades constituyen, básicamente, una orientación sobre la secuencia de objetivos y contenidos y sugieren, de forma general, las actividades a desarrollar

en cada clase. La unidad 3, «El invierno y sus celebraciones», se presenta desarrollada con el fin de ejemplificar el proceso completo, incluyendo una cinta de casete con los ejemplos musicales necesarios para el desarrollo de la misma. En la tercera parte se presentan seis unidades para el segundo curso.

- BOTIA SANTOS, A. GALÁN BUENO, M. A., y MARTÍN SANZ, J. D. (1993). *Materiales Didácticos: Música, 4º curso, Secundaria Obligatoria*. Madrid: Ministerio de Educación y Ciencia.

Materiales didácticos para el cuarto curso de Educación Secundaria Obligatoria cuya finalidad es la de orientar al profesorado que impartirán el área de Música en los centros que anticipan la reforma.

La primera parte trata de aspectos generales referidos al área y al alumando, la programación, la metodología, la evaluación y los temas transversales. En la segunda parte se presentan seis unidades didácticas que podrían ser desarrolladas en un curso. Cinco de estas unidades constituyen, básicamente, una orientación sobre la secuencia de objetivos y contenidos y sugieren, de forma general, las actividades a desarrollar en cada clase. La unidad 4, «Vida de una idea musical: La folía», se presenta desarrollada con el fin de ejemplificar el proceso completo. El libro va acompañado de una cinta de casete con los ejemplos musicales correspondientes a la unidad 4.

- CAIN, T. (1990). *Keynote Plus. Music to GCSE*. Cambridge: Cambridge University Press.

Libro de texto dirigido a alumnos y alumnas de catorce a dieciséis años que no presupone conocimientos musicales previos (si bien es recomendable que el alumnado posea algunas habilidades y conocimientos básicos). El libro está dividido en 20 unidades, en cada una de las cuales se proponen actividades de audición, interpretación y composición musical.

La obra completa consta de un libro del alumno, libro del profesor, dos casetes y material fotocopiable (partituras).

- GALÁN BUENO, M. A. (1989). «Música para la paz». *Ejemplificaciones del Diseño Curricular Base*. Madrid: Ministerio de Educación y Ciencia.

Unidad didáctica que fue publicada con la finalidad de ilustrar la propuesta curricular que el Ministerio de Educación y Ciencia presentaba a debate en el Diseño Curricular Base.

- GIRÁLDEZ HAYES, A. (1994). *Música*. Madrid: Akal.

Tres volúmenes que contienen, respectivamente, propuestas para primer, segundo y tercer curso de Secundaria. La obra se compone, para cada uno de los cursos, de materiales para el alumnado (un libro, un cuadernillo con fichas de actividades y una cinta de casete) y para el profesorado (una guía didáctica y dos cintas de casete).

Se trata de una propuesta abierta que facilita el aprendizaje del alumnado fomentando la creatividad y el trabajo cooperativo y autónomo, con toda la clase y/o en pequeños grupos. En cada curso se desarrollan contenidos de los seis bloques del área de Música, integrados en diferentes proyectos. Algunos de los temas propuestos son: «¿Esto es música?», «Explorando el sonido», «Diseños sonoros», «Éxitos musicales para un verano», «En danza», «Retratos del Pop», «Música sin fronteras», «Sonidos Urbanos».

Los materiales para el alumno, pensados para ser utilizados tanto en clase como en el hogar, incluyen propuestas que pretenden ir más allá del marco inmediato de la clase, estableciendo contactos con las producciones musicales del entorno, con la familia, las instituciones y otros lugares en los que hay música fuera del marco escolar. Contienen propuestas abiertas que facilitan la construcción de aprendizajes tanto en aquellos alumnos y alumnas que abordan por primera vez un estudio sistemático del área como para los que realizan estudios musicales en institu-

ciones especializadas. Al final de cada proyecto se incluye un apartado denominado «autoevaluación» con el objeto de que cada alumno y alumna puedan valorar sus propios progresos.

En el libro del profesor se presentan diversas propuestas metodológicas de utilidad para la coordinación del proceso de enseñanza y aprendizaje y dos cintas con grabaciones originales y reproducciones de obras musicales para trabajar las diferentes propuestas de audición, expresión corporal y danza, improvisación e interpretación de canciones y piezas instrumentales en playback.

- MALBRAN, S.; FURNÓ, S., y ESPINOSA, S. (1988). *Resonancias*. Buenos Aires: Ricordi Americana.

Obra dirigida al alumnado del ciclo de Secundaria de escuelas de Argentina. La obra completa está dividida en

seis temas: «Fuentes sonoras», «Estudio experimental del sonido», «Ritmo y métrica», «Forma musical», «Textura musical» y «Los instrumentos de la orquesta». Para cada uno de los temas (de los cuales se han publicado los dos primeros) se presenta una guía de aprendizaje, una guía de enseñanza, una cinta de casete —correspondiente a las dos guías— y cuatro diapositivas.

Artículos de revistas especializadas

- DOMÍNGUEZ MERINO, M. J. «El sonido por el sonido. Una propuesta pedagógica.» *Aula de Innovación Educativa*, 24, 31-34.

Experiencia realizada en un taller de educación musical para alumnos y alumnas del segundo curso de BUP.

FORMAS DE EXPRESIÓN MUSICAL

En el ámbito de la expresión, la enseñanza y el aprendizaje de la música se lleva a cabo a través de tres medios diferentes: la expresión vocal, la expresión instrumental y el movimiento y la danza. También se circunscribe a este ámbito una actividad musical fundamental: la composición.

En este apartado recogemos todos aquellos recursos didácticos susceptibles de facilitar la programación y desarrollo de las diferentes actividades de expresión musical en el aula.

EXPRESIÓN VOCAL Y CANTO

En el bloque de expresión vocal se incluyen todos aquellos aspectos referidos a la educación vocal (respiración, relajación, articulación, afinación, etc.) y al uso de la voz como instrumento para la producción de sonidos y para el canto. El canto continuará siendo, en la etapa de Secundaria, uno de los procedimientos esenciales de la expresión. Se trataría de interpretar canciones de diferentes géneros y estilos tanto al unísono como a dos o más voces, con una mayor precisión en la afinación y aplicando diferentes posibilidades dinámicas y expresivas. La improvisación vocal, aspecto fundamental para el desarrollo de conceptos referidos a la melodía, la armonía y la textura, la combinación del canto con la ejecución de instrumentos, la grabación de las interpretaciones de los alumnos, son algunas de las posibilidades que pueden enriquecer las actividades de clase.

El repertorio que abordemos debería ser cuidadosamente seleccionado por el profesor y seguir una secuencia atendiendo a un criterio que demande, progresivamente, mayores habilidades técnicas. También debería ser variado e integrar canciones de diferentes géneros y estilos (tradicionales, clásicas, de diversas culturas y países, pop, etc.).

El aprendizaje de canciones en lenguas extranjeras constituye un material de interés para la expresión vocal en Secundaria ya que permite, en los casos que así lo requieran, trabajar con canciones sencillas desde el punto de vista técnico que, sin embargo, no parezcan infantiles a los alumnos por el contenido del texto.

Además, es importante tener en cuenta que durante el período que corresponde a la Secundaria los alumnos varones pasarán por un período de muda de voz, para lo cual será imprescindible prever un repertorio vocal e instrumental.

El repertorio vocal publicado por diferentes editoriales, generalmente en cancioneros, es sumamente amplio. Con el fin de facilitar la búsqueda y selección de canciones, hemos intentado seleccionar publicaciones que contengan

un repertorio variado y puedan servir como punto de partida. Incluimos, además, otros materiales que pueden ser útiles para la programación y puesta en práctica de las actividades de expresión vocal.

Bibliografía

- BONAL, M. D. *et al.* *L'esquix: 47 cançons per a infants*. Barcelona: Editorial MF.

Recopilación de canciones tradicionales de diferentes países. Las canciones están clasificadas por edades atendiendo al texto y a la melodía y muchas de ellas están armonizadas para ser interpretadas bien con acompañamiento de un instrumento melódico (flauta dulce), o cantando a dos y tres voces.

- BYRNE, J., y WAUGH, A. (1982). *Jingle Bells and Other Songs*. Oxford: Oxford University Press.

Colección que contiene algunas de las canciones tradicionales y villancicos ingleses más populares como, por ejemplo, «If you're happy», «Ten Green Bottles».

- DIAZ GONZÁLEZ, J. (1992). *Coplas de ciegos. Antología*. Valladolid: Ambito.

Reproducciones de facsímiles de pliegos de cordel con un amplio repertorio.

- *Folklore Musical Español*. Madrid: A. Carmona Editor.

Colección de 12 libros con los siguientes cancioneros: I. Canciones de Navidad. II. Cancionero Infantil Español. III. Cancionero del País Vasco. IV. Canciones Populares Bil-

bañas. V. Cancionero de Andalucía. VI. Canciones de las dos Castillas. VII. Cancionero de Asturias. VIII. Cancionero de la montaña. IX. Cancionero de Galicia. X. Cancionero de Aragón. XI. Cancionero del Reino de León. XII. Cancionero de Valencia y Murcia.

- FRAILE GIL, J. M. (1991). *Romancero Tradicional de la Provincia de Madrid*. Madrid: Consejería de Cultura de la Comunidad de Madrid.

Recopilación de Romances recogidos en la Comunidad de Madrid, entre 1980 y 1990, por José Manuel Fraile. Eliseo Parra ha realizado las transcripciones musicales de las melodías más populares con las que se canta cada romance.

- FURNO, S. (1987). *Mis canciones de papel*. Buenos Aires: Ricordi Americana.

Cancionero con composiciones originales de la autora. Para cada canción se incluye: la partitura con acompañamiento instrumental, consideraciones acerca de la canción y descripción de los rasgos característicos según su factura musical, sugerencias metodológicas.

- HEMSY DE GAINZA, V. (com). (1991). *El cantar tiene sentido. Cancionero recreativo juvenil*. Buenos Aires: Ricordi Americana.

Selección de canciones tradicionales de diferentes países que la autora ha realizado pensando en los intereses musicales de los adolescentes.

El libro incluye cánones, canciones recreativas, canciones responsoriales y una sección titulada «De aquí, de allá y de todas partes» (canciones tradicionales y de autor de diferentes épocas y países).

- HERTZ DE EPSTEIN, H. (1974). *Aspectos fundamentales de la educación de la voz para adultos y niños*. Buenos Aires: Guadalupe.

Guía de educación vocal para profesores de música que aborda temas tales como: la importancia del conocimiento de la educación vocal en la formación del docente de música, canciones infantiles que causan problemas de voz en los niños, la técnica vocal, profilaxis de la educación vocal, la voz como vehículo de integración en la expresión comunicativa, correcciones de perturbaciones del aparato fonador, etc.

- LARREA PALACÍN, A. (1954). *Cancionero judío del Norte de Marruecos*. (3 tomos). Madrid: Consejo Superior de Investigaciones Científicas.

Colección de Romances y canciones judías recogidas en el norte de Marruecos.

- LIPS, H. (1977). *Iniciación a la técnica vocal*. Lérida: Orfeo Lleidetà.

Breve libro que trata de los elementos básicos de la técnica vocal desde el punto de vista del canto colectivo. Aunque básicamente está dirigido a coros infantiles, contiene algunas sugerencias que pueden resultar de interés al trabajar con adolescentes.

- MANZANO, M. (1991). *Cancionero Leonés*. León: Diputación Provincial de León.

Obra que, por su amplísimo contenido documental y por la presentación sistemática y rigurosa del material musical, es de referencia obligada para cualquier tarea relacionada con el estudio de la música española de tradición oral. La obra está dividida en varios tomos y cada una de las secciones va precedida de una introducción específica en la que se analizan los aspectos fundamentales de cada género.

- MANZANO ALONSO, M. (1982). *Cancionero de folklore zamorano*. Madrid: Alpuerto.

Antología en la que se recogen más de mil canciones del folklore zamorano.

- MARTÍNEZ TORNER, E. (1983). *Cancionero musical de la lírica popular asturiana*. Oviedo: Instituto de Estudios Asturianos.

Recoge quinientas canciones tradicionales. Es una reimpresión de la obra publicada por primera vez en 1920.

- MAUGHAN, J. (1990). *Pitch In!* (2^o vols.), Oxford: Oxford University Press.

Colección de canciones ordenadas según la dificultad, tanto vocal o de interpretación de los acompañamientos instrumentales propuestos como de lectura rítmica y melódica de los mismos. Cada volumen está compuesto por un libro del profesor, libro del alumno y un casete.

- PEDRELL, F. (1958). *Cancionero musical popular español*. Barcelona: Boileau.

Recopilación de canciones tradicionales y cultas antiguas.

- PATIÑO ANDRADE DE COPES, G. (1968). *Introducción al canto coral*. Buenos Aires: Guadalupe.

Repertorio coral a dos, tres y cuatro voces a capella o con acompañamiento instrumental. El libro incluye una guía didáctica de gran utilidad para el profesor.

- PHILIP, J. (1984). *Chansons de France*. Volúmenes I, II y III. París: Coppelia.

Colección de canciones tradicionales francesas con acompañamiento de piano y acordes de guitarra.

- RANDB, B. (1975). *Sound Patterns*. Londres: Universal Edition.

Cinco piezas de música contemporánea en las que la voz se combina con percusión corporal u otros instrumen-

tos. *Sound Patterns 1* es para ser interpretada por cuatro grupos con voces y manos. La notación es gráfica y muy sencilla. *Sound Patterns 2*, para ejecutantes en siete grupos. Es para voces, percusión con y sin altura determinada, cuerdas y otros instrumentos melódicos. En *Sound Patterns 3* el compositor ofrece sugerencias para tareas de exploración y experimentación con sonidos vocales (basados en sonidos de palabras) conducentes a la creación de material que puede ser utilizado por sí mismo o con una partitura gráfica del compositor en una clase o en pequeños grupos. *Sound Patterns 4* es una partitura para voces, percusión, piano e instrumentos melódicos y *Sound Patterns 5* para voces con glockenspiel o metalófono optativo.

- SCHAFER, M. (1984). *Cuando las palabras cantan*. Buenos Aires: Ricordi Americana.

Traducción de la obra *When words sing* (1970).

Libro del compositor y pedagogo canadiense Murray Schafer en el que se registran experiencias realizadas con niños y adultos utilizando como único elemento la voz humana: cantando, recitando, entonando, tarareando. El autor explica: «mi propósito fue trabajar con el sonido de vocablos en bruto, para volver a empezar, como el aborigen que ni siquiera conoce la diferencia entre el habla y el canto, entre el significado y la sonoridad. Desearía poder cantar este libro, tararearlo, susurrarlo, vociferarlo... y por eso les pido *ejecutar este libro con su voz*. Alta y sonora.»

- SCHUBARTH, D., y SANTAMARINA, A. (1983). *Cántigas Populares*. Vigo: Galaxia (Biblioteca Básica da Cultura Galega).

Antología de música y literatura oral gallega de diferentes regiones que incluye más de cien canciones agrupadas por géneros y por tipos. Los autores señalan en la introducción los criterios, tanto musicales como lingüísticos, seguidos para la transcripción del material.

- SMALL, C. (1980). *Black Cat*. Londres: Universal Edition.

Partitura de música contemporánea, que puede ser interpretada por toda la clase, para voces (cantando y hablando) y percusión elemental.

- TILMAN, J. (compilador). (1992). *Light the Candles! Songs of praise and ceremony from around the world*. Cambridge: Cambridge University Press.

Recopilación de canciones de todo el mundo. El repertorio abarca una amplia variedad de religiones y culturas e incluye notas sobre los orígenes de cada canción y la festividad a la que se asocia cada una de ellas. Incluye los textos originales de cada canción y la traducción al inglés.

- TOMÁS, J., y ROMEU FIGUERAS, J. (1954). *Cancionero escolar español*. Tomos I, II y III. Barcelona: Consejo Superior de Investigaciones Científicas.

Colección de canciones tradicionales. Se trata de una selección del cuantioso material inédito que posee el Instituto Español de Musicología, producto de los concursos que convocaba anualmente para la formación del *Cancionero Popular Español* y de las investigaciones de campo realizadas en diversas comunidades españolas para tal fin. Cada tomo contiene un apéndice con canciones catalanas, gallegas y vascas.

EXPRESIÓN INSTRUMENTAL

En las actividades de expresión instrumental se trabajarán los aspectos técnicos básicos para la ejecución de instrumentos que permitan la participación en distintas agrupaciones instrumentales. Es posible utilizar una amplia variedad de instrumentos que incluye tanto a los de uso habitual en las escuelas (conocido como instrumental «Orff») como teclados electrónicos o sintetizadores, guitarras, flautas, etc. El uso de estos últimos no implica, evidentemente, el desarrollo de complicadas habilidades técnicas: dos o tres acordes ejecutados en algunas guitarras pueden ser suficientes y efectivos como acompañamiento para una canción y agregando algunos instrumentos de percusión (de altura determinada e indeterminada), algunos teclados y/o flautas se puede obtener una rica combinación de timbres que permita la participación de toda la clase. Por otra parte, sería importante incluir en estas actividades los instrumentos que algunos alumnos de la clase puedan tocar (generalmente porque reciben lecciones en conservatorios u otras instituciones) tales como violines, clarinetes, etc.

El repertorio debería ser cuidadosamente seleccionado atendiendo a una secuencia lógica e incluir obras de diferentes géneros y estilos y para distintas combinaciones de instrumentos. Además del material impreso, que en este caso también es abundante, se han de tener en cuenta las propias composiciones de los alumnos y las alumnas.

En este apartado recogemos diferentes recursos didácticos relacionados, desde diferentes puntos de vista, con la expresión instrumental:

— **Aspectos didácticos:** material bibliográfico en el que se abordan aspectos diversos sobre la didáctica de la expresión instrumental.

— **Partituras.**

— **Instrumentos musicales:** listado que tiene la intención de servir como guía a la hora de adquirir estos materiales.

— **Construcción de instrumentos:** bibliografía y materiales básicos.

Bibliografía sobre aspectos didácticos

- AA. VV. (1990). *Classical Music Kit*. Londres: Boosey & Hawkes.

Colección de algunas piezas musicales muy conocidas, arregladas de modo tal que puedan ser interpretadas con diferentes instrumentos de la clase de acuerdo a las propias necesidades y posibilidades del grupo. Lo único esencial en cada pieza es la melodía y la parte del piano y, para cada una de ellas, se ofrece una amplia variedad de partes opcionales que permitirá participar a todos los alumnos y alumnas de la clase interpretando diferentes instrumentos de acuerdo con sus posibilidades.

Classical Music Kits contiene obras de Beethoven, Grieg, Rossini y Schubert. En la misma colección hay otros títulos: *Junior music kits* (jazz); *Music kits* (pop); *Medley music kits* (varios) y *Christmas carol kits*.

- FOLIE, S.; JACQUET, Y., y MICHEL, A. (1991). *Soprano. Descubrir la música a través de la flauta dulce*. Courlay (Francia): Ediciones J. M. Fuzeau.

Distribuye: Hermex Ibérica.

Método para aprender flauta dulce que se diferencia de los métodos tradicionales en su presentación y en el tipo de trabajo propuesto. El estuche contiene un libro del alumno y dos discos compactos (o dos casetes) con acompañamientos para las canciones. Está dirigido, tanto al trabajo indivi-

dual o grupal, como con toda la clase. No se suponen habilidades técnicas previas ni conocimientos de lectoescritura, por lo que constituye un material de interés para las clases de primer ciclo de Secundaria con grupos que no hayan trabajado previamente con el instrumento. El material está organizado en catorce etapas que permite situar el nivel de inicio correspondiente a las necesidades y posibilidades del alumnado, de acuerdo al dominio técnico del instrumento y a los conocimientos de lectoescritura que tenga el grupo.

En la misma colección, y con diferentes niveles de dificultad, hay otros cuatro estuches (cada uno con un libro y un disco compacto o cinta de casete): *Variations 1; variations 2; Mutations 1 y Mutations 2*.

- MARTIN LLADO, M. (1989). *Rondós para percusión corporal e instrumental*. Segovia: M.A.M. Editor.

Distribuye: M.A.M. Editor.

Colección de Rondós originales para percusión corporal e instrumentos de altura indeterminada, compuestos con una clara intención pedagógica: la práctica de esta forma musical desde una perspectiva activa y colectiva. Las piezas han sido concebidas en función de los tipos de estructuras nacidas de la propia forma y en función de los tipos de estructura rítmica de los compases musicales básicos (2/4, 6/8, 3/4 y 4/4) aunque no progresivamente en lo referente a las dificultades técnicas. De este modo el profesorado puede seleccionar la pieza más conveniente de acuerdo a las necesidades y a las habilidades técnicas de su grupo. Las posibilidades tímbricas del propio cuerpo y de los instrumentos de percusión garantizan la variedad y el contraste musical al abordar estos documentos sonoros.

Esta obra puede complementarse con otras del autor en las que se incluyen diversas propuestas de expresión vocal e instrumental: *Ronditudadedo o Pentatonic Festival* (piezas para interpretar con instrumental Orff), *Canta...Idubidü o*

Cantos bailados, danzas cantadas (piezas para interpretar con la voz, el cuerpo y los instrumentos), *Folclorff* (piezas del folclore español para voces e instrumental Orff), etc.

- REGNER, H. (coordinador). (1977-1982). *Music for Children. Orff-Schulwerk. American Edition*. New York: Schott, (tres tomos).

(Ver «Propuestas metodológicas»)

Partituras

- BEDFORD, D. *An exciting new game for Children of all Ages*. Londres: Universal Edition.

Partitura de música contemporánea, dispuesta como un tablero de juegos en el que los movimientos se realizan arrojando los dados y los participantes producen sonidos, o mantienen silencio según las instrucciones de los rectángulos en los que deben parar. La pieza puede ser interpretada con cualquier instrumento musical.

Del mismo autor hay otra pieza de «juego», *Fun for all de Family* (Oxford University Press) y la pieza *Whitefield Music 1* (Universal Edition) para doce campanas tubulares, doce botellas de leche (más otras de vino o cerveza para los sonidos graves) y cuatro parches.

- DENNIS, B. *Tetrahedron*. Londres: Universal Edition.

Partitura de música contemporánea (con notación gráfica) para instrumentos sin altura determinada y una parte optativa para órgano electrónico.

Del mismo autor hay varias partituras en el libro *Proyectos sonoros* citado en «Propuestas metodológicas».

- DUNN, P. (1990). *Backing tracks*. Londres: Boosey & Hawkes.

Dos colecciones de música, cada una con seis partituras de diferentes estilos (jazz, reggae, calypso, funk y blues) para interpretar en clase. En cada partitura hay una parte de piano que será utilizada como guía durante los ensayos y tres líneas para interpretar por los alumnos y alumnas ordenadas, cada una, con diferente dificultad. Acompaña a esta obra un casete con el acompañamiento de cada canción.

- LEPINGLE, C. (1993). *Odi act. Audición activa con percusiones*. (2 vols.) Courlay (Francia): Ediciones J. M. Fuzcau.

Distribuye: Hermex Ibérica.

Cada volumen contiene un cuaderno de partituras con notación gráfica para interpretar acompañamientos instrumentales sobre versiones grabadas de obras clásicas (en 2 casetes que acompañan cada volumen). Este tipo de experiencias ponen de relieve dos aspectos fundamentales: una audición minuciosa y detallada (atención a los temas y frases musicales, reconocimiento de instrumentos, puesta en evidencia de matices, ritardandos, etc.) y la utilización de instrumentos de pequeña percusión en un trabajo de orquesta.

Si bien el autor sugiere utilizar esta obra con niños pequeños, el trabajo puede ser adecuado para grupos de alumnos y alumnas de primer ciclo de Secundaria, especialmente en aquellos casos en que la experiencia musical previa es escasa o nula.

- NEUHÄUSER, M.; REUSCH, A., y WEBER, H. (1982-1988). *Musik zum Mitmachen*. Frankfurt: Verlag Moritz Diesterweg GmbH & Co.

Esta obra consta de cinco cuadernos y sus discos correspondientes. Incluye un repertorio de obras clásicas, populares y tradicionales que, mientras la clase escucha en la gra-

bación acompañará tocando instrumentos de percusión. Cada cuaderno contiene las partituras (algunas con notación gráfica y otras con notación tradicional) de los acompañamientos y una breve guía para el profesor y o los alumnos.

- SELF, G. *Nukada*. Londres: Universal Edition.

Partitura de música contemporánea para percusión y cuerdas optativas o instrumentos *ad libitum*.

También recomendamos el libro *Nuevos sonidos en clase*, citado en el apartado «Propuestas metodológicas» que contiene veintidós partituras de G. Self.

Instrumentos musicales

Al diseñar las actividades de enseñanza y aprendizaje el docente debe prever los recursos materiales que serán necesarios para las mismas. Los instrumentos musicales constituyen el material fundamental para las actividades de expresión instrumental, aunque también son un recurso válido (a veces imprescindible) para otras actividades como las de movimiento y danza o las de improvisación y composición.

Ya que la dotación de instrumentos disponibles en cada aula de música varía de un centro a otro, es importante que cada profesor evalúe los recursos materiales disponibles en su centro y, en aquellos casos en que lo considere necesario, establezca prioridades para adquirir nuevos instrumentos, de acuerdo con las necesidades previstas en la programación. Además, es importante tener en cuenta la posibilidad de utilizar otras fuentes sonoras diferentes a los instrumentos musicales más frecuentes en el aula de música: objetos aportados por los alumnos y las alumnas, instrumentos contruidos en clase, instrumentos que algunos alumnos o alumnas estudian en escuelas de música o conservatorios e, incluso, instrumentos que algunos alumnos tienen en sus hogares (guitarras, guitarras eléctricas, pequeños teclados, instrumentos de percusión).

Anticipándose a las diferentes actividades de enseñanza y aprendizaje que se realizarán a lo largo de la etapa, es importante asegurar la disponibilidad de instrumentos musicales de buena calidad (en cuanto a afinación y construcción) y adecuados para el desarrollo de diferentes habilidades técnicas. El listado puede incluir algunos instrumentos «Orff» aunque será importante contar con otros recursos que ofrezcan una mayor variedad de timbres y que no estén tan asociados a las actividades realizadas en Primaria (sin duda el instrumental «Orff» lo está para la mayoría de los alumnos). Aunque estos recursos pueden ser ampliados con los objetos sonoros aportados por el alumnado y los instrumentos construidos en clase, la adquisición de otros instrumentos puede resultar de interés, por ejemplo: gongs, un vibráfono, tumbadoras, un bongó, arcos de violín o de contrabajo, una batería, guitarras eléctricas, teclados y amplificadores.

Aunque resulta muy difícil determinar un listado básico de instrumentos musicales apropiados para el trabajo de clase (éste dependerá siempre del tipo de tarea que el profesor vaya a realizar) incluimos el siguiente a modo de guía. El mismo ha sido elaborado pensando en una clase de treinta alumnos y alumnas, considerando una amplia variedad de actividades, y teniendo en cuenta la posibilidad de realizar actividades en pequeños grupos que pueden necesitar algunos materiales repetidos.

Instrumentos de láminas

En todos los casos es conveniente que sean instrumentos cromáticos o, como mínimo, diatónicos que incluyan láminas extras correspondientes al Fa sostenido y el Si bemol.

- 1 xilófono bajo.
- 2-3 xilófonos alto.
- 2-3 xilófonos soprano.
- 1 metalófono bajo.
- 1 metalófono alto.

- 1 metalófono soprano.
- 1 carrillón o glockenspiel alto.
- 1 carrillón o glockenspiel soprano.

Membranófonos

- 1 bombo.
- 1 caja.
- 1 tambor.
- 1 bongó.
- 1 par de congas.
- 2 timbaletas de diferente afinación.
- 6 panderos de diferentes tamaños.
- 2 panderetas.
- 1 zambomba.

Idiófonos

De metal

- 3 triángulos de diferente afinación.
- 2 platos de diferente afinación (preferentemente con pie).
- 1 charlestón.
- 2 pares de crótalos.
- 2 cascabeles.
- 2-3 cencerros de diferente altura.
- 1 sonaja.
- 1 flexatón.
- Campanillas de diferente tipo y tamaño.
- 1 almirez.

De madera

- 6 pares de claves.
- 3 cajas chinas.
- Temple blocks.
- 2 güiros.
- 1 látigo.
- 1 par de castañuelas con soporte.
- 1 par de tejoletas.

Varios

- 1 cabaça.
- 1 vibraslap.
- 2 pares de maracas (de mimbre o de calabaza).
- 1 carraca.
- 10 mirlitones.
- 1 sirena.
- 1 palo de lluvia.

Instrumentos de viento

- 3 flautas soprano.
- 1 flauta alto.
- 1 flauta tenor.
- 5 tin whistles de diferente afinación.
- Silbatos y reclamos.
- 4 flautas de émbolo.
- 2 armónicas.

Instrumentos de cuerda

- 2 guitarras.
- 1 cítara.
- Un piano antiguo.

Electrófonos

- 1 guitarra eléctrica y/o 1 guitarra MIDI.
- 1 bajo eléctrico.
- 2-3 teclados con salida MIDI.
- 1 saxo MIDI.
- 1 caja de ritmos.

Mediadores

Es importante contar con una amplia variedad de mediadores (algunos de los cuales, como por ejemplo las baquetas, pueden ser utilizados independientemente en ciertas actividades).

- Baquetas de diferente tipo (duras y blandas).
- Palillos.
- Escobillas.
- 1 arco de violín y/o 1 arco de contrabajo.
- Plectros.

Accesorios

Además de los instrumentos es útil contar con los siguientes materiales:

- 3-4 metrónomos.
- 2 diapasones de horquilla y 1 cromático de lengüeta.
- 3 cronómetros.

Materiales sonoros

Materiales y objetos de adquisición en tiendas de música, cotillón, talabarterías, etc., utilizados, habitualmente, para producir sonidos aunque su uso corriente no sea estrictamente musical. Por ejemplo: silbatos, silbatos de dos

o tres alturas, cornetas, trompetillas, pájaros de agua o cajas de música.

Construcción de instrumentos

La construcción de instrumentos es una vía para adquirir conocimientos básicos sobre acústica y sobre los instrumentos en general. El instrumental construido por los alumnos enriquecerá enormemente la gama de sonidos para trabajar en clase y, permitirá la creación de «nuevos sonidos» que no pueden producirse con los instrumentos de uso habitual. Por otra parte, los instrumentos hechos en clase pueden contribuir a paliar la carencia de los centros en cuanto a instrumental industrializado.

En la construcción de instrumentos se utilizan tanto materiales provenientes del entorno natural (minerales, vegetales, animales), como elementos cotidianos o material de desecho. Ofrecemos a continuación una breve listado que puede servir como guía al lector, confiando en que sabrá ampliarlo y enriquecerlo con nuevas posibilidades:

- Planchas de poliexpán.
- Cuerdas de guitarra en desuso, hilos de nylon, bandas elásticas, alambre muy fino.
- Envases huecos; cajas de cartón, de latón o de plástico; cáscaras de cocos y de nuez, tiestos de cerámica, botellas de vidrio y de plástico.
- Látex, goma, caucho, telas plásticas, pieles.
- Semillas, legumbres, piedras, monedas.
- Láminas de latón, papel metalizado, madera, cartón arrugado, vidrio.
- Tubos de plástico, metal, caña, cerámica, vidrio.

Bibliografía

En la siguiente bibliografía el lector encontrará una amplia información referida a la utilización de estos materiales en la construcción de instrumentos. En la mayoría de los casos se trata de un material interesante para la biblioteca del aula ya que las propuestas e indicaciones de estos libros son fáciles de entender y seguir, por lo que gran parte de los trabajos podrán ser realizados por el alumnado de forma autónoma.

- ARIAS, J.; LARA, J., y SAN JOSÉ, A. (1992). *Siempre suena algo*. Madrid: 9BC Ediciones.

Este libro está pensado para hacer llegar al alumnado los distintos aspectos que confluyen en el juego teatral. *Siempre suena algo* propone, entre diferentes actividades que puede realizar el alumnado, la construcción de diversos instrumentos musicales que serán utilizados en la representación de la obra. El punto de partida es «buscar un objeto que suene como...», propuesta a partir de la cual se invita al alumnado a realizar investigaciones relativas a materiales, procedimientos de construcción, cualidades del sonido, modo de acción para obtener un efecto sonoro deseado, etc.

Esta obra, aunque dirigida a alumnos y alumnas de Primaria, puede resultar de interés para algunos grupos de primer ciclo de Secundaria.

- BENSAYA, P. (1986). *Instrumentos de papel: construcción y consejos para la ejecución y aplicación en el aula*. Buenos Aires: Ricordi Americana.

Sugerencias para la construcción de instrumentos utilizando el papel como material básico. La sección referida a las construcciones se complementa con dos apéndices: «Consejos para la ejecución individual y grupal» y «Nociones básicas de acústica» destinadas a resolver problemas prácticos. Las posibilidades abarcan una amplia gama de

instrumentos de viento especialmente latinoamericanos (excepto algunas flautas y flautas de émbolo).

- KLEIN, T. (1993). *Instrumentos musicales para niños*. Barcelona: Ediciones Ceac.

Sugerencias para la construcción de instrumentos con grupos de niños de diferentes edades. El libro contiene las explicaciones necesarias en cuanto a materiales, organización del trabajo y procedimientos para la construcción y patrones de tamaño natural que facilitan un trabajo fácil, rápido y ameno.

El autor presenta, además, recomendaciones para sonarizar dos pequeñas historias con los instrumentos sugeridos en el libro: un viaje al espacio y una historia de fantasmas.

- LENOBLE, J. (1989). *Les instruments de musique: fabrication, acoustique, pédagogie*. Paris: Centre Régional de Documentation Pédagogique de Clermont-Ferrand.

En la primera parte de este libro se incluyen descripciones muy detalladas sobre la fabricación de diferentes instrumentos de viento, cuerdas y percusión. La segunda parte ofrece nociones básicas de acústica, y la tercera incluye diversas sugerencias para la utilización de los instrumentos construidos en actividades referidas a diferentes contenidos.

- McLEAN, M. (1984). *Construyendo instrumentos musicales*. Barcelona: Marcombo (Biblioteca Técnica Juvenil).

Colección pensada para introducir a los jóvenes en el mundo tecnológico actual o iniciarles en distintas aficiones y actividades, estimulándoles a desarrollar su capacidad de investigación. Esta guía orienta tanto a aquellos interesados en la construcción de instrumentos como a los que desean explorar el sonido. Comienza con la construcción de instrumentos muy simples como una maraca y va incorporan-

do construcciones más complejas, de acuerdo al grado de familiaridad con el uso de herramientas que se adquiere mediante el trabajo con la obra. El primer capítulo: «Instrumentos y sonido» explica los principios acústicos básicos de los instrumentos, divididos en tres grupos (cuerda, viento y percusión).

El segundo capítulo: «Materiales y herramientas» sugiere el uso de material de desecho y otros materiales en la construcción de instrumentos y presenta las herramientas básicas con las que se debería contar para el trabajo de taller, con sugerencias sobre la utilización de las mismas. En los capítulos siguientes se explica cómo construir algunos instrumentos como tambores, xilófonos, flautas, cítaras, banjo, etc. Finalmente, presenta una selección de ritmos y canciones y una pequeña guía que contiene vocabulario y un listado de instrumentos de orquesta.

- PALACIOS, F., y RIVEIRO, L. (1990). *Artilugios e instrumentos para hacer música*. Madrid: Opera Tres.

Aporta ideas sobre la construcción de instrumentos con diferentes materiales. Contiene sugerencias de actividades e indicación del grado de dificultad que presenta la construcción de cada instrumento.

- SAIITA, C. (1991). *El luthier en el aula*. Buenos Aires: Ricordi Americana.

Carmelo Saitta, compositor, docente y percusionista, escribe esta obra como resultado de una larga experiencia en la construcción de instrumentos y de una reflexión sobre la posibilidad de desarrollar esta actividad en las escuelas.

En el libro se propone la construcción de 41 instrumentos de percusión. Para cada uno se dan, paso a paso, las explicaciones necesarias que permitirán concretarlo, y, en muchos casos, se han simplificado las tecnologías para hacerlas más accesibles a las tareas de aula. El autor nos recuerda que un instrumento no es sólo un objeto que se

ve, sino un objeto que suena, lo que hace imprescindible el conocimiento de los materiales y sus tecnologías para obtener una adecuada respuesta sonora.

La obra se presenta en tres volúmenes: *Materiales y tecnología*, cuerpo conceptual en el que se recogen consideraciones generales y un panorama de los materiales y técnicas correspondientes a fin de garantizar sus cualidades acústicas y *guía de fabricación 1 y 2*, procedimientos para la construcción de los diferentes instrumentos, separados de acuerdo con el nivel de dificultad.

- SAWYER, D. (1977). *Vibrations. Making unorthodox musical instruments*. Cambridge: Cambridge University Press.

David Sawyer describe con claridad cómo construir instrumentos musicales a partir de materiales simples y de bajo coste (a menudo de desecho). En su libro no sólo da las instrucciones para la construcción de cada instrumento, sino que realiza propuestas para que el alumnado pueda inventar sus propios instrumentos. Los instrumentos descritos son muy variados: desde maracas y baquetas hasta un complejo «contrabajo». Para cada instrumento se incluyen instrucciones e ilustraciones que facilitan la construcción, sugerencias para la ejecución y principios acústicos que intervienen en la elaboración.

MOVIMIENTO Y DANZA

El movimiento y la danza constituyen un modo de expresión y comunicación estrechamente relacionado con la música. Se entiende por movimiento la actividad corporal desplegada en el espacio, con alguna parte o con la totalidad del cuerpo, que está relacionada con acontecimientos musicales. Esta actividad implica el conocimiento y percepción del propio cuerpo, el desarrollo de la percepción temporal y la orientación espacial, un ajuste postural y un ajuste motor, aspectos que, además de ser propios y fundamentales para las actividades de movimiento y danza, inciden directamente en las habilidades de expresión vocal e instrumental.

Es importante determinar las funciones del movimiento y la danza en relación a la educación musical. El movimiento y la danza tienen, al igual que la música, objetivos y contenidos que le son propios. En las clases de música no se trata, obviamente, de formar bailarines, sino de utilizar los recursos de esta disciplina en relación a la música y sacar provecho de la estrecha relación que existe entre ambas formas de expresión. En este sentido, el movimiento y la danza deben ser entendidos como un recurso para la expresión de los contenidos musicales a través del cual se pueden poner de manifiesto tanto la percepción de aspectos parciales (por ejemplo el ritmo, el movimiento melódico, la estructura formal, etc.), como globales.

Otro aspecto importante a tener en cuenta es el sentido que se da al movimiento y la danza en relación a la educación musical. Ambas formas, deben ser entendidas desde una visión amplia, como manifestaciones de diferentes disciplinas (la rítmica, la expresión corporal, la danza, etc.). En este sentido, comprenden tanto actividades de movimiento libre como dirigido, es decir, formas de expresión espontáneas o sujetas a reglas preestablecidas (como por ejemplo las coreografías: estructuras prefijadas de movimientos y diseños espaciales organizados en una secuencia que tiene un comienzo, un desarrollo y un fin).

Bibliografía

Libros

- ALFAENGER, P. (1984). *La Danza*. León: Everest, colección Hacer Juntos. Paidós.

Este libro forma parte de una interesante colección en la que se tratan diferentes expresiones artísticas (el circo, la música, la danza y el teatro) y en la que el autor analiza, a través de situaciones cotidianas y de juego, los diferentes aspectos y recursos de cada una de ellas.

En *La Danza* propone la observación de movimientos y gestos armónicos del entorno más inmediato (ritmos de trabajo, gestos cotidianos, descanso, etc.). Sugiere como primera medida para acceder a la conquista del espacio en la danza, el juego con la gravedad (buscar puntos de apoyo, de equilibrio, etc.), y la toma de conciencia del propio desplazamiento (balanceos, dejar el peso sobre una sola pierna, pasos y danza sin desplazamiento). El autor plantea un trabajo gradual y de juego con los distintos elementos corporales para llegar a la vinculación y ritmo de los distintos movimientos.

Se trata de un material muy interesante por la metodología y muy recomendable para la biblioteca del aula, ya que muchas de las propuestas pueden ser trabajadas de forma autónoma por grupos de alumnos y alumnas.

- AA.VV. (1981). *Tanzen in Schule und Freizeit, Tanz Guchl*. Berna: Zytglogge.

En la primera parte de este libro se exponen los principios didácticos y metodológicos de la enseñanza y aprendizaje de las danzas. En la segunda parte hay numerosas partituras de danzas del mundo con sus respectivas coreografías, esquemas y fotografías.

- BOSSU, H., y CHALAGUIER, C. (1986). *La expresión corporal, método y práctica*. Barcelona: Martínez Roca.

En torno a tres ejes de trabajo (técnica, relajación y creatividad), los autores presentan su visión y experiencia en el campo de la expresión corporal.

El volumen cuenta con ilustraciones que acompañan y clarifican las propuestas que posibilitan un trabajo abierto, donde es posible recoger las distintas aportaciones personales para llegar al proceso de creación y elaboración definitiva.

- FELDENKRAIS, M. (1980). *Autoconciencia por el movimiento. Ejercicios para el desarrollo personal*. Buenos Aires: Paidós.

El autor presenta una serie de ejercicios prácticos, agrupados en doce lecciones, con el objetivo de lograr la formación de mejores hábitos corporales alcanzando conciencia de nuestra propia imagen. Se trata de perfeccionar la sensibilidad y de tomar conciencia del propio movimiento.

- GRAETZER, G. (1963). *Danzas de siete siglos*. Buenos Aires: Ricordi Americana.

Selección de danzas históricas características de cada época, desde la Edad Media al siglo XIX. El libro incluye partituras de todas las danzas (en su mayoría adaptaciones para piano), notas históricas, estilísticas y coreográficas y un apéndice con ilustraciones de trajes de cada época.

Se trata de un material sumamente útil en el que el profesorado encontrará orientaciones muy precisas sobre la evolución de las danzas de salón a través de la historia.

- LAIRD, W. (1994). *Manual de bailes de salón*. Barcelona: Ediciones B.

En este libro el profesor encontrará instrucciones detalladas para el aprendizaje de seis bailes de salón: bailes lati-

nos (cha cha chá, rumba y salsa) y clásicos del baile moderno (vals, quick step y tango). Un disco compacto, que contiene todo el material musical necesario, y plantillas con los pasos básicos que completan la obra. Se trata de un libro de utilidad que puede servir como orientación para el profesor a la hora de abordar los contenidos del tercer bloque relacionados con este tema y como material de aula para que el alumnado pueda realizar ciertas actividades de indagación (observación de fotografía con las secuencias de movimientos básicos y las vestimentas típicas en cada baile; estructura de los manuales de baile modernos destinados al autoaprendizaje, etc.).

- LE DU, J. (1987). *El cuerpo hablado*. Barcelona: Paidós Ibérica.

El autor, de formación psicoanalítica, realiza un ensayo sobre la comunicación corporal, la cultura afectiva y el comportamiento del cuerpo en el seno del grupo. Presenta diversos ejemplos y sesiones de dinámica de grupo, donde el cuerpo es el protagonista que percibe y se expresa.

- MARTÍN LLADÓ, M. (1989). *Agarraditos*. Segovia: M.A.M. Editor. Distribuye: M.A.M. Editor.

En este material, constituido por un libro y una cinta, se presentan diferentes danzas tradicionales, y compuestas por el autor, atendiendo a una secuencia, tanto desde el punto de vista musical, como de los movimientos requeridos en cada danza (pasos, evoluciones, reconocimiento del espacio, etc.). El material incluye las partituras, las grabaciones y las coreografías en las que se explican los pasos a seguir durante el proceso de enseñanza y aprendizaje de cada una de las danzas.

Del mismo autor, se han publicado otros volúmenes: *Novabossa, Delicatesses, Pasarela y Zanabory*.

- MOTOS, T. (1985). *Juegos y experiencias de Expresión Corporal*. Barcelona: Humanitas.

Interesante obra que aporta 125 juegos y experiencias de Expresión Corporal que pueden llevarse a cabo a lo largo de toda la etapa de Secundaria Obligatoria, adaptando las instrucciones marcadas dependiendo de la edad y experiencia del alumnado.

Es un manual útil, sugerente y abierto y su lectura fomenta un trabajo creativo que desarrolla la sensibilidad y la intercomunicación.

- RIVEIRO HÓLGADO, L., y SCHINCA QUEREILHAC, M. (1992). *Expresión corporal. Optativas*: En «Materiales para la Reforma. Educación Secundaria Obligatoria» (Caja Roja III). Madrid: Ministerio de Educación y Ciencia.

Material didáctico elaborado con la finalidad de facilitar al profesorado el desarrollo curricular de la materia optativa de *Expresión Corporal*, proporcionando sugerencias de programación y unidades didácticas que le ayuden en su trabajo.

En la primera parte se presenta el modelo de currículo de esta materia optativa, justificando la contribución a los objetivos generales de la etapa y desarrollando los objetivos y contenidos agrupados en cuatro bloques: *Bases físicas del movimiento; Bases expresivas del movimiento; El espacio; El tiempo*.

En la segunda parte se recogen las orientaciones didácticas de la materia, como punto de partida desde el cual cada centro decidirá su programación concreta, y una guía documental y de recursos que puede ayudar al profesorado a ponerla en práctica. En la tercera, se presenta una unidad didáctica denominada «El movimiento de inercia corporal y su impulso», elaborada para el último trimestre del tercer curso de Educación Secundaria Obligatoria, aunque podría ser adaptada al cuarto curso. Las actividades han sido agrupadas en diez sesiones de trabajo, de las que ocho se dedican a la adquisición de los aprendizajes de dis-

tintos contenidos y en las dos últimas se propone un trabajo final de investigación en el que se globalizan las adquisiciones.

La lectura de este material puede aportar datos de utilidad al abordar contenidos del bloque de Movimiento y Danza. Por otra parte, es fundamental para aquellos profesores y profesoras que vayan a impartir la asignatura de Expresión Corporal dentro del marco de la optatividad.

- SCHINCA, M. (1988). *Expresión corporal (Bases para una programación teórico-práctica)*. Madrid: Escuela Española.

Obra especialmente recomendada a aquellos profesores y profesoras que ya tienen un conocimiento y una experiencia práctica en la materia. El presente libro servirá para profundizar y reflexionar en las distintas coordenadas (cuerpo, espacio, tiempo) sobre las que se asienta el trabajo de expresión corporal.

De la misma autora y editorial se puede consultar el libro *Psicomotricidad, Ritmo y Expresión Corporal*.

- STOKOE, P. (1978). *Expresión corporal (Guía didáctica para el docente)*. Buenos Aires: Ricordi Americana.

Guía que tiene como objeto orientar a los docentes que necesitan aclarar y ampliar conceptos acerca de la Expresión Corporal. Hace especial referencia a los contenidos de trabajo, su planificación y puesta en marcha, y la aportación de sus valores en la formación del ser humano.

- STOKOE, P., y SCHÄCHTER, A. (1986). *La expresión corporal*. Buenos Aires: Paidós.

Libro ilustrado con numerosas fotografías que pueden servir de guía al profesorado para realizar actividades de

expresión corporal, así como facilitar la comprensión, debido al desarrollo en imágenes de todo el proceso de expresión y comprensión corporal. En el libro se proponen respuestas personales que distintos individuos han dado ante propuestas diversas. Por supuesto, el docente deberá sugerir a sus alumnos y alumnas parecidas o distintas situaciones, pero no deberá esperar respuestas absolutamente iguales a las señaladas en este trabajo.

- STOKOE, P. (1976). *La expresión corporal y el adolescente*. Buenos Aires: Barry.

Los lectores de este libro encontrarán un conjunto de indicaciones que pueden servir para realizar algunas prácticas con los alumnos y las alumnas. La obra no pretende ser un método fijo e inamovible, sino una propuesta abierta que cada profesor podrá reorganizar y recrear de acuerdo a las posibilidades, intereses y respuestas de sus alumnos. Este libro, especialmente recomendado como guía para el trabajo de movimiento en primer ciclo de Secundaria, contiene propuestas de trabajos prácticos en los que se integra el movimiento corporal y la música.

De la misma autora, y aunque dirigido al trabajo con niños, recomendamos la lectura de *La expresión corporal y el niño*. (Buenos Aires: Ricordi Americana, 1977) ya que muchas de las indicaciones de este libro se dan por propuestas en el mencionado anteriormente.

Artículos de revistas especializadas

- «AA. VV. Le Corps qui pense». *Marsyas. Revue de pédagogie musicale et chorégraphique*. 16. Monográfico con diferentes artículos sobre música, danza y expresión corporal.

Recursos materiales

Discografía

Los estímulos musicales para las actividades de movimiento pueden ser muy variados e incluir, cuando sea posible, sonidos de distinto timbre, como por ejemplo: piano, batería o flauta; música grabada, canto y otros usos de la voz del profesor y/o de los alumnos, sin descontar la posibilidad de introducir otros instrumentos, gestos sonoros del profesor y/o los alumnos o cualquier instrumento de percusión que pueda ser ejecutado por el profesor o accionado por los alumnos y las alumnas mientras se mueven.

En el caso de la discografía, el repertorio es muy amplio y dependerá del tipo de actividad que el profesor se proponga desarrollar: movimientos de locomoción, relajación, movilización funcional, improvisaciones, coreografías de danzas, corporeidad de elementos rítmicos, etc. En cualquier caso, es importante considerar que las clases tengan variedad musical, para lo cual habrá que contar con un repertorio amplio y variado que incluya:

- *Música clásica*: nos referimos a un amplio repertorio de música que ofrece múltiples posibilidades para las actividades de expresión corporal. El mismo incluye, aunque no de forma exclusiva, las danzas históricas (medievales, renacentistas, del período clásico, etc.). Es conveniente utilizar obras clásicas en versión original y no deformaciones o adaptaciones de las mismas.
- *Bailes y danzas tradicionales españolas*: tanto las correspondientes a la situación geográfica del centro en el que trabajamos como las de otras comunidades. De forma general, podemos afirmar que es conveniente introducir estas danzas al final del primer ciclo o en el segundo, cuando el alumnado haya adquirido cierta soltura y confianza en las posibilidades expresivas de su propio cuerpo y, de forma general, en las actividades de movimiento y danza.

- *Bailes y danzas de otras culturas:* en muchos sentidos resulta un repertorio más adecuado para comenzar a trabajar en el primer ciclo ya que el alumnado suele manifestar menos prejuicios ante este tipo de música que no tiene connotaciones sociales que le afecten más o menos directamente. Por otra parte, se trata de un repertorio muy amplio e interesante que ofrece muchas posibilidades a la hora de establecer una secuencia.
- *Bailes de salón:* en este apartado incluimos diferentes bailes, antiguos y modernos (vals, fox-trot, charlestón, tango, cha cha cha, rock'n roll, etc.). Algunos de estos bailes requieren cierta habilidad ya que sus pasos son un poco complicados y, en este sentido, sería recomendable trabajarlos una vez que los alumnos y las alumnas hayan adquirido ciertas habilidades básicas.
- *Material pedagógico:* finalmente existe un repertorio musical que se ofrece con fines estrictamente pedagógicos y está destinado al trabajo referido a contenidos musicales concretos por lo cual serán de utilidad tanto para el primer ciclo como para el segundo.

Además, también es necesario considerar que:

- No es conveniente «gastar» una pieza musical por un uso excesivo de la misma.
- Es conveniente evitar las composiciones banales o demasiado conocidas.
- La música debe seleccionarse en función de la propuesta que se va a trabajar, ya que seleccionando los recursos en los momentos oportunos se podrán obtener las reacciones deseadas (así, por ejemplo, una música serena contribuye a lograr un clima de tranquilidad y una música dinámica impulsa a realizar movimientos con vitalidad y energía).
- Al seleccionar el repertorio de danzas es fundamental considerar la complejidad de las mismas y los gustos propios de la edad del grupo de alumnos y alumnas. También es importante tener en cuenta la

situación concreta de cada clase para elegir danzas de grupo, de pareja, etc., de modo que los alumnos y las alumnas se sientan cómodos, y estén en mejor disposición al mostrarse desinhibidos.

Una discografía para este tema siempre sería incompleta y en todos los casos sería fundamental explicar las razones que justifican su mención, algo que excede las dimensiones de este trabajo. Por esto, hemos preferido limitar este listado a algunas de las grabaciones referidas a dos aspectos específicos del movimiento: las danzas y la música que ha sido compuesta con un fin didáctico.

Danzas

- *Bailes y danzas del repertorio tradicional español.*

La firma TECNOSAGA posee un amplio catálogo de música española en el que será posible encontrar bailes y danzas de las diferentes comunidades españolas.

- *Bailes y danzas europeas y de otras culturas.*

Sugerimos consultar los catálogos de diversas compañías discográficas dedicadas a este tema: ARION, FOLKWAYS, OCORA, PLAYASOUND, UNESCO, AUVIDIS.

Para empezar es recomendable adquirir los siguientes discos compactos en los que el lector encontrará una amplia selección de danzas y piezas musicales:

Danzas del mundo 1 y 2. Auvidis.

Colección de discos compactos que incluyen una guía con el origen y la coreografía de cada una de las danzas.

En la misma colección se pueden encontrar los siguientes títulos:

— *Danzas de Francia 1 y 2*

— *Danzas de Europa 1 y 2.*

Músicas del mundo. Playasound.

Música con fines didácticos

- EQUIPO TÉCNICO DEL INSTITUT «JOAN LLONGUERES». *Rítmica I, II y III.*

Distribuye: Music Distribución y Dinsic.

Tres cintas con piezas musicales interpretadas en piano (didácticas y del repertorio clásico) que han sido seleccionadas con fines didácticos. Cada cinta se acompaña de un pequeño dossier en el que se indican los contenidos básicos que se van a trabajar y se sugieren algunos ejercicios. Esta información se puede ampliar consultando el libro de ABBADIE, M., y MADRE, M. (1974). *Educación Rítmica en la escuela*. Barcelona: Ediciones «Pilar Llongueres».

Materiales básicos

Los objetos son un material de suma importancia en las experiencias relacionadas con el movimiento, la expresión

corporal y la danza. Constituyen un vínculo con el mundo exterior mediante el cual el individuo puede comunicarse y expresarse creativamente y permiten desarrollar capacidades de observación, exploración, coordinación y socialización. Por ello, es importante contar con diferentes objetos que sirvan como material auxiliar para el trabajo en el aula. Muchos de ellos forman parte de lo que generalmente se conoce como *materiales de psicomotricidad*, y que son de uso habitual en las clases de Educación Física; sin embargo, es posible utilizar una gran variedad de elementos, algunos de los cuales pueden ser aportados por los propios alumnos. Los materiales de psicomotricidad a los que nos referimos se pueden clasificar a título de ejemplo de la siguiente forma:

- *Objetos rígidos*: palos, aros, pelotas, tubos de cartón, etc.
- *Objetos moldeables*: telas, cuerdas, elásticos, papel de periódico, pañuelos grandes, cintas, etc.
- *Objetos varios*: sillas, sombreros, globos, etc.

IMPROVISACIÓN Y COMPOSICIÓN

Parece conveniente que los docentes conozcan las estrategias metodológicas necesarias para conducir los diferentes procesos de improvisación y composición tanto individuales como grupales; que cuenten con las habilidades necesarias para ejecutar acompañamientos para la improvisación (sucesiones de acordes, esquemas rítmicos, etc.); y sepan los principios básicos que intervienen en los procesos de composición. Así mismo, es imprescindible que puedan utilizar y sacar el máximo rendimiento de los diferentes recursos puestos al servicio de la improvisación y la composición, tales como sintetizadores, teclados electrónicos, magnetófonos y ordenadores.

Bajo el término composición se incluyen actividades tales como la improvisación, los arreglos o la propia composición que están relacionadas con la creación musical, pero que, sin embargo, presentan características diferenciadas. La composición es una actividad fundamental en la educación musical a la que, sin embargo, no se le suele dar la suficiente importancia, pues se potencia más otro tipo de desempeños como la interpretación o la audición.

La **improvisación** musical podría definirse como toda ejecución instantánea producida por un individuo, o un grupo, que permite a los alumnos y las alumnas sacar un mayor provecho de las experiencias musicales y una mejor comprensión de la naturaleza de la música como participantes responsables de su propia creación. La improvisación, como juego integrador, da oportunidad, por una parte de imitar, reproducir e interpretar (adaptarse a un modelo dado) y, por otra, de inventar, explorar y crear. La metodología referida a esta actividad es amplia y abarca desde la libertad total hasta la sujeción a reglas o pautas estrictas. Estas reglas pueden estar dadas por un compás y un *tempo* predeterminados en combinación con un marco melódico o armónico, por un tipo de escala especial (pentatónica, diatónica en modo mayor o menor, escala de tonos enteros, etc.), por una estructura básica (ostinatos, bordón, etc.), por una secuencia de acordes, etc. Ciertas técnicas de

composición de la música contemporánea, como por ejemplo la música aleatoria, son adecuadas también para esta actividad. La utilización de medios tales como el magnetófono, teclados electrónicos, sintetizadores u ordenadores pueden brindar nuevos estímulos a este trabajo. En todos los casos, es importante que el docente tenga muy claros los objetivos que persigue y que organice un proceso convenientemente graduado, para alcanzar dichos objetivos partiendo de indicaciones generales, amplias y abiertas para llegar a un sistema de pautas cada vez más cerradas y estructuradas.

Al hablar de **arreglos** nos referimos a todas aquellas actividades en las que los alumnos y alumnas recrean una pieza musical, ya sea agregándole un bajo armónico, instrumentándola, implantando una segunda voz, etc.

La **composición** se diferencia básicamente de la improvisación en que al componer el alumno y la alumna realizan una pieza terminada que puede ser repetida en diferentes ocasiones. Esto implica *retener* aquello que ha inventado a través de grabaciones, escribiendo la música (tanto con grafías tradicionales como analógicas), o memorizándola. Al igual que la improvisación, la composición depende de ciertas actividades básicas como la exploración sonora (hasta que el alumno no sabe qué se puede y qué no se puede hacer con un instrumento, no podrá hacer un uso efectivo del mismo) y los conocimientos básicos de ciertas técnicas que le permitan organizar sus ideas. Se puede trabajar tanto en grupos como individualmente y puede estar basada en premisas referidas a algún aspecto musical determinado (por ejemplo componer una pieza para un instrumento determinado utilizando la escala pentatónica menor), o responder a un estímulo de tipo general (por ejemplo, componer la banda sonora para un anuncio publicitario).

En el material impreso que citamos se encontrarán sugerencias interesantes y variadas para trabajar la composición en clase.

Bibliografía

Libros

- HOWARD, J. (1990). *Learning to compose*. Cambridge: Cambridge University Press.

En este libro se propone un acercamiento a la composición sustentado por la audición y la interpretación. No está limitado a ningún estilo musical ya que éste será el resultado de la experiencia individual y de las preferencias del propio alumno o alumna. En la primera parte se proponen actividades para que el alumnado tenga un primer contacto con aspectos musicales básicos tales como el sonido, la idea musical, formas de estructurar las ideas, la textura y el tiempo. En la segunda parte las propuestas tienen el objetivo de profundizar sobre diferentes aspectos que intervienen en el proceso compositivo.

Muchas de las sugerencias de este libro son adecuadas para el trabajo en segundo ciclo de Educación Secundaria Obligatoria ya que es recomendable una experiencia previa en este tipo de actividades. El libro se acompaña con un casete que contiene los ejemplos propuestos en cada lección.

- BRAMHALL, D. (1989). *Composing in the classroom. Opus 1 & Opus 2*. Londres: Boosey & Hawkes.

Dos libros para el alumno en los que el autor presenta diferentes propuestas para realizar actividades de composición en clase. *Opus 1* está pensado para alumnos de 9 a 11 años, aunque las propuestas son adecuadas para alumnos y alumnas un poco mayores que, en este caso, podrán realizar las actividades en grupos de forma autónoma. *Opus 2* está dirigido a alumnos y alumnas de 12 y 13 años.

- HARRIS, R., y HAWKSLEY, E. (1989). *Composing in the classroom*. Cambridge: Cambridge University Press.

Este libro contiene diferentes propuestas para trabajar la composición con alumnos de 11 a 14 años y analiza, fundamentalmente, los problemas con los que se enfrenta el profesorado a la hora de organizar actividades de composición en clases numerosas.

- HARVEY, E. (1990). *Jazz in the classroom*. Londres: Boosey & Hawkes.

Este material está pensado para proporcionar diversas formas de improvisación utilizando una combinación de técnicas de jazz que pueden ser fácilmente aprendidas en clase. Está diseñado para clases de alumnos y alumnas con diferentes niveles en el área y diversas experiencias previas, o para grupos pequeños de 10 a 14 años. En las primeras lecciones se trabaja básicamente con «ecos» y «preguntas y respuestas», en las siguientes se introduce la improvisación melódica a través de ostinatos basados en dos o tres notas, en escalas pentatónicas, modos y, finalmente, escalas mayores. Las piezas interpretadas en cada lección pueden utilizarse como modelos para la composición de nuevas piezas.

La obra consta de un libro del profesor, libro del alumno y un casete con ejemplos de diferentes estilos de jazz e instrumentos, y acompañamiento para algunas de las propuestas.

- HEMSY DE GAINZA, V. (1986). *La improvisación musical*. Buenos Aires: Ricordi Americana.

La autora plantea la improvisación como libre expresión en la iniciación musical. Expone la necesidad de conocer qué es la improvisación y cuáles son sus técnicas para, luego, aplicarla como un recurso (con objetivos pedagógicos concretos) de la educación musical.

- PAYNTER, J. (1992). *Sound & Structure*. Cambridge: Cambridge University Press.

En *Sound & Structure* la intención principal del autor es la de demostrar cómo los alumnos y las alumnas pueden trabajar de forma imaginativa con los sonidos, para crear su propia música. A partir de esta premisa, el autor presenta 16 «proyectos» divididos en cuatro grupos: «De los sonidos a la música», «Ideas musicales», «Pensar y hacer» y «Modelos de tiempo». Partiendo del material básico, los sonidos, las diferentes propuestas ayudan a descubrir cómo la combinación de éstos y el desarrollo de pequeñas ideas musicales llegan a conformar una estructura musical, descubrimiento que se realiza tanto a través de las composiciones de los propios alumnos, como en la audición de obras de diferentes géneros y estilos.

Para cada proyecto se sugieren una serie de actividades para realizar en grupos o con toda la clase, así como comentarios para el profesor que suponen una valiosa guía a la hora de dirigir las actividades.

- SAITTA, C. (1978). *Creación e iniciación musical. Hacia un nuevo enfoque metodológico*. Buenos Aires: Ricordi Americana.

«La educación musical puede tener como objetivo encaminar la capacidad de reproducir la música ya escrita o dirigir los esfuerzos hacia la producción de música por parte del educando, para lo cual debemos desarrollar su capacidad creativa». Carmelo Saitta da respuesta a este dilema en una excelente obra cuya lectura es una constante invitación a la creación musical, tanto por parte del docente, como de los alumnos y las alumnas. El autor señala que la creación de una «obra musical» supone un profundo conocimiento de tres factores fundamentales: el material sonoro, los problemas del tiempo (dimensión en la cual se van a desarrollar los acontecimientos) y las posibilidades de selección y combinación de los sonidos en función de la finalidad planteada. La obra contiene un interesante análisis de los factores mencionados y ejemplos de los conceptos desarrollados que aparecen, tanto en gráficos, como grabados en un casete que acompaña a la obra.

- SALAMAN, W. (1991). *The new composer*. Londres: Boosey & Hawkes.

Dirigido a alumnos y alumnas de 13 a 16 años con alguna experiencia musical previa. Cada sección del curso tiene el objetivo de explorar los medios utilizados en la composición musical mediante el desarrollo de ciertas habilidades y técnicas para que, finalmente, cada alumno o alumna realice una composición de forma individual. La obra consta de un libro del profesor, libro del alumno, y un casete con ejemplos de fragmentos musicales de diferentes estilos que están pensados como complemento para cada sección y como modelos para demostrar las técnicas estudiadas.

- SCHAFFER, M. (1986). *El compositor en el aula*. Buenos Aires: Ricordi Americana.

Las discusiones y experimentos que Murray Schafer relata en este libro surgieron como resultado de dos invitaciones para trabajar en centros educativos con estudiantes de música cuya edad oscilaba entre los 13 y los 17 años. Cada una de las clases constituye un ejemplo de la metodología del autor y de su empeño por sensibilizar a sus alumnos, por enseñarles a escuchar, a elegir, a componer música insistiendo, a través de una práctica activa y motivadora, en la necesidad de escucharse, de aprender a pensar, a descubrir y de aportar ideas propias.

Artículos de revistas especializadas

- HERVÉ, N. «Improvisation et modes». *Journal de la Confédération Musicale de France*, 444, 16-17.
- MOLINA, E. «Improvisación y educación musical profesional». *Música y Educación*, 1, 1, 33-55.
- THAUÉ, J. «Tournoi interne pour compositeurs en herbe». *Marsyas. Revue de pédagogie musicale et chorégraphique*, 26, 7-10.

Recursos materiales

Al realizar actividades de improvisación y composición es importante considerar la posibilidad de utilizar diferentes recursos materiales.

En primer lugar, es importante atender a las posibilidades que ofrecen la percusión corporal y la voz. Estos, al igual que los instrumentos musicales de uso habitual en clase, son materiales obviamente imprescindibles no sólo para las actividades de improvisación, sino también para las de composición ya que, especialmente en los primeros niveles, es fundamental que el alumno pueda «probar» y escuchar sus ideas musicales antes de plasmarlas gráficamente en aquellos casos en los que se vaya a elaborar una partitura de la composición.

Asimismo, es importante tener en cuenta que los instrumentos que se van a utilizar variarán de acuerdo al tipo de improvisación que queramos realizar y a las indicaciones y pautas que dé el profesor. Así, en algunas actividades será conveniente limitar los instrumentos que vamos a utilizar por ejemplo, sólo los de madera. En otras, ciertos instrumentos como los teclados electrónicos serán especialmente útiles, pues ofrecen amplias posibilidades para la exploración melódica y armónica, además de que la posibilidad de utilizar diferentes timbres los convierten en un poderoso recurso para las experiencias creativas.

Para aquellos trabajos de improvisación y composición que se realicen en grupos es importante que los instrumentos que se van a utilizar estén al alcance de los alumnos y las alumnas al comenzar la actividad y que haya una variedad razonable de instrumentos con el fin de que cada grupo tenga la oportunidad de experimentar con diferentes materiales. Finalmente, los alumnos y alumnas que estudien instrumentos fácilmente transportables, tales como violín o flauta podrán aportarlos enriqueciendo las posibilidades tímbricas de los instrumentos de clase.

La *grabación* de las improvisaciones y/o composiciones de los alumnos y las alumnas es fundamental por varias razones:

- Supone un poderoso incentivo para los alumnos.
- A la hora de evaluar los trabajos realizados se podrá escuchar la interpretación tantas veces como sea necesario.
- En muchas ocasiones, las grabaciones permiten conservar las composiciones de forma mucho más precisa en comparación con las posibilidades de los alumnos y las alumnas de registrarlas en una partitura.
- La conservación de estas grabaciones resulta un elemento facilitador para las evaluaciones sumativas, ya que permiten observar los progresos de los alumnos y las alumnas.
- Facilita la práctica en el uso de equipos y técnicas de grabación.

Es importante tener en cuenta la necesidad de utilizar un equipo de sonido de calidad. Los siguientes puntos pueden resultar de utilidad, si se piensa en grabar las interpretaciones de sus alumnos y alumnas:

- Al adquirir un magnetófono es conveniente que este sea de buena calidad. Los *multipistas* (actualmente los de 4 y 8 pistas tienen un precio realmente asequible y utilizan casetes vírgenes normales) son extremadamente útiles e incrementan las posibilidades en los trabajos de composición pues se pueden escuchar las pistas previamente grabadas, mientras se interpretan las que se van a agregar, también es factible borrar aquellas que se quieran eliminar por haber encontrado otras ideas musicales.

En general, es más práctico utilizar un magnetófono normal (estéreo) cuando se vaya a grabar la interpretación de todo el grupo y un multipistas en los trabajos individuales o grupales.

- Los *micrófonos* también deberían ser de buena calidad y algunos pies de micros pueden resultar muy útiles.

En cuanto a las consideraciones de índole práctica es importante:

- Elegir un lugar silencioso para realizar las grabaciones e intentar eliminar los ruidos extraños. (En este sentido, quizá sea adecuado utilizar micrófonos unidireccionales ya que éstos no captan tanto los sonidos del entorno y permiten un mayor control.)
- Trabajar en una sala con poca reverberación o eco. Si estas no son las condiciones de la clase se pueden realizar algunas mejoras colgando cortinas pesadas que rodeen el espacio de grabación.
- Comprobar el nivel de grabación antes de empezar. En los sonidos más fuertes no se debe sobrepasar el área roja; los sonidos más flojos deben, sin embargo, producir alguna señal.

- Buscar diferentes ubicaciones para los micrófonos hasta encontrar la más adecuada (en general es conveniente que estén cerca de la fuente sonora) y, de ser posible, utilizar diferentes micros para cada instrumento o voz trabajando bien con una mesa de mezclas o con un grabador multipistas.
- Utilizar cintas de calidad y mantener limpios los cabezales de los equipos usando una cinta limpiacabezales o un bastoncillo humedecido en alcohol.

La utilización de ordenadores y determinado software es también un recurso que ofrece múltiples posibilidades en las actividades de composición. El lector encontrará información sobre estos materiales en el apartado «Música y medios de comunicación».

EL LENGUAJE MUSICAL

El desarrollo de habilidades referidas al lenguaje musical, tanto en lo que concierne a la adquisición de capacidades de discriminación auditiva, como de audición comprensiva de la música y de conocimiento de los códigos de representación musical, requieren de procesos metodológicos específicos y diferenciados.

Desde el punto de vista de la percepción, la enseñanza y el aprendizaje de la música implica el desarrollo de capacidades de discriminación auditiva y de audición comprensiva de la música relacionadas con el conocimiento del lenguaje musical. Dichas capacidades se vinculan con las del ámbito de la expresión y muchos de los contenidos referidos a uno y otro ámbito se reiteran. Esto se debe a que gran parte de los contenidos musicales ha de ser abordado tanto desde el punto de vista de la percepción como desde la ejecución (por ejemplo, un alumno debe tanto reconocer auditivamente variaciones de intensidad en una obra musical, como producirlas en sus interpretaciones musicales).

En el desarrollo de las capacidades de interpretación y composición musical, el conocimiento y desempeño eficaz con ciertos elementos del lenguaje musical es el factor que permitirá tanto identificarlos como utilizarlos para componer música.

El conocimiento del lenguaje y, junto con ello, de la cultura musical, ha de permitir al alumnado de Secundaria una reflexión sobre la música y una mejor comprensión del hecho musical. Pero, es importante no confundir los términos: al hablar de lenguaje musical no se hace referencia al solfeo, sino a un concepto más amplio que implica el desarrollo de capacidades de audición y reconocimiento de sonidos, a la manipulación y transformación del sonido, a principios básicos de construcción musical, al conocimiento del código de escritura musical, etc., y a la utilización o aplicación de estos conocimientos y capacidades en diferentes actividades, tales como la interpretación en grupo, la improvisación, la composición, la audición de obras, etc.

EL SONIDO: ATRIBUTOS Y RELACIONES

En lo referente a la comprensión del lenguaje musical, la metodología se centra en ciertas acciones básicas: escuchar, relacionar lo que se percibe con la práctica previa, reconstruir mensajes musicales en audición interior, verbalizar los elementos percibidos, generalizar conclusiones, etc. Las relaciones sonoras y sus principios de organización requieren de una metodología específica que prevea diferentes propuestas para abordar un mismo contenido desde actividades que, sin ser repetitivas, impliquen la aplicación de los contenidos trabajados en nuevas situaciones. Así mismo, el desarrollo de la audición comprensiva exige procedimientos cuidadosamente secuenciados en cuanto a los elementos que debe percibir el alumno, los requerimientos de relación de aquello que percibe o la comprensión de los elementos estructurales de una obra musical.

Existen en la actualidad diversas propuestas y metodologías al alcance del profesorado, cuyo conocimiento podría suponer un punto de partida para la elaboración de una secuencia lógica y de una metodología acorde con los requerimientos de la disciplina y de los alumnos y alumnas de esta etapa educativa.

Bibliografía

- ASSELINEAU, M., y BÉREL, E. (1988). *Audición y descubrimiento de los instrumentos*. Courlay-Francia: Ed. J. M. Fuzeau. Distribuye: Hermex Ibérica.

Presentación, estudio y audición de los instrumentos de la orquesta. Este material se presenta en una caja con una guía didáctica, un libro para el alumno y tres discos compactos (o cassetes). El libro del alumno contiene ilustraciones y ejercicios sobre los temas tratados en el libro del profesor. En los discos compactos se encontrarán numerosos fragmentos orquestales y de temas musicales relacionados

con el instrumento tratado. Los dos primeros se utilizan durante el proceso de enseñanza y aprendizaje y el último está destinado a un trabajo de evaluación.

Aunque se trata de un material de utilidad, no parece conveniente utilizar el libro del alumno como libro de texto, sino, más bien, como material de aula y de consulta. Este comentario es válido para otros libros de la misma editorial que reseñamos en este apartado.

- ASSELINEAU, M., y BÉREL, E. (1991). *Audición y descubrimiento de la voz*. Courlay-Francia: Ed. J. M. Fuzeau. Distribuye: Hermex Ibérica.

En este material (similar a *Audición y descubrimiento de los instrumentos*) se tratan diversos temas relacionados con la voz desarrollando tanto contenidos referidos a conceptos (fisiología de la voz, clasificación de las voces humanas, la voz a través de la historia desde los orígenes hasta el siglo XVII), y a procedimientos (audición y reconocimiento de voces y grupos vocales, interpretación de canciones). Incluye, además, un capítulo sobre las voces del mundo y otro referido a la voz en la música contemporánea.

- BENNET, R. (1984). *General Musicianship*. Cambridge: Cambridge University Press.

Libro para el alumno en el que se abordan diferentes temas relacionados con el lenguaje musical (el sonido, el ritmo, la melodía, la armonía, la forma, el estilo). En el mismo se proponen diversas actividades para cada tema, con diferente nivel de dificultad, basadas en un amplio repertorio de piezas musicales desde la Edad Media hasta el siglo XX, grabadas en el casete que acompaña a la obra. Se trata de un material de consulta útil para el docente, en el que encontrará ideas para introducir ciertos aspectos referidos al lenguaje musical.

- BENNET, R. (1982). *Instruments of the Orchestra*. Cambridge: Cambridge University Press.

Introducción a los instrumentos de la orquesta dirigida a alumnos de 14 a 16 años. El libro contiene información sobre la construcción de cada instrumento, su evolución, las características particulares y su función en la orquesta. Contiene numerosas fotografías, dibujos, diagramas y sugerencias de actividades tanto de indagación y elaboración de informes como de audición. El libro se acompaña con dos casetes. El material del primero incluye fragmentos musicales que muestran las diferentes técnicas de interpretación y de obras citadas en las actividades propuestas. El segundo, contiene ejemplos orquestales complementarios. Al abordar el estudio de cada instrumento se sugieren audiciones de ampliación citando obras en las que es posible apreciar el instrumento en diferentes agrupaciones y combinaciones (como solista, dúos con piano, solista y orquesta, en el jazz, etc.).

Del mismo autor y colección recomendamos *Keyboard Instruments* en el que se aborda el estudio de los instrumentos de teclado a través de la historia, desde el órgano medieval hasta los teclados electrónicos.

- BENNET, R. (1986). *Score Reading*. Cambridge: Cambridge University Press.

Colección de diversos fragmentos de diferentes tipos de obras con explicaciones detalladas y sugerencias para aprender a leer partituras. El libro tiene el objetivo de animar a los estudiantes a «seguir» una partitura mientras se escucha una obra. El material está organizado atendiendo a un posible orden de dificultad y para cada partitura se dan diversas sugerencias sobre la forma de abordar su estudio. En el casete que acompaña la obra se han registrado todos los ejemplos musicales incluidos en el libro. Se sugiere utilizar este libro y *New Assignments & Practice Scores* en grupos de cuarto curso de Secundaria ya que se requiere una formación musical previa como la que pueden adquirir en los tres primeros cursos de la etapa.

- COOMBES, D. (1988). *Instrumentos de la Orquesta. Una guía de introducción*. Barcelona: Music Distribución, S. A.

En este libro, el autor presenta, de manera sencilla, los principales instrumentos de la orquesta moderna, detallando su construcción, uso y desarrollo histórico. El libro, que contiene fotografía, diagramas y ejemplos musicales, es una guía de referencia muy útil como material de aula. Las fotografías y los dibujos muestran claramente como se tocan los instrumentos y como funcionan. También se sugieren algunos experimentos básicos que ayudarán a comprender cómo se produce el sonido en los diferentes tipos de instrumentos. Incluye una selección de música para escuchar.

- GARMENDIA, E. (1981). *Educación audioperceptiva. Bases intuitivas en el proceso de formación musical*. Buenos Aires: Ricordi Americana.

El proceso de educación audioperceptiva expuesto por Emma Garmendia está dirigido a la formación musical de alumnos de diferentes edades y niveles, en pos de una justa y correcta lectura, audición e interpretación, del encauzamiento de toda capacidad creadora del individuo, y del logro de la máxima comprensión integral de la obra musical. Para ello, parte del principio de que «la experiencia es previa a la lectura y a la escritura musical» ya que «se enseña música sólo a través de la música y se forman músicos únicamente posibilitando la expresión de la dimensión musical propia, en mayor o menor grado, a todo ser humano (...) aprender a escuchar presupone aprender a hacer, por cuanto la toma de conciencia auditiva está referida a una vivencia musical. Se escucha bien lo que se hace bien, y se hace bien lo que se escucha bien».

Esta obra, en la que el profesorado encontrará interesantes sugerencias para todas aquellas actividades relacionadas con el lenguaje musical, contiene ocho fascículos con canciones y ejercicios y un libro del maestro en el que la autora expone detalladamente su metodología y sugiere numerosas actividades.

- KENDALL, I. (1973). *A music desk-book for the class teacher*. London: J. & W. Chester / Edition Wilhelm Hansen.

Este libro contiene ideas para la enseñanza y aprendizaje de la lectoescritura en clases de Primaria y Secundaria. Los contenidos están presentados siguiendo una secuencia lógica y, para cada uno de ellos, se sugieren diversas actividades que deben realizarse como consecuencia de una práctica previa en actividades de interpretación: «creo que hacer música es la mejor forma de aprender a escribirla y al escribir este libro parto de la idea de que las actividades de interpretación vocal e instrumental ocuparán la mayor parte del tiempo en la clase de música».

- LOCATELLI DE PÉRGAMO, A. (1981). *La notación de la música contemporánea*. Buenos Aires: Ricordi Americana.

A partir del análisis de partituras de diversos compositores del siglo XX la autora resume las nuevas orientaciones de la música contemporánea y sus consecuencias gráficas. El libro contiene un apéndice con los signos gráficos de la música contemporánea. Se trata de un material de consulta interesante, tanto para el docente, como para el alumnado, especialmente durante el segundo ciclo.

- MEYER-DENKMANN, G. (1977). *Experiments in sound*. Londres: Universal Edition.

Libro que contiene numerosas propuestas prácticas contrastadas con el análisis teórico de cada uno de los aspectos implicados en las mismas. El tema eje es la percepción del sonido y el tiempo, sus bases psicológicas y sus implicaciones en el currículo. La autora propone actividades destinadas a favorecer el desarrollo de una audición consciente escuchando, definiendo y representando gráficamente lo que se escucha y proyectos experimentales en los que se aplican los conocimientos adquiridos en diferentes procesos creativos.

Si bien el libro está dirigido básicamente al trabajo con alumnos y alumnas de Primaria, muchas de las propuestas pueden ser de utilidad para diseñar propuestas similares adaptadas al alumnado de primer ciclo de Secundaria.

- SCHAEFFER, P. (1988). *Tratado de objetos musicales*. Madrid: Alianza.

¿Qué es la música? ¿Cuáles son sus elementos, la señal física o el signo de un lenguaje? Pierre Schaeffer responde «que la música es una arquitectura que habla». Este tratado gira en torno al objeto musical y lo presenta bajo sus diversos aspectos. Con un enfoque histórico, lingüístico, físico, filosófico, metodológico, «acuológico» y musical el autor llega a la conclusión de que: «el concurso de las disciplinas surge de un método propio de la música destinado a renovar el solfeo tradicional».

- SHAFER, M. (1985). *Limpieza de oídos*. Buenos Aires: Ricordi Americana.

Limpieza de oídos es el segundo libro de la serie iniciada por Schafer en 1967 con *El compositor en el aula*. El autor sostiene que es necesario «limpiar los oídos» como requisito previo para toda actividad de audición e interpretación musical y describe los procedimientos para concretar este objetivo.

La obra es una recopilación de las notas que realizó el autor para un curso de música experimental. El denominador común de todas las lecciones es la participación activa del estudiante a través de la libre discusión, experimentación, improvisación y análisis objetivo de los elementos musicales.

En la misma colección, y relacionado con el tema que nos ocupa, está el libro *El nuevo paisaje sonoro* en el que el autor muestra una manera práctica y personal de conectar al estudiante con el mundo de los sonidos y de la música.

- STONE, K. (1980). *Music Notation in the Twentieth Century. A practical guidebook*. EE.UU. Norton.

Guía práctica en la que el autor explica y analiza la gran diversidad de notaciones gráficas empleadas en la música de nuestro siglo.

- VIVANCO, P. (1986). *Explorando el sonido*. Buenos Aires: Ricordi Americana.

La autora plantea una metodología abierta y sugiere actividades basándose en los factores acústicos que determinan las características del sonido y su estructuración en un material musical. Una fuente inagotable de ideas y recursos que el docente podrá reelaborar y adecuar a las necesidades de su clase. Incluye sugerencias sobre construcción de instrumentos y la utilización de los mismos, grabación de sonidos, educación auditiva, etc. Las actividades están estructuradas en distintos niveles de dificultad y aunque básicamente están dirigidas a alumnos de Primaria, la metodología y los contenidos tratados pueden servir como ejemplo para la elaboración de propuestas en el primer ciclo de Secundaria.

Recursos materiales

Vídeos

Existen algunos vídeos en el mercado que son especialmente útiles como material complementario para el trabajo referido a ciertos contenidos del lenguaje musical. Entre los más interesantes cabe citar:

- **Color, forma, ritmo y melodía**

Distribuye: Videoplay (Vídeos educativos).

Vídeo para formación del profesorado que trata de las posibilidades del color, la forma, el ritmo y la melodía, como recursos para una expresión integral mediante un

enfoque interdisciplinar de las áreas de Plástica y Música. Contenidos: I. *Fundamentos*. II. *Experiencias*.

- **¿De qué color son los instrumentos de viento?**

(12 min.)

Britannica.

Distribuye: Ancora Audiovisual, S. A. Barcelona.

«Nosotros no podemos verlo, pero sabemos que el viento está ahí, haciendo que las cosas se muevan...». Las interesantes animaciones de este vídeo nos permiten ver cómo se mueve el aire, cómo vibra y cómo se producen sonidos más o menos agudos. Se explican, además, los principios de construcción de algunos instrumentos de viento, la función de los orificios en el tubo, etc. En el mismo se presentan diferentes instrumentos de viento, en especial la familia de vientos de madera.

- **Del sonido metálico a la resonancia**

(12 min.)

Britannica.

Distribuye: Ancora Audiovisual, S.A. Barcelona.

Este vídeo explica cómo fuentes sonoras de diferente material y el medio de acción empleado en su ejecución producen diferentes sonidos. Explica, asimismo, cómo se puede transformar un material para obtener sonidos de diferente altura e, incluso, de diferente timbre. Se abordan, en especial, los grupos de los idiófonos y de los membráfonos.

- **El oído y la audición**

(22 min.)

Britannica.

Distribuye: Ancora Audiovisual, S. A. Barcelona.

En este vídeo se explica, de forma muy clara y amena, cómo es el oído humano, cómo funciona y cómo percibimos los diferentes sonidos. Contiene numerosos gráficos y partes con filmaciones del órgano auditivo.

■ **El sonido**

(13 min.)

Britannica.

Distribuye: Ancora Audiovisual, S.A. Barcelona.

Excelente vídeo que trata del sonido analizando, en un lenguaje sencillo y adecuado para el trabajo con los alumnos, los diferentes aspectos que intervienen en la producción sonora y en la audición: la fuente, el medio transmisor y el receptor. En el mismo se proponen diferentes «experimentos» que ayudan a comprender cómo se propagan las ondas sonoras y animaciones del movimiento de las mismas.

■ **Instrumentos musicales**

«La cuerda» (52 min.).

«El viento» (57 min.).

«La percusión» (25 min.).

Madrid: Consejería de Educación y Cultura de la Comunidad de Madrid, 1990.

Colección de tres vídeos que suponen un interesante recurso para el trabajo de aula. En cada vídeo se describen los instrumentos musicales de la orquesta presentados en módulos independientes, lo que permite una selección de las partes más útiles para una clase determinada. La imagen muestra en detalle las partes del instrumento, su funcionamiento, las diferentes técnicas y la ubicación en la orquesta.

■ **Los instrumentos de música: «Los vientos», «Las cuerdas»; «Las percusiones»**

(60 min.).

Fundación Serveis de Cultura Popular.

Distribuye: Videoplay (Vídeos audiovisuales).

Video en el que se describen instrumentos musicales de las diferentes familias.

■ **¿Qué hay en una trompa?**

(15 min).

Britannica.

Distribuye: Ancora Audiovisual, S.A. Barcelona.

Vídeo especialmente indicado para comprender cómo se produce el sonido en los instrumentos de viento: cómo vibran los labios del trompetista al soplar, cuál es la función de los tubos, cómo se mueve el aire dentro de los mismos, etc. Una interesante propuesta que permite ver cómo se mueve el aire dentro de los instrumentos de viento y cómo se produce el sonido. En el vídeo se explica la evolución de las trompas y las trompetas y se muestra el taller de un luthier construyendo estos instrumentos.

■ **Todo se consigue con las cuerdas**

(12 min.)

Britannica.

Distribuye: Ancora Audiovisual, S. A. Barcelona.

En este vídeo se explican los principios acústicos de la vibración de las cuerdas y la producción del sonido con este material. A partir de la construcción de un sencillo instrumento de cuerda, se tratan los principios básicos para la producción de sonidos: tensión de la cuerda, caja de resonancia, relación entre la longitud de la cuerda y la altura del sonido, etc. Más adelante se presentan diferentes ins-

trumentos de cuerda: la familia de los violines, guitarra, banjo, salterio, mandolina, de forma que el alumno pueda saber cómo son, cómo están contruidos y cómo suenan.

Discografía

Para las actividades referidas al lenguaje musical es importante contar con una selección de piezas musicales grabadas. Éstas pueden ser utilizadas en diferentes situaciones, por ejemplo: como material para «ilustrar» los contenidos trabajados (reconocimiento de alturas, ritmo, textura, etc., en una obra musical), como acompañamiento para la interpretación de partituras con acompañamientos rítmicos y/o melódicos (en actividades en las que uno de los objetivos sea la lectura). En este sentido, pueden ser útiles también algunos de los materiales sugeridos en el apartado «Expresión instrumental», por ejemplo L'EPINGLE, C. *Odi act. Audición activa con percusiones*, o en el apartado denominado «El sonido: atributos y relaciones».

Muchos de los libros reseñados en este apartado vienen acompañados de discos compactos o casetes que contienen un valioso material para uso tanto del profesor, como de los alumnos, sin embargo cada profesor deberá ampliar este repertorio de acuerdo a los contenidos que se proponga trabajar en clase.

Carteles

Los carteles suponen un material complementario a las ilustraciones, fotos y facsímiles de diferentes libros. En algunas tiendas de música es posible adquirir carteles con diferentes temas musicales como por ejemplo:

■ Conocimiento de los instrumentos

Sabadell: Hermex Ibérica.

Colección de láminas de instrumentos presentados, tanto de forma individual como por familias y agrupacio-

nes. En esta colección se encuentran, entre otras, las siguientes láminas:

- *El arpa*
- *El piano*
- *La guitarra*
- *El clavecín*
- *Los instrumentos de percusión*
- *Los subgrupos de instrumentos de percusión*
- *Los instrumentos de cuerda frotada*
- *Los instrumentos de lengüeta doble*
- *Las flautas*
- *Los clarinetes*
- *Los instrumentos de viento metal*
- *Los saxofones*
- *Bolivia: Flautas de pan y flautas sudamericanas*
- *La Edad Media*
- *El Renacimiento*
- *El Barroco*
- *Conjuntos de cuerdas*: Dúo: violín y piano; trío: piano, violín y violoncello; cuarteto de cuerdas; quinteto de cuerdas; quinteto con piano.
- *Los conjuntos de viento*: quinteto de viento; quinteto de viento metal; cuarteto de saxofones; cuarteto de clarinetes; cuarteto mixto.
- *Las orquestas*: orquestas de cámara; orquesta de jazz; orquesta sinfónica.
- *Historia del jazz*
- *La danza clásica*

▣ **Los grandes nombres de la música**

Sabadell: Hermex Ibérica.

Retratos y grabados antiguos de diferentes compositores.

▣ **Los órganos**

Sabadell: Hermex Ibérica.

Carteles y postales con órganos de Europa y órganos de Francia.

▣ **Instrumenti della música pop**

Milán: Ricordi.

Algunos de los instrumentos musicales más utilizados en el pop y el rock.

Existen también diversos programas para ordenadores que ofrecen múltiples posibilidades para todo el trabajo referido a contenidos del lenguaje musical que aparecen en el apartado «Música y Comunicación».

LA AUDICIÓN Y LA MÚSICA EN EL TIEMPO

La audición comprensiva de la música es una actividad altamente compleja en la que el oyente debe identificar múltiples sonidos que se suceden en breves lapsos de tiempo. La capacidad de audición debe entonces ser desarrollada a través de diferentes propuestas cuidadosamente secuenciadas. Al proponer la audición de una obra musical el docente debería determinar, exactamente, cuáles son los objetivos de dicha audición y en qué medida el alumnado está preparado para percibir los elementos que se espera que identifique. Las pautas deberían ser muy claras y ayudar al alumno a focalizar su atención en aquello que debe identificar auditivamente (por ejemplo, identificar una progresión de acordes en una canción popular, identificar el movimiento melódico del tema principal de una obra musical, escuchar una obra musical e identificar las secciones que se repiten, etc.). En muchas ocasiones es necesario tener evidencias de que los alumnos han percibido aquello que se les ha pedido. En este sentido, en la audición de obras musicales los alumnos y las alumnas pueden representar aquello que reconocen a través de diferentes medios de expresión: gráfica, verbal o corporal.

En la selección del repertorio para la audición el profesor debería establecer una relación directa con los contenidos prácticos trabajados en clase. Por ejemplo, un grupo de alumnos y alumnas que ha compuesto una pieza con forma rondó podría estar interesado en escuchar rondós de diferentes compositores (Bach, Beethoven, Messiaen, etc.). Si se ha trabajado con la transformación de las posibilidades sonoras del piano sería interesante escuchar obras para piano preparado de J. Cage. Si un grupo de alumnos y alumnas ha compuesto su propia marcha podría ser de interés comparar esta composición con ejemplos escritos por Prokofiev, Schubert o Sousa.

Paralelamente, estas audiciones pueden dar lugar a un estudio de la situación política, social o cultural de la época en que vivió cada uno de estos autores intentando que los datos recogidos ayuden a revelar las relaciones entre la época y el lugar en que se compuso una obra musical y sus características. En este sentido, el bloque «La música en el tiempo», no hace, necesariamente, referencia a un estudio sistemático de la historia de la música sino a la posibilidad de contextualizar las obras musicales que se escuchan en un espacio y un tiempo determinados, de obtener datos que favorezcan la comprensión de obras musicales de diferentes géneros y estilos, de favorecer el interés por conocer aspectos relativos a la obra que se escucha tales como el autor, la época, etc. Otro aspecto fundamental que se ha de considerar en la elección del repertorio es la variedad de ejemplos musicales (tanto en lo referido a épocas como a géneros y estilos). Es importante que los alumnos y las alumnas tengan oportunidades de escuchar un repertorio variado que incluya obras de diferentes períodos, para diferentes agrupaciones vocales y/o instrumentales, de variadas tendencias y culturas, etc.

Por otra parte, se ha de dotar a los alumnos de los instrumentos necesarios para el desarrollo de técnicas de análisis de las obras musicales que escuchan y de un juicio crítico, utilizando un vocabulario apropiado y mostrando una comprensión y un conocimiento tanto de los aspectos técnicos de la obra como de sus referencias históricas y culturales. En el análisis y crítica de obras musicales, que se hará tanto con obras musicales de diferentes compositores como con las composiciones y ejecuciones que se realizan en clase, el alumnado debería ser capaz de expresar y justificar sus opiniones y preferencias y de considerar diferentes puntos de vista.

Bibliografía

Libros

- ALSINA, P., Y SESÉ, F. (1994). *La música y su evolución. Historia de la música con propuestas didácticas y 49 audiciones*. Barcelona: Graó.

En este libro se pretende mostrar la evolución histórica de la música desde un análisis de la forma, los estilos, los recursos compositivos, estéticas, etc., fundamentales en los distintos períodos, desde sus orígenes hasta la actualidad. Los autores parten de la premisa de que disfrutar de la música o entender la música que escuchamos, requiere conocer y entender cómo y porqué ha evolucionado a lo largo del tiempo. El libro contiene propuestas didácticas y 49 audiciones comentadas, grabadas en dos compactos que lo complementa.

- ARTIGUES, M.; BARRAU, I., Y BONAL, M. D. (1983). *57 Audicions*. Barcelona: Teide.

Libro en el que se proponen audiciones para los tres ciclos de Educación Primaria. Para cada audición se proporcionan datos sobre el autor, la obra, el tema musical (partitura de la melodía principal para cantar o leer con los alumnos), descripción de la obra, sugerencias sobre la manera de presentar las audiciones y actividades. Incluye bibliografía y discografía. Algunas de las audiciones propuestas pueden realizarse en el primer ciclo de Secundaria.

- ARREBOLA, A. (1990). *Introducción al folklore andaluz y cante flamenco. (Unidades temáticas para su enseñanza)*. Cádiz: Servicio de Publicaciones de la Universidad de Cádiz.

El autor, educador y cantaor, escribe esta obra con el objetivo de facilitar al profesorado conocimientos básicos

que le ayuden a ser transmisores del saber folklórico y del flamenco entre los escolares. Este libro está dividido en seis unidades temáticas en las que se abordan diferentes aspectos del folklore andaluz y del cante flamenco y se sugieren audiciones que ilustran los temas tratados.

Material útil como guía para la elaboración de programaciones sobre este tema.

- A.A.V.V. (1994). *Talleres de cultura andaluza*. Junta de Andalucía: Consejería de Educación y Ciencia.

Documentos de suma utilidad para saber más sobre la cultura andaluza. En los mismos se encontrará amplia información tanto referida a temas estrictamente musicales (Cantes y bailes; Las coplas flamencas; El acompañamiento musical; La música culta andaluza; etc) como a temas generales que permitirán tener una visión global de la música nacida en este contexto.

Para el tema que nos ocupa son de especial interés los siguientes títulos:

- Talleres nº 17.1, 17.2 y 17.3: *Arte, artesanía, música*.
- Taller nº 18: *Cantes y bailes*.
- Taller nº 19: *Tradiciones y fiestas*.

Estos materiales se pueden adquirir a través del Servicio de Educación de la Consejería de Educación y Ciencia en Sevilla.

- BENNETT, R. (1992). *Investigating Musical Styles*. Cambridge: Cambridge University Press, 1992.

¿Qué es el «estilo» musical? A partir de esta cuestión básica se proponen diversas actividades en las que el alumnado comienza un trabajo de investigación basado primero en la audición y reconocimiento de los cinco elementos fundamentales del estilo musical (melodía, ritmo, armonía, timbre y textura), para llegar, seguidamente, a comprender

que el estilo musical es la forma en la que el compositor trata y combina estos elementos al escribir una obra. A continuación, se trabaja con una secuencia histórica que va desde 1450 hasta la actualidad, identificando las características esenciales de cada período en la música occidental y al final de cada capítulo se propone una ampliación de cada tema contrastando las características esenciales de los períodos u observando su aplicación en ejemplos musicales de otras épocas y culturas; por ejemplo, entre el Barroco y el Rock o entre Bach y Bob Marley. El libro se acompaña con tres casetes que contienen las obras musicales propuestas en cada audición.

Este libro se complementa con otros de la misma colección que trabajan en la misma línea:

- *History of Music*: aborda las características esenciales de cada período desde la Edad Media hasta el siglo XX.
- *Popular Music* (Colin Cripps): introducción a los estilos fundamentales de la música popular.
- *Form and Design*: trata de la forma musical y se analizan ejemplos de diferentes períodos de la historia de la música.

- BURNETT, M. (1980). *Pop music*. Oxford: Oxford University Press.

Breve historia de la música popular que arranca desde *The Beatles*. Trata de diferentes estilos (hard rock, punk rock, soul, reggae, etc.) y de las influencias del pop y el rock en el folk, la música clásica y la música electrónica. Se trata de un libro para el alumno en el que se sugieren diversas actividades para interpretar, indagar y escuchar música.

En la misma colección se han publicado los siguientes libros: *The Steel Band*, *The piano*, *The Guitar*, *Medieval Music*, *Jamaican Music*, *Opera y Jazz*.

- CRIVILLÉ I BARGALLO, J. (1988). *Historia de la música: El folklore musical*. Madrid: Alianza Música.

Estudio de la evolución del folklore musical español en el que el autor clasifica los principales géneros del repertorio de tradición oral y analiza las formas más importantes de la música tradicional, examinando la morfología interna y los sistemas de expresión de las manifestaciones folklóricas. En el último capítulo, dedicado a la organología, se reseñan diversos instrumentos y sonadores.

- ESCALAS I LIMONA, R.; GALOFRÉ I MORA, F., y RIERA I PUJAL, C. (1993). *Audición 1. Forma y color en la música*. Barcelona: Dinsic.

Primer libro de una colección anunciada por la editorial que tiene como objetivo principal ofrecer un soporte visual (libro) y auditivo (casete) como complemento del trabajo del docente en las actividades de audición musical. El libro está dirigido tanto a alumnos y alumnas del grado elemental de Escuelas de Música como al alumnado de Escuelas Primarias y Secundarias (a partir de los 10 años).

En el libro del alumno se inicia cada tema con una canción o pieza que ilustra la forma en que se va a tratar. A continuación, se proponen actividades referidas a la «forma» (el rondó, la danza, la forma ternaria, el tema con variaciones, el ostinato y el canon) y el «color» (presentación de los instrumentos más importantes de cada audición). Además, incluye otros dos apartados «repaso» en el que se proponen actividades de ampliación y «experiencias» en las que se sugieren algunas experiencias con el fin de que el alumno pueda comprender la forma de producción del sonido en diferentes tipos de instrumentos (viento, cuerda, percusión, teclados...).

Este material es adecuado para el primer curso de Educación Secundaria Obligatoria.

- FARREL, G. (1980). *Indian Music in Education*. Cambridge: Cambridge University Press.

Este libro tiene dos finalidades: ser un recurso para el profesorado en el estudio de la música clásica India y mostrar cómo se puede introducir la música India en un trabajo creativo en el aula.

Se trata de un libro práctico que contiene una serie de actividades ordenadas con el fin de que el alumnado pueda comprender cómo está estructurada dicha música. La obra se acompaña con un casete con ejemplos tocados en sitar y tabla.

Sobre el mismo tema recomendamos también el libro *Indian Music* de Leela Floyd (Oxford University Press, 1980).

- FORDHA, J. (1994). *Jazz. Historia, instrumentos, músicos, grabaciones*. Tolosa: Editorial Raíces, S. A.

Guía de jazz muy completa y de datos sumamente fiables. El libro está dividido en cinco apartados: *La historia del jazz* (desde los orígenes al jazz actual), *Anatomía de los instrumentos*, *Gigantes del jazz* (algunos de los autores e intérpretes más importantes, desde Scott Joplin a Keith Jarrett), *Técnicas y Galería de grabaciones clásicas* (guía con las 250 mejores grabaciones del jazz clásico). Contiene tablas cronológicas que facilitan una visión rápida y eficaz de la evolución de este género musical a través de la historia. Se ilustra con excelentes fotografías. Se trata de un libro muy interesante para la biblioteca de aula, que puede ser utilizado como material de consulta por el alumnado.

- GARCÍA LAVERNIA, J. (1991). *El libro del cante flamenco*. Madrid: Rialp.

Introducción al Flamenco escrita en un estilo literario ágil y conciso. Se trata de un libro de síntesis en el que el autor incluye diferentes perspectivas de análisis que incluyen tanto la faceta literaria, histórica, sociológica, poética o lingüística como la musical. La primera parte trata de aspectos generales del cante flamenco (definición, elementos musicales y vocales del cante, la copla flamenca, etc.) y la

segunda incluye una amplia descripción de los diferentes tipos de cantes (cantes sin acompañamiento, siguiрийas y soleares, bulerías, tangos, fandangos, canciones afluamenca-das como las sevillanas o los villancicos, etc.). Se trata de un material sumamente útil en el que la información está presentada de forma clara y concisa.

- LENOBLE, J. *et al.* (1987). *L'audition de musique*. Paris: Centre Régional de Documentation Pédagogique.

Libro que contiene un análisis de los aspectos metodológicos relacionados con la audición, sugerencias de audiciones y actividades relacionadas con las mismas. Las obras propuestas se organizan y abordan desde diferentes aspectos (la forma, la instrumentación, la textura, etc.).

- MACCLE, M. (1994). *¡Música-Músicas!*. Courlay-Francia: Ed. J. M. Fuzeau. Distribución: Hermex Ibérica.

El objetivo de esta obra es iniciar al alumnado en la audición y conocimiento de una amplia variedad de expresiones musicales de diferentes culturas, a través del reconocimiento visual y auditivo de instrumentos y de la audición de extractos sonoros de piezas musicales. El material, integrado por un cuaderno de ejercicio, una guía pedagógica y tres discos compactos, contiene diversos documentos de utilidad para su consulta en el aula.

- MARTÍN LLADO, M. (1990). *Audición musical activa*. Segovia: M.A.M. Editor. Distribuye: M.A.M. Editor.

Colección de tres volúmenes (Verde, Rojo y Azul) en los que se proporciona diferentes recursos para llevar a cabo una aproximación activa a la audición musical. En cada uno de ellos se presentan unas 15 piezas, para cada una de las cuales se proponen actividades de expresión verbal, percusión corporal o instrumental y movimiento mediante las que el alumnado asimilará las frases, los temas y la estructura formal de la obra. Estas actividades están plan-

teadas de modo tal que, durante la audición, los alumnos cuenten con datos suficientes como para identificar los distintos elementos que intervienen en la construcción de la pieza, bien interpretando simultáneamente (en el caso de las piezas para las que se ha propuesto un acercamiento a la audición a través de lo verbal, corporal o instrumental) o bailando la danza de la pieza propuesta para audición. Por último, antes de la ulterior audición, los alumnos y las alumnas deben colorear los musicogramas que les proporciona el profesor.

Cada volumen incluye todos los materiales necesarios para realizar las diferentes propuestas: cinta de casete, musicogramas y partituras para las actividades que presentará el profesor y musicogramas en blanco (presentado al final de cada libro como material fotocopiable) que deberán colorear los alumnos.

■ MORGAN, R. (1994). *La música del siglo XX*. Madrid: Akal Música.

En este volumen el autor traza, con gran acierto el cuadro de las diversas corrientes que han caracterizado la producción musical de nuestro siglo. La obra se organiza en tres partes: *Más allá de la tonalidad* (desde 1900 hasta la Primera Guerra Mundial); *Reconstrucción y nuevos sistemas* (el período de entreguerras); e *Innovación y fragmentación* (desde la Segunda Guerra Mundial hasta el presente). Cada parte comienza con un capítulo en el que se describe el clima intelectual y social de aquel momento, proporcionando una información indispensable para comprender las transformaciones que tuvieron lugar en la música. Además, a lo largo del texto, aparecen análisis de obras, ilustraciones y diversos ejemplos musicales.

Se trata de un estudio riguroso en el que, sin embargo, la información está presentada de forma sumamente clara y concisa. En este sentido, constituye un material de consulta imprescindible para el profesorado y de utilidad para que el alumnado realice trabajos de indagación.

De la misma editorial y colección pueden consultarse otros volúmenes igualmente interesantes: *La música medieval* y *La música Romántica* (publicados); *La música del Renacimiento*; *La Música Barroca* y *La Música Clásica* (de próxima publicación).

■ OLIVER P.; HARRISON, M., y BOLCOM, W. (1990). *Gospel, Blues & Jazz*. Barcelona: Muchik Editores, S. A.

Selección de algunas de las biografías que componen el diccionario *New Grove* de la música y los músicos, ordenadas de manera aproximadamente cronológica (espirituales, blues, gospel, ragtime y jazz) ampliadas y revisadas para esta edición. Excelente material de consulta al abordar temas relacionados con la historia del jazz.

■ PARDO, J. R. (1983). *El canto popular: folk y nueva canción*. Barcelona: Salvat.

Un breve estudio del canto popular como fenómeno que permite identificar las raíces y peculiaridades de los pueblos. El libro trata, en diferentes capítulos, del folk y el blues estadounidense, el folklore español y sus manifestaciones en las diferentes comunidades, las nuevas canciones de los 60 en España y la canción popular en América Latina. Texto útil como referencia, tanto para el profesorado como para el alumnado.

Del mismo autor y en la misma colección, recomendamos la lectura de *La música pop*, libro que analiza las grandes corrientes de la música pop y del rock.

■ PARDO, J. R. (1985). *Historia del pop español*. Madrid: Guía del Ocio (Jupey, S. A.)

Guía del pop español que explica la evolución de este género musical en nuestro país desde los orígenes (1958-1960, hasta el año 1987). Se trata de un estudio muy completo con numerosas referencias a acontecimientos históricos, grupos y discografía. Interesante como material de consulta para el aula.

Del mismo autor y editorial, recomendamos consultar el libro *Grandes mitos del pop*.

- PUTG, A., y SERRAT, F. (1975). *Taller de formas musicales*. Barcelona: Vicens-Vives.

Los autores elaboran este trabajo como fruto de la experiencia realizada durante un curso escolar con el objetivo de presentar la evolución del lenguaje musical partiendo de la investigación que los propios alumnos y alumnas llevan a término en el marco del trabajo de un taller de formas musicales. Este libro, que en principio desarrolla experiencias realizadas con niños de 7º de EGB, puede utilizarse como guía para el diseño de propuestas en el primer curso de Educación Secundaria Obligatoria. En el mismo, el profesor encontrará ideas para proponer actividades en las que sean los propios alumnos y alumnas quienes descubran la música en su complejidad cultural, política, etc. y puedan convertirla en un medio de comunicación sonora que refleje el medio social de donde ha surgido.

- RIERA I PUJOL, C. (1992). *Sons en el temps*. Barcelona: Fundació «La Caixa».

Este libro es el fruto de una experiencia desarrollada por la Fundación «La Caixa» en la que, tal como explica el autor en el prólogo «el objetivo es ayudar a los niños y niñas que quieren aprender a *seguir la música en el tiempo...* Lo que realmente se pretende es ayudar a desarrollar la capacidad de saber escuchar música desde la primera audición».

El libro está dividido en 21 «audiciones», cada una referida a un tema concreto; el rondó, otras formas con repeticiones iguales o similares, los instrumentos de cuerda, etc. Para cada uno de estos temas se sugiere la audición de diversas obras y algunas actividades que ayuden al profesor a realizar su propia programación. La discografía sugerida por el autor es sumamente interesante y variada.

Tanto por el planteamiento metodológico, como por la secuencia seguida en la obra, consideramos que es uno de

los mejores libros sobre el tema recientemente publicados, siendo muy adecuado para todos aquellos docentes que se propongan despertar el interés de sus alumnos por la audición de obras de diferentes géneros y estilos.

Próximamente se editará una versión en castellano y el segundo volumen de esta obra en catalán.

- ROLIN, B.; DUGERT, M., y LAURENT, T. (1991). *Las formas musicales: A*. Courlay-Francia: Ed. J. M. Fuzeau.

Distribuye: Hermex Ibérica.

- ASSELINEAU, M., y BEREL, E. (1991). *Las formas musicales: B*. Courlay-Francia: Ed. J. M. Fuzeau.

Distribuye: Hermex Ibérica.

Estas dos obras forman parte de un mismo trabajo que tiene como objetivo el desarrollo de una audición comprensiva de la música. Se abordan las siguientes formas musicales: suite, concierto, sonata, sinfonía, canon, fuga, variación, obertura, y poema sinfónico.

Cada volumen se presenta en una caja que contiene diferentes documentos y materiales para uso del profesor y del alumnado: una guía pedagógica, un cuaderno de ejercicios, dos casetes con los fragmentos musicales de las obras propuestas y un casete con fragmentos para utilizar durante la evaluación.

- SADIE, S. (1994). *Guía Akal de la música*. Madrid: Akal.

Este libro constituye una de las guías más completas para conocer la historia de la música culta occidental, desde sus orígenes hasta nuestros días. Incluye, además, un capítulo referido a música popular (blues, ragtime, rock, etc.). De forma paralela al análisis de los distintos períodos, estilos, movimientos y autores, se introducen conceptos fundamentales sobre composición y formas musicales básicas, así como sobre los instrumentos musicales. La obra se

completa con la presentación ordenada y progresiva de fragmentos de partituras y ejemplos musicales y una serie de audiciones que acompañan el análisis.

Los seis casetes que acompañan a la obra recogen, en su conjunto la totalidad de las audiciones propuestas y comentadas.

Se trata de un material interesante para la biblioteca del aula ya que el tratamiento de la información, aunque riguroso es ameno y accesible por lo que es de gran utilidad como libro de consulta para los alumnos y las alumnas.

- VULLIAMY, G, y LEE, E. (1981). *Pop, Rock and Ethnic Music in School*, Cambridge: Cambridge University Press.

Una guía práctica en la que el profesor encontrará muchas sugerencias sobre cómo el pop, el rock y la música étnica pueden ser utilizadas en clase y un cuidadoso análisis de los objetivos de estas actividades. El libro incluye ideas para trabajar con toda la clase, con pequeños grupos o para organizar actividades complementarias.

Artículos de revistas especializadas

- CHAPIUS, J. «Los ejercicios de audición». *Música y Educación*, 16, 17-32.
- FIGUERES, P. «Les altres músiques a l'escola». *Perspectiva Escolar*, 93, 2.

Este es el primer artículo de un monográfico de la revista *Perspectiva Escolar* dedicado a la música moderna en la escuela. Todos los artículos de este número son muy interesantes, tratan de los aspectos metodológicos relacionados con cada tema e incluyen una amplia discografía. Recomendamos los siguientes artículos del mencionado número:

- GILI, R. «Qué han de saber els mestres de jazz».
- RIBERA, J. «El rock de prop».
- GUINOVART, C. «La música contemporánea».
- ARTIGUES, M. «Quina música moderna ha d'ensenyar l'escola».
- GRUP DE MÚSICA DE L'ASSOCIACIÓ DE MESTRES «ROSA SENSAT». «El tractament de la música moderna a l'escola».
- LOBO, C. «Una experiència de jazz a l'escola».
- CARDÚS I ROS, S. «Músiques i joves».

- PALACIO, F. «La audición musical, punto clave de la formación artística». *Aula de innovación educativa*, 24, 22-26.

- VEYRIER, J., y VIGNERON, P. «A l'écoute... de l'écoute». *Marsyas. Revue de pédagogie musicale et chorégraphique*, 23, 12-14.

- ZBAR, M. «Musiques électroacoustiques: de l'écoute du compositeur à celle de l'auditeur». *Marsyas. Revue de pédagogie musicale et chorégraphique*, 23, 19-23.

Recursos materiales

Discografía

Las actividades referidas al lenguaje musical y en especial a la audición requieren, por parte del profesor, de la selección de un amplio repertorio que sirva para trabajar diferentes contenidos. Más allá del factor puramente técnico-

co que incide en la selección (por ejemplo, obras que respondan a un esquema formal específico, obras en las que se identifique de forma evidente un instrumento o grupo instrumental, obras de un período determinado, etc.), la utilización de una u otra obra depende de diversos criterios y es tarea muy personal del profesor.

No hemos creído conveniente incluir en esta guía una relación del material discográfico por considerar que, inevitablemente, la selección sería arbitraria. En cambio, consideramos interesante señalar algunos libros y algunas colecciones de discos que pueden orientar al profesor en el momento de seleccionar la discografía que se va a utilizar en clase y damos referencias sobre ciertas compañías discográficas que editan, de forma especial, música de un género o estilo concreto. También es de utilidad consultar guías especializadas y los catálogos de los sellos discográficos.

Para obtener un mejor aprovechamiento de la discografía, remitimos a la bibliografía citada en este bloque, pues muchos de los libros mencionados vienen acompañados de casetes o discos compactos y en otros se indica la discografía sugerida para el trabajo en torno a contenidos específicos.

- CASE, B., y BRITT, S. (1982). *Enciclopedia ilustrada del Jazz*. Madrid: Júcar.

Guía sobre los protagonistas del jazz de ayer y hoy. El libro incluye información histórica y sobre grabaciones, actuaciones, cubiertas de discos y fotografías.

- CLIFFORD, M., *et al.* (1991). *El libro del Rock: Los 33 años de la historia del rock*. Barcelona: Ediciones El Drac.

Guía de referencia sobre la música Rock. El libro contiene una amplia información acerca de los músicos, fotos de los artistas y de portadas de discos, biografías de autores e intérpretes, listas de discos y discos compactos y una evaluación sobre la trayectoria de cada artista.

- GARCÍA MATOS, M. (realizador), (1979). *Magna antología del folklore musical de España*. Madrid: Hispavox.

Colección de discos compactos con 330 temas folklóricos recogidos en todas las Comunidades Españolas. Incluye un libro explicativo en el que se analizan las principales formas musicales (canciones, bailes y danzas) y se incluyen los textos de las canciones grabadas.

- *La gran ópera*. Planeta Agostini.

Colección de libros y discos con algunas de las óperas más famosas.

Esta editorial también ha publicado las siguientes colecciones: *La Copla*, *Grandes intérpretes de la música clásica*, *Maestros de la música*.

- *Los grandes compositores*. Salvat.

Enciclopedia con seis tomos de consulta y sesenta discos compactos con música desde el Barroco hasta el siglo XX.

Esta editorial ha publicado otras colecciones de interés como: *Musicalia*, *Música y cine*, *Historia de la música pop*.

- *Monumentos históricos de la música española*. Ministerio de Educación y Ciencia.

Colección de discos compactos sobre algunos de los ejemplos musicales más representativos de la música española.

- PAZ, J. S. (1991). *Guía de la música de la nueva era*. Madrid: Mandala Ediciones.

Guía de referencia sobre la música «New Age» editada con el fin de difundir las ediciones musicales de las nuevas músicas. En la primera parte se explica qué es la música New Age.

En la segunda parte hay una relación, por orden alfabético, de autores e intérpretes con breves comentarios sobre su obra. El libro contiene un índice analítico que ayuda a localizar obras por su procedencia, género, instrumentos, etc.

- RNE-2. *Boletín mensual de programación de Radio 2*. Madrid: Radio Nacional de España.

Boletín de utilidad para conocer las obras musicales que se emiten mensualmente en esta emisora. Además de constituir un recurso didáctico de interés, posibilita la audición y/o grabación (para su utilización en clase) de algunas obras inéditas.

La suscripción a este boletín se puede solicitar en: Despacho B-203; Radio Nacional de España-Radio 2; Casa de la Radio, 28023 Madrid.

- RUIZ TARAZONA, A. (1985). *Guía para una fonoteca básica*. Madrid: Ministerio de Cultura.

Reseña de 275 obras de música culta de diferentes épocas y autores. La guía incluye obras de diferentes géneros: polifónico, sinfónico, conciertos, oratorios, instrumental, vocal, etc., con el fin de ilustrar la evolución de la historia de la música. Cada título lleva un sucinto comentario sobre la obra que la sitúa en su valor e importancia histórica. Las obras están ordenadas cronológicamente lo que facilita la búsqueda de repertorio referido a un período determinado.

Compañías discográficas

- *Arion, Folkways, Playasound, Unesco, Auvidis, Ocora y Arpa Folk*

Discos de música de otras culturas y música folk.

- *Tecnosaga*

Diversas grabaciones de música tradicional española.

- *Wergo, Windbam Hill, CBS, Deutsche Gramophon, Philips, ECM*

Obras de compositores contemporáneos.

Videos

Existen numerosos videos en el mercado que resultan especialmente adecuados como recurso educativo en las actividades referidas a la audición y la música en el tiempo. Si bien la oferta es sumamente amplia, hemos considerado conveniente incluir una breve relación de videos que puedan orientar la búsqueda de aquellos profesores que inicien la formación de una videoteca en el aula.

- *Historia de la ópera*

Madrid: RTVE.

Distribuye: El Corte Inglés.

Se trata de un documental que resume la evolución de la ópera, desde sus orígenes hasta fines del siglo XIX.

- *Historia de la sinfonía*

(90 min.)

BBC Television y RM Arts, 1984.

Distribuye: Visual Ediciones, S. A.

Títulos: «Haydn y Mozart»; «Beethoven»; «Berlioz»; «Tchaikovsky»; «Brahms»; «Shostakovich».

En estos seis videos se describe la evolución de la sinfonía desde el Clasicismo hasta el siglo XX. André Previn presenta y dirige la Royal Philharmonic Orchestra, ilustrando con diferentes ejemplos musicales los aspectos más importantes de esta evolución. El estudio se inicia con la biografía de cada compositor y, a continuación, se profun-

diza sobre su estilo compositivo.

■ **Las cuatro estaciones**

(38 min.)

Philip Goodhand-Tait, 1986.

Distribuye Vídeo Colección, S. A.

Esta obra de Vivaldi está interpretada por The English Bach Festival Baroque Ensemble. Aunque el vídeo está en inglés, resulta de interés la ambientación y vestimenta de época de los músicos.

■ **Música acuática**

(58 min.)

Trición Pictures, 1987.

Distribuye Vídeo Colección, S. A.

En este vídeo es posible observar la representación de las danzas más famosas de esta Suite de Haendel y los instrumentos de la época.

■ **Música española contemporánea**

(17 min.)

Ministerio de Educación y Ciencia.

Distribuye Ministerio de Educación y Ciencia.

Documental que trata de los movimientos musicales más importantes de nuestro siglo desde tres puntos de vista: la composición, la invención y la investigación.

CD-ROM

Para aquellas aulas en las que se disponga de un ordenador, un lector de CD-ROM y auriculares o altavoces, los

CD-ROM constituyen un recurso sumamente interesante ya que posibilitan un aprendizaje ameno e interesante y una nueva forma de escuchar «interactivamente».

El CD-ROM es un soporte que sirve para almanenar información digital. En el mismo se puede grabar cualquier tipo de información (fotografías, dibujos, sonidos, animación, imágenes de vídeos o textos) que puede ser leída, nunca borrada o reescrita. Algunos materiales también se presentan en *Videodisc* (disco de vídeo) o *CD-I* (Compact Disc Interactivo) un estándar recientemente adaptado a las aplicaciones multimedia, cuyo lector se puede conectar al televisor, y que requiere un lector CD-ROM.

Los siguientes títulos figuran en el catálogo de Apple Computer y en su gran mayoría se trata de discos «híbridos» que pueden correr indistintamente en ordenadores Macintosh y PC.

■ *Beethoven's Symphony n^o 9.*

Una manera de escuchar interactivamente la sinfonía más famosa de Ludwig van Beethoven junto al catedrático de la Universidad de Ucla Robert Winter. La grabación corresponde a la Orquesta Filarmónica de la Ópera de Viena. En español.

■ *Best of midi connection Vol. 1 y 2.*

Colección en dos volúmenes de más de 600 secuencias MIDI, con una amplia variedad de composiciones: jazz, ragtime, música clásica y contemporánea, con archivos de un solo instrumento y de orquestas completas. En inglés.

■ *Orchestra CD-ROM.*

Contiene fotos, comentarios, diagramas, música e información sobre la orquesta con ejemplos de melodías interpretadas por diferentes instrumentos de la London Symphony Orchestra. En inglés.

■ *Rock'n roll, rap digital music machine.*

Este CD-ROM permite componer música con un sencillo interface de usuario (si se utilizan ordenadores Macintosh; con PC será necesaria una tarjeta digitalizadora de sonido) y sin ningún tipo de conocimientos musicales, pudiendo elegir varios estilos: Big Band, Blues, Latin, Rap, Reggae, Rock, Soul, Street Jazz y Techno Pop. En cada uno de ellos es posible combinar diferentes fragmentos, efectos de sonido, instrumentos, voces pregrabadas e incluso la propia voz. En inglés.

■ *So I've heard*

Serie que supone un estudio en profundidad de la música occidental, con artículos y docenas de ejemplos e interpretaciones musicales. En inglés.

Se presenta en cinco volúmenes:

- *So I've heard, vol. 1: Bach and Before:* desde la música de la Antigua Grecia hasta Bach.
- *So I've heard, vol. 2: The classical ideal:* música clásica del siglo XVIII.
- *So I've heard, vol. 3: Beethoven and Beyond:* Beethoven y sus contemporáneos.
- *So I've heard, vol. 4: Romantic heights:* dedicado a la música del Romanticismo.
- *So I've heard, vol. 5: Here and now:* dedicado a la música del siglo XX, desde Charles Ives hasta Philip Glass.

Un análisis profundo de la música en los medios de comunicación y de la utilización de nuevos recursos audiovisuales, instrumentales e informáticos en la música son aspectos bastante novedosos. En este apartado incluimos aquellos materiales que permitan al profesorado un conocimiento más profundo de los nuevos medios técnicos. Estos libros permiten conocer, además de su manejo, las posibilidades de utilización de estos recursos en el aula.

Bibliografía

Libros

- BURRIEL, J. M. (1981). *La radio*. Barcelona: Aula Abierta Salvat.

Material muy interesante que aborda diferentes temas relacionados con este medio de comunicación. Dado el tratamiento de los temas es posible utilizarlo como material de consulta para el alumnado en el desarrollo de un proyecto o unidad didáctica.

- DELFRATI, C. (1990). *La casa dei suoni 3: Musica e spettacolo*. Milán: Ricordi.

Este material, aunque dirigido al trabajo con niños de 8 a 10 años, puede dar muchas ideas para la elaboración de propuestas de trabajo sobre algunos temas del bloque de contenidos «Música y Comunicación». En esta obra, integrada por un libro del alumno, una guía didáctica y un cassette, el autor presenta 36 unidades referidas a diferentes temas relacionados con el papel de la música en los medios de comunicación, por ejemplo: *La música en tele-*

visión. Música e imagen. El secreto de la publicidad. Un film para escuchar.

- DIAZ ÁLVAREZ, L., *et al.* (1987). *El folklore y la radio*. Madrid: Ministerio de Educación y Ciencia. Colección Documentos y propuestas de trabajo.

Este libro, editado como material de apoyo para la reforma del ciclo superior de la EGB para el área de Lengua, contiene algunas propuestas que pueden resultar de interés para la elaboración de una unidad didáctica sobre el tema de la radio en primer ciclo de Secundaria. El segundo capítulo trata de diferentes aspectos relacionados con la radio (terminología radiofónica, cuestiones teóricas, actividades para trabajar la dicción y la expresividad oral, efectos sonoros y efectos especiales, etc.) e incluye una propuesta para hacer un programa de radio con los alumnos.

- FREGA, A., *et al.* (1989). *Educación musical y computación*. Buenos Aires: Marymar.

En esta obra se contemplan los aspectos teóricos y prácticos para la implementación de la informática en el campo de la educación musical. A. L. Frega da una definición funcional de la materia y relata una experiencia llevada a cabo en la escuela lo que le permite ejemplificar una metodología. Otro autor, C. Wells, trata de los roles, usos y posibilidades del ordenador en la educación musical poniendo énfasis en tres actividades principales: escuchar, componer e interpretar. Las nuevas corrientes de desarrollo en el *currículum* de música a través del uso de la microtecnología son expuestas por A. Kemps quien examina aspectos de la interpretación y de la composición desde el punto de vista del aprendizaje de la música: canto, expresión corporal, interpretación de instrumentos musicales, improvisación musical, conexión del sonido y su representación gráfica. Finalmente, N. de Uría relata las experiencias electroacústicas realizadas con jóvenes, explorando creativamente el fenómeno sonoro.

El uso de los ordenadores como nuevos medios de pensamiento, de exploración, de expresión y de creación

requiere de nuevos planteamientos metodológicos. La lectura detenida de las ideas expuestas en este libro contribuirá, sin duda, a la formación del profesorado para aplicar la informática en el campo de la educación musical.

- JACOBS, G., y GEORGHIADES, P. (1991). *Music & New Technology. The MIDI connection*. Londres: Boosey & Hawkes.

Una guía para la utilización de nuevas tecnologías en la clase de música que ha sido escrita pensando en profesores sin conocimientos previos sobre los ordenadores y equipos que pueden ser utilizados en la clase de música. El libro trata aspectos básicos, explicaciones sobre cada equipo, el modo de conectarlos y da algunas sugerencias para el desarrollo de actividades en clase.

- ORTON, R. (1981). *Electronic Music for Schools*. Cambridge: Cambridge University Press.

La música electrónica constituye un estímulo para el desarrollo de actividades creativas en el aula. La generación y transformación de sonidos electrónicamente abre perspectivas a un nuevo mundo, a la vez que mantiene relaciones con gran parte del repertorio musical familiar a los adolescentes. En este libro el autor y seis colaboradores demuestran que la práctica de la música electrónica en las escuelas es posible y productiva. Los temas tratados incluyen una descripción de los equipos y técnicas requeridos para el trabajo; cómo puede utilizarse la música electrónica tanto en Primaria como en Secundaria; cómo utilizar equipos de bajo costo con imaginación; y cómo construir circuitos e instrumentos electroacústicos simples. Esta obra se complementa con un casete.

- PALOMO, M. (1995). *El estudio de grabación personal*. Madrid: Amusic. Distribuye: Polimúsica.

Libro de gran interés, tanto para el profesorado como para que el alumnado busque informaciones puntuales, en

el que se explica claramente el funcionamiento de diferentes equipos (micrófonos, altavoces, amplificadores, sintetizadores, equipos controladores, mesas de mezcla, etc.), la forma de conectarlos y los diferentes pasos en el proceso de producción musical. El apartado de conexión es de suma utilidad ya que se explica cómo conformar un estudio personal básico utilizando desde un modesto cuatro pistas con mesa conectado a la cadena *bifi* hasta un estudio profesional, pasando por diferentes configuraciones intermedias para adaptarse a las posibilidades y necesidades de cada usuario. El libro se acompaña con un disco compacto que incluye 99 ejemplos que ilustran el funcionamiento de sintetizadores y unidades de efectos, aspectos generales del sonido, cuatro canciones cuya producción se comenta en el libro, etc.

- TELLEZ VIDERAS, J. L. (1981). *Para acercarse a la música*. Barcelona: Aula Abierta Salvat.

El autor escribe este libro partiendo de la idea de que «acercarse a la música no es sólo conocer su historia sino, sobre todo, iniciar la comprensión de los mecanismos que rigen nuestra memoria y nuestra sensibilidad». Algunos capítulos de este libro resultan especialmente interesantes para el tema Música y Comunicación y, por su brevedad y claridad, pueden ser utilizados como material de consulta para el alumnado, entre ellos: «Un poco de gramática», «Músicas audiovisuales» y «Epílogo» (El *status* social del músico, autor, ejecutante, reproducción).

- WEINER, K. (1994). *El libro de la Sound Blaster (cree, explore y manipule su P.C.)*. Madrid: Anaya Multimedia.

Información para crear, editar y escuchar sonidos en entornos Dos y Windows y ayudas para controlar los sonidos y visualizar ondas sonoras en pantalla, para practicar juegos activados con la voz, mezcla y enlace de archivos de sonidos, efectos especiales (ecos, filtros, etc.), edición de archivos de sonido y utilización del teclado. El libro incluye dos disquetes con sonidos.

- WILLMAN, E. (1974). *Electronic music for young people*. New York: Classroom Projects in Creative Music.

Libro con interesantes propuestas para desarrollar en el aula. El trabajo en torno a la música electrónica es de gran interés para el trabajo con alumnos y alumnas de Secundaria ya que la misma, de suma importancia en la música actual, implica diversas actividades manipulativas y creativas.

En el libro se proponen seis lecciones que siguen una posible secuencia. Las actividades pueden ser realizadas tanto por toda la clase, como en pequeños grupos de alumnos. Mediante el trabajo propuesto en esta obra se persiguen por un lado, objetivos referidos a la audición y comprensión de la música electrónica y, por otro, a la creación y grabación de pequeñas composiciones realizadas por los alumnos y las alumnas, para lo cual se trabajan algunas técnicas básicas de producción del sonido y de grabación.

Artículos de revistas especializadas

- DORIVAL, J. «Réflexions sur une pédagogie de l'informatique musicale». *Marsyas. Revue de pédagogie musicale et chorégraphique*, 20, 24-29.
- FANO, M. «Informatique musicale et pédagogie». *Marsyas. Revue de pédagogie musicale et chorégraphique*, 20, 7-8.
- GOLBERG DE BERNASCONI, S. «La computadora en la educación musical». *Música y Educación*, 12, 19-22.
- LABORDA, J. «Postmodernidad y educación: el microordenador como herramienta metodológica». *Cuadernos de pedagogía*, 107, 4-6.

- PABLOS, J. «El vídeo musical: ¿producto educativo?». *Bordón: Revista de Orientación Pedagógica*, 269, 631-635.
- ROUSSEAU, F. y SAOUDI, K. «Informatique musicale, pédagogie et communication». *Marsyas. Revue de pédagogie musicale et chorégraphique*, 20, 9-12.
- SÁEZ, P. «Los medios audiovisuales como instrumento de apoyo a la enseñanza». *Bordón: Revista de Orientación Pedagógica*, 269, 669-672.

Recursos materiales

En este apartado describimos diferentes materiales audiovisuales, incluyendo los de las nuevas tecnologías de la informática y la comunicación, que constituyen una herramienta fundamental, tanto para el desarrollo de habilidades y conocimientos relativos al lenguaje musical, como para la creación ya que posibilitan la realización de nuevas y variadas experiencias de aprendizaje musical.

La información que ofrecemos, sin ser exhaustiva, puede resultar de utilidad al profesorado. Es importante señalar que, aunque deseable, no es imprescindible contar con todos los materiales que reseñamos.

Videos

■ *El vídeo*

(30 minutos).

Distribuye: Videoplay (Vídeos Educativos).

De utilidad para los docentes que deseen ampliar sus conocimientos en diferentes aspectos relacionados con las posibilidades del vídeo en la escuela. Contenidos: Princi-

pios tecnológicos del vídeo: formación de la imagen. La señal. La televisión en color. El magnetoscopio. La cámara. La cinta, cables y conexiones. La edición. El vídeo en la escuela.

■ *La imagen en movimiento*

(96 minutos).

Distribuye: Videoplay (Vídeos Educativos).

Vídeo que trata de la tecnología y el proceso de producción en el cine y el vídeo. En el mismo, se explican claramente temas como el cine de animación, las imágenes de síntesis, el guión, el rodaje o la postproducción.

■ *La imagen sonora*

(107 minutos).

Distribuye: Videoplay (Vídeos Educativos).

De interés para el profesorado que desee saber más sobre los usos del sonido en medios como el cine o el vídeo. Contenidos: Lenguajes con componentes sonoros. Características físicas del sonido, parámetros técnicos y musicales. Equipos para la toma de sonido. El registro y la manipulación de la señal de audio. Manejo de los micrófonos según las condiciones acústicas. Síntesis electrónica. Doblaje. Mezclas.

Equipos de sonido

Es fundamental que los equipos de reproducción y grabación de sonido sean de buena calidad. El **equipo básico** debería contar con un lector de discos compactos (preferentemente con segundero, con el fin de poder localizar con facilidad algunos pasajes); giradiscos (en aquellos casos en que se cuente con grabaciones en discos de vinilo que no pueden adquirirse en otros soportes) y doble pletina (sumamente útil, por ejemplo, para realizar copias

de las composiciones que los alumnos y las alumnas realizan en clase con el fin de que ellos mismos puedan conservarlas del mismo modo que conservan sus propios dibujos o poemas). Siempre que sea posible, es interesante que el equipo permita regular la velocidad de reproducción de cintas o de las revoluciones por minuto del disco, con el fin de poder ajustar la afinación de la grabación en aquellas actividades en las que los alumnos y las alumnas vayan a tocar instrumentos conjuntamente con la grabación.

La **radio** es otro elemento a tener en cuenta ya que posibilita el desarrollo de diferentes actividades tales como:

- El análisis de los distintos elementos del lenguaje sonoro en los programas de emisoras tanto locales como nacionales y que emiten en onda media (A. M.) y o en frecuencia modulada (F. M.).
- La creación de archivos sonoros (de música, voces de personajes, efectos sonoros, etc.), que se podrán utilizar en la elaboración de bandas sonoras para presentaciones de diapositivas, videos u otras creaciones que integren elementos visuales y sonoros.
- La observación y análisis de la música utilizada en distintos tipos de programa (informativos, culturales, revistas radiofónicas, deportivos).

También, es importante que el equipo tenga una entrada para micrófono con el fin de poder realizar algunas grabaciones y salidas para auriculares que permitan el trabajo individual o en pequeños grupos. El mando a distancia también es de gran utilidad en el aula.

El equipo puede utilizarse bien con altavoces, en aquellas actividades en las que participe todo el alumnado, o con auriculares, lo que permite la audición de grabaciones en pequeños grupos o de forma individual facilitando la realización simultánea de diferentes tareas en clase. También es útil contar con un repartidor multicasete estéreo, aparato que permite conectar simultáneamente varios auriculares (generalmente 5 ó 6) para escuchar la misma grabación.

Por otra parte resulta sumamente útil contar con **grabadoras portátiles**, de buena calidad, que permitan a los alumnos y las alumnas grabar sonidos fuera de la clase (por ejemplo, sonidos de la naturaleza o del entorno que podrán ser copiados y -transformados- en otros equipos de clase en actividades relacionadas con la «música concreta»).

Al adquirir un magnetófono es conveniente que éste sea de buena calidad. Los *multipistas* —actualmente de 4 y 8 pistas tienen un precio realmente asequible y utilizan cassetes vírgenes normales— son extremadamente útiles e incrementan las posibilidades en los trabajos de composición al poder escuchar las pistas previamente grabadas mientras se interpretan las que se van a agregar y borrar aquellas que se quieran eliminar por haber encontrado otras ideas musicales. Es importante que tener en cuenta que un estudio básico debe contar con dos sistemas de grabación, uno que permita grabar distintas partes musicales en pistas independientes (normalmente un magnetófono multipista) y otro para registrar la mezcla final (un magnetófono estéreo analógico o uno digital -DAT).

En general es más práctico utilizar el magnetófono estéreo cuando se vaya a grabar la interpretación de todo el grupo y el multipistas en los trabajos individuales o en pequeños grupos que requieran la posibilidad de grabar diferentes voces de forma sucesiva.

Los **micrófonos** también deberían ser de buena calidad y algunos pies de micros pueden resultar de utilidad. Al adquirir micrófonos, se habrá de considerar el carácter direccional de los mismos. En los omnidireccionales la sensibilidad es la misma en todas las direcciones, por lo que son especialmente adecuados para captar el sonido de ambientes. Si se pretende grabar diferentes pistas de forma independiente, se evitará grabar con ellos varios instrumentos a la vez. En los bidireccionales la sensibilidad es más frontal y posterior, por lo que son útiles para grabar a dos cantantes a la vez o a una cantante y sus coros. También pueden utilizarse para captar el ambiente por la parte posterior y al solista por la anterior. En los unidireccionales, la dirección frontal prima sobre el resto, por lo que son

especialmente útiles cuando se pretende evitar que se introduzcan señales sonoras del ambiente. Lo más recomendable es contar en clase con un micrófono omnidireccional y otro unidireccional.

En cuanto a las consideraciones prácticas es importante:

- Elegir un lugar silencioso para realizar las grabaciones e intentar eliminar los ruidos extraños.
- Trabajar en una sala con poca reverberación o eco. Si estas no son las condiciones de la clase se pueden realizar algunas mejoras colgando cortinas pesadas que rodeen el espacio de grabación.
- Comprobar el nivel de grabación antes de empezar. En los sonidos más fuertes no se debe sobrepasar el área roja, los sonidos más flojos deben, sin embargo, producir alguna señal.
- Buscar diferentes ubicaciones para los micrófonos hasta encontrar la más adecuada (en general es conveniente que estén cerca de la fuente sonora) y, de ser posible, utilizar diferentes micrófonos para cada instrumento o voz trabajando, o bien con una mesa de mezclas o con un grabador multipistas.
- Utilizar cintas de calidad y mantener limpios los cabezales de los equipos, utilizando una cinta limpiacabezales o un bastoncillo humedecido en alcohol.

Aunque tal como hemos visto, se pueden realizar trabajos muy interesantes con equipos bastante sencillos y de bajo coste, si el profesor se propone realizar actividades relacionadas con las posibilidades que ofrece la música electroacústica deseará contar, sin lugar a dudas, con un pequeño estudio compuesto por magnetófonos de cinta abierta o multipistas de casete, una mesa de mezclas y un sintetizador y/o un módulo de sonidos. Este pequeño estudio podrá ser usado para las composiciones de música electroacústica, ya sea utilizando los sonidos sintetizados o transformando sonidos grabados. Obviamente su utiliza-

ción también se extiende a todas aquellas interpretaciones y composiciones que deseen grabarse en clase tal como hemos explicado anteriormente.

Estas posibilidades pueden ampliarse utilizando cierto equipo informático que describimos a continuación.

Equipos informáticos

La utilización de los medios informáticos supone un importante complemento para el trabajo en el aula. No se trata de que la informática intente reemplazar las actividades musicales actuales o los instrumentos de uso corriente, sino de ampliar los recursos y procedimientos. La novedad del medio supone un alto grado de motivación y los resultados obtenidos, a nivel musical, resultan altamente gratificantes para los alumnos y las alumnas permitiendo, en diversas ocasiones, la realización de creaciones que resultarían mucho más complejas sin las posibilidades que brinda la informática.

Los recursos informáticos se dividen en *hardware* y *software*. Por hardware se entiende el conjunto de soportes físicos compuestos por el ordenador y sus dispositivos. El software es el conjunto de programas que contienen la información y con los que pueden realizarse distintas actividades. En este apartado haremos referencia a los recursos informáticos necesarios para trabajar en música y en el siguiente citaremos algunos programas de educación musical.

- Hardware: se compone de la C. P. U. (Unidad Central de Procesos) y de una serie de dispositivos de entrada y de salida. Existen dos opciones básicas en el mercado, por un lado están los ordenadores PC o compatibles y por otro los Macintosh. Los primeros requieren de una tarjeta digitalizadora de sonido para trabajar en música; en los segundos ésta viene incorporada al sistema.

Los dispositivos de entrada son los que utiliza el usuario para introducir información en el ordenador,

por ejemplo, el teclado y el ratón. En el caso de música también es imprescindible contar con un interfaz de sonido que traduce las señales emitidas por otro elemento fundamental, un teclado, una guitarra u otro instrumento MIDI. Los teclados son siempre más versátiles y ofrecen más posibilidades. También es importante contar con un micrófono con el fin de introducir algunos sonidos producidos con la voz o con instrumentos acústicos.

Entre los dispositivos de salida habrá que contar con un monitor, preferentemente a color ya que en muchos programas éste es imprescindible. Los denominados VGA tienen mayor resolución que los CGA. La impresora es otro dispositivo de salida. Aunque no es una herramienta imprescindible puede ser de mucha utilidad a la hora de imprimir algunas partituras creadas por los alumnos y las alumnas.

Entre los dispositivos de almacenamiento es importante, especialmente para trabajar con música, que el ordenador esté dotado con una capacidad de memoria RAM de 4 Mb. o más ya que de otro modo algunos programas funcionan muy lentamente y, preferentemente, que la capacidad del disco duro no sea muy limitada. Los disquetes sirven como soporte de los programas y pueden almacenar información que podrá volver a recuperarse.

- Software. Además de los programas de educación musical que reseñamos a continuación, tal como se ha indicado en el apartado de recursos en «La audición y la música en el tiempo», existe en el mercado un interesante material musical en CD-ROM. El CD-ROM es la versión informática del disco compacto (de igual aspecto) y difiere de éste en que en lugar de almacenar sólo música contiene información susceptible de ser recuperada, visualizada y escuchada en un ordenador. Para poder ser leído, el disco CD-ROM necesita ser introducido en un lector periférico del ordenador y conectado a éste por medio de un interface.

Software de educación musical

En este apartado incluimos algunos de los programas de educación que consideramos más interesantes para el desarrollo de diferentes actividades musicales en el aula. Algunas de las aplicaciones están especialmente recomendadas para el desarrollo de habilidades específicas referidas al lenguaje musical, otras permiten un trabajo de composición de obras musicales. Hemos tenido en cuenta programas con diferente nivel de complejidad, tanto por los contenidos que se abordan en los mismos, como por la mayor o menor dificultad que requieren para su utilización, con la intención de que el profesor pueda escoger unos u otros de acuerdo a los conocimientos previos de sus alumnos. Algunos de los programas reseñados han sido creados como software educativo; otros son programas de uso profesional que, sin embargo, pueden ser utilizados en el aula. En uno u otro caso, es fundamental que el docente trabaje previamente con el programa que vaya a utilizar y que determine las actividades que realizarán los alumnos.

■ Ballade

(1988-1990).

Dynaware Corporation.

Distribuye: Roland (Electronics de España), S. A.

Editor y secuenciador de partituras con diez pistas independientes. Permite introducir melodías en las diferentes pistas para conformar una composición polifónica y editarlas en pentagramas y escuchar, variar los parámetros o anular la melodía asignada a cada pista para analizar los efectos producidos.

Equipo básico: un ordenador PC, monitor color y tarjeta EGA o VGA, un «Expander» o Módulo de sonido Roland (MT-32 o CM-2L) y una tarjeta digitalizadora de sonido. *Opcional:* instrumento MIDI.

■ **Deluxe Music Construction Set**

(1986).

Electronic Arts.

Edita y distribuye: DROSOFIT

Programa de edición y composición que permite convertir el ordenador en un pequeño estudio de grabación. Se trata de un programa de carácter profesional que puede ser utilizado como herramienta para el aprendizaje y la creación musical en el aula.

Para utilizar el programa es necesario conocer el código de notación musical. La música se introduce con el ratón (utilizando la paleta de notas o pulsando las teclas del teclado que aparece en pantalla) o vía MIDI, con un teclado externo. Las notas aparecen en pantalla de forma inmediata y, a continuación, es posible escuchar lo que se ha escrito. El programa contiene numerosas posibilidades en cuanto a estilos de ejecución de cada instrumento (staccato, legato, etc.), valores dinámicos (desde *ppp* a *fff*), símbolos (barras de repetición, etc.) y un archivo de instrumentos que pueden ser seleccionados para ejecutar la partitura. Además, incluye algunas composiciones grabadas que pueden ser escuchadas o manipuladas por los alumnos.

El programa se presenta en dos versiones: para Macintosh y para Amiga.

■ **Music Master**

(1993).

Madrid: Escuela de Música Creativa.

Distribuye: Escuela de Música Creativa.

Music Master es un paquete de programas informáticos de apoyo a la educación musical cuyo ámbito de aplicación abarca desde la Educación Primaria hasta la Enseñanza Profesional. Los programas aportan una serie de posibilidades para el trabajo de aula, propios de las nuevas tecnologías,

que permitirán al profesorado enriquecer sus recursos didácticos.

Su manejo es sencillo y de fácil comprensión, no siendo necesarios conocimientos previos de informática, por lo que el usuario puede concentrarse enteramente en los aspectos musicales de cada programa. Una serie de actividades y juegos con un marcado carácter grupal potencian su utilización en el aula.

Se trata de un producto español que pertenece a un proyecto subvencionado por el convenio MEC-MINERCEDETI.

Music Master incluye seis módulos o programas:

- *Iniciación musical*

Propone un acercamiento al fenómeno sonoro desde una perspectiva global y pre-musical. Es óptimo para trabajar con niños entre seis y doce años. El programa incluye una serie de ejercicios referidos a la altura (glisandos, grave y agudo, etc.), el reconocimiento de timbres de sonidos de la naturaleza y la vida cotidiana, la duración (corto-largo) y el ritmo (pulso y relaciones entre ritmo y texto).

- *Audición y análisis musical*

Trata de diferentes temas referidos a la audición y el análisis musical a través de propuestas para el reconocimiento de instrumentos, melodía y ritmo, estilos musicales, forma, audición guiada, etc. La base del programa está en la audición de fragmentos musicales reales extraídos de un disco compacto (para lo cual se requiere de un CD-ROM conectado al ordenador). Las audiciones están guiadas por el programa, el cual plantea, a su vez, una serie de ejercicios que las hacen eminentemente prácticas. La primera versión del programa presenta: «Los instrumentos de la orquesta». Los diferentes ejercicios permiten tanto la audición de instrumentos aislados como de agrupaciones instrumentales.

- *Conjunto Instrumental y Entonación*

Programa basado en un secuenciador-editor que permite interpretar obras de todo tipo con el acompañamiento correspondiente grabado en el ordenador. El programa trabaja en torno a cuatro bloques de ejercicios: interpretación, entonación o canto, instrumentación elemental de canciones y danzas e improvisación melódica, rítmica y armónica elemental, como procedimiento individual y de grupo.

- *Educación Auditiva y Educación Rítmica*

Incluyen ejercicios que facilitan el desarrollo de habilidades de discriminación auditiva y rítmica y una iniciación a la discriminación armónica. Plantea actividades referidas a: intervalos, escalas, acordes y arpeggios, fragmentos melódicos, fragmentos rítmicos, lectura rítmica y dictado rítmico.

- *Armonía y composición*

Todos los programas incluyen una guía didáctica con fichas de ejercicios y propuestas de actividades y una guía del usuario.

Los programas se presentan en dos versiones según el tipo de ordenador en el que van a ser utilizados: *Apple-Macintosh*, a partir de ordenadores con microprocesador 68020, pantalla con 16 grises, sistema 7.0 y con Hypercard 2.1, o *PC compatibles* (con Windows 3.1.), 386 SX o superiores, con pantalla VGA. En ambos casos es necesario disponer de un interfaz MIDI (en PC con tarjeta de sonido tipo SoundBlaster) y un instrumento MIDI. Para *Audición y análisis musical* necesitará un CD-ROM.

Consideramos que se trata de un excelente trabajo en el que tanto los aspectos musicales como los didácticos están sumamente cuidados. Atiende tanto al desarrollo de habilidades de discriminación y audición comprensiva de la música como a aspectos referidos a la ejecución y la creación musical; su presentación es sumamente amena e interesante lo que, sin duda, es un factor que ayudará a incre-

mentar la motivación de los alumnos y las alumnas hacia el estudio de la música.

■ MusicTime

(1990).

Passport Designs.

Traducción al Castellano: MIDI-action.

Distribuye: Polimúsica.

MusicTime (adaptación de *Encore*) es un programa de composición y edición pensado para músicos, compositores y profesores de música. Sin embargo, a pesar de ser un programa muy amplio y de carácter profesional, es sumamente flexible y fácil de utilizar lo que hace posible y recomendable su uso en el aula como herramienta para la creación y edición de las propias producciones del alumno.

El programa, basado en la utilización del pentagrama y la notación tradicional, permite insertar notas, acordes, silencios y otros elementos musicales paso a paso, con el ratón del ordenador o tocando en un instrumento MIDI conectado a él. También se puede introducir información en tiempo real, grabando y reproduciendo posteriormente lo tocado en teclado MIDI. Las notas se pueden ver en la pantalla de forma inmediata y, posteriormente, reproducir el ejemplo introducido, siendo posible oír simultáneamente hasta un total de 32 instrumentos.

El equipo necesario para utilizar este programa es el siguiente: ordenador IBM, PS/2 o 100% compatible con 2 megabytes de RAM, Microsoft Windows 3.0 o superior, ratón compatible con Windows y tarjeta para monitor gráfico compatible con Windows. Como equipo opcional se recomienda: impresora, interfaz MIDI y un instrumento electrónico equipado con MIDI (por ejemplo un sintetizador o un sampler).

Este programa, recientemente traducido al castellano, ofrece múltiples posibilidades de trabajo y facilita la creación y posterior audición y edición de sencillas partituras que pueden ser realizadas por los propios alumnos.

■ **Music 4.01**

(1990).

Madrid: Ministerio de Educación y Ciencia (PNTIC).

Distribuye: Ministerio de Educación y Ciencia (PNTIC).

Programa educativo que constituye una herramienta abierta que permite al alumno experimentar con el lenguaje musical, a través de la audición, composición y edición de melodías. Incluye una librería de piezas y canciones y admite conexión con un instrumento MIDI. Si bien se trata de un programa sumamente sencillo que lógicamente no ofrece las prestaciones de un editor profesional y su diseño ha quedado algo desfasado, su fácil manejo ofrece algunas posibilidades que pueden resultar de utilidad en la iniciación musical. El programa incluye una guía en la que se describe detalladamente el procedimiento para instalar y poner en marcha el programa, familiarizarse con el entorno editor y utilizar los recursos avanzados. Dicha guía puede ser consultada tanto por el profesor como por los alumnos.

El *hardware* necesario para utilizar el programa consta de un ordenador compatible PC, XT o AT, con un mínimo de 512 Kb. de memoria RAM y una unidad de discos flexibles de 5 1/4" o 3 1/2". La tarjeta gráfica debe ser de tipo CGA, EGA o VGA. Una tarjeta interfaz MIDI compatible con el modelo ROLAND MPU-401, y cualquier sintetizador o instrumento MIDI. El programa puede funcionar también sin la tarjeta, pero la calidad del sonido generado quedará entonces limitada a la del altavoz del PC.

■ **Play it by ear (Tóquelo de oído)**

(1990).

San Francisco (EE. UU), Ibis Software.

(Traducción al Castellano: MIDI-action, 1993).

Distribuye: Polimúsica.

Programa de educación auditiva que supone una herramienta fácil de utilizar y amena para el desarrollo del oído

musical. En el mismo se proponen una serie de ejercicios en los que el alumno debe tocar o reconocer una serie de notas, melodías, intervalos, acordes o escalas. El programa responde a las acciones del usuario instantáneamente y va registrando su progreso a través del tiempo con el fin de que pueda obtener una evaluación de los aspectos en los que debe seguir trabajando.

En los ejercicios es posible cambiar el nivel de dificultad de acuerdo con los contenidos que se trabajan en un momento determinado o el grado de habilidad alcanzado por los alumnos.

El objetivo de *Play it by ear* no es el de enseñar teoría musical. Se trata de un método para agudizar la capacidad de reconocimiento y reproducción de diferentes estructuras musicales, haciendo que el proceso de aprendizaje sea más ameno (y por tanto más fructífero) en el terreno de la educación auditiva.

Para trabajar con el programa se necesitará el siguiente equipo: Ordenador IBM PC, XT, AT, PS/2 o 100% compatible con estos modelos. Monitor y tarjeta gráfica VGA, EGA, CGA Hércules o compatible con éstas. Ratón Microsoft, Logitech, IBM, Mouse systems o 100% compatible con ratón Microsoft. Sistema operativo DOS, versión 2.0 o superior. Si bien no es necesario, es recomendable tener alguna tarjeta de sonido instalada en el ordenador, o de lo contrario un interfaz MIDI conectado con un instrumento MIDI externo.

El programa incluye un manual organizado en cinco capítulos en los que la información está presentada de forma gradual, desde lo más simple a lo más complejo, lo cual facilita el planteamiento de una secuencia de actividades. Tanto el programa como el manual han sido traducidos al castellano.

Recomendamos la utilización de este programa para el trabajo de aquellos contenidos del lenguaje musical relativos al desarrollo auditivo. Si bien el programa está planteado, originalmente, para el uso individual, es posible programar actividades en las que intervengan grupos de 3 ó 4 alumnos.

■ Rhythm Ace (Educación rítmica personal)

(1990).

San Francisco (EEUU): Ibis Software.

(Traducción al Castellano: MIDI-action, 1993).

Distribuye: Polimúsica.

Rhythm Ace es un programa de educación rítmica que facilita el aprendizaje y desarrollo de las habilidades de ejecución rítmica. Presenta tres tipos de ejercicios: de lectura, dictados y de creación de esquemas rítmicos. Los ejercicios de lectura permiten *escuchar* lo que se *ve*: el alumnado debe tocar las frases rítmicas que aparecen en la pantalla y su ejecución es evaluada y reproducida por el ordenador. Los ejercicios de dictado permiten *ver* lo que se *escucha*, en los mismos hay que transcribir los ejemplos auditivos con figuras musicales. Los ejercicios de creación de esquemas rítmicos permiten crear frases para que el programa las utilice como ejemplos. En los dos primeros tipos de ejercicios el programa responde a las acciones del alumno de forma inmediata; en los del último bloque, el progreso se va registrando a través del tiempo para que el alumno pueda reconocer cuáles son sus puntos fuertes y débiles. Después de cada sesión es posible imprimir un informe de ejemplos o visualizar los diagramas de progreso en la pantalla.

El programa permite cambiar el nivel de dificultad de cada ejercicio, escoger entre ejercicios a una sola mano o a dos manos y determinar con qué figuras y silencios se va a trabajar, cuántos compases contendrá cada ejemplo y qué tipos de compás se utilizarán, eligiendo entre doce *niveles de destreza* que permiten ir avanzando de forma gradual. Esto posibilitará al profesor determinar de antemano, cuáles son los contenidos rítmicos que se trabajan en cada momento. Por otra parte, es posible escoger entre archivos de frases clásicas o de jazz.

Para trabajar con la aplicación es necesaria la misma configuración de hardware mencionada en *Play it by ear*; aunque para este programa no es imprescindible el ratón.

El objetivo de Rhythm Ace es el de funcionar como material complementario en el proceso de educación musical, no como un sustituto de ella. La enseñanza de la teoría musical tampoco es el objetivo del programa, se trata de un método para agudizar la capacidad de leer y tocar diferentes estructuras rítmicas. Es una interesante herramienta de trabajo que puede ser utilizada como complemento de otras actividades de ejecución rítmica y lectura musical que se trabajan habitualmente en el aula. El manejo del programa es sumamente fácil y flexible lo que no entorpece la acción del alumno.

Equipos de imagen

Entre los equipos de imagen más útiles para ser utilizados en la clase de música podemos mencionar los siguientes:

Aparatos de reproducción de imágenes

- La fotocopiadora es un instrumento de suma utilidad para reproducir partituras creadas por los alumnos y las alumnas, arreglos de partituras para interpretar en clase, e imprimir folletos informativos y programas de conciertos, carteles, publicaciones (revista escolar), anuncios, etc.
- El retroproyector es un instrumento muy útil para la clase de música puesto que sirve para proyectar partituras, facsímiles y esquemas musicales. Para trabajar con el retroproyector son necesarias las hojas transparentes de acetato que se suministran en distintos colores y con diferentes emulsiones (para fotocopiadoras, impresoras, escritura directa, etc.), los rotuladores grasos, la pantalla y un carro.

Es un aparato mucho más luminoso que el proyector de diapositivas, por lo que no es preciso oscurecer el aula para su utilización y permite a quien lo utiliza permanecer de frente al resto de la clase y señalar, subrayar o escribir sobre la transparencia en el mismo momento de la proyección.

- Con el proyector de cuerpos opacos es posible proyectar directamente imágenes de libros, revistas, postales, fotografías en papel, etc., lo que proporciona reproducciones fiables y de buena calidad.
- El proyector de diapositivas es uno de los aparatos audiovisuales que más se han utilizado en educación, entre otros factores, por la facilidad para manejarlo. Es útil para proyectar diapositivas de temas musicales o artísticos y como herramienta para la creación de audiovisuales. En este caso las diapositivas pueden realizarse por los mismos alumnos con una cámara fotográfica o manualmente (por ejemplo, pintando cuadrados de acetato con rotuladores especiales o de papel vegetal en los que se puede pintar con cualquier material: lápiz, tinta, rotulador, etc. Posteriormente, dichos cuadrados de acetato se introducen en los marcos de las diapositivas y quedan listos para su exposición).

Aparatos de registro y/o reproducción de imagen y sonido

- El vídeo es un sistema de registro y/o reproducción simultánea de imágenes y sonido en soporte magnético.
- La cámara de vídeo es una herramienta muy útil en la clase de música como instrumento que permite registrar algunas actividades realizadas por el grupo (especialmente de interpretación y movimiento) y

que pueden ser archivadas como documentación del área. Por otra parte, estas grabaciones son un material sumamente valioso, tanto para que el profesor pueda evaluar el trabajo del alumnado, como para la autoevaluación, detectando problemas, aciertos, errores, actitudes, etc. En conjunción con el equipo de sonido es posible realizar sencillos y atractivos montajes audiovisuales.

- El magnetoscopio es el aparato grabador y reproductor de vídeos y debe ser utilizado conjuntamente con un televisor o monitor. Con un magnetoscopio más un televisor es posible:
 - Ver programas de TV (*modalidad poco frecuente* pues el horario de emisión de los programas no suele coincidir con el de la clase) o grabar programas o fragmentos para su utilización posterior.
 - Visionar cintas de vídeo, ya sea con programas comerciales ya grabados (vídeos didácticos, vídeos divulgativos, películas, óperas, etc.) o bien con grabaciones que hayamos realizado nosotros mismos. Mientras que los vídeos didácticos desarrollan contenidos que aparecen en el currículo, los otros precisan de una adaptación o una planificación de actividades complementarias para su utilización en el aula. El conocimiento previo de los contenidos que se presentan en un programa de vídeo y el diseño de actividades previas, simultáneas y posteriores al visionado, son fundamentales para obtener un mayor rendimiento didáctico.

DIRECTORIO

Si bien la mayoría de los recursos incluidos en esta guía se pueden adquirir en tiendas especializadas, recogemos las direcciones de ciertas editoriales y distribuidoras (tanto de libros como de discos u otros materiales) con el fin de que el docente pueda recurrir a ellos en caso de encontrar dificultades a la hora de adquirir algún material.

■ ***Áncora Audiovisual, S. A.***

Gran Vía Cortes Catalanes, 645. 08010 Barcelona. Teléfono: (93) 317 71 18.

■ ***Auvidis.***

C/ Bertrán, 72. 08023 Barcelona.
Teléfono: (93) 418 80 80.

■ ***Boosey & Hawkes.***

The Hyde, Edgware Road, London NW9 6JN. Teléfono: (07 44) 081 205 3861.

■ ***Cambridge University Press.***

The Edinburgh Building, Cambridge CB2 2RU, United Kingdom. Teléfono: (07 44) 0223 31 23 93. Distribuidor en España: C/ General Arrando 42, 4^º izq. A. 28101 Madrid. Teléfono: (91) 308 22 04.

■ ***Centro de Publicaciones del Ministerio de Educación y Ciencia.***

Ciudad Universitaria s/n. 28071 Madrid. Teléfono: (91) 549 77 00.

■ ***Computer aided Education.***

San Francisco de Borja, 14. 46700 Gandia (Valencia).
Teléfono: (96) 572 11 91.

■ ***Drosoft, S. A.***

Francisco Remiro, 5-7. 28028 Madrid. Teléfono: (91) 246 38 02.

■ ***Escuela de Música Creativa.***

C. Carlos Latorre, 13. 28039 Madrid. Teléfono: (91) 553 81 75.

■ ***Hermex Ibérica.***

Teléfono: (93) 727 20 40. Fax (93) 725 65 78.

■ ***M.A.M. editor.***

Teléfono: (91) 858 85 24.

■ ***Oxford University Press.***

Walton Street, Oxford, OX2 6DP. Teléfono: (07 44) 0865 56767.

■ ***Polimúsica.***

C. Caracas, 6. 28010 Madrid. Teléfono: (91) 319 48 57.

■ ***Programa de Nuevas Tecnologías.***

Torrelaguna, 58. 28027 Madrid. Teléfono: (91) 408 20 08 Ext. 341.

■ ***Promeco.***

(Distribuidor de Ricordi Milano). Alzaia Naviglio Grande
98. 20143 Milano (Italia). Teléfono: (07-39-2) 822 30 45.

■ ***Ricordi americana.***

C. Teniente General Juan Domingo Perón, 1558. Buenos Aires (Argentina).

■ ***Sonifolk.***

C. Fernando el Católico, 58. 28015 Madrid. Teléfono: (91) 544 75 89.

■ ***Tecnosaga, S. A.***

C. Dolores Armengot, 13. 28025. Madrid. Teléfono: (91) 461 86 53.

■ ***Universal Edition.***

Trade Dept. 38 Eldon Way, Paddock Wood, Tonbridge,
UK Kent TN126BE.

■ ***Visual Ediciones, S. A.***

Teléfono: (91) 450 37 12.



CENTRO DE DESARROLLO CURRICULAR

DIRECCIÓN GENERAL de RENOVACIÓN PEDAGÓGICA

CENTRO de DESARROLLO CURRICULAR