

Materiales Didácticos

Música

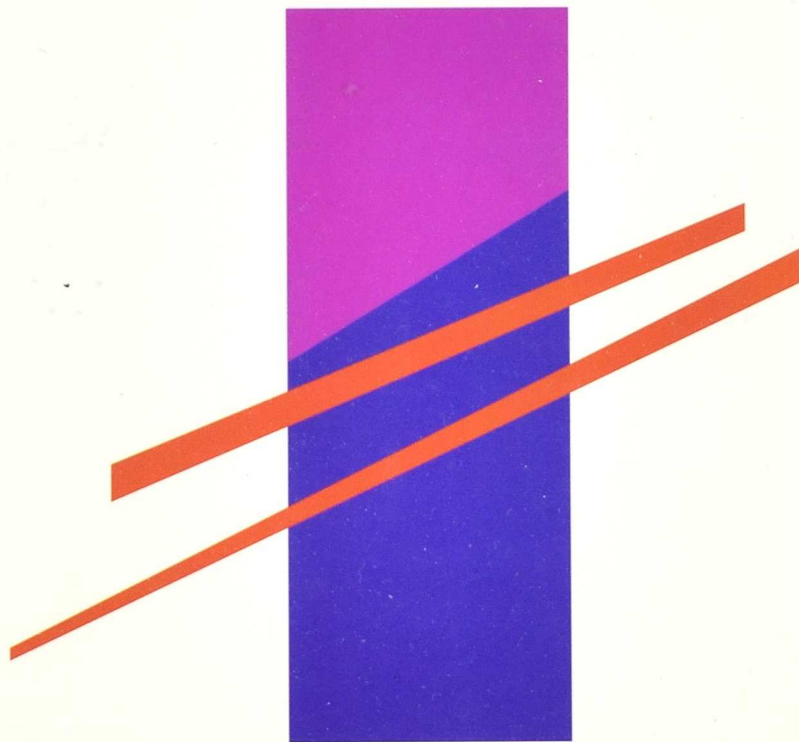

BACHILLERATO



Ministerio de Educación y Ciencia

H/ 1473

4/1473

Materiales Didácticos

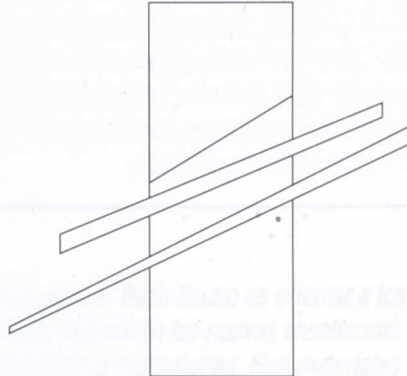

Optativas

Música

María Ángeles Galán Bueno
Juan Dionisio Martín Sanz

R. 119.765

NA-7412
2



Ministerio de Educación y Ciencia



EFMA

Materiales Didácticos

W 1473



Optativas

Música

Justo Dionisio Martín Sainz
María Angeles García Brando



Ministerio de Educación y Ciencia
Secretaría de Estado de Educación

N. I. P. O.: 176-92-106-8
I. S. B. N.: 84-369-2300-6
Depósito legal: M-35201-1992
Realización: MARÍN ALVAREZ HNOS.

Ministerio de Educación y Ciencia

R. M. F. 2

M. F. S. 2

Prólogo

La finalidad de estos materiales didácticos para el Bachillerato es orientar a los profesores que, a partir de octubre de 1992, impartirán las nuevas enseñanzas del Bachillerato en los centros que se anticipan a implantarlas. Son materiales para facilitarles el desarrollo curricular de las correspondientes materias, principalmente en las de primer curso, aunque algunas de ellas tienen su continuidad también en el segundo curso. Con estos materiales el Ministerio de Educación y Ciencia quiere facilitar a los profesores la aplicación y desarrollo del nuevo currículo en su práctica docente, proporcionándoles sugerencias de programación y unidades didácticas que les ayuden en su trabajo; unas sugerencias, desde luego, no prescriptivas, ni tampoco cerradas, sino abiertas y con posibilidades varias de ser aprovechadas y desarrolladas. El desafío que para los centros educativos y los profesores supone anticipar en el curso 1992/93 la implantación de las nuevas enseñanzas, constituyéndose con ello en pioneros de lo que será más adelante la implantación generalizada, merece no sólo un cumplido reconocimiento, sino también un apoyo por parte del Ministerio, que a través de estos materiales didácticos pretende ayudar a los profesores a afrontar ese desafío.

Se trata, por otro lado, de materiales elaborados por los correspondientes autores, cuyo esfuerzo es preciso valorar de modo muy positivo. Responden, todos ellos, a un mismo esquema general propuesto por el Ministerio en el encargo a los autores. Han sido elaborados en estrecha conexión con el Servicio de Innovación, de la Subdirección General de Programas Experimentales. Por consiguiente, aunque la autoría pertenece de pleno derecho a las personas que los han preparado, el Ministerio considera que son útiles ejemplos de programación y de unidades didácticas para la correspondiente asignatura, y que su utilización por los profesores, en la medida en que se ajusten al marco de los proyectos curriculares que los centros establezcan y se adecuen a las características de sus alumnos, servirá para perfeccionarlos y para elaborar en un futuro próximo otros materiales semejantes.

La presentación misma, en forma de documentos de trabajo y no de libro propiamente dicho, pone de manifiesto que se trata de materiales con cierto carácter experimental: destinados a ser contrastados en la práctica, depurados y completados. Es intención del Ministerio realizar ese trabajo de contrastación y depuración a lo largo del próximo curso, y de hacerlo precisamente a partir de las sugerencias y contrapropuestas que vengan de los centros que se anticipan a la reforma. Es propósito suyo también, desde luego, preparar los correspondientes materiales para la implantación, en octubre de 1993, del segundo curso de Bachillerato.

Estos materiales se publican en un momento en el que el Ministerio de Educación y Ciencia aún no ha establecido el currículo de las materias optativas. Esta situación ha hecho especialmente difícil la labor de los autores, que en un plazo de tiempo relativamente breve, y ajustando sus propuestas de desarrollo curricular a las versiones, todavía no definitivas, del currículo que el Ministerio tiene previsto establecer, han trabajado a un ritmo rápido para poder hacer llegar a los centros estos materiales.

Índice

	<u>Páginas</u>
I. CURRÍCULO OFICIAL.....	7
Introducción.....	7
Objetivos generales.....	8
Contenidos.....	9
Criterios de evaluación.....	11
II. UNIDAD DIDÁCTICA: LA MÚSICA Y SUS GRAFÍAS.....	13
Introducción.....	13
• Descripción de la unidad didáctica.....	13
• Conocimientos previos.....	14
Objetivos.....	15
Contenidos.....	16
Actividades de enseñanza y aprendizaje.....	17
Evaluación.....	25
• Evaluación de los alumnos.....	25
• Evaluación de la unidad.....	26
III. BIBLIOGRAFÍA.....	27

Currículo oficial

Introducción

La enorme presencia de la música en nuestra vida y el poderoso influjo que en ella ejerce hace que exista un interés creciente en la sociedad por su estudio, tarea que en todo momento deberá tener presente el componente lúdico que siempre acompaña a la música. Esta materia tiene como finalidad principal el análisis, la comprensión, el disfrute y la valoración de las manifestaciones musicales que produce nuestra sociedad.

La disciplina musical ha de contribuir al desarrollo de las capacidades del Bachillerato. Su carácter formativo reside en que contribuye específicamente a educar y desarrollar la sensibilidad artística y propicia un mejor conocimiento del mundo. El enfoque de la música en el Bachillerato es el mismo que tiene en las etapas precedentes: la música como percepción, como conocimiento vital en el que se asocian las experiencias musicales anteriores con la nueva información, la actitud de escucha y memorización junto con la predisposición a la expresión y a la audición.

A lo largo de la educación obligatoria los alumnos han adquirido los conocimientos básicos para comprender la música (audición, expresión y lenguaje musicales), para poder contextualizar las creaciones musicales en la Historia y para ser capaces de relacionarla con otros lenguajes y manifestaciones artísticas. En el Bachillerato se amplía la capacidad de percepción y de autonomía del alumnado, lo que permite abordar con mayor profundidad el conocimiento de la música, principalmente a través de los procedimientos de audición y de investigación.

El planteamiento global que impregna la materia recoge aspectos históricos, sociológicos y estéticos del lenguaje, de la expresión y la audición, tanto de obras del pasado como del presente, así como su relación con otras disciplinas, pero siempre manteniendo como punto de partida y de referencia el hecho musical que se da en nuestro entorno. De este modo, cuantas referencias se hagan a manifestaciones musicales, obras y autores se conceptualizarán a partir del trabajo y la reflexión realizados por medio de experiencia real e inmediata, de manera que se facilite el camino para la consecución de un aprendizaje significativo.

Esto favorece la profundización en el conocimiento de la música desde distintas perspectivas: artística, científica y técnica, que orientan al alumno hacia campos específicos afines o complementarios a las disciplinas que está cursando. Por otro lado, el desarrollo curricular de esta materia debe ser tal, que proporcione a los estudiantes el conocimiento a través del placer estético. Para aunar ambos fines debe favorecerse la práctica musical para fomentar la creatividad de las alumnas y los alumnos, a la vez que el análisis de las obras, ya que es el medio principal de enriquecer y ampliar el campo de la visión de la música.

La continua difusión de mensajes musicales en la sociedad actual exige de los ciudadanos una capacidad de crítica y valoración que debe adquirirse mediante una sólida formación musical, no necesariamente profesional. Esta formación musical debe considerar la música desde distintas perspectivas relacionadas entre sí, tanto aquellas que hacen referencia a las múltiples y variadas funciones que tradicionalmente ha desempeñado la música —muchas de las cuales aún se mantienen— como las nuevas que la sociedad actual le ha otorgado.

La participación activa en la sociedad implica que los alumnos consoliden hábitos y técnicas relativos a la práctica musical. Las destrezas y preferencias en los distintos ámbitos de la expresión musical (vocal, instrumental y de la danza) se manifestarán en el placer con que se realicen las actividades, y de aquí se derivará la demanda que de ellas se haga en los distintos momentos de la vida escolar, y también en la familiar o en su propio ocio. De este modo los alumnos serán oyentes interesados e intérpretes motivados.

El diseño de esta materia responde a la necesidad de satisfacer las demandas tanto de los alumnos que van a tener un último contacto sistemático con la música como las de aquellos otros interesados en iniciar o continuar estudios superiores, cualquiera que sea la especialidad que cursen.

La atención a la diversidad de intereses de los alumnos no debe verse limitada por el planteamiento global de la materia. En cualquier caso, se trate de oyentes e intérpretes aficionados o de estudiosos y futuros profesionales de la música, esta materia pretende que se valore la música como un componente esencial en la vida de los pueblos y como medio de comunicación e integración crítica en el mundo actual.

Objetivos generales

El desarrollo de esta materia ha de contribuir a que las alumnas y los alumnos adquieran las siguientes capacidades:

1. *Reflexionar, explicar y valorar las múltiples manifestaciones musicales que se producen en nuestra sociedad.*
2. *Analizar las obras musicales atendiendo a aspectos formales y estilísticos mediante la audición y la investigación, sin dejar de lado procesos de conocimiento relacionados con la imaginación, la sensibilidad y la empatía.*
3. *Percibir la música como una manifestación artística inmersa en su propia historia y a la vez abierta a la innovación, considerando la influencia de otros factores de tipo cultural, económico y político en el proceso creativo.*

4. *Comprender el proceso de creación y difusión de las obras musicales y su dependencia de intérpretes y de los diversos medios y cauces de comunicación tanto en el pasado como en el presente.*
5. *Utilizar los medios audiovisuales de forma creativa, valorando sus posibilidades expresivas y también su papel como fuente de información y conocimiento.*
6. *Participar en la organización y desarrollo de las actividades musicales aportando sus ideas y experiencias, contribuyendo así al desarrollo cultural del centro y su entorno.*
7. *Utilizar la audición y expresión musicales como medios de conocimiento, comunicación interpersonal y de desarrollo de la sensibilidad y creatividad.*
8. *Conocer y utilizar críticamente los principales recursos musicales que ofrece la comunidad (conciertos, bibliotecas, bailes) como medios para el estudio y disfrute del ocio.*

La música en nuestra vida

- La música en los espectáculos y las ceremonias. Todas aquellas manifestaciones en las que el público asistente participa como espectador activo: conciertos, ópera, zarzuela, teatro, circo, etc. En cada caso el peso específico de la música variará de un espectáculo a otro y se verá condicionado por variables diferentes.
- La expresión musical en la vida cotidiana. La música que se hace en distintos momentos de la vida cotidiana: en casa, en otros lugares (ya sea en solitario o compartida con un grupo de gente); el baile (en discotecas o en cualquier otro lugar). Son contenidos importantes la actitud del individuo que participa de la música, las características peculiares que tiene la música de baile o la que se puede hacer en la vida cotidiana y, en general, todo lo que se relaciona con estas manifestaciones.
- Música ambiental. El hilo musical y otras músicas de fondo que suenan en lugares públicos y privados.
- Música en los medios audiovisuales. En producciones cinematográficas, televisivas, radiofónicas, etc., entendiéndose por ello todo tipo de trabajos: desde grandes películas hasta pequeños anuncios de radio. Los videojuegos y los productos audiovisuales asociados a la informática.
- Manifestaciones y referencias visuales de la música. Partituras; instrumentos musicales; las referencias musicales en fotografías, pinturas, grabados, esculturas; las portadas de discos, etc.

Análisis, comprensión y valoración de la obra musical

En este epígrafe se agrupan todos los contenidos que tienen relación con la obra musical en sí misma. Se estudiarán los textos musicales desde una perspectiva analítica de manera que una mejor comprensión de la obra capacite para

Contenidos

una valoración adecuada. Conforme mejor se conozca una obra, más se podrá disfrutar de ella.

- El compositor y su obra en el tiempo. Época, lugar y entorno geográfico; relación con la sociedad y las corrientes artísticas y filosóficas que rodean la creación musical; período, estilo, género, forma, etc.
- Análisis formal de la obra. Estructura organizativa; motivos, temas y su tratamiento; textura armónica; si tuviese texto, se estudiará su relación con la música.
- Percepción global de la obra. La percepción se realiza incorporando a los aspectos analíticos las experiencias personales, los aspectos referentes al mundo de los sentimientos y las ideas del propio alumno.

Creación y difusión de la música

- Los músicos. Las distintas facetas de la profesión de músico y su incidencia en la sociedad: compositor-creador, arreglista, intérprete, profesores, etc.
- La fabricación de instrumentos. Tanto los que se fabrican de forma artesanal como aquellos que se producen en serie, incluyendo también todo lo relacionado con la electrónica y la informática.
- La edición y comercialización de música. Todas aquellas actividades conectadas con la elaboración de materiales y productos musicales o relacionados con la música: partituras, grabaciones, etc.
- El lugar del concierto. Los escenarios musicales: edificios y locales tradicionales, espacios al aire libre y otros ambientes. La acústica, la visibilidad y la estética del conjunto.
- Difusión de la música. Programaciones de conciertos. Publicidad. Emisoras radiofónicas, cadenas de televisión y otros medios de difusión.
- La crítica. La crítica como medio de información, análisis y valoración del hecho musical. Prensa, radio y televisión.

Práctica musical

- Práctica y adquisición de repertorio. Repertorio vocal, instrumental, y de movimiento y danza, incorporando improvisaciones y creaciones propias.
- Organización de conciertos en el centro educativo. La participación de los alumnos en las actividades musicales que se realicen en el centro deberá ser activa, tanto en aspectos organizativos como interpretativos.
- Participación en espectáculos o montajes audiovisuales donde la música tiene un papel destacado. Son múltiples las actividades posibles. Los alumnos participarán tanto en las que sean propuestas en el aula como en aquellas que tengan carácter interdisciplinar.

1. *Explicar alguna de las funciones que cumple la música en nuestra sociedad atendiendo a diversas variables: intención de uso, estructura formal, medio de difusión utilizado.*

Este criterio pretende evaluar el conocimiento que tienen los alumnos acerca de la función que desempeña la música en nuestra sociedad. Estas funciones pueden manifestarse en las diversas acepciones que encierra el término "música" en relación con las necesidades objetivas que la propia sociedad demanda.

2. *Describir los efectos que produce la música en el individuo considerando los aspectos psicológicos, sociales y su propia experiencia musical.*

Con este criterio se pretende comprobar la capacidad de autoevaluación del alumno en su relación con la música, considerando diversas variables: sus propios afectos y sentimientos, en situación de trabajo o de ocio, diferentes circunstancias como el lugar de difusión, sus propios conocimientos musicales, etc.

3. *Analizar obras musicales atendiendo a sus características formales y rasgos estilísticos más significativos, situándolas en su contexto cultural.*

Con este criterio se pretende evaluar la capacidad de analizar obras musicales de todo tipo, para situarlas en su contexto cultural desde una visión global aplicando, además, el conocimiento que el alumno posee de otras disciplinas (la literatura, las artes plásticas, etc.).

4. *Analizar las principales actividades profesionales relacionadas con la música, definiendo las funciones sociales que desempeñan.*

Este criterio evalúa el conocimiento que tienen los alumnos de la profesión de músico, de su consideración social, especialmente de los compositores e intérpretes, pero también de otros profesionales (editores, técnicos de sonido, etc.) que hacen posible tanto la experiencia de la música como su difusión.

5. *Intervenir en producciones escolares (representaciones, conciertos, etc.) utilizando los recursos expresivos adecuados.*

Este criterio trata de evaluar el uso funcional de las habilidades expresivas (en el campo vocal, instrumental o de movimiento y danza) que vienen desarrollándose ya desde la etapa anterior.

6. *Explicar los procesos de producción musical (creación y realización, conciertos, grabaciones; etc.), considerando la intervención de los distintos profesionales y valorando el resultado final.*

Este criterio pretende evaluar el conocimiento que tiene el alumno del tipo de trama que soporta cualquier producción musical. El alumno debe saber que un disco, un programa de radio o de televisión requieren, cada uno de

ellos, de una organización precisa en la que intervienen diversas instituciones y un conjunto de personas cualificadas.

7. *Aplicar la terminología adecuada al análisis de obras y situaciones musicales consultando las fuentes documentales a su alcance.*

Este criterio evalúa el uso adecuado de conceptos del lenguaje musical, a medida que se identifican elementos o características en una obra o situación musical. Se trata de saber explicar verbalmente los procesos musicales apoyándose en la utilización de diccionarios, libros, partituras y demás fuentes documentales.

8. *Participar activamente en alguna de las tareas requeridas en los actos musicales que se celebren en el centro (planificación, organización, montaje y difusión, etc.).*

El fin de este criterio es que los alumnos conozcan las posibilidades que ofrece el centro y el entorno para organizar montajes musicales, recitales y conciertos, que los valoren y sepan aprovecharlos buscando soluciones a los problemas o necesidades que surjan, interviniendo en las distintas fases y realizando diversos trabajos.

Unidad didáctica: La música y sus grafías

Introducción

La escritura musical está indisolublemente unida a la música occidental, y el conjunto de documentos (partituras) actualmente existentes constituye uno de los bagajes más importantes del patrimonio de la Humanidad. La riqueza y variedad de las grafías musicales que se han desarrollado hasta hoy permiten anotar muy diversos tipos de música, incluso los de transmisión oral, para su posterior estudio e interpretación; y esto, unido a la facilidad divulgadora de los medios audiovisuales, favorece una mayor comprensión de la música.

El planteamiento de esta unidad pretende que los alumnos de Bachillerato obtengan una visión global de la escritura musical en nuestra civilización, reflexionando sobre las diversas grafías musicales y la relación que éstas guardan con los diversos estilos de música que se pueden escuchar en nuestros días. Una cantidad y variedad grandísima de música que tiene una presencia muy desigual en nuestra sociedad a través de conciertos, grabaciones y publicaciones, programas de los medios audiovisuales, etc., que constituirán el punto de partida para motivar a los alumnos, para incitarles a percibir la música como un fenómeno que en cierta manera es también "visible".

Descripción de la unidad didáctica

Esta unidad está pensada para un grupo de treinta alumnos de primero o segundo curso de Bachillerato y tiene una duración de trece sesiones: desde mediados de noviembre a mediados de diciembre, después de haber finalizado la primera fase del curso en la que el trabajo se centraría en el conocimiento de las funciones de la música en la sociedad actual.

Consideramos que es importante que en el Bachillerato se aborde el hecho de la música escrita en su conjunto, pero debemos tener muy presentes los límites de tiempo y de interés para los alumnos. En ningún caso se olvidará que se trata de una aproximación a la notación musical.

Entre los criterios principales que han presidido el diseño de la unidad podemos destacar: el rigor en el tratamiento de la partitura por medio de la selección

de materiales y la aplicación del vocabulario correcto a cada signo, el tratamiento de primera aproximación general al tema de forma que se garanticen unos mínimos conocimientos y el respeto a la diversidad de niveles de conocimiento de los alumnos, factor determinante para la organización de los grupos de trabajo.

Los materiales que aparecen a lo largo de la unidad son una mera referencia. El profesor puede elegir aquellos que considere más idóneos para su trabajo en el aula, teniendo en cuenta razones motivadoras, como la utilización de las músicas de un concierto celebrado recientemente, o un programa de televisión, música interpretada por los alumnos, etc. Y por otra parte debe tener en cuenta los recursos con los que cuenta el centro. Al final de la unidad se presenta una bibliografía básica tanto de repertorio de partituras como de estudios sobre notación apropiados para ser consultados. El interés de los alumnos puede verse motivado desde el primer momento si se parte de experiencias musicales propias o acontecimientos del entorno, y también si en el método de trabajo predomina la reflexión basada en el conocimiento práctico. Como puede apreciarse en las actividades de enseñanza y aprendizaje, la audición, lectura, realización de trabajos y la composición e interpretación son los procedimientos más adecuados para alcanzar los objetivos previstos.

El desarrollo de la unidad está pensado para llevarse a cabo dividiendo la clase en pequeños grupos. En este sentido consideramos que es importante agrupar a los alumnos por niveles, ya que es muy probable que haya alumnos muy adelantados en lectura musical y otros que en este sentido posean un bajo nivel de conocimientos. Todos los grupos (de tres o cuatro alumnos) trabajarán sobre el mismo esquema, pudiendo establecerse así niveles de profundización diferentes.

La organización de la unidad, con cuatro sesiones explicativas por parte del profesor y el resto dedicadas al trabajo de grupos, responde a este planteamiento de conocimiento práctico, de responsabilidad en el trabajo y comunicación entre los compañeros. La realización de los trabajos exigirá a los alumnos trabajar en clase y fuera del aula.

En interés de una mayor claridad y concreción hemos establecido una clasificación de las distintas notaciones siguiendo los criterios más comúnmente empleados:

- Notación antigua.
- Notación moderna.
- Notación contemporánea.
- Tablatura.

En ningún caso se ha pretendido, ni creemos que sea procedente en un curso de estas características, hacer una historia de las grafías musicales o una historia de la evolución de la notación, sino que, como ya se ha mencionado, debe ser una aproximación a los sistemas de notación musical.

Conocimientos previos

Teniendo en cuenta los diferentes niveles de conocimiento que presentan los alumnos de esta asignatura, consideramos como conocimientos previos los mínimos que a continuación se exponen:

- Conceptos elementales del lenguaje musical: parámetros del sonido (altura, intensidad, timbre y duración), ritmo, melodía, armonía, timbre, textura, etc.
- Notación moderna: reconocimiento de la clave de sol, compases, figuras y silencios, términos de *tempo*, intensidad, expresión, etc.).
- “Gráficos musicales”¹ (que representan o sugieren, además de altura y duración, intensidad, textura o timbre).
- Conceptos relacionados con los estilos musicales: denominación (barroco, clásico, gregoriano...), época y características generales.
- Repertorio de autores, obras y de audiciones.
- Destrezas auditivas para el reconocimiento de elementos y características de los estilos.
- Indagación. Búsqueda y selección de recursos musicales. Organización del trabajo.

Al finalizar esta unidad didáctica el alumno será capaz de:

- Comprender el sentido de las grafías musicales en Occidente: a cada música le corresponde una grafía.
- Valorar la importancia de la escritura musical como medio de difusión de la música en el pasado y en el presente.
- Manejar con soltura la documentación musical a su alcance (libros y partituras) para analizar fragmentos representativos.
- Identificar los tipos de notación en las partituras, los signos más relevantes que caracterizan la obra o fragmento y reconocerlos mediante la audición.
- Utilizar el vocabulario apropiado para nombrar los signos más frecuentes que aparecen en las distintas notaciones de la música.
- Diferenciar entre escrituras abiertas y cerradas y las implicaciones que tiene este planteamiento para la interpretación.
- Componer, escribir e interpretar en pequeño grupo una breve obra musical de forma creativa.
- Participar en el grupo con apertura y respeto, teniendo en cuenta las normas establecidas para la realización de los trabajos y contribuyendo de manera creativa al resultado final.

Como se puede observar, los objetivos que aquí se presentan recogen diversos aspectos de las capacidades formuladas en los objetivos generales de la asignatura.

¹ “Gráficos musicales” es un término empleado por muchos autores, entre ellos Stuckenschmidt.

Objetivos

Contenidos

La presentación de los contenidos se hace diferenciando conceptos, procedimientos y actitudes para tratar de expresar con claridad qué es lo que tienen que aprender los alumnos. En las actividades de enseñanza y aprendizaje se presentan, sin embargo, de forma global.

Conceptos

- Escritura moderna, antigua (gregoriano, notación cuadrada), escrituras de la música contemporánea (signos muy precisos, gráficos musicales, representación de sonidos electroacústicos) y tablaturas (antiguas y modernas).
- El manuscrito y el impreso.
- Grado de libertad de interpretación de una partitura.
- Vinculación de una escritura con la obra musical y el estilo a que pertenece.
- Función de la escritura musical como medio de difusión de la música en nuestra civilización.
- Estética de las grafías musicales: la partitura como obra plástica.

Procedimientos

- La indagación: búsqueda de partituras, selección de obras y fragmentos, consulta bibliográfica sobre autores y obras, ordenamiento de las notas y redacción del trabajo, conclusiones y exposición oral.
- Lectura musical: identificación de signos, interpretación y descripción de los signos con ayuda de bibliografía.
- Audición del fragmento u obra seleccionada identificando los signos ya descritos y verificación de la correspondencia entre partitura y música.
- Composición: planteamiento del trabajo, composición de la obra, ensayos, búsqueda de la notación apropiada, escritura e interpretación en el aula.

Actitudes

- Respeto y tolerancia por el trabajo de los compañeros.
- Valoración de los conocimientos propios sobre lectura y expresión musical, aceptación de los puntos de vista de los compañeros y del profesor.
- Participación lúdica en los trabajos de indagación y de creación.
- Aprecio de la partitura como medio de conocimiento musical.

Relación de los contenidos con los núcleos temáticos

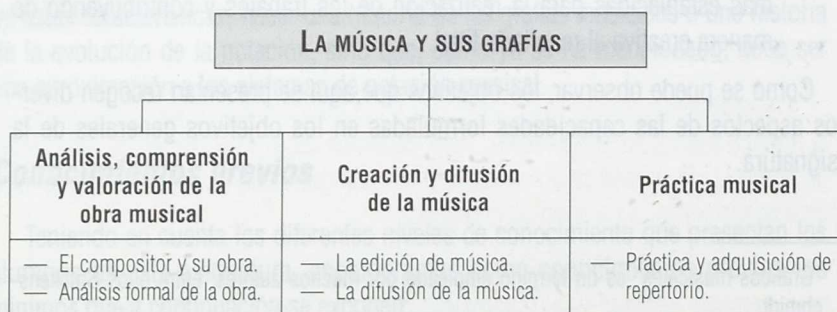

Actividades de enseñanza y aprendizaje

Las actividades que figuran a continuación están previstas, como se ha dicho anteriormente, para ser desarrolladas durante trece sesiones de trabajo y están organizadas de la manera siguiente:

- A.** En una primera sesión el profesor presentará el tema, se organizarán los grupos de alumnos y se establecerá el plan de trabajo.
- B.** Las nueve sesiones siguientes estarán repartidas de forma que:
 - B₁** Tres de ellas las dedicará el profesor a analizar distintos ejemplos y orientar el trabajo de los alumnos.
 - B₂** Durante otras tres los alumnos irán avanzando en sus trabajos.
 - B₃** Las últimas tres sesiones serán dedicadas a la exposición de lo que cada grupo de alumnos ha elaborado.
- C.** De las tres restantes sesiones, se dedicarán:
 - C₁** Dos a que cada grupo haga un pequeño trabajo de creación musical.
 - C₂** Una a la exposición e interpretación en la clase.

El orden que se debe seguir en el desarrollo de las clases no tiene por qué ceñirse al que se deduciría de lo anteriormente expuesto, sobre todo por lo que respecta al apartado **B**. A continuación hemos detallado el que a nosotros nos parece más adecuado, teniendo presente que los alumnos deben iniciar el trabajo a partir de la primera clase y el profesor lo debe ir orientando y controlando.

1. ^a	A	Profesor: Presentación y organización.
2. ^a	B ₁	Profesor: Exposición y análisis de ejemplos.
3. ^a	B ₁	Profesor: Exposición y análisis de ejemplos.
4. ^a	B ₂	Grupos de alumnos: Trabajo de indagación.
5. ^a	B ₁	Profesor: Exposición y análisis de ejemplos.
6. ^a	B ₂	Grupos de alumnos: Trabajo de indagación.
7. ^a	B ₂	Grupos de alumnos: Trabajo de indagación.
8. ^a	B ₃	Grupos de alumnos: Exposición trabajo realizado.
9. ^a	B ₃	Grupos de alumnos: Exposición trabajo realizado.
10. ^a	B ₃	Grupos de alumnos: Exposición trabajo realizado.
11. ^a	C ₁	Grupos de alumnos: Trabajo de creación.
12. ^a	C ₁	Grupos de alumnos: Trabajo de creación.
13. ^a	C ₂	Grupos de alumnos: Exposición e interpretación.

A) Primera Sesión

Esta primera sesión persigue tres finalidades fundamentales:

1. Presentar la unidad y motivar a los alumnos.

La idea que debe guiar al profesor para presentar esta unidad es hacer partícipe al alumno del complejo y apasionante desafío que significó y significa para el hombre el tratar de representar lo audible a través de signos gráficos, de manera que esos sonidos puedan ser recordados y también interpretados, "leídos" por otros; transmitirle la "ambición de hacer la música visible"². Para ello, el profesor partirá de consideraciones relacionadas con hechos musicales de nuestros días: conciertos, críticas, aparición de determinadas ediciones discográficas, celebraciones de centenarios, etc. El material que empleará será básicamente el mismo que luego utilizará en las sesiones 2.^a, 3.^a y 5.^a, aunque consideramos que no es necesario presentar todos los ejemplos que allí se analizarán y también que, si el profesor lo estima oportuno, podría utilizar otros distintos a los que se estudien posteriormente. Lo que sí debe ocurrir es que tanto los fragmentos musicales que se escuchen como sus partituras (en diapositivas y/o fotocopias) constituyan un material suficientemente atractivo para el alumnado. También puede resultar de gran utilidad el poner al estudiante en situación de representar gráficamente alguno de los fragmentos escuchados y compararlo con el hecho por el compositor (puede ser interesante hacer esto en el caso de música gráfica),

2. Organizar los grupos y establecer las normas para el desarrollo del trabajo de análisis.

El trabajo de la unidad debe llevarse a cabo organizando la clase en grupos de tres o cuatro alumnos, y pequeños fragmentos musicales (partitura y grabación) que se correspondan con los cuatro apartados que hemos mencionado anteriormente. Además, cada grupo expondrá oralmente ante la clase uno de los apartados del trabajo que ha realizado. Esto se hará en el momento que le corresponda durante una de las sesiones 8.^a, 9.^a o 10.^a. Al final de su exposición entregará el trabajo al profesor para su evaluación.

El proceso que seguirán los alumnos constará de dos fases:

- a) Elección de unas partituras (escritura antigua, tradicional, contemporánea y tablatura). Esta selección se hará partiendo de materiales que aporte el profesor al aula o de partituras (junto con una grabación) que obtengan los alumnos por cualquier otra vía (biblioteca y discoteca de centro o del aula de música, materiales que puedan tener los alumnos en sus casas, etc.).
- b) Análisis de las partituras. Consistirá en un estudio de los signos utilizados por el compositor y su asociación a la música producida por los

² R. DE CANDÉ. *Historia universal de la música*, tomo 2, página 390. Madrid: Ed. Aguilar, 1981.

intérpretes en la grabación. Algunos de los pasos que el alumno debe seguir son:

- Descripción de la partitura. Se comentarán los signos empleados (pentagrama, tetragrama, claves, tipos de notas, números de compases y otros números, signos de repetición, de adorno, barras de compases, etc.), agrupación a la que está destinada la obra (si se especifica o no, si es para voces, para instrumentos, etc.), texto si tuviese (lengua, forma en que está distribuido, etc.), formato de la partitura y su distribución y organización en el papel, etc.
 - Textura. Se pretenderá aquí hacer una reflexión sobre lo que la escritura musical, la partitura, nos dice respecto a la textura de la propia música: sencillez/complejidad, suavidad/aspereza, orientación (verticalidad/horizontalidad), etc.
 - Localización de elementos musicales evidentes: melódicos, armónicos, rítmicos, etc.
- c) Contraste de lo estudiado en la partitura con la interpretación. Aquí no se pretende sólo que el alumno siga la partitura, sino que debe intentar hacer una reflexión que tienda a contrastar lo analizado sobre el papel con lo que se escucha, y sea capaz de dar una valoración crítica de la relación entre la realización musical y la convención utilizada para su representación gráfica.

Consideramos que el comentario del profesor no se debe detener con excesivo detalle en los puntos que se han enumerado anteriormente, puesto que durante los siguientes días de trabajo, y a la vista de los ejemplos que se irán analizando en clase, quedará suficientemente definido cada uno de los aspectos a tratar por los alumnos.

3. Exponer de manera muy breve el esquema de trabajo que se seguirá en la última fase de la unidad: la composición de un pequeño fragmento de música y su interpretación en clase.

B

B₁) Segunda, tercera y quinta sesiones

Todas estas sesiones tienen un mismo carácter y pueden organizarse según el siguiente esquema:

- El profesor analizará determinados ejemplos de notación.
- Se darán orientaciones a los alumnos enfocadas a facilitar su trabajo sobre ejemplos similares a los analizados por el profesor.
- Intercambio de opiniones con los alumnos en torno a lo tratado en clase y sobre la marcha del trabajo de los grupos.

El análisis que el profesor debe hacer de las partituras ha de comenzar siempre por una breve introducción que sitúe la obra en el tiempo y en el espacio, y seguir con una reflexión en torno a qué parámetros o qué características de la

música interesaba al compositor reflejar de modo gráfico y cuáles eran los recursos de que disponía. Es decir, debe quedar claro, por ejemplo, que la necesidad de fijar el timbre de los instrumentos no ha sido la misma en todos los momentos de la Historia, o que el especificar la dinámica o el *tempo* ha interesado más a unos compositores que a otros. De igual manera, y por poner un ejemplo de nuestros días, las aplicaciones de la informática a la música han supuesto la aparición de una herramienta de trabajo para el compositor de hoy que era impensable para los de épocas pasadas. El estudio que se hará de cada una de las partituras seguirá en líneas generales el esquema que hemos apuntado para al trabajo de los alumnos, distinguiendo aquello que constituye una característica del tipo de notación que se está estudiando de lo que son rasgos propios de la obra sobre la que se trabaja.

A continuación figuran los contenidos de cada una de las sesiones denominadas **B₁**. En ellas se esbozan pautas para el comentario de las partituras que se citan. La elección de las partituras la hemos hecho tratando de simplificar su localización, por lo que muchas han sido elegidas, como se verá más adelante, de entre las que figuran en antologías y de otras podemos encontrar fragmentos en determinados libros de Historia. Evidentemente, y por diversas razones, una de las cuales será el conectar las obras que se trabajen con algún hecho de actualidad que justifique su estudio, otras muchas partituras pueden servir para llevar a cabo el trabajo, por lo que el conjunto de obras que figura más adelante se debe entender como una idea para hacer una selección más que como una propuesta concreta de trabajo en el aula. Además el orden en que se distribuyen los cuatro apartados en las tres sesiones **B₁** es sólo indicativo.

B₁) SEGUNDA SESIÓN

Notación moderna

W. A. Mozart: *Don Giovanni*. Aria "A chi mi dice mai"³

(Comienzo)

Elementos más importantes a comentar:

Orquesta (tipo y número de instrumentos, distribución en la partitura). Voces (tipo de voces, momento en el que intervienen, idioma en que cantan y alternancia en sus intervenciones). Claves. Armaduras (instrumentos traspositores). *Tempo*. Tipo de notas utilizadas. Signos de expresión. Verticalidad y horizontalidad. Motivos rítmicos. Movimiento de los violines I y II.

W. A. Mozart: *Don Giovanni*. Recitativo "Chi è la"³

(Comienzo)

Elementos más importantes a comentar:

Voces (tipo de voces, momento en el que intervienen, idioma en que cantan, alternancia en sus intervenciones y estilo de canto comparado con el ejemplo

³ En *Norton Anthology of Western Music*, editada por C. V. Palisca.

anterior). Continuo (instrumentos que intervienen, escritura y movimiento). Relación voces/continuo. Tipo de notas utilizadas. Escritura alternativa en determinados pasajes.

A. Vivaldi: *Concerto grosso en Sol menor*, Op. 3, n.º 2.³

(Segundo movimiento)

Elementos más importantes a comentar:

Instrumentos que intervienen (tipo de instrumentos y agrupación en la partitura). Los solistas y el *tutti*. Claves. Armaduras (instrumentos traspositores). *Tempo*. Tipo de notas utilizadas. Movimiento de las voces. El bajo, su cifrado y realización. Signos expresivos en el barroco.

B. Bartók: *Música para cuerda, percusión y celesta*.³

(Tercer movimiento, compases 40-55)

Elementos más importantes a comentar:

Escritura de nuestro siglo con notación moderna. Instrumentos que intervienen, variaciones de timbre y de forma de tocarlos (sordina, *pizzicato*, etc.). Tipo de escritura para cada uno de los instrumentos (destacar piano, arpa, celesta y percusión). Claves y sus cambios. Compases y sus cambios. Precisión en la notación (*grupetos*, etc.) y comentario sobre signos que pueden ser desconocidos para el alumnado (*glissando*, etc.). *Tempo* y agógica. Dinámica.

B₁) TERCERA SESIÓN

Notación contemporánea

J. Cage: *Aria*.⁴

Elementos más importantes a comentar:

Lo más interesante en este caso es comentar las instrucciones que da el propio compositor para la interpretación de su obra, y que hacen referencia a la manera de leer la partitura, los tipos de signos y colores que emplea para referirse a distintos estilos de canto y las posibilidades de elección que tiene el intérprete, los textos de la obra, la duración de la obra y el *tempo*, etc.

K. Stockhausen: *Studie II*.⁵

Elementos más importantes a comentar:

Se trata de una partitura de música electrónica. En ella, y mediante una grafía adecuada, se especifican con precisión las características de cada uno de los

³ En *Norton Anthology of Western Music*, editada por C. V. Palisca.

⁴ En H. H. Stuckenschmidt. *La música en el siglo xx*. (Figura un resumen de estas indicaciones y las páginas 15 y 16 de la obra de Cage).

⁵ Véase H. H. Stuckenschmidt. *La música del siglo xx*.

sonidos de la obra: sus frecuencias, la intensidad, la duración, y también la simultaneidad sonora, etc.

J. Villa Rojo: *Formas para una estructura*.⁶

Elementos más importantes a comentar:

Para el comentario de esta partitura remitimos a las detalladas explicaciones que da el compositor de su obra: los grupos instrumentales para los que está concebida, la estructura de la obra, la manera de interpretarla, el significado de cada uno de los signos, etc.

B₁) QUINTA SESIÓN

Este día deberá dividirse la clase en dos partes, una dedicada a Tablatura y otra a la Notación Antigua. Como se verá, existe una obra que se utiliza de enlace entre una y otra parte, ya que en ella encontramos elementos que pertenecen a ambas.

Tablatura

El estudio de este apartado se debe comenzar haciendo una reflexión en torno a lo que es este sistema de notación. El comentario del uso que se hace hoy de distintas tablaturas se puede iniciar a partir de las experiencias musicales que de seguro muchos alumnos han tenido con tablaturas, ya sea en actividades musicales desarrolladas en etapas anteriores de sus estudios o en su vida privada. Recordemos que es muy frecuente su empleo para escribir sencillas obras o ejercicios destinados a iniciar al aficionado a tocar instrumentos de teclas, guitarra (tanto aquellos que se escriben sobre hexagramas o los pequeños dibujos que están destinados a la práctica y el aprendizaje de acordes y que aparecen en muchas partituras de canciones) u otros instrumentos.

A continuación se hará una revisión de otras tablaturas que han sido utilizadas en distintos momentos de la Historia, fundamentalmente las utilizadas en el Renacimiento para laúd o vihuela y para instrumentos de teclado.

J. Dowland: *Flow my tears*.⁷

Ésta es una partitura en la que aparecen tres partes: canto, bajo y laúd, las dos primeras escritas con una notación a la que nos referiremos más adelante y la del laúd en tablatura. En este apartado nos fijaremos sólo en esta última. Se comentará el sistema empleado para designar la altura y la duración del sonido, así como el signo de compás, las líneas adicionales empleadas eventualmente para ampliar el hexagrama, etc.

⁶ J. VILLA ROJO. *Juegos gráfico-musicales*.

⁷ J. DOWLAND. *The second booke of songs or ayres*. Una versión con notación moderna en la que aparece la tablatura la podemos encontrar en *Norton Anthology...*, ed. por C. V. Palisca. En esta antología también aparecen dos variaciones sobre esta canción (John Dowland: *Lachrimae Pavana* y William Byrd: *Pavana Lachrymae*), una de ellas para laúd con la tablatura y la transcripción a notación moderna.

Notación antigua

J. Dowland: *Flow my tears*.

Aquí nos referiremos a las otras dos partes de esta obra y se harán también consideraciones respecto a la relación que ambas guardan con la tablatura.

Elementos más importantes a comentar:

Características de la notación mensural blanca. Claves, alteraciones. Barras de compás. Texto y su colocación. Organización de la partitura en el papel y razón de ello. Relación de estas dos voces con la tablatura de laúd. El original y su transcripción a notación moderna.

Cantigas de Santa María, de Alfonso X el Sabio. Cantiga.

Número I: *Des oge mais quer eu trobar...*⁸

Las dos páginas que en el manuscrito ocupa esta cantiga integran los tres elementos que están presentes en la obra del Rey Sabio: imagen (el rey, músicos, escribanos y cortesanos), música y texto. El texto que aparece en la primera página corresponde al final de la cantiga anterior (Prólogo), y todo el texto de la segunda es el de la número I.

Elementos más importantes a comentar:

La notación cuadrada o modal (altura y duración). La clave. La colocación del texto. Relación con la transcripción.

Canto gregoriano, Introito Gaudeamus omnes.⁹

Elementos más importantes a comentar:

Tetragrama. Clave. Tipo de notación. Texto y relación de las notas con el texto. Transcripción en notación moderna.

B₂) Cuarta, sexta y séptima sesiones

Estas sesiones de trabajo tienen como finalidad plantear y resolver cuantas dudas vayan surgiendo en la elaboración del trabajo de indagación, intercambiar opiniones y que el profesor pueda valorar la situación de cada uno de los grupos y de los alumnos individualmente.

B₂) CUARTA SESIÓN

Esta primera sesión está intercalada entre las sesiones explicativas del profesor para establecer un primer contacto. Los alumnos deben traer cuantas partituras hayan conseguido y el profesor debe ofrecer materiales u orientar en su búsqueda. Al finalizar esta sesión los distintos miembros de cada grupo se habrán repartido las tareas.

⁸ *Cantigas de Santa María*, de Alfonso X el Sabio. Edición crítica, transcripción y facsímil de H. Anglés (Ed. Diputación de Barcelona). También hay un facsímil publicado por Edilán.

⁹ *The Norton Scores*. Edición a cargo de R. Kamien.

B₂) SEXTA SESIÓN

En esta sesión continúa el trabajo de los grupos centrándose en la descripción de las partituras como primera fase del análisis. Los alumnos deben contar con el material de apoyo necesario. en ningún caso se olvidará la localización de grabaciones correspondientes a las partituras.

B₂) SÉPTIMA SESIÓN

Los grupos seguirán trabajando sobre el análisis de las obras y se tomarán decisiones de cómo realizar la parte escrita, que debe ser breve y concisa. También se elegirá la obra que se va a presentar en clase y se pensará la manera de cómo hacerlo.

B₃) Octava, noventa y décima sesiones

Sesiones de presentación de los trabajos de indagación de cada grupo.

La exposición incluirá la audición y no debe exceder los diez minutos, de forma que a lo largo de las tres sesiones previstas puedan mostrar sus trabajos todos los grupos. Recordamos que en este momento es muy importante que la clase tenga una actitud de respeto hacia los compañeros.

C

C) Undécima, duodécima y decimotercera sesiones

Se divide en dos fases: la primera, con dos sesiones, se dedicará a la creación y escritura de una pequeña composición en torno al minuto y medio de duración; la segunda es una sesión para la interpretación de las obras.

C₁) UNDÉCIMA Y DUODÉCIMA SESIONES

Trabajo de creación. Se mantienen los mismos grupos que para el trabajo de indagación. Conviene recordar a los alumnos que no sean ambiciosos en los planteamientos: es mejor una obra sencilla terminada que no una que pretenda ser más complicada y no se llegue a finalizar.

Hay que tener en cuenta la dificultad de la escritura musical, y para ello deben establecerse convenciones y criterios de representación adecuados a cada caso. En la creación puede partirse de material conocido o de ideas originales.

C₂) DECIMOTERCERA SESIÓN

Presentación e interpretación de las obras.

Pese a la brevedad de las piezas, su interpretación requerirá preparar instrumentos y disponer las partituras para que puedan seguirlas los compañeros. Para ello todos los alumnos deben colaborar creando un ambiente lúdico y respetuoso.

El profesor tendrá en cuenta la seguridad, corrección y originalidad de la interpretación; y respecto a la partitura, la elección de formato idóneo, la adecuación a la interpretación, la claridad y el acabado.

Evaluación

Evaluación de los alumnos

Medios de evaluación

De acuerdo con el planteamiento de la enseñanza y aprendizaje reflejado en esta unidad, la evaluación se realizará a través de los medios siguientes:

- Observación personal del alumno.
- Valoración de trabajos escritos y orales.
- Autoevaluación.

Instrumentos de evaluación

La observación personal del alumno

Las observaciones se recogen en fichas donde se reflejan los siguientes aspectos:

- Conceptos: Diferencias entre las diversas notaciones; características generales de cada una; relación entre obra, autor, notación y época.
- Procedimientos: Destreza con las partituras (búsqueda y selección, interpretación), destreza en las audiciones (reconocimiento de elementos musicales y seguimiento de la partitura), interpretación en grupo (corrección en la interpretación, originalidad en la presentación, seguridad y adecuación a la interpretación en el grupo), exposición oral (seguridad y corrección en las ideas expuestas).
- Actitudes: Interés, atención, laboriosidad, regularidad en el trabajo, creatividad; responsabilidad de su trabajo en grupo y cooperación en la interpretación musical.

Trabajos

Evaluación de conceptos, procedimientos y actitudes.

- Trabajo de investigación: Presentación adecuada, nivel de dificultad de las partituras, presentación del trabajo completo a tiempo, utilización del vocabulario correcto (términos de notación y otros términos del lenguaje musical), análisis de la música (relación partitura-audición).
- Trabajo de creación: Utilización de signos precisos; presentación correcta (orden y claridad), riqueza y complejidad de la propuesta.

Autoevaluación

Los alumnos explicitarán, mediante comentarios verbales a lo largo de las actividades realizadas en el aula y anotaciones escritas al final del trabajo, sus opiniones dirigidas a valorar el trabajo del grupo y el propio trabajo.

Evaluación de la unidad

Puesto que ésta es una unidad en la que la intervención de los alumnos es esencial y exige del profesor diversas respuestas a sus necesidades, la propia dinámica de cada sesión va marcando las pautas a seguir: continuar con el planteamiento original o bien introducir los necesarios cambios para poder cumplir los objetivos didácticos propuestos. Para revisar el funcionamiento de la unidad, al finalizar la experiencia se procederá globalmente, pero teniendo en cuenta todos los apartados:

Objetivos didácticos

- ¿Recogen las capacidades que se pretendían desarrollar?
- ¿Está claramente representado el grado de capacidad en cada uno?
- ¿Han estado presentes los objetivos a lo largo del proceso?

Contenidos

- ¿Son adecuados para estos alumnos?
- ¿Resultan coherentes y variados?
- ¿Han resultado interesantes para los alumnos?

Actividades de enseñanza y aprendizaje

- ¿Son motivadoras?
- ¿Están correctamente ordenadas?
- ¿Tienen en cuenta la diversidad de niveles y la variedad de gustos musicales?
- ¿Las partituras elegidas son adecuadas al nivel de los alumnos?
- ¿La selección de partituras y audiciones se corresponde con los conocimientos previos de los alumnos?
- ¿Las pautas para el trabajo de indagación, así como para el de composición, son claras y suficientes?
- ¿El tiempo dedicado a cada una de las actividades es el que ha sido previsto?

El profesor también deberá deducir de su observación algún tipo de información respecto a su actuación en el aula, como por ejemplo:

- ¿Han sido motivadoras y claras sus exposiciones?
- ¿Se ha conseguido mantener un equilibrio entre el rigor necesario y el carácter de aproximación general al tema que debe tener la unidad?
- ¿Qué carácter ha tenido la intervención del profesor en la dinámica de trabajo seguida por los grupos: motivador, sugerente, controlador, etc.?

Bibliografía

- ANGLÉS, Higinio. *La música de las "Cantigas de Santa María."* Barcelona: Ed. Diputación de Barcelona, 1964.
- APEL, Willi. *Harvard Dictionary of Music.* Cambridge: The Belknap Press of Harvard University Press, 1974.
- CANDÉ, Roland de. *Historia universal de la música.* Madrid: Ed. Aguilar, 1981.
- Cantigas de Santa María*, de Alfonso X el Sabio. Madrid: Ed. facsímil: Edilán, 1978.
- COSTA VICENT, Ramón. *Historia y semántica de la notación musical europea.* Barcelona: Ed. Conservatorio Municipal de Barcelona, 1979.
- CHAILLEY, Jacques. *Cours d'histoire de la musique.* París: Ed. Alphonse Leduc, 1972.
- CHAILLEY, Jacques. *Cuarenta mil años de música.* Barcelona: Ed. Luis de Caralt, 1970.
- Enciclopedia Salvat de la Música.* Barcelona: Salvat Editores, 1967.
- Grove's Dictionary of Music and Musicians.* Londres: Mac Millan Press, 1980.
- LOCATELLI DE PÉRGAMO, Ana M.^a. *La notación de la música contemporánea.* Buenos Aires: Ed. Ricordi, 1973.
- KAMIEN, Roger. *The Norton Scores, An Anthology of Listening.* Nueva York: Ed. Norton, 1977.
- PABLO, Luis de. *Aproximación a una estética de la música contemporánea.* Madrid: Ed. Ciencia Nueva, 1968.
- PALISCA, Claude V. *Norton Anthology of Western Music.* Londres: Ed. Norton., 1988.
- PAULTON, Diana. *John Dowland, The Second Booke of Songs or Ayres.* Londres: The Scholar Press Ltd., 1977.
- SCHOLES, Percy A. *Diccionario Oxford de la Música.* Barcelona: Ed. Edhasa, 1984.
- STUCKENSCHMIDT, H. H. *La música del siglo xx.* Madrid: Ediciones Guadarrama, 1960.

DIRECCIÓN GENERAL DE RENOVACIÓN PEDAGÓGICA

Subdirección General
de PROGRAMAS EXPERIMENTALES