

## ALFABETIZACION EN RADIO Y TVE

Radio Nacional transmite todas las semanas, de lunes a sábado, a las diez de la mañana, el espacio "ALBA en el aire".

Todos los lunes y martes, de ocho menos veinte a ocho y diez de la noche, Televisión Española ofrece un programa de alfabetización que los miércoles se complementa con el espacio cultural "Lecciones de cosas".

# alba

53.000 MILLONES DE PESETAS PARA EDUCACION EN LOS PROXIMOS CUATRO AÑOS

(Pág. 14)

**HABLAR Y ESCRIBIR, PARA SABER, PARA AMAR, PARA VIVIR**

PERIODICO EDITADO POR LA DIRECCION GENERAL DE ENSEÑANZA PRIMARIA  
Campana Nacional de Promoción Cultural de Adultos - MADRID - 32 páginas

**AÑO IV. NUMERO 81 - 15 - 30 SEPTIEMBRE 1967**

REDACCION Y ADMINISTRACION: ALCALA, 104, 4.º - TEL. 2762146 - Dep. Legal: M. 6.248 - 1964 - RIVADENEYRA, S. A.

## CUATRO HERMANAS RELIGIOSAS EN LA MISMA ORDEN



Veinticinco años llevan dedicadas a la enseñanza cuatro hermanas de Munera (Albacete): María Luisa, Socorro, Caridad y María de la Soledad Solana Gallego, parientes de nuestro corresponsal en aquella localidad, Enrique García Solana, que en este mes de septiembre cumplen su primer cuarto de siglo como religiosas de la Orden de Nuestra Señora de Loreto.

Hijas únicas de una modesta familia, al morir su padre —muchos años antes habían perdido también a su madre— decidieron ingresar en religión. Hoy, al cabo de veinticinco años, se hallan dispersas por diversos puntos de España, pero han querido reunirse para pasar unos días de descanso en su pueblo natal, donde su presencia ha causado verdadera sensación, pues no es frecuente el caso de cuatro hermanas reli-

giosas en la misma Orden.

Las cuatro —la me-

Llevan veinticinco años dedicadas a la enseñanza

nor, Caridad, era ya maestra nacional al hacerse religiosa— participan en las campañas de alfabetización de adultos y han redimido de la incultura a centenares de éstos a través del último cuarto de siglo.

## SOL DE ESPAÑA



—¡Y pensar que los suecos pagan dinero por esto!...

## EL DRAMA DE LA DESPOBLACION RURAL



LA VIDA  
en nuestros  
PUEBLOS

## PEROBLASCO TAMBIEN SE HA QUEDADO VACIO

La provincia de Logroño es una de las más castigadas por la emigración en masa, que está dejando vacíos a los pueblos españoles. Peroblasco es uno de éstos. Sólo cuenta hoy con un vecino. (Leed un emotivo reportaje en la página 5.)

## PUEBLO contra PANTANO



Pina es un pueblecito mallorquín que se resiste a desaparecer bajo las aguas de un pantano. Un agricultor y el párroco explican las consecuencias que tendría el proyecto. (Página 5.)

# CURIOSIDADES COMENTADAS

Por J. R. CHICOTE

## EL GRAN PELIGRO DEL TRAFICO



Tokio, la capital del Japón, posee nada menos que 11.038.536 habitantes. Es la capital más densamente poblada del mundo. Con ello, su tráfico es impresionante. Tanto, que los niños de las escuelas llevan sombreros y sombrillas de color amarillo, con el fin de que se les distinga claramente a la hora de cruzar las calles.

Nos parece acertada esta medida. Toda precaución es poca ante la avalancha de víctimas que se producen en todo el mundo a causa de accidentes automovilísticos. Sólo el año pasado, en España, se registraron 4.322 muertos.

## ¿QUIERES CASAR A TU PERRO?

¿Tienes algún perro y no sabes con quién emparejarlo para asegurarle una descendencia digna? Pues, si estás en ese caso, ya no hay problema, siempre que estés en disposición de pagarte un viaje hasta Lima, la capital del Perú. Porque allí, aunque parezca mentira, acaba de inaugurarse una agencia matrimonial para perros, cuyo fin principal será mejorar la raza canina. El "matrimonio" se hace ante dos testigos, firmando éstos en un libro en el que queda registrada la boda.



AGENCIA MATRIMONIAL CANINA

éstos en un libro en el que queda registrada la boda.

## FE EN SI MISMO

Un hombre, en la ciudad francesa de Quaedypre, con las dos manos amputadas a causa de una explosión de un artefacto de guerra, ha pasado con éxito el examen para obtener el carnet de conductor. Como es lógico, el nuevo conductor tiene un vehículo especialmente acondicionado.

El hombre, cuando realmente está dotado de esa maravillosa cualidad humana que se llama fe en sí mismo, es capaz de sobreponerse a sus desgracias, por grandes y graves que éstas sean.



## LAGRIMAS A SUELDO

En Cioga (Portugal) unas dos mil personas asistieron al entierro de Francisco Martins, quien en su testamento ordenó se pagaran 25 escudos (unas 48 pesetas) a cada uno de los que asistieran.

¿Cómo será posible que alguien tenga ganas de pagar a quienes sólo le acompañarán, en su último paseo, a cambio de unas monedas? Pero, lo que aún es peor: ¿Cómo será posible que alguien tenga ganas de aceptar esas monedas por acompañarle? Ante la muerte sólo cabe dolor o respeto, pero dolor y respeto sinceros. Nunca adquiridos a sueldo.



## FRUTO DE LA IGNORANCIA

En un lugar de Filipinas, una mujer de setenta años falleció después de permanecer toda la noche atada a un árbol. La Policía in-



dicó que la víctima había buscado refugio en una casa, y que el inquilino la había rechazado por sospechar que era una bruja. Al negarse la mujer a abandonar la casa, el hombre la dejó atada a un árbol.

Los hombres, en ocasiones, somos capaces de los actos más crueles. Pero lo verdaderamente triste es que la ignorancia resulte la causa directa de la muerte de una pobre anciana. ¡Es inconcebible!

## PREMIO A LA CONSTANCIA

A lo largo de dos años, una señorita escribió cuatro mil anónimos a un hombre, en un singular empeño de conquista amorosa. El hecho ocurrió en Italia. Al fin, el hombre— que había quedado viudo hace dos años— consiguió localizar a su ferviente admiradora.

Tras su localización, ¿qué pasó? Final feliz, como en los cuentos de hadas: contrajeron matrimonio.



## LA RISA EN PERSIA

Los europeos, cuando nos reímos, lo hacemos con una risa franca, sonora y expresiva. En cambio, otros países ofrecen diferencias muy curiosas a la hora de entreabrir los labios y soltar carcajadas. En China, por ejemplo, la risa se limita a un leve y nada ruidoso "jji, ji!" Pero en Persia aún resulta más curioso: el persa, aunque su risa sea análoga a la nuestra, procura reírse lo menos posible. La risa está muy mal vista en el país del Shah y de Farah Diba. Ignoramos el motivo, pero así es. Los persas son muy raros, ¿no os parece?



# EL MUNDO, EN CATORCE NOTICIAS

## ESPAÑA

- DON JOSE MARIA PEMAN ha sido objeto de un homenaje en Cádiz, su ciudad natal, donde fue descubierto un busto del ilustre escritor, realizado por Juan de Avalos, y se representó la versión de la tragedia griega "Edipo", original del propio Pemán.



★ EN NOVENTA Y SEIS PESETAS ha sido fijado el nuevo salario mínimo a partir del próximo primero de octubre, lo que supone el 14 por 100 de aumento sobre el anterior. También a primeros de enero serán mejoradas las bases de cotización de la Seguridad Social.

- PINITO DEL ORO, la gran artista del circo española, retirada de su profesión hace unos años, ha anunciado su vuelta a la pista. En esta segunda etapa realizará un nuevo y sensacional número denominado "la silla en el trapecio".



- ★ ELLIOT NESS, el popular protagonista de la serie "Los intocables", de la televisión, ha estado unos días en Madrid, acompañado de su esposa, en viaje turístico, y fue objeto de numerosos agasajos. En la Dirección General de Seguridad le fue explicada la organización de nuestra Policía.



- ENCARNACION SIERRA DELGADO, una muchacha española —la segunda de la foto—, que nació con los brazos inmóviles, podrá valerse por sí misma, gracias a varias damas norteamericanas residentes en Madrid que le han sufragado los gastos de dos operaciones.



- ★ BUSCA LA SALVACION DE SU VISTA en Barcelona el niño chileno Pedrito Martínez, que, desahuciado por los médicos de su país, ha venido a que le trate el famoso oculista español doctor Barraquer (hijo).



- LOS PASTORES DEL PIRINEO han celebrado la fiesta



de su Patrón, San Gil, en el santuario de la Virgen de Nuria (Gerona), ante cuya imagen hicieron la tradicional ofrenda de queso y leche.

- ★ UNA CARTERA CON SIETE MIL PESETAS encontró un perrito, propiedad de un industrial carbonero de Segovia, quien, al devolvérsela a su dueño, recibió de éste una gratificación de dos mil pesetas.

- HA SIDO PUESTO EN LIBERTAD, por generosidad del Jefe del Estado español, un joven escocés de veintiún años, Stuart Christie, que se hallaba en una cárcel de Madrid cumpliendo una condena de veinte años por haber introducido en nuestro país explosivos con fines terroristas. La madre del muchacho dirigió una carta al Caudillo solicitando clemencia para su hijo.



## EXTRANJERO

- ★ EL EMBAJADOR DE ESPAÑA cerca de la Santa Sede, don Antonio Garrigues, presentó a Su Santidad el Papa a sus tres hijas, religiosas irlandesas, hermanas Antonia, Regina y Elena.



## ULTIMA HORA DEL VATICANO

- SU SANTIDAD EL PAPA sufre una afección a la próstata y habrá de someterse, probablemente, a una operación quirúrgica en el próximo mes de noviembre, cuando terminen los trabajos del Sínodo.



- ★ LOS ORNAMENTOS LITURGICOS que usa el Papa en las grandes solemnidades religiosas proceden de una casa de artesanía de Pamplona, especializada en ornamentos eclesiásticos y objetos de arte sacro.

- PODRA DECIRSE EN ESPAÑOL toda la misa, a partir del próximo primero de octubre. La medida tiene carácter provisional, en espera de la ratificación definitiva de Roma.

- ★ LAS MUJERES CON MINIFALDA no podrán entrar en el Vaticano. También les ha sido prohibido acudir a la basílica de San Pedro vistiendo pantalón.

# LA PRENSA ESPAÑOLA, REFLEJADA EN ALBA



## PRECIOS Y SALARIOS

Madrid tiene, desde los primeros días de septiembre, dos nuevos diarios. Uno de ellos responde exactamente al título de "Nuevo Diario" y trata de popularizar sus iniciales "N. D." Entre sus primeros editoriales, y sobre el candente tema del salario mínimo, ha escrito que hay que ir a un férreo control de los precios, pues, como siempre, éstos se hallan al asalto del nuevo salario. Y pide que se estudie la fórmula de una especie de automatismo entre el alza de precios y la de los salarios.



## LOS MAESTROS ESPAÑOLES

El segundo diario aparecido en Madrid al comienzo de septiembre es "S. P.", iniciales que correspondían ya a una revista —que seguirá editándose también—, con la que se introdujo en España esta costumbre de abreviar los títulos de los periódicos con simples iniciales.

Una de sus primeras páginas ha estado dedicada al tema de los maestros españoles. Destaca la escasa remuneración que perciben y la contrasta con una noticia del mismo día, que señala que los maestros de Nueva York están en huelga, porque no ganan más que ochocientos cuarenta mil pesetas al año. El propósito del periódico es subrayar que nos quedaremos sin vocaciones para el Magisterio si esta vieja cuestión no se arregla retribuyendo a los maestros adecuadamente.

## La Región

### TRABAJADORES EN EL EXTRANJERO

Este diario de Orense edita un periódico para los trabajadores españoles en Eu-

ropa. En uno de sus últimos números publica una encuesta con compatriotas nuestros sobre si piensan o no regresar a España. La mayoría —según se deduce de sus respuestas— quieren volver tan pronto consigan sus propósitos de mejorar de nivel de vida.

## ALERTA

### TIERRA GANADA AL MAR

Este diario santanderino nos explica en un amplio reportaje el esfuerzo que se viene realizando en las proximidades del aeropuerto para ganar al mar hasta un total de trescientos mil metros cuadrados. En estos nuevos terrenos se instalarán nuevas industrias.

## LA VANGUARDIA ESPAÑOLA

### CRIMINALES DE CARRETERA

Destaca este periódico barcelonés la criminal insensatez que se advierte en muchos conductores al circular por nuestras carreteras. Advierte que las sanciones actuales son demasiado livianas y pide que se llegue a una fórmula efectiva de represión de tantos salvajes del volante, por imprudencia o insensatez, como sería la de retirar con más frecuencia el permiso de conducir que, en tantos casos, es como una licencia para matar o matarse.

## LEVANTE

### MODA INFANTIL

Este diario valenciano comenta la reciente Feria del Vestido y la Moda Infantil, y señala que Valencia se ha convertido en el centro de la moda infantil de todo el mundo. Es un nuevo prestigio para la capital valenciana y para España, a la que tanto conviene ganar mercados exteriores para robustecer nuestro desarrollo inte-

rior, tan avanzado en la industria y listo ya para alcanzar en los próximos cuatro años a nuestro campo.

## HERALDO DE ARAGON RETIRO PARA JOTEROS

Jotero, naturalmente, es el que canta jotas. Ahora Aragón va a rendir homenaje a uno de sus mejores jotereros de todas las épocas, Juan Antonio Gracia. En relación con este propósito, otro gran jotero ha dicho que debería asegurarse el retiro o jubilación del jotero para no tener que recurrir a allegar fondos por el camino de los homenajes. Estos son merecidos siempre, pero no deben descansar en una razón económica, sino en el agradecimiento a la labor realizada.

## DIARIO DE BARCELONA

### REPARTOS DE NOCHE

Las grandes poblaciones sufren un problema gravísimo de circulación. Ello obliga a medidas que, aparentemente, resultan extrañas. En Barcelona se ha dispuesto que los camiones y furgonetas de reparto de artículos alimenticios realicen su labor de noche. Frente a este acuerdo municipal, "Diario de Barcelona" destaca los acuerdos de los Sindicatos afectados, que se oponen a esta medida municipal, que favorecerá la circulación, pero resulta lesiva para industriales y detallistas.

## El Norte de Castilla LIMPIEZA DE LA CIUDAD

Este diario vallisoletano apoya una campaña municipal que debe extenderse a todas las ciudades y pueblos de España: la de mantener limpias las vías públicas. Y señala cómo se han colocado abundantes papeleras en las calles, con un rótulo encima que es un buen "slogan": "¡En el suelo, no; aquí!" Ejemplo que debe cundir y ser imitado en todas partes.

LA  
VIDA  
EN NUESTROS  
PUEBLOS

## PEROBLASCO HA QUEDADO TOTALMENTE VACIO

HACE UNOS AÑOS TENIA MAS DE CIENTOS VECINOS; HOY SOLO SE VEN POR SUS CALLES GATOS MEDIO SALVAJES



Florentino, "el último de Peroblasco". Quizá sea el único que "resiste" en medio de aquel desierto de casuchas...

Quizá sea la provincia de Logroño la más barrida por el viento de la emigración en masa. La ruta de los pueblos abandonados abarca varios términos munici-

pales. Las gentes de la Baja Rioja, atraídas por la riqueza de la agricultura de la Rioja Alta y por el aliciente de las ciudades industriales, ha iniciado una emigración masiva que ya ha dejado vacíos varios pueblos y numerosas aldeas.

Peroblasco es una de éstas. Quedan, sí, las casas, las calles estrechas, las escuelas, la iglesia, los aperos de labranza y el cementerio. Pero los vecinos se han marchado; se han cansado del campo y se han ido a la ciudad en busca de trabajo fijo, de seguridad social, de centros de enseñanza y de lugares de distracción. El alcalde fue el último en marcharse.

Esperó hasta el último momento, creyendo que los demás volverían. Pero pasaron las semanas, los meses y los años y no volvió nadie.

Quizá el único "superviviente" sea Florentino, un viejo de setenta años que vive con su mujer en la casita de guardas de una fábrica textil abandonada cerca del pueblo.

—¿Por qué se han marchado, Florentino?

—Porque nadie quiere trabajar en el campo. Hace unos años, Peroblasco tenía más de cien vecinos. Hoy sólo quedan pájaros y gatos medio salvajes. Toda la gente se marchó sin dejar rastro. Creo que unos están en Logroño, otros en Haro, otros en



Peroblasco es la viva estampa de la desolación. Sus vecinos lo han abandonado en masa porque nadie quiere trabajar en el campo.

Calahorra, otros en Madrid, otros en Asturias... Todos marcharon por el mundo adelante y se ve que han tenido suerte, porque no han vuelto.

A la puerta de algunas casas hay aperos de labranza abandonados. Los arados romanos

descansan en las cuadras. En un establo hay una aventadora de trigo casi nueva. En lo alto del pueblo está el depósito de agua. Más lejos, el cementerio, con las cruces caídas y la hierba cubriendo las tumbas. En los tejados cantan los pájaros. La fuente de la plaza sigue corriendo. Florentino mueve la cabeza y vuelve a repetir:

—Parece imposible que haya podido marcharse tanta gente. Me acuerdo yo cuando en Peroblasco había tres tabernas, dos carnicerías, dos maestros... Pero en el campo ya no quiere trabajar nadie.

## PINA, UN PUEBLECITO MALLORQUIN EN VILO



**Teme que la probable construcción de un embalse anegue su zona más fértil**

Pina es un pueblecito de la bellísima isla de Mallorca que ha perdido su tranquilidad desde que supo la noticia de la próxima construcción de un embalse que supondría la desaparición de la zona más fértil de su comarca.

Los ánimos de sus vecinos andan preocupados, temerosos del porvenir que espera a la aldea. La construcción del embalse afectaría prácticamente a todo el pueblo, unos ciento setenta hogares.

La juventud, desde luego, ha huido ya del campo y la cosa se va acentuando. La población de Pina —unos quinientos habitantes— se mantiene estacionada debido a que muchos de los que trabajan en Palma u otras poblaciones regresan diariamente a pernoctar en su aldea o, por lo menos, a pasar en ella la tarde del sábado y el día dominical.

La alarma está justificada, ya que el embalse significaría la desaparición de la única tierra rentable, y no se ve la posibilidad de instalar industrias u otras actividades laborales que compensaran la pérdida, por anegamiento, de las tierras. El vecindario desearía que al menos se le dieran razones válidas para justificar la elección de su "comellar" como emplazamiento del futuro embalse. ¿Por qué ha de ser allí, precisamente? ¿Por qué en la zona más fértil de la comarca? Pina produce unos 700 litros de leche diarios y cría anualmente más de dos mil cerdos. Pero ahora, debido a la alarma que ha cundido, nadie se arriesga a invertir dinero en mejoras agrícolas, y menos en la construcción de casas. Y todo esto ¿por qué?



La torre de la iglesia. Sus campanas han enmudecido.

# LOS ASUNTOS DEL CAMPO

Por LUIS CALABIA

## LA AGRICULTURA ES FUNDAMENTAL PARA EL DESARROLLO ECONOMICO

### Urge la ordenanza general del trabajo para el sector agrario

El ministro de Comercio, señor García-Moncó, ha declarado en Valladolid que la agricultura española está llamada a desempeñar un papel fundamental en el desarrollo económico, y que sin su modernización no cabe pensar en un progreso eficaz. "Es esperanzador ver —añadió— cómo evoluciona el campo, así como las inquie-



tudes de los empresarios agrícolas por establecer explotaciones modernas que se adapten a las nuevas condiciones del mercado."

Por su parte, la Comisión permanente de la Sección Central de Trabajadores, de la Hermandad Nacional de Labradores y Gana-

deros, reunida en Sevilla, acordó insistir cerca del Gobierno sobre la urgente promulgación de la ordenanza general del trabajo para el sector agrario, exponiéndole la necesidad de que no haya distingos entre trabajadores del campo y de la industria y de los servicios.

### "ACEITE" DE CERDO

El Sindicato del Olivo ha rechazado terminantemente el proyecto de convertir en aceite el tocino. "No podemos dar un barniz de legalidad —se dijo en una reunión de la Comisión permanente de la sección económica de dicho Sindicato— a los abusos de quienes hacen lo posible para desterrar el olivar." El problema principal del sector es el de abrir nuevos mercados al aceite de oliva en el extranjero a los precios más rentables, y a la vez procurar que la subida de precios en el mercado interior no disminuya el consumo.

El proyecto de obtener del tocino unas 30.000 toneladas de aceite quita el sueño, con razón, a los campesinos que viven mal que bien de los productos del rico y asendereado olivo.

## ESPAÑA EXPORTA TRIGO EN GRAN ESCALA

Hacen falta almacenes para guardarlo



Ya no es posible ocultarlo. España está exportando harina a marchas forzadas. Aquí no tenemos espacio —¿lo buscamos?— para almacenar lo que sea necesario. Los países de Oriente Medio empiezan a recibir trigo español con todos los honores.

Con la cosecha del siglo surgen los problemas del siglo. ¿Dónde guardamos el trigo?

Hay que quitarse la venda de los ojos. A los grandes almacenes, que no sirven para nada, ni rinden beneficios en estos tiempos. En cualquier pueblo hay miles de metros cuadrados cubiertos que servirían para resolver una situación tan difícil como la presente. ¿Por qué no aceptar las soluciones que brindan?

En cuanto a la cebada, produce idénticas

### LABORES DE SEPTIEMBRE

Es urgente el aprovechamiento de las aguas de septiembre para arbitrar una buena sementera. Sembrar trigo temprano es buena práctica en las provincias del interior. También hay que tener previsto lo que sea posible para sembrar centenos —ya pocos— y disponer los suelos que hayan de ser dedicados a cebada.

Las vendimias vienen mejor de lo que suponíamos. Las uvas, que eran chiquitas, están aumentando de tamaño, y con los fríos posteriores al agua, todo es prometedor y provechoso.

### ASI VAN LAS COSAS

● Al regreso de su viaje por diversos países del norte de Europa, los señores Luelmo y Suárez de Purga y Cubero de la Cruz han declarado que nuestro país se encuentra tan adelantado como el que más. Por otra parte, un equipo de ingenieros de Maryland (Estados Unidos), que han permanecido aquí algún tiempo, opinan lo mismo. Resulta grato que todo el mundo reconozca el esfuerzo de los avicultores españoles, nada favorecidos con los precios de huevos y pollos y con las dificultades permanentes por las importaciones.

★ Si el ganado lanar marcha bien, el vacuno va mal. Y el porcino lleva un camino desigual. En esta misma página decimos que enviamos trigo a los países del Medio Oriente, y debemos añadir que también lo enviamos a América del Sur, pero en este caso a cambio de canales de vacuno; de carne, en una palabra. ¿Qué hacemos?

inquietudes. ¿Dónde meter treinta millones de quintales métricos que ALBA calcula para comida de la ganadería andante?

Hacen falta muchísimas paneras o muchísimos recintos para guardar trigo.

### "YO SI COMO PATATAS"



—Digo yo que por qué no te acercas al Ministerio de Agricultura y pides cinco duros para comer patatas.

# AGRUPACIONES CEREALISTAS DE EXPLOTACION EN COMUN

La asociación de agricultores en agrupaciones de cultivo en común es, muy frecuentemente, la única forma de mejorar sustancialmente los rendimientos de muchas pequeñas y medianas empresas cerealistas. Es posible lograr una mecanización racional, organizar el trabajo de forma eficaz, incrementar e intensificar la explotación ganadera y llevar a cabo muchas mejoras que no pueden ser aplicadas a

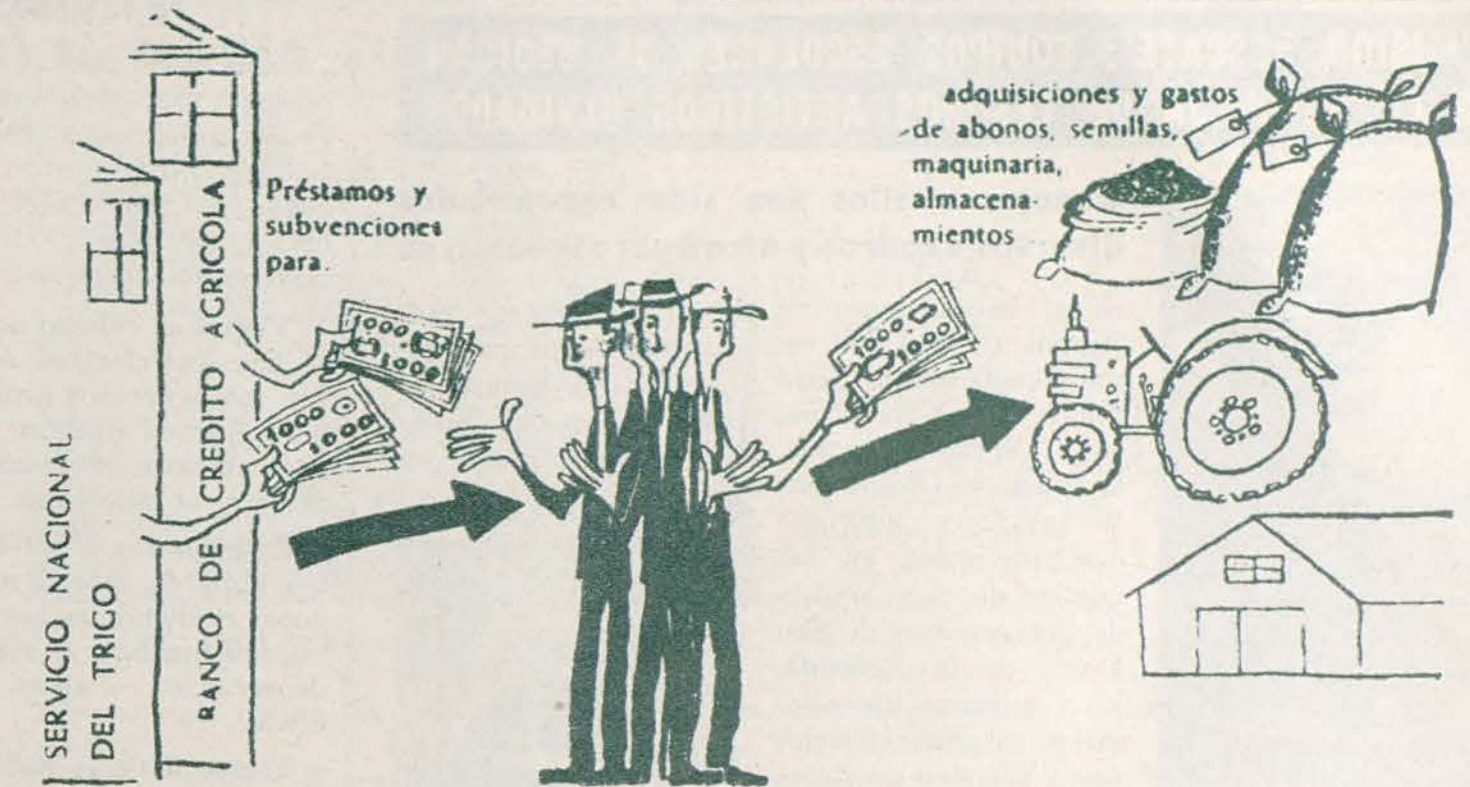

empresas de pequeño tamaño. Las agrupaciones ce-

realistas de explotación en común, constituidas al amparo del decreto

de 25 de mayo de 1966, gozan de los beneficios siguientes:

— Subvenciones con una cuantía máxima de 2.000 pesetas por hectárea.

— Créditos del Servicio Nacional del Trigo para la adquisición de abonos y semillas de cereales, con un interés del 4 por 100.

— Créditos para la adquisición de maquinaria, almacenamiento y gastos de primera instalación, considerados como préstamos económicos con carácter preferente, concedidos de acuerdo con los requisitos establecidos por el Banco de Crédito Agrícola.

— Carácter preferente dentro del régimen de colonización local para auxilios y gastos de primera instalación.

## RAMPAS PARA VEHICULOS AGRICOLAS

Las rampas son necesarias para unir las vías de circulación que se encuentran a distintos niveles, cuando el tráfico es de vehículos rodados, o para dar acceso a los muelles de carga y descarga.

La pendiente máxima admisible en las rampas varía con el tipo de tractor empleado. Con una relación normal entre el peso del remolque cargado y el peso del tractor pueden admitirse los siguientes máximos:

Tractor normal (A), 1-10; tractor con cuatro ruedas motrices, 1-7; semirremolques (B),

1-6; tractores de semirremolque con cuatro ruedas motrices, 1-5. La relación entre la distancia de ejes y la longitud de la rampa

también tiene importancia: a) Cuando la rampa es larga y todos los ejes del medio de transporte se sitúan simultáneamente sobre la ram-

pa, la pendiente, como máximo, debe ser de 1:10.

b) Se puede aumentar a 1:6 cuando el remolque tiene un solo eje de ruedas (semirremolque).

c) Cuando la rampa es más corta que la longitud total del tractor con remolque, la pendiente puede ser de 1:6 como máximo.

d) Si en todo momento sólo un eje del vehículo de transporte se sitúa sobre la rampa, la máxima pendiente admisible es de 1:3.

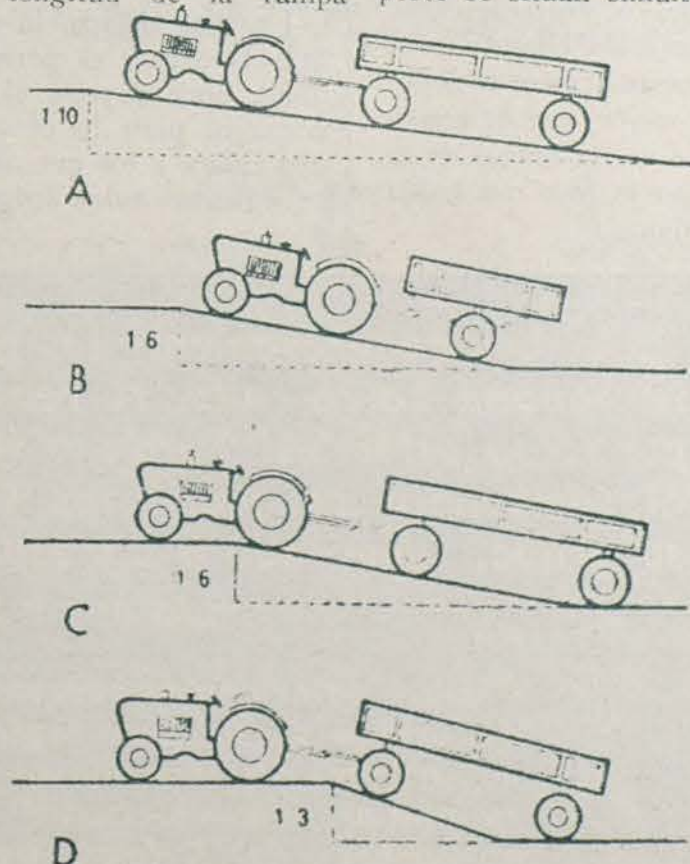

# LETRAS y ARTES

por FEDERICO MUELAS

## "MISION RESCATE": EQUIPOS ESCOLARES SE DEDICAN A LA BUSQUEDA DE TESOROS ARTISTICOS OLVIDADOS



"San Luis, rey de Francia, orando", de Joaquín Sorolla, cuadro hallado por la "Misión Rescate" del grupo escolar "Enrique de Villena", de Alicante. Se encontraba sin catalogar oficialmente en la iglesia parroquial de La Cañada.

La radio ha puesto en movimiento a unos excelentes colaboradores para la tarea delicada de devolver a España lo que, siendo muy suyo, estaba, sin embargo, en trance de perderse. O lo que es peor: lo que, olvidado, yacía en olvidada ruina, en polvorientos rincones, bajo capas de escombros. Estos colaboradores que acaban de dar la primera asombrosa muestra de su eficacia son niños, escolares que, desparramados por la geografía nacional, nos han sorprendido con la primera serie de hallazgos trascendentales en su "Misión Rescate": un cuadro de Sorolla olvidado en la iglesia parroquial de La Cañada, en Alicante; un arco califal

### Gracias a ellos han sido encontrados diversos cuadros y otras obras maestras

en el barrio moro de Agreda (Soria); un estudio cuidadoso del Real Fuerte de la Concepción, en el Cerro del Gardón, de Aldea del Obispo (Salamanca), y múltiples descubrimientos en las iglesias de San Marcos de Concurbián y de San Pedro de la Redonda. Bien merecen los colegiales alicantinos, sorianos y coruñeses no sólo la felicitación, sino el testimonio de gratitud de España.

Y no han sido ellos solos. La Escuela de Guimerá, en Lérida; el Patronato Escolar de la Fábrica de Armas de Toledo y la Escuela Nacional de Arauzo de la Torre, en Burgos, han merecido también menciones de honor. Y en concepto de premio se han concedido armarios-vitrina a diversos grupos que han ocupado sus horas devolviendo al país lo que perdido tenía, o dando un enérgico tirón a las atenciones de todos en torno de unos testimonios del pasado dignos de ser tenidos en cuenta.

Feliz acierto éste de poner en juego la facultad escudriñadora del niño, sus pupilas microscópicas capaces de ver lo que inadvertido pasó a los demás, su constante afán de búsqueda en alas de la aventura cierta o soñada. Con la voluntad de sus escolares, España ha conseguido unos equipos sencillamente excepcionales, capaces de ir mucho más lejos que los mayores. "Yo devolví a España tesoros que eran suyos", podrán de-

cir orgullosamente desde hoy. Que felizmente para la Patria ya nuestros niños no salen al campo a perseguir indefensos pájaros o a esquilmar vi-



Arco califal descubierto en Agreda (Soria) por el grupo número 31. Por este hallazgo, el grupo ha obtenido un trofeo de plata y el premio especial de la Dirección General de Bellas Artes.

ñedos o frutales. Una sana labor educativa ha despertado en ellos el deseo mejor, que de nuevo pone en las manos de la madre la joya que había perdido.

## LA ESCUELA

Por F. SERRANO ANGUIA

Como homenaje al veterano maestro de periodistas, don Francisco Serrano Anguita, al cumplir sus ochenta años de edad, nos complace el transcribir una de sus más celebradas y sentidas poesías sobre la Escuela.



Vuelve el colegio aquél, y en sus fulgores — hay una claridad de amanecida; — vuelven los generosos profesores — a ser ejemplo y luz de nuestra vida... — y se abre ante nosotros el abismo — del Fleury, y el catón y el catecismo.

Para honrar a los hombres previsores — que abrieron cauce a mi niñez lejana; — para gozar rindiéndoles honores — y enaltecer su calidad humana — siempre estará mi pluma de servicio, — antes por devoción que por oficio.

Pienso a veces hallarme junto a ellos, — de nuestra escuela en el feliz abrigo. — Sus manos acarician mis cabellos... — Sus palabras endulzan el castigo... — que nunca fue tan doloroso y triste — como es el de soñar lo que no existe.

Es mi niñez que, de improviso, cruje — con yo no sé qué anhelos de batalla, — y va buscando el extinguido empuje, — y en retrasados ímpetus estalla, — y pide primaveras milagrosas — que el ya seco zarzal cubra de rosas.

¡Cómo al correr del tiempo se embellece — entre brumas nostálgicas la escuela — y cómo, al recordarla, nos parece — saludable el dolor, blanda la espuela, — fácil el remo, y delicado encaje — la burda red del áspero cordaje!

La risa, franca; la mirada, alerta; — sobria la frase; el pensamiento, claro; — el alma, libre y para el bien despierta; — el corazón, para la ofensa, avaro... — ¡Qué nos enlace a los que allí estuvimos — cuanto en aquellas aulas aprendimos!

**"¡Siembra generosamente los granos de tu bondad hasta en los terrenos que te parezcan estériles! Tarde o temprano, el sembrador recogerá los frutos de su grano, superando a sus esperanzas."**

(**"LAS MIL Y UNA NOCHES"**)

Célebre colección de cuentos árabes, en parte de origen persa, con ingeniosas y poéticas narraciones de maravillosas aventuras, en que se pintan admirablemente los caracteres y costumbres del Oriente. Data del siglo XIV.



# LA MUJER y las mujeres

Por BLANCA DE ARCE

## UNA ESPAÑOLA, MARIA LUISA HALCON

**PROCLAMADA  
"MUJER IDEAL  
DE EUROPA"**

**Andaluza,  
veintiséis años,  
y madre de  
cuatro niñas**

Por segunda vez ha triunfado una española en el concurso que todos los años se celebra en Montecatini (Italia). El año pasado, un gallega, Pilar Páramo, fue proclamada la "Mujer más Elegante de Europa". En esta ocasión, otra española, la señora María Luisa Halcón de Parias, andaluza, de veintiséis años, casada y madre de cuatro niñas, obtuvo el más alto galardón de esta competición: el título de "Mujer Ideal de Europa".

Quince mujeres —de las cuales tres eran italianas— participaron en la final. Compitieron representantes de Grecia, Finlandia, Alemania occidental, Francia, Suiza, Noruega, Suecia, Gran Bretaña, Yugoslavia, Bélgica y Holanda.

Las aspirantes debían demostrar sus capacidades en el manejo de la cocina, de la máquina de coser, de la educación de los niños y poseer nociones de cultura general. En total, quince mujeres a cada cual más hacendosa e informada de sus obligaciones como madre y esposa ideal. Pero los mayores méritos correspondían a nuestra compatriota, que no en vano mantiene una lucha diaria con esos cuatro soles de hijas —Fátima, Inés, Cristina y María Luisa; de cuatro, tres, dos años y siete meses, respectiva-

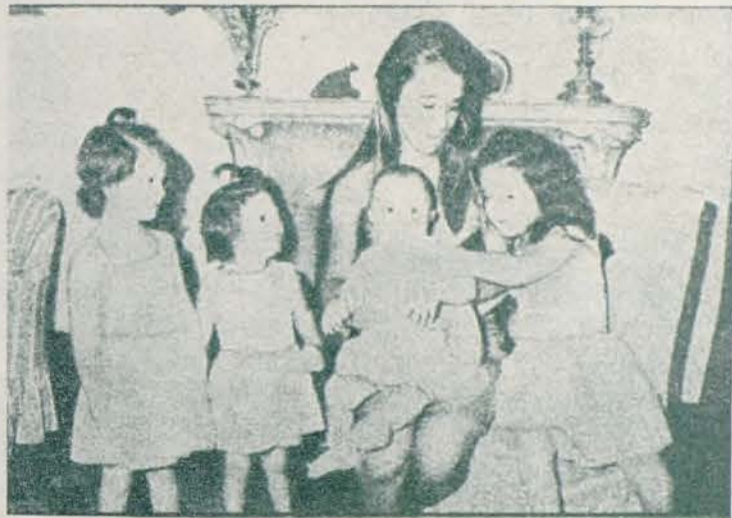

La "Mujer Ideal de Europa", con sus cuatro hijos.

mente—, que Dios le ha concedido.

La nueva "Mujer Ideal de Europa" nació en Granada, aunque a los pocos años se trasladó a Sevilla, donde ha

vivido siempre. Es la tercera de las cuatro hijas de don Carlos Halcón Halcón, teniente coronel de Ingenieros, y de doña Francisca Alvarez Ossorio. Está casada con dos Fernando Parias, ingeniero industrial.

### LABORES

## ENCAJE Y JERSEY EN GANCHILLO

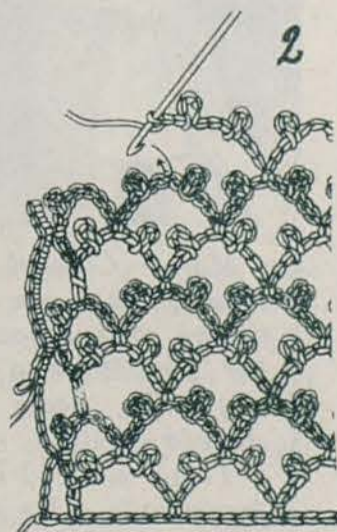
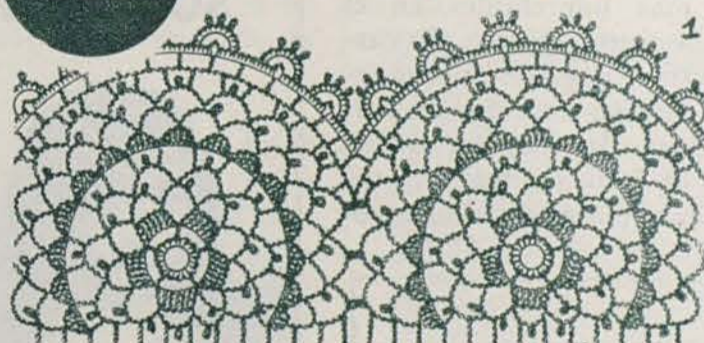

Un bonito encaje de Irlanda a ganchillo (figs. 1, 2 y 3: encaje, detalle del punto y forma de hacer éste); un jersey en ganchillo (figuras 4, 5 y 6: detalle del punto, patrón del delantero, espalda y manga) y la prenda ya confeccionada (fig. 7).

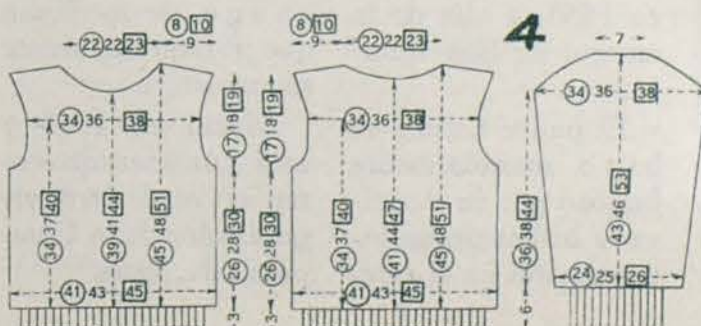

### COCINA

## LUBINA FRIA BELLA VISTA

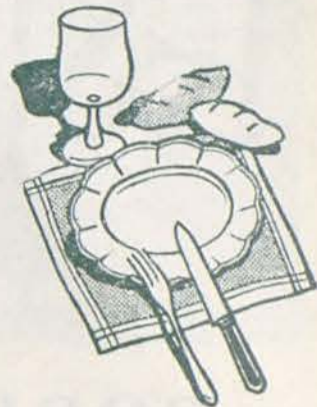

Coced la lubina y dejad que se enfríe en su mismo caldo. Una vez fría se escurre bien, a fin de que suelte todo el caldo.

Se coloca en una fuente y en seguida se procede a decorarla, empezando por cubrirla con una ligera capa de mahonesa algo espesa; una vez cubierta, se decora con filetes de anchoas, detalles de pimienta morrón y pepinillos, espolvoreándola de perejil picado muy fino; en la boca, un ramito de hojas de perejil muy fresco; alrededor de la fuente, unos montoncitos de aceitunas rellenas, alternando con medios huevos duros y patatas cortadas a pequeños cuadritos, sazonados con sal y un poco de mahonesa.

Esta forma de decorarla tan simple puede cambiarse por adorno de ensalada rusa u otra ensalada puesta en tartaletas, o en pequeñas tostaditas de pan.



Detalle del punto.

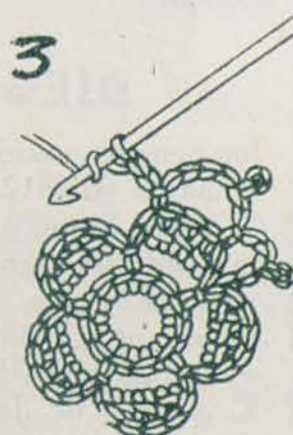

# nuestra ESPAÑA es así

por Jorge R. de Santayana

## SORIA (y II)

Hay fábricas de muebles y de destilación de mieras, pinolina y aceites rectificadas; todo ello derivado de sus bosques.

Sin embargo, a pesar de su riqueza de ganado lanar, no dispone Soria de industrias textiles.

La provincia cuenta con muchos monumentos artísticos, siendo una lástima que el turismo no esté suficientemente desarrollado, por lo que desconoce prácticamente las bellezas de Soria. En Agreda se conservan murallas árabes y monumentos románicos; en Burgo de Osma, ruinas románicas y una hermosa catedral gótica; en

San Esteban de Gormaz, murallas y dos iglesias románicas con galerías porticadas; en Molinos de Duero, cerca de los Picos de Urbión, se conserva el más interesante conjunto de construcciones populares de los siglos XVII y XVIII, y Casillas de Berlanga posee una ermita de San Miguel, del siglo XI, declarada monumento nacional.

Puede decirse que toda la provincia es un continuo rosario de monumentos, entre los que descuellan los de carácter románico.

También debemos recordar el solar donde es-



El histórico palacio de los condes de Gondomar, en Soria.

tuvo Numancia, ciudad que con su heroísmo dejó impresa huella impecedera en la Historia patria.

Su población es de unos 150.000 habitantes, de los que, alrededor de 20.000, residen en la capital, situada a orillas del Duero. Soria es una de las ciudades españolas más interesantes en el aspecto artístico. Su castillo, que fue núcleo defensivo, está hoy en ruinas. San Juan de Duero es uno de los mejores monumentos del arte ro-

mánico; la colegiata de San Pedro, monumento nacional, también es románica, con un magnífico claustro del siglo XII; la de Santo Domingo, igualmente románica, da-

ta del siglo XII, así como el templo de Juan de Rabanera.

En arquitectura civil sobresale el palacio de los condes de Gomara, con su torre plateresca.

### UNA FAMOSA RELIGIOSA DE SORIA

## SOR MARIA DE AGREDA



na edad se granjeó fama de santa y de obtener favores especiales del Cielo, lo que dio lugar a que la Inquisición le instruyese un proceso, del que salió absuelta con todos los pronunciamientos favorables.

Dotada de un magnífico estilo literario, gozó asimismo de gran fama como escritora. Descuellan entre sus libros "La mística ciudad de Dios", pero, sin embargo, debe su principal celebridad a las históricas "Cartas" que dirigió al rey Felipe IV, de quien fue eficazísima consejera en los más arduos problemas de Estado.

La insigne religiosa, que fue llamada la "Santa Teresa del barroco", murió en olor de santidad en marzo de 1665.

María Coronel y Arana, que con el tiempo sería conocida por Sor María de Agreda, nació en Agreda en 1602.

Tomó el hábito franciscano a los dieciséis años de edad, y antes de los veinticinco ya era priora del convento de la Inmaculada, de su ciudad natal.

Desde muy temprana-

### Un gran teólogo soriano



El padre Diego Laínez, uno de los más insignes teólogos españoles de todos

## DIEGO LAINEZ

los tiempos, nació en Almazán en 1512.

Intimo amigo y colaborador de San Ignacio de Loyola, tuvo parte principalísima en la fundación de la Compañía de Jesús, de la que fue general en 1558, a raíz de la muerte de San Ignacio.

El padre Laínez se hizo mundialmente famoso por su decisiva y brillantísima intervención en el céle-

bre Concilio de Trento, en el que sentó cátedra de primera figura de la Teología.

El Papa Paulo IV le ofreció el capelo cardenalicio, altísimo honor que el padre Laínez declinó en un rasgo de modestia que refleja fielmente su carácter.

Murió en 1565 y está considerado como el verdadero organizador de la Compañía de Jesús.

## PARABOLA DEL SAMARITANO



En esta hermosísima parábola encuentro yo la mejor enseñanza que de la caridad, o justicia mejor, se puede hacer. Ante todo, debes saber que Jesús, nuestro Maestro, es no tan solamente el mejor de los maestros de la caridad, sino el único y verdadero Maestro portador del mensaje de la caridad o del amor a nuestros hermanos, y no sólo para los creyentes, sino para todos los hombres.

Esta parábola fue dicha por Jesús, respondiendo a una pregunta que le hizo un doctor de la Ley. La pregunta es: "¿Y quién es mi prójimo?" Jesús, entonces, respondió con la siguiente parábola:

"Un hombre bajaba de Jerusalén a Jericó y cayó en manos de unos ladrones, los cuales le despojaron y, después de haberlo herido, se fueron, dejándolo medio muerto. Aconteció que bajaba por el mismo camino un sacerdote y, viéndolo, pasó de largo. Asimismo, un levita, hallándose cerca del lugar y viéndole, pasó también de largo. Mas un samaritano se llegó cerca de él y, al verle, se movió a compasión. Y acercándose le vendó las heridas, echando en ellas aceite y vino, y poniéndolo sobre su cabalgadura lo llevó a su venta y tuvo cuidado de él. Al día siguiente sacó dos denarios y los dio al mesonero y le dijo: "Cuídamelo y cuanto gastes de más yo te lo daré cuando vuelva."

—¿Cuál de estos tres te parece que fue el prójimo de aquel que cayó en manos de los ladrones?

—Aquel —respondió el doctor— que usó con él de misericordia.

—Pues ve —le dijo entonces Jesús— y haz tú lo mismo."

Solamente quiero por hoy que conserves este articulito, o mejor dicho, esta parábola, a fin de que te sirva de meditación.

Padre Jesús FERNANDEZ

## CARTAS A MARIA

Querida María:

La última vez que fui a verte al pueblo, me dijeron que habías ido de excursión. Me acordé de que muchas veces me habías dicho que nunca habíais podido ir de viaje a gusto al sitio que quisierais. Por eso me alegré de verdad, y espero que lo hayas pasado muy bien. Como me han contado que ahora sube al pueblo un autocar que va a hacer más excursiones, te escribo ésta para animarte a que vayas también.

Habrás visto que viajar, aunque sea poco, es estupendo. Conoces otras tierras y otras gentes, ves cómo trabajan, cómo se divierten, cómo viven. Aprendes muchísimo. Aprendes a comprender mejor las cosas, a entenderte mejor con todo el mundo. Es como si se te ensanchara la mente, como si te creciera el amor por el país y por sus habitantes. Te sientes hermana de todos y ves que sus luchas y sus dificultades son las mismas que las tuyas, como también lo son sus alegrías.

Hace aún muy poco tiempo ni siquiera podías pensar que ibas a tener

VIAJAR  
ES  
SABER



ocasión de conocer otros lugares. Ahora que puedes, hazlo. Ver España es maravilloso, y no es una cosa sólo para extranjeros. Está bien que los de fuera nos conozcan, pero a mí me parece mucho más importante que la gente de los pueblos sepa cómo son otros pueblos, que hable con otra gente. Puede que veas cosas que te gusten y otras que te gusten menos. Lo interesante es verlas.

Y como sé que a ti te gusta aprender, y me acuerdo de que me has solido hablar de tus deseos de cultura, te digo que viajes, aunque sólo sea tres pueblos más allá. Viajar es el mejor amigo del saber.

Espero que me cuentes qué nuevos lugares has visto y qué te han parecido. Hasta entonces, recibe un abrazo de tu amiga,

JUANA

## CARTAS A PEPE

Querido Pepe:

A lo mejor has leído en los periódicos la noticia de Nemesio y Jacobo, un padre y un hijo que se hallan recogidos en el asilo de San Isidro, en Aranjuez. Aquí verás su fotografía, una foto que ha dado la vuelta a España en poco tiempo y en la que Nemesio y Jacobo aparecen como si el tiempo no hubiese pasado por ellos, y el padre sintiera la necesidad de proteger al hijo, una vez más, de los peligros del mundo. Es una estampa que a mí, querido amigo, me ha causado un cierto malestar y ha dejado en mi alma un regusto amargo. Es como si en el fondo me sintiera culpable de un delito indefinible, de una gran injusticia o algo así.



Porque, amigo mío, injusto me parece haber trabajado en esta vida, llegar a viejo y hallarse solo en medio de una sociedad que resulta hostil desde sus cimientos. Y me pregunto cómo un padre y un hijo pueden ir a parar al asilo sin que nadie se con-

NEMESIO  
Y  
JACOBO



nueva, como no sean ellos mismos, a fuerza de hablar de las mismas cosas. Y quién sabe si el padre, ahora con noventa años a las espaldas, no tendrá todavía historias viejas que contar a su hijo; serán historias largas, de personas perdidas en casi un siglo de recuerdos, que el hijo recibirá con la misma veneración y el mismo interés que cuando era chico.

La fotografía de Nemesio y Jacobo en el asilo es un documento más, una prueba evidente de que algo no marcha bien en las relaciones entre los hombres. Es como una dramática demostración de su derrota y de la nuestra.

MAXIMO

# LA INDUSTRIA Y SUS OFICIOS

## ESPAÑA SE ENCAMINA HACIA EL MERCADO COMUN

### Su plena incorporación se efectuará en dos etapas

España ha obtenido últimamente un gran éxito en sus negociaciones para el ingreso en el Mercado Común. Como sabéis, el Mercado Común es una asociación de países europeos —Francia, Alemania, Italia, Bélgica, Holanda y Luxemburgo— que tiene por objeto suprimir las trabas arancelarias y facilitar, unificándolos en muchos sentidos, sus intercambios comerciales.

Conviene, sin embargo, aclarar que la incorporación de nuestro país a esta Comunidad Europea será lenta y requerirá dos etapas. La primera durará, como mínimo, seis años; y la segunda empezará después de que se llegue a un acuerdo entre los seis países miembros para negociar con el nuestro.

En la primera fase, las tarifas de aduanas serán reducidas por la Comunidad Económica Europea en un veinte por ciento inmediatamente; a los dos años habrá otra reducción del veinte por ciento, y al cuarto año será de un sesenta.

España, por su parte, se compromete a una reducción inicial de tarifas del diez por ciento; otro diez por ciento, a los dos años, y un diez por ciento más al cuarto. En total, una rebaja del treinta por ciento.

Falta saber qué decidirá la Comunidad sobre el asunto de los agrios



—de gran importancia para España— y los tomates.

De todos modos, como decimos, es un gran éxito para nuestro país el haber logrado estas negociaciones, cosa que aún no ha podido conseguir Inglaterra, a la que Francia cierra las puertas del Mercado Común.

## CERCA DE VEINTE MIL PERSONAS EMPLEA EN ESPAÑA LA INDUSTRIA DEL VIDRIO

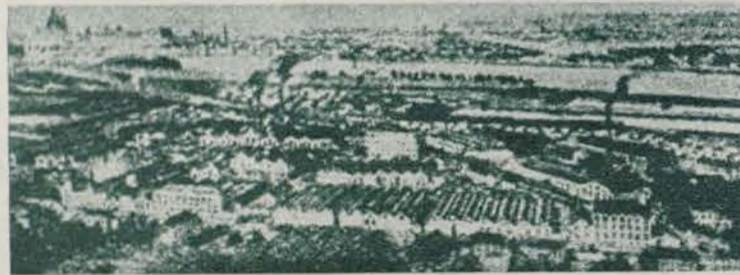

Alemania figura a la cabeza de los países fabricantes de vidrio. He aquí uno de sus vastos complejos de esta industria, en Baviera.

## MININOTICIAS

● A cerca de cinco millones se elevó el movimiento de pasajeros por los aeropuertos españoles en el primer semestre de este año. Supone un aumento del 19 por 100 respecto al del mismo período de tiempo de 1966.

★ Francia está dispuesta a comprar todos los trigos excedentes españoles de los tipos duro y semiduro.

## El valor de su producción se eleva a 4.160 millones de pesetas

En España hay 118 fábricas de vidrio, que emplean a cerca de veinte mil personas. El valor de la producción se eleva a 4.160 millones de pesetas.

En cuanto a la producción, hay que distinguir varias clases de vidrio, pues no es lo mismo el plano o estirado, para usos industriales, que el hueco dedicado a envases, usos domésticos o sanitarios. Y, finalmente, también hay diferencia entre el vidrio prensado y el que se destina a anteojería u óptica.

### A NUESTROS LECTORES

—¿Qué oficio o profesión te interesa?

—¿Qué se necesita para dedicarse a dicha profesión?

—¿Qué medio o qué materiales emplearás en el ejercicio de ese oficio?

—¿Qué forma hay de iniciarte en el oficio y qué estudios o preparación se requieren?

A cuantas preguntas te interesen, te contestaremos en esta página.

Sólo esperamos tus preguntas para responderlas. Escribe a ALBA y te informaremos.

### RESPUESTA A

**MIGUEL MANGANO GALISTEO**

**PUERTO REAL (Cádiz)**

*Comprendemos sus deseos, pero lo mejor, en su caso, es solicitar hacer un curso de formación profesional acelerada, en la especialidad de soldadura.*

*Tenga en cuenta que mientras se halle en el Centro realizando el curso no será ninguna carga para su familia, ya que percibirá una cantidad diaria. La duración del curso es breve —sólo veinticuatro semanas— y saldrá con el título de oficial. Vale la pena.*

Muchas naciones se disputan el honor de haber descubierto el vidrio, pero lo cierto es que el vidrio más antiguo conocido es el de Egipto, y a este país, pues, se le atribuye su descubrimiento. Con la caída del Imperio romano disminuyó la importancia de este artículo, pero se conservó en Bizancio y quizá fuera de Bizancio de donde Venecia recibiera las primeras lecciones que hicieron posible que se convirtiera en la monopolizadora del vidrio y exportara sus espejos, vasos y copas. En Barcelona, ya en el siglo XVI, se imitaba el vidrio veneciano.

El vidrio es un compuesto de sílice —procedente de las arenas blancas y puras—, cenizas sódicas y piedra caliza o cal apagada. El plomo interviene solamente en cristales muy finos, en los tallados y en los cristales ópticos.

### OTRAS DOS CENTRALES TERMICAS

*Otras dos centrales térmicas van a ser instaladas en España. Una aprovechará los lignitos de Puertollano, y la otra se alzará en el Campo de Gibraltar y suministrará energía a varias provincias. Esta última ocupará una extensión de 85.000 metros cuadrados, y su coste se elevará a unos dos mil millones de pesetas.*

**EL MUNDO  
de la  
EMIGRACION**

**MUCHOS HIJOS DE EMIGRANTES HAN VERANEADO EN ESPAÑA**

**COSTEARON SUS VACACIONES EL INSTITUTO NACIONAL DE EMIGRACION Y LA ORGANIZACION JUVENIL**

Centenares de hijos de emigrantes españoles en diversos países europeos han venido a España este verano para disfrutar sus vacaciones bajo los auspicios del Instituto Nacional de Emigración y de la Organización Juvenil. Son muchachos que vinieron a conocer su Patria, pues muchos de ellos nacieron en el país donde sus pa-

dres marcharon para liberarse de angustias económicas; otros, aun nacidos aquí, tuvieron que emigrar siendo muy niños. Ahora, durante el mes de vacaciones veraniegas, aprovecharon para saturarse de sol y de nostalgia.

Todos estos muchachos han pasado treinta días de vacaciones gratuitas, de los que veinte permanecieron en un campamento, y los otros diez estuvieron dedicados a excursiones. El emigrante, en este servicio, sólo debe pagar el gasto de desplazamiento del muchacho hasta el punto de concentración. Todo lo demás (viaje a España, estancia y retorno) corre a cargo del

Instituto Nacional de Emigración y de la Organización Juvenil.

Vaya nuestro saludo a estos cientos de chicos que ahora, en contacto físico con la España que tanto soñaron, se saturan de esa emoción que otorga el descubrimiento del cielo y la tierra, tan soñados en países extraños. Sus hablas germanas, galas, flamencas, sus exteriores signos que recuerdan que hoy viven y conviven con pueblos de características diferentes al suyo, no quitan nada a su porte netamente ibérico, porque a todos ellos el fuerte castellano les brota ufana- mente como el más hermoso signo de españolidad.



Una escena muy frecuente en las estaciones españolas: el regreso de los emigrantes para disfrutar de la vacación veraniega.

**MENOS  
TRABAJADORES  
ESPAÑOLES EN  
ALEMANIA**

"Desde hace algún tiempo ha aumentado extraordinariamente el número de trabajadores españoles que regresan a su Patria, después de abandonar sus puestos de trabajo en Europa central, especialmente en la República federal alemana. Asimismo ha descendido notablemente la cifra de españoles que salen de España para colocarse en el extranjero. Mientras que hasta hace sólo unos meses venían saliendo semanalmente de la estación central de Madrid uno o dos trenes, con 700 trabajadores emigrantes, hoy día sale solamente un convoy a la semana, transportando entre 200 y 250 trabajadores. La explicación de ello se encuentra en el progreso de España."

(Del periódico alemán "Handelsblatt".)

**INVASION A LA VISTA**



**EN EL AÑO 2000 HABRA CUARENTA Y DOS MILLONES DE ESPAÑOLES**

**INCREIBLE FALLO DE UN JUEZ BRITANICO  
EL NIÑO CARAZO  
(hijo de emigrantes españoles)  
NO VOLVERA CON  
SUS PADRES**

Un juez británico ha dictado un increíble fallo en el caso planteado por el niño español José María Carazo, de nueve años, hijo de un matrimonio que vivió en Londres hace algunos años. El pequeño nació en la capital inglesa y fue inscrito en el Consulado español y bautizado en una iglesia católica. Es, por tanto, súbdito español. Nunca sus padres renunciaron a la nacionalidad española.

A los pocos años los padres decidieron regresar a Madrid. El pequeño vino con ellos, pero acostumbrado al clima inglés, extrañó los calores de nuestra Patria. Los padres decidieron enviarle con la madrina, que en aquella época trabajaba como sirvienta de un matrimonio inglés, llamado Forsyth, en Londres. Este matrimonio se encariñó con el niño y lograron que un juez inglés lo dejase bajo su

custodia. Cuando los padres de José María trataron de recuperar a su hijo, los Forsyth llevaron el asunto a los



José María Carazo.

tribunales y ahora éstos han fallado que el niño debe continuar bajo la protección de sus padres adoptivos ingleses.

Un drama más de la emigración. Porque unos padres españoles, del barrio madrileño de Entrevías, lloran, por la decisión de un juez, la pérdida de un hijo. Un rotundo error moral. Aunque se salve la ley.

COMENZO  
EL NUEVO  
CURSO

## SIETE MILLONES DE NIÑOS Y NIÑAS EN LAS ESCUELAS

ESTAN PREVISTOS 24.000 NUEVOS MAESTROS EN  
LOS CUATRO PROXIMOS AÑOS



—... y mientras no tenga edad para ocuparse de mi negocio, he pensado traerlo aquí para que me lo entretengan.

Ha comenzado un nuevo curso escolar. Se abrieron las escuelas después del largo paréntesis veraniego, y maestros y niños ocuparon su estrado y sus pupitres. Maestros que han encanecido su pelo a fuerza de repetir, un día y otro, un año y otro, las mismas, las primeras cosas. Maestros que llegan por vez primera, con emoción casi sacerdotal, a cumplir una de las más importantes tareas que el hombre puede darse a sí mismo: transmitir a los demás la sabiduría.

Este año escolar 1967, siete millones de niños y niñas españoles están en edad —de dos a trece años— de acudir a los centros de enseñanza primaria. La escolarización ha aumentado extraordinariamente en nuestro país. El analfabetismo ha descendido enormemente. Son dos buenos síntomas. En el decenio 1957-67 se han construido 1.200.000 nuevos puestos escolares. Pero la población ha crecido más rápidamente aún, y ésta es la causa principal del déficit de escuelas que todavía se deja sentir en nuestras provincias.

Al parecer, el primer Plan de Desarrollo se quedó corto. El número

de aulas a construir se fijó en 14.173, con lo que se crearían 566.920 puestos escolares, pero sólo se pudo llevar a cabo un 65 por 100 de estas cifras, es decir, diez mil aulas escasas.

Según palabras del ministro de Educación y Ciencia, señor Lora Tamayo, en el segundo Plan de Desarrollo las inversiones para el capítulo "Educación" se elevan a 53.000 millones de pesetas en los cuatro años de su vigencia, lo que supone más del ciento por ciento



Terminaron las vacaciones y comenzó un nuevo curso. Siete millones de niños y niñas españoles vuelven a enfrentarse con sus responsabilidades escolares.

### LO QUE SE QUIERE HACER

El programa previsto para el II Plan de Desarrollo, referido a Enseñanza Primaria es el siguiente:

**AULAS A CONSTRUIR:** 22.355 (51.674 para Primaria y Media).

- Para población preescolar: 5.000
- Para anular el déficit: 15.191.
- Para emigraciones: 5.900.
- Para educación especial: 4.000.
- Para futuros escolares: 3.600.
- Para sustituir locales: 17.983.

**PUESTOS ESCOLARES A CREAR:** 670.659 en Primaria.

**NUEVOS MAESTROS:** 24.000.

**MOVIMIENTO MIGRATORIO:** 3.000.000 de niños en seis años.



—Un maestro español, 70.000 pesetas anuales.

—Y en Nueva York, en huelga porque ganan 14.000 dólares (840.000 pesetas).

con relación al primer Plan. En la enseñanza primaria se han programado cerca de 20.000 millones de pesetas para crear 22.355 nuevas unidades escolares.

Pero como no puede haber escuelas sin maestros, en los próximos cuatro años se ha previsto dar la titulación a 24.000 nuevos profesionales de la Enseñanza primaria. Claro que esto no se conseguirá si no se aumentan los sueldos. De lo contrario, estos hombres y mujeres abnegados se irán a buscarse el pan a otros sitios y ocupaciones. Por mucha fuerza vocacional que se tenga para educar a los niños, si la profesión no está bien remunerada, no cabe esperar milagros.

En resumen, como se ve, el panorama no es muy optimista, pero tampoco demasiado sombrío. Si queremos entrar en la órbita de los países no subdesarrollados, habrá que crear más escuelas y dotar económicamente al Magisterio. A eso parece que se va por fin en España. Así sea.

# HECHOS Y CONDUCTAS EJEMPLARES

CRONICAS Y REPORTAJES EXCLUSIVOS PARA ALBA

## MURIO AHOGADO EN EL RIO TAJO AL ACUDIR EN SOCORRO DE UN MUCHACHO

También éste pereció en la tragedia

Un joven de Toledo, Francisco Palomeque Vozmediano, de veintiún años, pereció ahogado en el río Tajo cuando intentaba salvar a otro muchacho, de dieciséis, Guillermo Sanz Choca, que estaba pidiendo socorro y que también fue arrastrado por las aguas.



El joven Francisco Palomeque.

Francisco, que había salido con unos amigos para pasar el día en el campo, oyó, a media tarde, unos gritos que procedían del lugar conocido por "Arroyo de la Degollada", cerca del puente de Alcántara. Acudió rápidamente y, al ver a un chico que se estaba ahogando, no dudó un instante: comenzó a desvestirse para lanzarse en auxilio del muchacho. Como no le diera tiempo, sólo se quitó el jersey y se arrojó al agua. Sujetó al muchacho y, cuando ya iba con él hacia la orilla, debió de sufrir un desvanecimiento y se hundió.

Francisco no volvió a aparecer. Los demás compañeros se lanzaron al agua, pero nada pudieron hacer, pues no le encontraron. En cuanto al muchacho que estaba salvando, al perder el punto de apoyo que constituía Francisco, se hundió y pereció igualmente.

## UN OBRERO PERDIO LA VIDA EN EL INUTIL INTENTO DE SALVAR A UN COMPAÑERO

Se había producido un escape de gas en una galería subterránea

2  
CASOS  
DE SUBLIME  
ABNEGACION

Dos obreros madrileños resultaron muertos a consecuencia de escape de gas cuando re-



A la izquierda, Julián Gaya Fernández, el primero en bajar al pozo, en cuyo auxilio acudió Eugenio Esteban —a la derecha—, que resultó también muerto por el gas.

El joven Palomeque estaba haciendo el servicio militar en Getafe. Tanto los familiares como sus amigos y compañeros coinciden en que era un perfecto nadador, por lo que se supone que debió de sufrir una congestión, bien porque hacía poco tiempo que había merendado, o a causa del esfuerzo realizado en su intento de salvar al otro muchacho, al que no conocía de nada.

saban unos registros subterráneos en la calle del General Mola. Cinco bomberos de los que acudieron a rescatarlos resultaron intoxicados.

Julián Gayo Fernández, de cincuenta y cuatro años, casado, el pri-

mero de los obreros que bajó al pozo para reparar la avería, al llegar a los registros apretó unas llaves. En aquel momento comenzó a salir gas intensamente, lo que provocó su desvanecimiento inmediato, sin que tuviera tiempo ni tan siquiera de pedir auxilio.

Uno de sus compañeros, Eugenio Esteban Vicente, de treinta y siete años, también casado, cuya misión en el equipo de la Compañía de Gas era la de chófer, al darse cuenta de que ocurría algo anormal, decidió bajar a auxiliar a su compañero, sabiendo que él corría también peligro, como les dijera a las personas que estaban cerca del pozo.

Cuando extrajeron a los dos hombres, se les condujo urgentemente al equipo quirúrgico de la calle de Montesa, pero los facultativos de guardia nada pudieron hacer por ellos, pues ingresaron ya cadáveres.

Eugenio ha dejado viuda y dos hijos, de ocho y dos años de edad.

## UNOS MINEROS DE VILLARROYA TRABAJARON CERCA DE SEIS MESES SIN COBRAR UN CENTIMO

El Ministerio de Trabajo ha premiado su generosidad entregando treinta y cinco mil pesetas a cada uno

Los mineros de la mina de carbón "Carmina", situada cerca de Villarroya, pintoresco pueblo de la sierra logroñesa, llevaban cerca de seis meses trabajando incondicionalmente sin percibir salario alguno, debido a que, al parecer, el material minero se había extinguido. Siguieron afanes y esperanzas en la empresa, que, en favor de sus mineros, no quería darse por vencida en la tarea. Pero llegó el momento en que hubo que desistir. Fue entonces cuando los mineros se ofrecieron a trabajar con la condición de que se les pagase si se encontraba el ansiado mineral y, por el contrario, no percibirían nada por su labor si los resultados eran negativos. Se acce-

dió a ello y siguieron cerca de seis meses de infructuoso trabajo. La suerte no quiso colaborar con estos trabajadores, que tuvieron, finalmente, que rendirse a la evidencia, suprimiendo las excavaciones.

Los mineros nada tenían que cobrar, según lo acordado, pero no podía quedar así este rasgo de generoso esfuerzo. Las autoridades de la provincia gestionaron del ministro de Trabajo que les fueran abonadas de alguna manera las jornadas perdidas y, de paso, se diera a conocer este rasgo de virtud humana, ejemplo para todo el mundo. Y, en efecto, el Ministerio de Trabajo premió el gesto concediendo 35.000 pesetas a cada uno de los mineros.

# lo que os convi

**1** Hemos dicho en otra ocasión que la cultura (cada día saber más, ser mejor, hacer más cosas buenas) es un bien para los individuos y para los pueblos, sin el cual no es posible el desarrollo social y económico.

**2** Uno de los principales instrumentos de la elevación cultural es la lectura de libros, de revistas y de periódicos. Hoy vamos a referirnos a estos últimos.

**3** Llamamos periódicos a esa publicación diaria que nos sale al paso por la maña-

na, por la tarde o por la noche, cuando nos lanzamos a la calle para nuestras actividades habituales, ofreciéndonos lecturas orientadoras sobre diversos problemas, lecturas recreativas, deportes y pasatiempos; informaciones acerca de la situación del mundo; noticias, avisos y anuncios de interés general.

**4** Gracias a los periódicos nos sentimos más dentro de la comunidad nacional y universal a que pertenecemos; vivimos más y mejor en nuestro mundo; actualizamos nuestra cultu-

ra; establecemos comunicaciones útiles y recíprocas con numerosas personas; aprendemos constantemente, en suma.

**5** Por eso, el nivel de cultura y de vida de un país se mide, entre otras cosas, por el número de periódicos y de lectores de periódicos con que el país cuenta. Hay pueblos en los que a simple vista se observa cómo las gentes, sin distinción, en los vehículos de transporte, en las terrazas de los cafés, en los paseos, en los descansos intermedios de los espectáculos, leen sus periódicos ávidamente; periódicos que reciben, mediante suscripción, en el propio domicilio, o que adquieren en los numerosos quioscos en que se encuentran a la venta. Y ocurre en muchos casos que para facilitar la adquisición rápida del periódico, cada transeúnte toma el suyo de un montón y deposita allí mismo el importe del ejemplar, sin necesidad de que haya ningun-

## LOS PER

na persona encargada de darlo y de cobrarlo.

**6** Al conjunto de periódicos que se publican se le denomina Prensa, la Prensa diaria, en el caso que estamos tratando. España tiene una gran Prensa diaria. Hay periódicos nacionales magníficos, que, generalmente, se publican en Madrid, y desde Madrid van diariamente a todos los lugares de nuestra Patria. Actualmente se publican en Madrid los siguientes periódicos diarios: "Pueblo", "ABC", "Ya", "Arriba", "Nuevo Diario", "SP", "Informaciones", "Madrid" y "El Alcázar". Hay también magníficos periódicos regionales o provinciales que no desmerecen en nada de los de carácter nacional.

Todos esos periódicos se diferencian entre sí en varios aspectos: por el tamaño, por el número de páginas, por la calidad del papel, por el



tipo de letra, por la cantidad con que se ilustran, por las secciones (artículos sociales, páginas de divulgación, informaciones deportivas, páginas de sucesos clasificados, etc.), y, sobre su ideología; es decir, por su de ver los problemas y la claridad y valentía con lo que sucede, diciendo bien o está mal.

Y, por esas diferencias, sus grupos de lectores fijan aquellas personas simpatizan

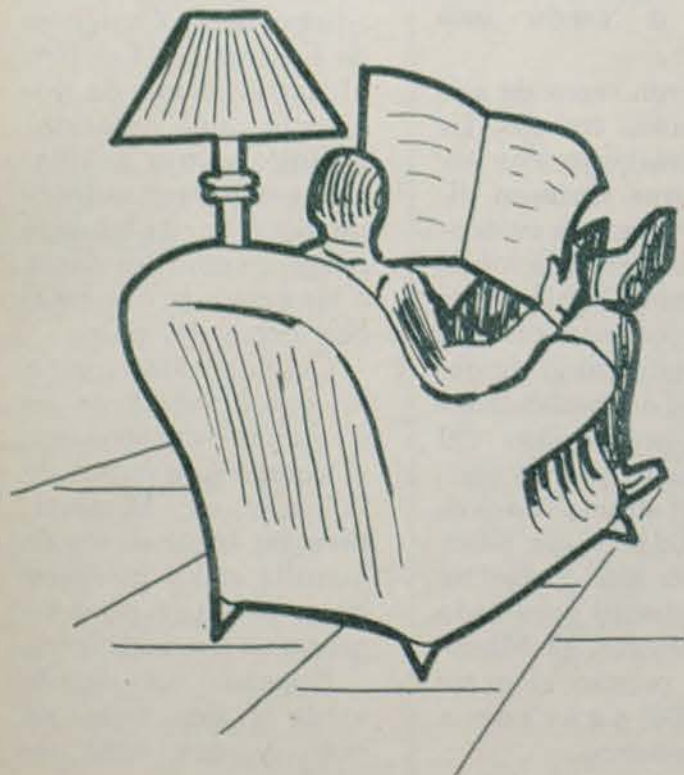



# ene saber

Por

J. de Vega y Relea

## IODICOS



de fotografías y dibujos  
lugar fijo de cada una de  
de cuestiones políticas y  
gación científica y artís-  
ivas, secciones de espec-  
s, repertorio de anuncios  
e todo, se diferencian por  
us doctrinas, por su modo  
s cosas importantes, por  
que nos informan de todo  
o que, a su juicio, está  
cada periódico suele tener  
s, que son, lógicamente,  
antes con la doctrina que

el periódico representa.

**7** Todos debemos leer a diario periódicos; es, ciertamente, indispensable. Nos atreveríamos a decir que nuestra dignidad de hombres de nuestro tiempo exige que así sea. Cualquiera hora es buena para hacerlo. Hay muchas personas que, a falta de tiempo mejor, leen su periódico en las sobremesas, después del desayuno, de la comida o de la cena; incluso hay lectores del periódico en la cama, por la noche, antes de dormirse, o por la mañana, antes de levantarse.

**8** Pero, ¿qué periódicos debemos leer? ¿Cómo hemos de leerlos? Naturalmente, debemos leer siquiera un periódico todos los días. Pero el ideal es leer dos: un periódico de la región o provincia en que vivimos, que

nos pone en relación especialmente con nuestro mundo más inmediato; y otro periódico nacional, de más amplios horizontes, abiertos a toda la geografía nacional y universal.

Si ello no es posible, convendrá alternar, leyendo un día uno y otro día otro. También se aconseja leer alternativamente dos periódicos de diferente ideología para contrastar criterios y opiniones opuestas, y formar noblemente, a base de ello, nuestro propio criterio y nuestra personal opinión.

Pero —nos dirán algunas personas—, ¿cómo podemos leer a diario dos periódicos si apenas tenemos tiempo para hacerlo?

Digamos que hay algunas técnicas aconsejables para, en poco tiempo, aprovechar la lectura del periódico. Por ejemplo, hacemos una primera lectura rápida y de conjunto de nuestro periódico, fijándonos en los títulos de las seccio-

nes, de los artículos, de los sucesos, etcétera, con lo que recibiremos una primera información de novedades del día. En esa primera lectura rápida, seleccionaremos aquellas cosas que nos ofrezcan mayor interés. Y a esas cosas dedicaremos la inmediata atención de lectura preferente. Para una posible lectura posterior y última dejamos el resto del periódico; y, en último extremo, guardamos para leer el primer día de asueto aquello que, teniendo un gran interés,

no hayamos podido leer en su propio día.

**9** Lo importante es que, en cada casa, haya por lo menos un periódico y que no haya ni una sola persona que, a diario, no lea alguno de los que se publican en España.

Una de las finalidades y de los deseos de todos los que hacemos ALBA es convertirse en vivero de lectores de periódicos, y que cada uno de sus lectores quincenales se convierta en lector diario de otro periódico. Que así sea.

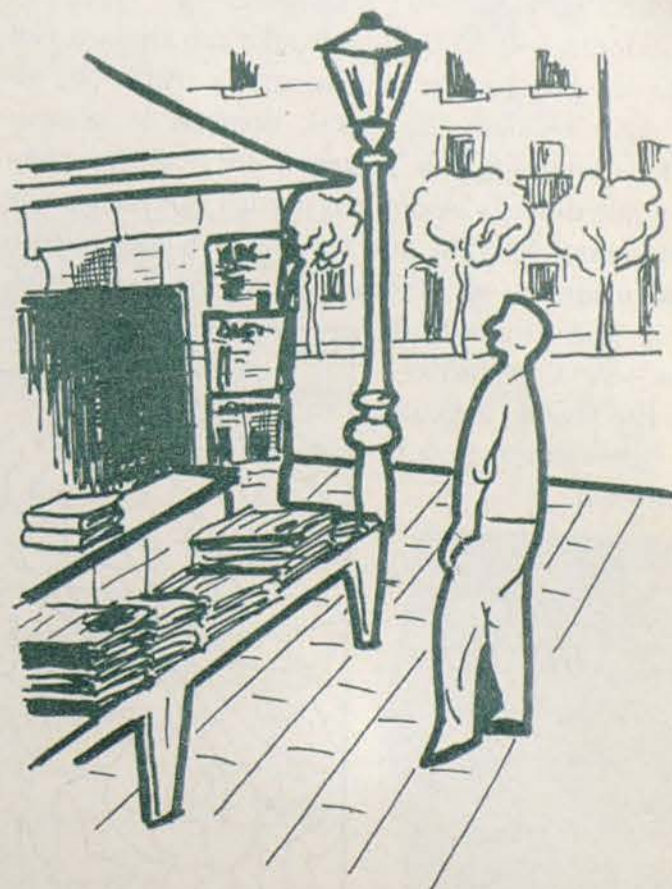

# PARA PASAR EL TIEMPO

Por Pedro Ocón

## CRUCIGRAMA

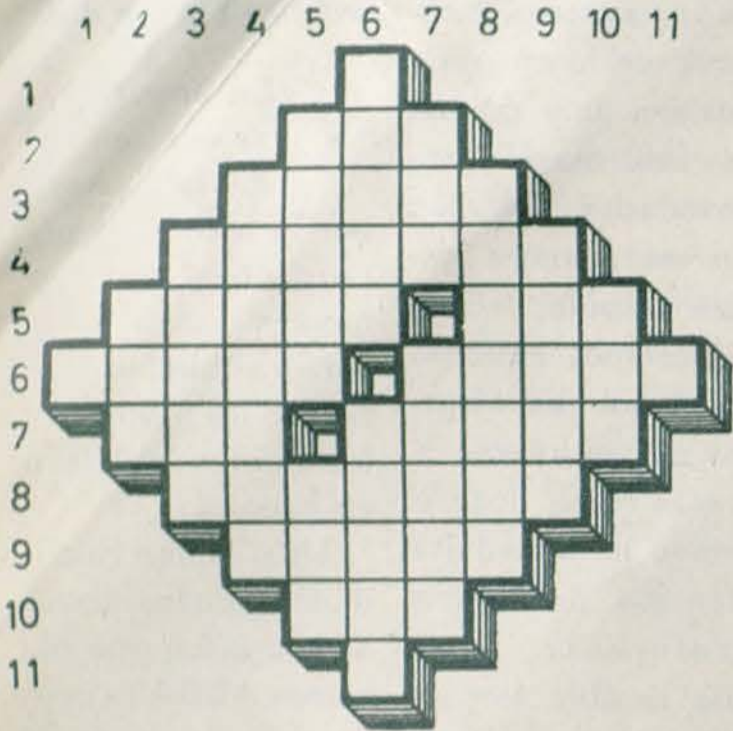

**HORIZONTALES.**—1: Número romano.—2: Perjuicio.—3: Lanzas que antiguamente usaron los guerreros.—4: Ablandar una cosa estrujándola o golpeándola.—5: Reglas graduadas que se emplean en las mediciones de terrenos. Hortaliza.—6: Fig., discursos fastidiosos. Moluscos gastereópodos.—7: Astro. Cambias.—8: Peces marinos, parecidos al arenque.—9: Hongos.—10: Religiosa.—11: Consonante.

**VERTICALES.**—1: Cincuenta.—2: Adverbio. 3: Ficciones.—4: Volantes que adornan algunos vestidos.—5: Señales que quedan en las frutas por algún daño recibido. En plural, nombre de letra.—6: Documentos que se entregan como dinero efectivo y que después se canjean por las cantidades que representan. Aparato que transmite el movimiento a una máquina.—7: Hogar. Sitio.—8: Territorios que se han separado de otros.—9: Vestiduras.—10: En plural, artículo. 11: Abreviatura de punto cardinal.

### DIBUJO ESCONDIDO

Rellenad de negro las zonas marcadas con un punto y aparecerá un dibujo.

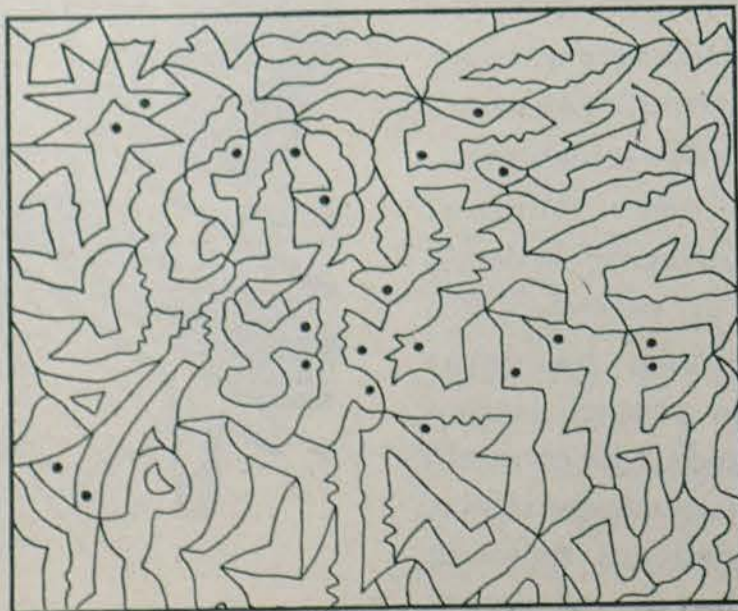

## SOLUCIONES

### AL CRUCIGRAMA

**VERTICALES.**  
1: L.—2: Mas.—3: Mitos.—4: Pa-  
tatas.—5: Macas.  
Bes.—6: Vales. Mo-  
tor.—7: Lar. Lau-  
gar.—8: Sacadas.  
9: Ropas.—10: Las.  
11: S.

**HORIZONTALES.**  
1: V.—2: LFS.—3: Falas.—  
4: Macerata.—5: Miras. Col.—6: La-  
tas. Lapas.—7: Sol-  
Mudas.—8: Sabo-  
gas.—9: Setas.—  
10: Sor.—11: R.

### AL SALTO

### DE CABALLO

“Una de las ven-  
tajas de no ser feliz  
es que se puede de-  
sear la felicidad.”

## PRUEBA DE MEMORIA

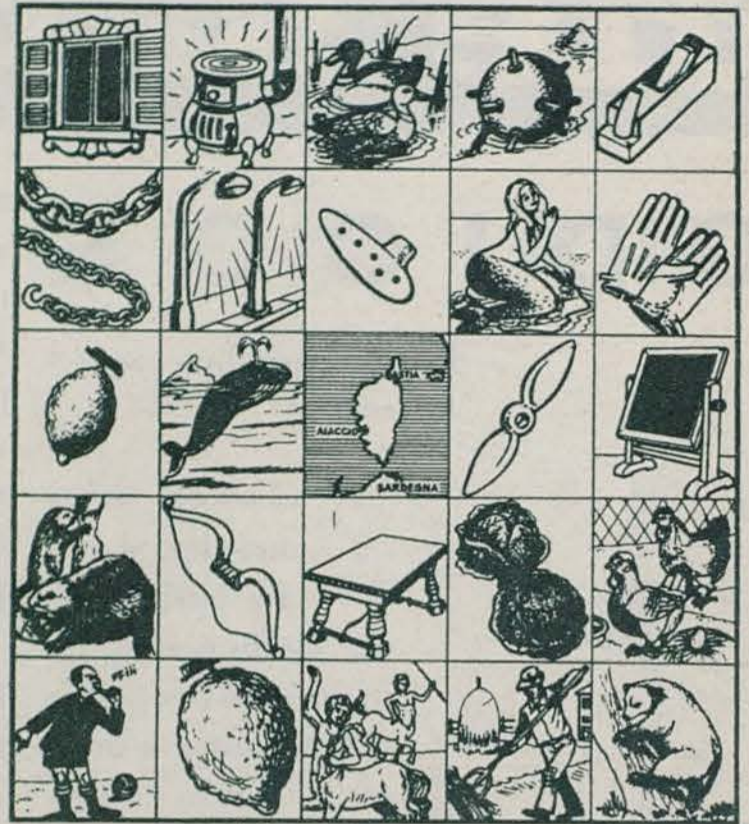

Fijaos atentamente en el dibujo durante un minuto y pensad en los nombres de los objetos que aparecen en el mismo. Volved la página y tratad de recordarlos, escribiéndolos en un papel. Si los recordáis todos, vuestra memoria es excelente; de 16 a 18, tenéis buena memoria, y si recordáis menos de 11, vuestra memoria vacila.

## SALTO DE CABALLO

U	LA	SE	SER	DE
QUE	NO	NA	FE	PUE
SEAR	LI	JAS	LAS	FE
DE	ES	DAD	DE	TA
CI	DE	VEN	LIZ	

**Modo de resolverlo.**—Empezando por la primera sílaba (U), y siguiendo el movimiento del caballo de ajedrez, formad UN PENSAMIENTO DE OSCAR WILDE con todas las sílabas contenidas en el cuadro.

# Ocurrió en ESTE MES por Virgilio Pérez



Se firma el famoso pacto conocido por "el de los Toros de Guisando", en el que el rey Enrique IV reconoció a su hermana doña Isabel como heredera de sus reinos y se comprometió a no casarla contra su voluntad; si bien, tampoco doña Isabel podría hacerlo sin consentimiento de él.

En aquel mismo acto de la firma, los grandes y prelados presentes como testigos reconocieron a doña Isabel como princesa de Asturias y futura reina de Castilla.



Muere en su retiro de Yuste (Extremadura) el emperador Carlos I de España y V de Alemania, quien dos años antes había abdicado el trono en favor de su hijo Felipe II.

El gran monarca, que había nacido en Gante en el año 1500, llegó a ser el más poderoso soberano de su tiempo, en cuyos dominios no se ponía el sol. Al comienzo de su reinado hubo de sofocar la rebelión de las "Comunidades de Castilla", cuyos jefes, Padilla, Bravo y Maldonado, fueron decapitados en Villalar.



El notable astrónomo berlinés J. G. Galle, director del observatorio de Breslau, descubre el planeta Neptuno, hecho considerado como uno de los más resonantes en la historia de la Astronomía moderna. No falta, sin embargo, quien atribuye el descubrimiento de este planeta, por medio del cálculo, a Urbano La Verriere.

El astrónomo Galle había nacido en 1812 y murió en 1890.

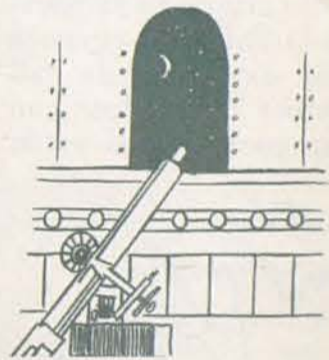

Se produce en Madrid un hecho verdaderamente escandaloso y que causó profunda impresión: fueron robadas del Museo del Prado las joyas del llamado "tesoro del Delfín", de valor incalculable.

A pesar de que el audaz robo aparecía revestido de un impenetrable misterio, los ladrones no tardaron en caer en manos de la Policía, gracias a la pericia del entonces jefe superior de la misma, señor Fernández Luna, a quien se llamaba "el Sherlock Holmes español".



Nace en Motrico (Guipúzcoa) el glorioso marino Cosme Damián Churruca, héroe de la gran batalla naval de Trafalgar, librada en 1805 por las flotas coaligadas de España y Francia contra la británica. Esta, muy superior en número, se alzó con la victoria, a costa de la muerte de su famoso almirante Nelson. También sucumbió el jefe de la flota española, almirante Churruca, y resultó gravísimamente herido su compañero Gravina, quien murió asimismo pocos días después, en Cádiz.



Muere el gran sabio francés Louis Pasteur, biólogo eminente, padre de la moderna Biología y autor de las investigaciones sobre la profilaxis de la rabia y del carbunco. Merced a sus valiosos estudios y descubrimientos, se inició en la Medicina la época de la aplicación de las vacunas, que produjeron una gran renovación en el campo médico y han salvado desde entonces infinidad de vidas humanas. Había nacido en Dole, en 1822.



# PAGINA PARA LOS HOMBRES DEL MAR

## LA CORUÑA VA A TENER UNA GRAN CASA DEL MAR

### Abarcará la totalidad de la vida marítima profesional y aficionada

Una gran Casa del Mar va a ser construida en La Coruña, que abarcará la totalidad de la vida marítima profesional y aficionada, pues agrupará los servicios propios de las actuales Casa del Pescador o Casa del Marino y será, en síntesis, un verdadero Palacio del Mar.

Se alzará en la plaza de la Palloza y ocupará una extensión de mil metros cuadrados, con una enorme zona verde

de otros cinco mil y un aparcamiento subterráneo. Será construida por la Junta de Obras del Puerto, organismos sindicales de la pesca e Instituto Social de La Marina, en colaboración con el Apostolado del Mar.

La Casa o Palacio del Mar no solamente dedicará su atención al profesional de la Marina mercante o pesquera, sino también a todos los coruñeses de la ca-

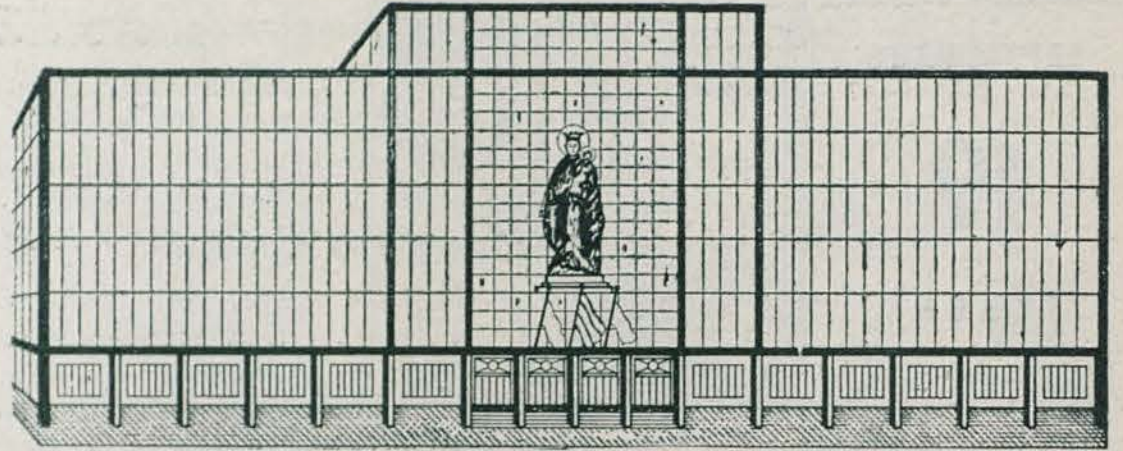

Maqueta de la futura Casa del Mar, de La Coruña. Ocupará una extensión de mil metros cuadrados, con una zona verde de cinco mil.

pital y su provincia con aficiones marítimas, para cultivarlas; o sin aficiones, para fomentárselas. Esta finalidad, que podemos llamar exterior o de extensión, es fundamental en una provincia eminentemen-

te marinera como es la coruñesa.

Contará, pues, con una biblioteca del mar, la más completa de su especialidad; una hemeroteca del mar, un museo del mar —orientado de un modo práctico al conocimiento de los fenómenos del mar y sus derivados—; un acuario, para familiarizar a chicos y grandes con la vida submarina; una sala de exposiciones, en

la que tendrán cabida todas las exteriorizaciones relacionadas con el mar; sala de proyecciones, para fomentar la afición marítima mediante películas y cursillos basados en las proyecciones cinematográficas; una Escuela de Natación, que dotará de monitores a toda la provincia, y una Sociedad de Salvamento, que se organizará conforme al modelo más perfecto de colaboración cívica.



# MARINERO:

## ...TE CONVIENE SABER QUE...

- Se ha creado el CERTIFICADO DE COMPETENCIA PARA MARINERO para facilitarte el conocimiento de tu profesión. Este certificado será obligatorio para todo el que quiera embarcar por vez primera a partir del año 1970.
- El certificado se obtiene mediante examen en las Comandancias de Marina, Escuelas de Náutica o Escuelas de Formación Profesional Náutico-Pesquera.
- Si tu afición te impulsa a elegir la profesión de marinero de la Marina mercante o de la pesquera, te conviene ir adquiriendo estos conocimientos cuanto antes. Para ello existen cursos gratuitos de muy corta duración en las Escuelas citadas.
- Los conocimientos que se exigen son muy sencillos, pero necesarios. Puedes enterarte de los programas en cualquier Comandancia o Ayudantía de Marina, o en las Escuelas de Náutica y formación Profesional Náutico-Pesquera.
- Si estás ya embarcado también te conviene adquirir este certificado porque te enseñará muchas cosas necesarias que desconoces o tienes mal aprendidas.

### ANIMALES MARINOS

## EL PEZ ESPADA Y SUS NOMBRES

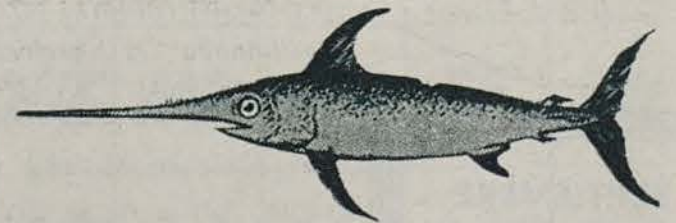

El pez espada, extraordinario navegante, es conocido por los siguientes nombres:

- VASCONGADAS: Txitxi-ezpata.
- SANTANDER y ASTURIAS: Pez espada.
- GALICIA: Espadarte.
- ANDALUCIA: Aguja palá, Espadarte y Emperador.
- LEVANTE: Espasa y Emperador.
- CATALUÑA: Peix espasa.
- BALEARES: Peix espasa.
- CANARIAS: Espadarte.
- COSTA SAHARA: Espadón.
- PORTUGAL: Agulhao y Espadarte.
- FRANCIA: Espadón y Epée.
- INGLATERRA: Sword-fish.

# LOS PROBLEMAS DEL TRABAJADOR

## CONSULTORIO SOCIAL Y LABORAL

Por César  
GALA VALLEJO

### ¿TENGO DERECHO A ALGUNA AYUDA?

Tal es la pregunta que nos hace doña Teresa Corral de Martínez, casada, de cuarenta y cuatro años, vecina de Tortosa, que, según ella, lleva dos años inválida, sin cobrar ninguna prestación o ayuda por falta de cotización. Su marido es peón de albañil.



Las circunstancias que concurren en su caso impiden todo derecho a prestación reglamentaria, tanto de la Seguridad Social como del Fondo Nacional de Asistencia Social. Está usted casada, y su marido, sin duda, trabajará en alguna empresa y estará, por tanto, encuadrado en la Mutualidad Laboral de la Construcción. Pues bien, su marido es el que tiene la posibilidad de acudir, en solicitud de ayuda extrarreglamentaria, a la Delegación de Mutualidades Laborales de Tarragona, la cual, con cargo al fondo provincial de asistencia social de la Mutualidad Laboral de la Construcción, puede otorgarle una ayuda fundándose en la apremiante necesidad o desgracia en que se halla la familia a causa de la invalidez de la mujer de la casa. Soliciten de esta forma la prestación.

### ASISTENCIA SANITARIA A PENSIONISTAS DE LA MUTUALIDAD NACIONAL AGRARIA DE LA SEGURIDAD SOCIAL

Varios trabajadores agrícolas de Benavente (Zamora) nos preguntan si al pasar a la situación de pensionistas conservan o no el derecho a la asistencia sanitaria que disfrutaban cuando están en activo.

Es un asunto este que nos consultan de mucho interés, y que conviene

dejar bien aclarado. En principio, y tal como figura consignado en la disposición final cuarta del Reglamento General de 23 de febrero de 1967, regulador del nuevo Régimen Especial Agrario de la Seguridad Social, la asistencia sanitaria a los pensionistas de este régimen especial está aplazada. Dice la disposición que se otorgará gradual y progresivamente, a medida que las posibilidades económicas lo permitan. Sin embargo, el citado Reglamento General atenúa en parte tal principio, al disponer en el artículo 72 que "los trabajadores que causen baja en el censo por pasar a ser pensionistas de este Régimen Especial, conservarán durante un año su derecho a disfrutar de asistencia sanitaria por enfermedad común o accidente no laboral".

### BECAS DE ESTUDIO

A don Gabriel Camacho, trabajador agrícola de Bélmez (Córdoba), le contestamos lo siguiente:

Si su hijo, como le dicen a usted los profesores, es un muchacho despierto, que promete, y con notas medias calificadas de "buenas", no cree-



mos tenga dificultad para conseguir una beca de estudios. Sepa que para los hijos de los trabajadores no importa el sector a que pertenezcan (industria, servicios, agricultura, mar). La Organización Sindical otorga becas y ayudas para estudios. También la Comisaría de Protección Escolar, con cargo al Fondo Nacional de Igualdad de Oportunidades, concede becas a los muchachos que valgan para el estudio y carezcan de medios económicos. Y no faltan tampoco los centros de formación profesional dependientes de la Dirección General de

Promoción Social del Ministerio de Trabajo, así como las prestaciones de acción formativa para las Universidades Laborales, que precisamente hace pocos días han anunciado la oportuna convocatoria. Fijese si hoy existen posibilidades para que no se malogre ningún talento. Ahora bien, respecto a la información sobre el procedimiento para solicitar unas y otras ayudas, nadie mejor, así lo entendemos nosotros, que los propios profesores, sobre todo respecto a las becas del Fondo Nacional de Igualdad de Oportunidades, que distribuye la Comisaría de Protección Escolar. En cuanto a las de la Organización Sindical, el secretario de la Hermandad Sindical de Labradores y Ganaderos de Bélmez es quien mejor debe informarle sobre convocatoria de las mismas.

### ENCUADRAMIENTO EN LA SEGURIDAD SOCIAL

A don Prudencio Espina Sánchez, de Ciudad Real, albañil de profesión, le contestamos lo siguiente:

A menos que no nos haya querido decir que lo que realiza como albañil son las llamadas simple y vulgarmente "chapuzas", su calificación laboral, por lo que deducimos de su carta, no es la de un trabajador eventual, sino la de un verdadero trabajador autónomo; sus trabajos los realiza no al servicio de una empresa determinada, sino como autopatrón, esto es, por propia cuenta. En consecuencia, tiene derecho a los beneficios que la Seguridad Social otorga a los trabajadores autónomos. Ahora bien, para poder alcanzar éstos es preciso: primero, que se inscriba en el correspondiente censo de trabajadores autónomos del Sindicato Provincial de la Construcción, Vidrio y Cerámica de Ciudad Real. También tiene que estar dado de alta como tal trabajador en la contribución industrial. Sólo después de estos trámites y de tener los oportunos certificados puede solicitar en la Delegación Provincial de Mutualidades Laborales su afiliación en la Mutualidad Laboral de Trabajadores Autónomos de la industria, que es la que le corresponde por razón de actividad.

# CONSEJOS MEDICOS PRACTICOS

## HIGIENE DEL NIÑO

Por el doctor  
José Luis MORANTE

Un tema importante por su utilidad es el del aseo corporal del recién nacido. La piel del niño pequeño, por su gran delicadeza, está expuesta a escoceduras e irritaciones de todo tipo. En la aparición de estas lesiones de la piel influye, extraordinariamente la facilidad con que el niño humedece sus pañales. La zona preferentemente afectada es la de las nalgas y cara interna de los muslos. Para evitar estas molestias escoceduras se procederá al secado de esta región con un trozo de tela muy fina, impregnada en aceite de oliva, untando después con una de las pomadas contra las escoceduras que se venden en el comercio, a base de lanolina.

La persona que va a asear al crío debe lavarse antes las manos cuidadosamente con jabón y cepillo y ponerse un delantal limpio.

Cuidará también de que todos los utensilios de limpieza estén perfectamente limpios (jabón, toallas, etc.)

Deberá procurar que la habitación esté caldeada y sin corrientes de aire.

### ASEO DE LA CICATRIZ UMBILICAL

Hasta el décimo día o las dos semanas de la vida del niño, el ombligo está todavía tierno y conviene tocarlo lo menos posible (las infecciones de la herida del cordón son a menudo mortales). Después del aseo se cubrirá el ombligo con una compresa esterilizada, que se manejará tocán-

dola únicamente por el lado de fuera; es decir, por el que no está en contacto con el ombligo. Se colocará después un trozo de algodón bien limpio y se sujetará todo con la fajita de gasa, como si fuera un cinturón.

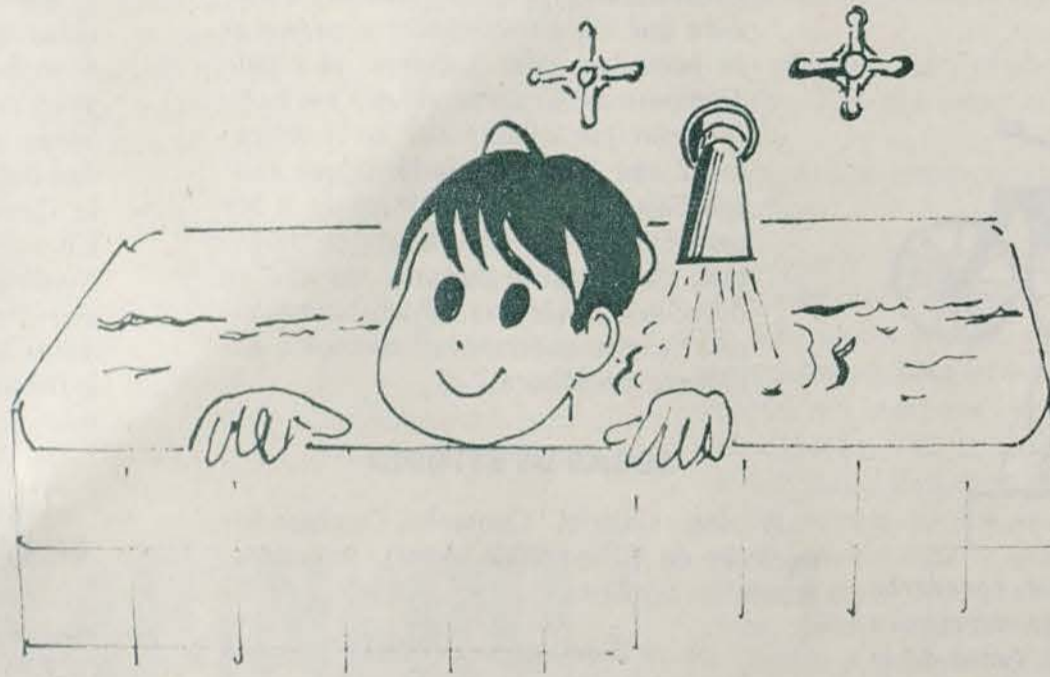

Hasta la cicatrización definitiva, después de la caída del cordón, se seguirá cubriendo el ombligo con una compresa seca esterilizada.

### EL BAÑO

Cuando la herida del ombligo esté completamente cicatrizada se puede bañar al niño diariamente. El baño se dará todos los días a la misma hora, antes de la comida, y no durará más del tiempo necesario para lavarlo bien. Se utilizará un recipiente limpio, esmaltado y del tamaño adecuado para su uso, reservándose únicamente para bañar a la criatura y no para ninguna otra cosa.

Deberá tenerse aparte una palangana con agua hervida, tibia, para la limpieza de la cara. La temperatura del agua será de 36 ó 37 grados; es decir, cuando se

note tibia al meter en ella el codo o el dorso de la mano.

Se usará una toalla de rizo, una manopla muy suave y un trozo de buen jabón ordinario (no hace falta jabón de tocador). No se usarán esponjas, pues son difíciles de limpiar.

Después de enjabonado y secado con un paño suave afelpado, que en invierno se calentará antes de secar al niño, se procede a espolvorear con polvos de talco (no utilizéis nunca almidón, pues produce escoceduras).

Se espolvorean, sobre todo, los pliegues de la piel, axilas, ingles, cuello, vientre, etc. A veces

estas zonas están resacas, debiéndose usar una pomada de vaselina en lugar de talco.

### ASEO DE MANOS Y PIES

Debe procurarse que estén bien limpios, pues el niño se los chupa constantemente. Se cortarán las uñas con unas tijeras bien limpias, pasadas por alcohol, sin apurar mucho el corte y pasando un algodón empapado en alcohol sobre cada una de las uñas recién cortadas.

Como vemos, los cuidados que deben adoptarse en la limpieza del niño pequeño son muy sencillos. Hay que procurar que ésta sea lo más completa posible, teniendo en cuenta una serie de normas elementales de higiene, y recordando siempre que estamos tratando con un ser extremadamente delicado, al que hay que defender contra molestias, escoceduras e infecciones.

## GARANTIA PARA EL MAÑANA

El seguro de vida es un contrato por el cual el asegurador garantiza, mediante el cobro de una prima, el pago de una prestación al beneficiario designado en la póliza, dentro del plazo estipulado y siempre que se cumplan las circunstancias previstas sobre la cabeza del asegurado.

Este asegurado puede beneficiarse del contrato él mismo o la persona o personas que designe en el contrato. Las prestaciones pueden ser satisfechas, tanto en caso de muerte del asegurado como en caso de que, transcurrido un tiempo determinado en la póliza, se haya determinado que sea el propio asegurado quien se beneficie de la misma.

Tres grandes grupos se determinan en esta clase de seguros:

- Seguros para caso de muerte.
- Seguros para caso de vida.
- Seguros mixtos.

Veamos en qué consiste cada uno de ellos.

A) Seguros para caso de muerte. En esta clasificación entran todas las modalidades cuyas garantías se satisfacen al beneficiario en caso de muerte del asegurado, y comprende: Segu-

ros a vida entera, con pagos de primas vitalicias o temporales. El capital se satisface en caso de muerte del asegurado, si el fallecimiento es dentro del plazo señalado. El pago puede ser de una

pago de una prima, bien de una vez o en plazos determinados, el asegurado puede, llegado a la edad o tiempo fijado en el contrato, recibir una cantidad determinada, bien de una sola vez o

personas determinadas en el contrato, en caso de muerte del asegurado.

En este último grupo se incluyen los seguros dotales, seguros combinados de capital y renta, seguros a plazo fijo, se-

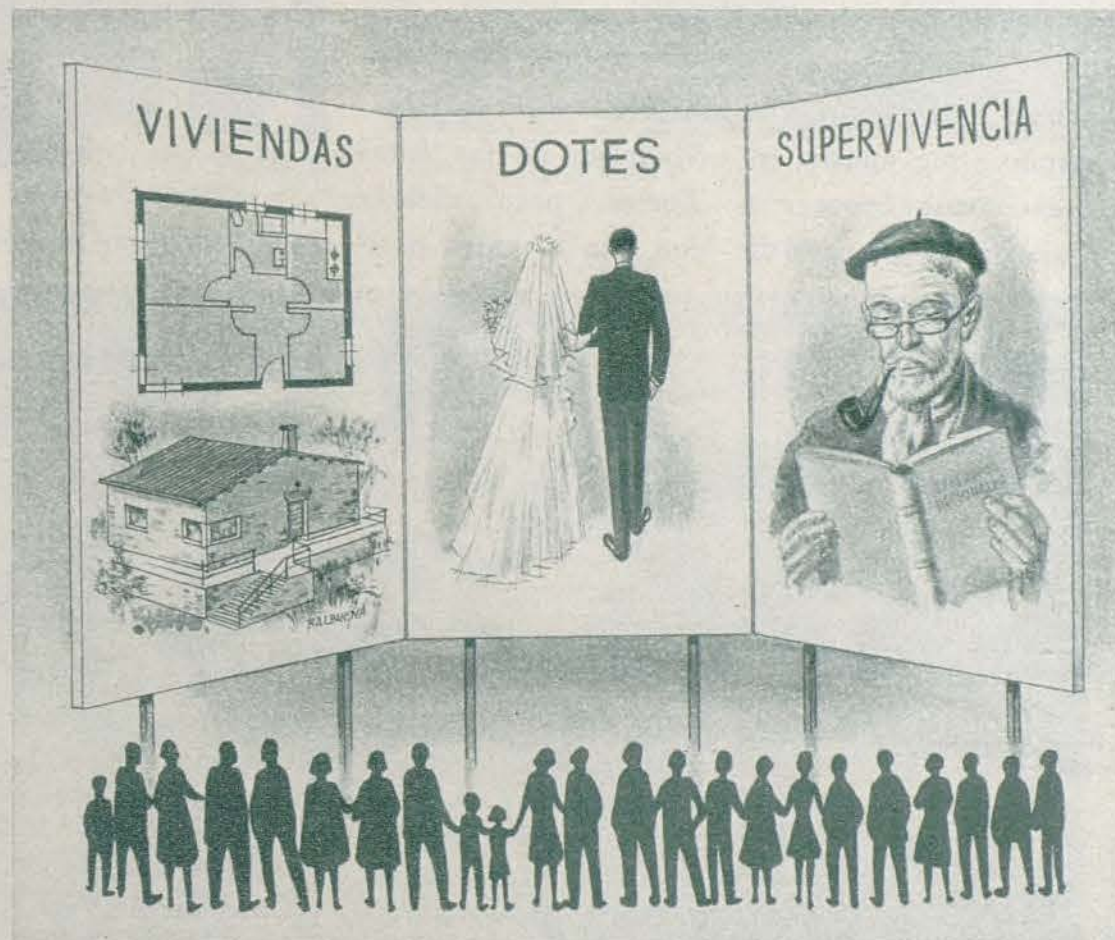

En el grupo C, uno de los tres que forman el seguro de vida, se incluyen otras tres importantes ramas: seguros dotales, seguros combinados de capital y renta y seguros de doble capital por muerte y por supervivencia.

vez o en forma de renta vitalicia. Dentro de este grupo se incluyen los seguros de amortización, de aplicación a la cancelación de préstamos hipotecarios por muerte del titular o a garantizar los compromisos contraídos por la compra de inmuebles (casas, fincas, etcétera) u otros bienes comprados a plazos.

B) Seguros para caso de vida. Son los contratos en que mediante el

bien como renta vitalicia. Estas se contratan, principalmente, para asegurar rentas de jubilación o retiro.

C) Seguros mixtos. En este grupo entran todos aquellos seguros en los que el beneficiario puede percibir una cantidad determinada, o una renta fijada al llegar a cierta edad o una vez cumplido el plazo determinado en la póliza; o bien, se benefician las

seguros de doble capital por muerte y por supervivencia, etc.

En general, todas las pólizas de seguro tienen una serie de condiciones que deben ser cumplidas por el asegurado para tener pleno derecho a los beneficios que el seguro lleva consigo. Y en los seguros de vida, como en todas las demás ramas, estas condiciones pueden ser varias, siempre que las dos partes —asegu-

## AQUI TENEIS EN QUE CONSISTEN

rador y asegurado— estén de acuerdo.

Las pólizas de seguro de vida, en su mayoría, conceden, a partir del tercer año, unos valores de rescisión total o parcial del contrato en caso de que éste no fuera cumplido por el asegurado. Estos valores se llaman: "valor de rescate", por cuyo pago el asegurador se libera de todo compromiso futuro; "valor de reducción", en que el asegurado se compromete a mantener sin más pago de primas la modalidad contratada en forma original, pero de un capital "reducido" en proporción a las primas pagadas, y "seguro prorrogado", por el que el asegurador garantiza, para caso de fallecimiento del asegurado, el mismo capital total asegurado, sin nuevo pago de primas y por una duración que se determina para cada caso.

Muchas compañías de seguros utilizan los valores de rescate como medida de la cantidad que prestarán a sus asegurados sobre el valor de la póliza.

JORGE R.  
DE SANTAYANA

BELLEZAS  
DE  
ESPAÑA

## DUEÑAS, CONJUNTO HISTORICO - ARTISTICO

Una ciudad palentina cuyos orígenes se remontan a la dominación romana

Dueñas es una deliciosa población, asentada en una ladera, a caballo sobre el Canal de Castilla y donde se funden las aguas de los ríos Pisuerga y Carrión.

Dueñas ha sido declarada conjunto histórico-artístico por el Ministerio de Educación y Ciencia. Una decisión merecidísima porque, efectivamente, Dueñas es la Historia misma, el Arte mismo.

Cada piedra, cada edificio de esta ciudad antiquísima es un capítulo conmemorativo de tiempos admirables, por la serie de personajes que en ellos intervinieron. Diríase que Dueñas, más que vieja, es una villa viejísima, de buena oriundez romana.

Esta Dueñas de hoy —Domnas de ayer—, se vio elevada al rango de ciudad por el interés de Alfonso el Magno. El castillo, la iglesia de Santa María, el palacio de los duques de Medinaceli —en él se hospedaron Carlos V, Felipe II, Felipe IV y Fernando VI, por lo menos—; el convento que se alzaba junto al edificio ducal —de los padres Agustinos—, todo es admirable, incluso las piedras, las encrucijadas, el aire de grandeza que tiene en su presencia. Dueñas era y es la puerta de entrada a los Campos Góticos.

¿Recordáis la historia de aquel joven, Fer-

nando, que quiso ardentemente conocer a Isabel, una princesa de Madrigal de las Altas Torres, para casarse con ella lo antes posi-



Uno de los bellos solados mosaicos que acreditan el remoto origen romano de la villa.

### CADA PIEDRA, CADA EDIFICIO, ES UNA LECCION DE HISTORIA

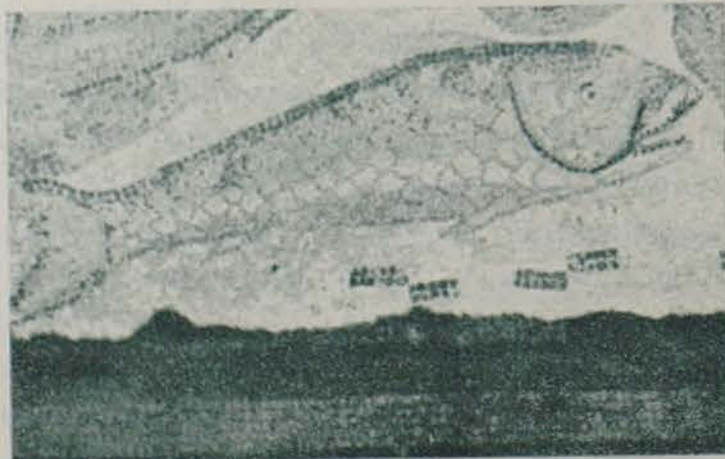

La fauna marina es el motivo predominante en los viejos mosaicos recientemente descubiertos.



Un aspecto de la plaza del Campillo, de Dueñas.

junto al río, están los monjes de la Trapa. Unos frailes que cavan la tierra y callan, para orar siempre, pensando en que el paso por este mundo es bien efímero...

Dueñas acaba de acreditarse como ciudad romana entre los siglos II y III, a juzgar por unos bellos solados mosaicos denominados "oceánicos" por la fantasía de la fauna marina que en ellos predomina, pero en la que también aparecen una serie de animales africanos, caballos, ninfas, enmarcados con grecas acabadas.

ble? El acontecimiento previsto sucedió en Dueñas. Aquel gallardo mozo aragonés, acaso sin darse plena cuenta, logró lo mejor para España: su unidad. Y de paso contribuyó a hacer a Dueñas un poco más célebre.

Algo más allá, casi

Ha sido, pues, un gran acierto la declaración oficial de Dueñas como conjunto histórico-artístico nacional; justo homenaje a su señalada contribución a la grandeza de la Patria.



# ACTIVIDADES DE ALFABETIZACION

## BRILLANTE FESTIVAL DE FIN DE CURSO EN SALOBRE

### Velada teatral y excursión a las lagunas de Ruidera

En la Agrupación Escolar Mixta de Salobre (Albacete) se celebró un brillante festival de fin de curso en el que intervinieron todos los alumnos y alumnas, quienes representaron magnífi-

a cargo de la señorita María del Pilar Amador Nieto.

Días más tarde se celebró una excursión a las pintorescas lagunas de Ruidera, en la vecina provincia de Ciudad Real, viviendo todos los participantes una jornada gratísima, de la que conservarán feliz recuerdo.



Alumnos de la "Pequeña Universidad" de Salobre (Albacete) que intervinieron en el festival de fin de curso.

### PREMIOS POR UN TOTAL DE 42.000 PESETAS A MAESTROS Y ALUMNOS DISTINGUIDOS

#### Gran fiesta de final de curso en el Colegio Nacional Calvo Sotelo, de Basurto-Bilbao

En el Colegio Nacional Calvo Sotelo, de Basurto-Bilbao, se celebró un gran festival de curso de las clases de "Pequeña Universidad" de la barriada de Recaldeberri, de la capital vizcaína. Todos los números, a cargo de los alumnos, fueron calurosamente aplaudidos por el público que llenaba la sala.

Extraordinaria expectación despertó el torneo de superación que, con la modalidad del concurso "Cesta y puntos", de Televisión Española, desarrollaron las selecciones A y B de las clases interesadas, venciendo la primera por 113 puntos contra 6.

El equipo vencedor recibió una copa, trofeo de la Inspección Provincial de Enseñanza Primaria, y los dos conjuntos fueron obsequiados, además, con un regalo de la parroquia de San Luis Beltrán, de Recaldeberri, más su correspondiente diploma.

Finalmente se procedió a la adjudicación de los premios establecidos por las Cajas de Ahorro Vizcaína y Municipal de Bilbao, por un total de 42.000 pesetas, a razón de 21.000 cada una de estas Cajas, y cuya cuantía oscilaba entre 500 y 3.000 pesetas. De estas 42.000 pesetas, 12.000 correspondieron a los maestros y 30.000 a los alumnos que más se habían distinguido durante el curso.

Cerró el acto el inspector-jefe de Enseñanza Primaria, señor Sánchez Azpuru, quien felicitó a los galardonados y expuso los logros alcanzados en la campaña de alfabetización a lo largo de sus cuatro años de existencia, estimulando a maestros, colaboradores y auxiliares a proseguir su tarea sin desmayo.

Agradeció las colaboraciones recibidas, y muy especialmente la valiosa de las citadas

Cajas de Ahorro, que patentizaba el interés con que seguían el desarrollo de la campaña en Vizcaya.

Una gran salva de aplausos rubricó clamorosamente la brillantez del acto.

### ALUMNOS DE EDROSO (Orense)



Grupo de jóvenes de la "Pequeña Universidad" de Edroso (Viana del Bollo, provincia de Orense) lectores de ALBA.

**ALBA GRATUITO PARA LOS NEOLECTORES; PARA EL RESTO, 25 PESETAS AL AÑO**

ALBA se remite gratuitamente a cuantos alumnos de alfabetización terminaron sus cursillos con aprovechamiento y están en posesión de los certificados que así lo acreditan.

Deben, por tanto, los respectivos profesores, al finalizar dicha preparación, enviar relación de los alumnos aprobados para que éstos puedan recibir directamente ALBA en sus domicilios.

Quienes no estén en estas circunstancias y, sin ser neolectores, deseen asimismo recibir ALBA, deben solicitarlo del administrador de la revista, enviándole 25 pesetas por giro postal, importe de la suscripción a la misma durante un año.



Las señoritas Narcisca Bermúdez Marín y Julia Maestro Palacios y el joven Manuel Salto Martínez, en una escena de "Las de Caín".

camente la popular comedia de los hermanos Alvarez Quintero, "Las de Caín".

Hizo la presentación el director de la Agrupación, don Vicente Díaz Montero, y en los entreactos actuaron los artistas de la canción flamenca José Manuel Marín Simarro, cantante, y Modesto Maestro, guitarrista. También ofreció un recital la señorita Narcisca Bermúdez Marín.

Ante el gran éxito de la representación, y a instancias del público, fue repetida al día siguiente. Todos los intérpretes escucharon clamorosos aplausos. El "pregón" de la fiesta corrió

# Vuestras cartas están aquí

## ALBA, PAÑO DE LAGRIMAS DE LA GRAN FAMILIA DOLIENTE

### "ESTOY INVALIDA DE LAS DOS PIERNAS Y MI MAYOR ILUSION ES TENER UN TELEVISOR"

En primer lugar, les doy las gracias, porque me mandan el ALBA y me da mucha alegría todos los meses recibirle, porque yo no tengo más distracción que leer ALBA.

Soy una muchacha inválida de las dos piernas y tengo veintiocho años de edad y estoy así desde que tenía doce años y mi mayor ilusión es tener un televisor y yo soy muy pobre: vivo de la caridad.

Me dirijo a ustedes en solicitud de una suscripción para ver si un día yo me pudiera ver con la ilusión de tener el televisor, que si no es así, yo no podré tenerlo y para todos los domingos poder oír misa, ya que no puedo ir por mi propio pie.

Quisiera que mi carta fuera leída por todos los lectores del periódico ALBA, para si algún lector tuviese uno que no les hiciese falta; me sentiría muy feliz si me lo mandaran. Les doy las gracias anticipadas, con la confianza de que harán todo lo posible para conseguírmelo y poder tener, a pesar de mi pena, esa alegría.

**María MACHO RODRIGUEZ**  
San Patricio, 132

**PUEBLA DE CAZALLA**  
(Sevilla)

*María Macho*

### "MI PROFUNDA GRATITUD A ALBA POR SU CARIÑO E INTERES EN DEFENSA DE LOS INVALIDOS"

Quiero, en primer término, testimoniar, por conducto de estas torpes líneas mías, mi más fervoroso y entusiasta reconocimiento a la Redacción de ALBA, por el cariño, el interés y la eficiente defensa de todos nuestros inválidos.

No se me escapa que el problema de los inválidos es de carácter nacional, y por ello, de ámbito nacional han de ser las medidas que se adopten, para su acuciente solución. Entiendo que han de ser los poderes públicos, los que de una manera, audaz y valiente, han de tomar las disposiciones, para que a cada español inválido no le falte lo necesario, para vivir una vida con decoro y dignidad, como corresponde a toda persona humana.

Considero constituye un problema de conciencia y por consiguiente, a todos nos afecta, por ser hermanos nuestros y encontrarse en franca inferioridad física y, por tanto, digno de que se les proteja y ampare.

Por su diversidad de facetas, dentro de la escala o grado de invalidez, se presta a variadas modalidades de asistencia, debido a su clasificación, de parciales o totales.

Se impone la rehabilitación y recuperación de inválidos, por medio de una profusa red de centros, de donde podrían salir muchos valores humanos, que después de una buena reeducación o readaptación, serían incorporados a desempeñar ciertas actividades, que redundarían en beneficios de la sociedad y de ellos mismos. Y a aquellos de nuestros disminuidos físicos, que no pudieran ser acoplados a actividad alguna, le sería asignada una pensión, decorosa y digna, que les permitiera subvenir a sus más perentorias necesidades.

Se ha dicho que nuestro país no tiene nada que envidiar con respecto al mundo exterior.

Permítaseme que diga, que en este aspecto, en el asistencial, nuestros inválidos pueden testimoniar, del desamparo y abandono en que se encuentran.

**R. AMIGO**

*R. Amigo*

### "DESEARIA QUE SI HUBIESE UN ALMA CARITATIVA ME MANDARAN UNA SILLA DE RUEDAS"

Desearía que si hubiera un alma caritativa, me mandaran una silla de ruedas, pues soy paralítica desde los diez años y ahora tengo ya treinta.

Vivo con mi madre, viuda, las dos solas y he pedido a una vecina me escriba la carta, pues yo puedo leer, pero no escribir. Si pueden mandarme la silla, yo no puedo pedalear, ni hacer nada con las manos, tiene que ser al igual que los coches de los bebés, para ser transportada.

A mí me gustaría salir y ver el pueblo, pero cuando me llevan a alguna parte, tiene que ser cargada a espaldas; yo pido desde hoy a Dios exista un alma caritativa.

Infórmense por el señor párroco de ésta. Un cariñoso saludo para los lectores de ALBA y José Luis Roses, y de usted agradecida.

**Carmenhu ARRANGUI DOMINGUEZ**  
FUNES (Navarra)

*Carmenhu Arrangui*

### PIDE UN TRANSISTOR PARA UN HERMANO SUYO INVALIDO

Somos ocho hermanos, uno de ellos es inválido, él sabe que han regalado por el periódico, y el año pasado me pidió que le solicitara un transistor. Cada vez que recibo la revista me dice que lo solicite y hoy me decidí a ello, pues él no tiene otra distracción más que libros de cuentos. Y si hicieran el favor de mandármelo, mucho se lo agradecería.

**Jesús VILARIÑO PAJARO**  
PASTORIZA-PILOÑO  
(Pontevedra)

*Jesús Vilariño*

### "DESEARIA QUE INCLUYERAN A MI ESPOSA EN LA SUSCRIPCION DE COCHES PARA INVALIDOS"

El que suscribe Rafael Espinosa Horcas esposo de Guadalupe Barba Tapia, de esta localidad, desearía dándole un millón de gracias, incluyeran a mi esposa en la suscripción de coches para inválidos, por encontrarse en estas condiciones a consecuencia de los malditos dolores de reuma, y se encuentra asilada, o mejor nos encontramos en el asilo San Francisco, de esta localidad.

**Rafael ESPINOSA HORCAS**

Asilo de San Francisco  
BAENA (Córdoba)

*Rafael Espinosa*

# Vuestras cartas están aquí

## DE LOS INVALIDOS NECESITADOS DE AYUDA Y PROTECCION

**"QUISIERA ENTRAR EN UN CENTRO DE RECUPERACION PARA HACER MUCHA GIMNASIA CON LA PIERNA QUE ME QUEDA"**

Espero que me perdone si mi carta le molesta por las faltas que tiene, pero tengo el gusto de darle las gracias por mandar ALBA a nuestro domicilio. No soy yo quien lo recibe, pero sí soy quien lo lee página por página. Lo recibe mi hermana, y



tiene muy poco tiempo, pero no por eso llega del trabajo y su mayor alegría es tener ALBA en casa, bueno yo le digo que lo leo todas las páginas repetidas veces, por el motivo de que por suerte o desgracia estoy inválido por culpa de un grave accidente de trabajo que me ocurrió y sólo puedo mandar en mis manos, por el motivo de que se me cortó la medula y la espina dorsal, y el médico me cortó una pierna y la otra parece tener un reflejo, pero no puedo moverla y ya he cumplido los diez meses, y por ese motivo ALBA es mi mayor alegría y esto último que tanto habla de la invalidez y los adelantos, me saca de mi poquita pena; le digo poquita, porque después de todo no conozco la pena, y con esto quiero pedirle un favor, un gran favor, porque mi edad es de veinte años y después de no poder moverme, mi cuerpo está fuerte y quisiera poder llegar con su ayuda a poder entrar en un centro de recuperación para poder hacer mucha gimnasia con la pierna que me queda.

Sin más, le ruego que me ayude en lo que pueda y en lo que le pido. En la foto, la de la derecha es mi hermana, y la de la izquierda, la novia.

**Juan GUTIERREZ CASTILLO**  
La Cacilla-Fuente Rey  
BELLA VISTA (Sevilla)

*Juan Gutierrez*

**"TENGO UN HERMANITO INUTIL DE LAS PIERNAS Y QUERRIA UN CARRITO PARA EL"**

Les agradecería mucho que me atendieran en un asunto de mi casa sobre un hermanito inválido, inútil de las piernas y se encuentra en la edad de diez años. Es muy costoso de trasladar de un sitio a otro, nos encontramos en una situación algo estrecha para poder comprar un carrito, que nos quitaría un sacrificio bastante pesado de llevar.

Les agradecería por Dios y por caridad le pudieran comprar un carrito, para él sería una alegría y los demás no estaríamos tan esclavizados, ya que somos siete hermanos y la mayoría son más pequeños que el inválido.

**Antonia PATIÑO RUIZ**  
José Antonio, 6  
MUCHAMIEL (Alicante)

*Antonia Patiño Ruiz*

## ANIMA A LOS INVALIDOS A SEGUIR UN CURSO DE CORRESPONDENCIA TOTALMENTE GRATIS

Como suscriptor y lector de esta revista mucho le rogaría publicase en la revista ALBA estas dos palabras:

"Hacer saber a los inválidos de España que sé que hay novecientos mil, que hay un curso por correspondencia totalmente gratis y exclusivamente para ellos. He pedido información de ello y se puede estudiar determinados cursos: contabilidad, cultura general, música, idiomas y ciencias, etc., etc."

¿Habrá interés por ello? Si algún inválido leyese esto, que se anime, que se decida a escribir unas palabras para pedir información gratuita a la siguiente dirección: "AUXILIA". Apartado 12.056. (Barcelona.)

**J. I. GUERRA RODRIGUEZ**  
García Tello, 13  
LAS PALMAS DE GRAN CANARIA

*J. I. Guerra Rodríguez*

**"MI SEGUNDA ILUSION ES TENER UN ACORDEON PARA GANARME LA VIDA"**

Tengo cuarenta y un años de edad. Toda mi vida la he pasado en la sierra de Espuña, donde vivo, a seis kilómetros de Alhama de Murcia. Estoy inválido de las piernas. Mi mayor ilusión ha sido saber leer para poder escribir los numerosos cuentos que sé y po-



der tocar un acordeón, medio que me hubiera permitido ganarme la vida. Una de estas ilusiones la estoy haciendo realidad gracias a la escuela de analfabetos, la otra jamás podré, ya que mis medios económicos sólo me permiten ganarme apenas el pan.

**Antonio VELASCO GARCIA CARMONA**  
(Partido de Espuña)  
ALHAMA (Murcia)

*Antonio Velasco Garcia*

# PETICIONES, CONSULTAS Y RESPUESTAS

FELIX BURGOS GARCIA. Norte, número 3. ALCOLEA DE CALATRAVA (Ciudad Real).—Un libro de magia, las colecciones de aventuras del "Capitán Trueno" y del "Cosaco Verde".

VICENTE GARCIA ARAQUE. San José, 64. LAS PEDROÑERAS (Cuenca).—Quiere saber qué se necesita para ser cartero.

*Podrán informarle con todo detalle en la Administración Principal de Correos de Cuenca.*

CARMEN LEON MORENO. Travesía de la Salud, 56. CASTRO DEL RIO (Córdoba).—Una fotografía de El Santo y otra de Conchita Núñez.

JUAN ANGEL GARCIA QUINTANA. San Martín de Fontecada. NEGREIRA (La Coruña).—Una máquina de escribir (aunque sea de segunda mano).

JOSE DELIS SANCHEZ. Finca "La Paloma". LUISIANA (Sevilla).—Una geografía física y política de los Estados Unidos de América, e información sobre qué tiene que hacer para escribir novelas.

*Para escribir novelas se requiere, sobre todo, tener inspiración, dotes imaginativas para crear vidas y situaciones.*

ANGEL GORDILLO PEREZ. MAZUECOS (Guadalajara).—Que se le informe sobre lo que tiene que hacer para llegar a ser actor de cine.

*Diríjase a Cesáreo González (avenida de José Antonio, 70, Madrid) y le informará cumplidamente.*

FRANCISCO MUÑOZ SANTOS. Olegario Dámaso Seller, 45. EL CHE (Alicante).—Que se le informe si hay que pagar algo por las peticiones que hace.

*No, señor; no hay que pagar absolutamente nada.*

GABRIEL LOZANO BERGUA. Cantonero, 6. ALMERIA.—Quiere una "Historia de España".

JUAN LUNA ANDUIJAR. Travesía del Abate, puerta A, segundo. BENIFAYO (Valencia).—Un libro de circulación.

SEBASTIAN MARTIN REDONDOS. San Benito, 65. CAMPILLO (Málaga).—Correspondencia con chicos y chicas de catorce a dieciséis años.

## LAS PETICIONES DE LIBROS Y MATERIAL ESCOLAR

*La Dirección de la Campaña Nacional de Promoción Cultural de Adultos dota a todas las escuelas donde aquélla se realiza, del material escolar y libros necesarios para sus respectivos alumnos.*

*Es, por tanto, a los profesores de dichos centros a quienes los alumnos lectores de ALBA deben solicitar aquellos libros y material escolar que necesiten.*

PILAR VILLALBA FERNANDEZ. San Benito, 65. CAMPILLO (Málaga). Correspondencia con chicas y chicos de catorce a dieciséis años.

CARMEN LOPEZ. Vieja Salud, 10. CASTRO DEL RIO (Córdoba).—Revistas y figurines de la nueva temporada.

## TAMBIEN NOS ESCRIBEN EXPRESANDO SU GRATITUD POR RECIBIR "ALBA"

BARTOLOME MUÑOZ LOPEZ. Málaga, 26. COIN (Málaga).

ENCARNACION VALDERRAMA LOPEZ. Cuestas, 9. FUERTE DEL REY (Jaén).

MARIA ANTONIA FUNCAS- TA REGO. Canaletas, 30. CATA- RROJA (Valencia).

LOLA RODRIGUEZ PEREZ. Grupo escolar La Montaña. TACO (Tenerife).

SECUNDINO GARCIA ZAM- BRANA. Cervantes, 13. El Palmar de Troya. UTRERA (Sevilla).

ANTONIO OROZCO MI- LLAN. 18 de Julio, 27. CORIPE (Sevilla).

JUAN ALONSO PEÑA. Mas Vand - Route de Sauve. NIMES (Francia).

ANTONIO FERNANDEZ JI- MENEZ. Juan Cristóbal, 42. TO- RROX (Málaga).

IGNACIO RUIZ. Carretera de Pardiñas, 102. GERONA.

MARGARITA NIETO. GE- RONA.

HOMERO CHAPARRRO. Grupo "María Auxiliadora". GIBRALEON (Huelva).—Un libro sobre los animales prehistóricos.

ROSARIO GARCIA NAVARRO. Cuarto distrito, número 149. JUMILLA (Murcia).—Un libro de cocina.

ANTONIA CAMARGO MORA- LES. Moreno, 13. CASTRO DEL RIO (Córdoba).—Un libro de corte y confección y las señas de El Santo.

*Si se dirige a Suevia Films, Cesáreo González —avenida de José Antonio, 70, Madrid—, quizá puedan complacerle, por su contacto con los artistas de cine extranjeros.*

PEDRO SEGURA COLMENA. Casas de Marina, 5-2. A. San Antón. CARTAGENA (Murcia). — Correspondencia con chicas de catorce o quince años y una fotografía del C. de F. Barcelona, con todos sus jugadores.

DIOGENES GANGA GARCIA. Travesía de Colón, 2. SAX (Alicante). Correspondencia con chicas de dieciocho años.

MANUEL LUIS CORDOBA. Sala- zar, 46. ARCHIDONA (Málaga). — Correspondencia con chicas y libros de cultura.

ISIDRO TENO. Monte Arno, 6. BILBAO.—Correspondencia con chicas de catorce a dieciséis años.

AGUSTINA BONILLA. ARRAN- CACEPAS (Cuenca). — Correspondencia con chicos de catorce a dieciocho años.

PEPITA MARTINEZ. Avenida de Navarra. "Grupo Buen Suceso". Bloque tercero C. CIEZA (Murcia).—Correspondencia con chicos de dieciséis años.

ANGEL PUENTE LLERA.—Ma- yor, 69. ZUERA (Zaragoza).—Un ejemplar de "Don Quijote".

JUAN GARIN RAMOS. Enmedio, número 26. IZNATE (Málaga).—Un libro de fontanería.

JOSEFA MONTERO. Hernán Cor- tés, 7. DON ALVARO (Badajoz).—Un libro de corte y confección y otro de labores.

BERNABE CLEMENTE GONZA- LEZ. Granja-Escuela. MARMOLEJO (Jaén).—Correspondencia con chicas de dieciséis a dieciocho años.

JOSE ANTONIO APONTES. Ca- seros, 355. CRUZ DEL EJE (Córdoba, República Argentina). — Desea inter- cambio de tarjetas postales.

# FOTOS DE NUESTROS LECTORES



ANGEL ARRIBAS. COLMENAR DE OREJA (Madrid).



CÉSAR HERRERO CARBAJO. Santa Marina, 19. LA BAÑEZA (León).



JESUS ANDRES SERRANO. Paso a nivel. Estación del ferrocarril. TOMELLOSO (Ciudad Real).



JOSE PRADO DIAZ. Cartería. LA MILLARADA (Lugo).



ENRIQUE SANCHEZ HONRUBIA. Humeral, 2. AYORA (Valencia).



CAYETANO ARROYO RODRIGUEZ y MANUEL ARROYO. Arenal, 20. CASARRUBIOS DEL MONTE (Toledo).



RAMON LOPEZ SERRANO y dos amigos. Alegría, 12. TOMELLOSO (Ciudad Real).



JOSE SERRANO RODRIGUEZ. Virgen de las Angustias, 61, primero, primera. TARRASA (Barcelona).



ANTONIO ABELLAN GUARDIOLA. Morericas, 44. CIEZA (Murcia).



RAFAEL ANDRADE. Cervantes, 7. PUERTO DE SANTA MARIA (Cádiz).



JOSE ANDUJAR y un amigo. Julián Romero, 7. SANLUCAR LA MAYOR (Sevilla).



LEONARDA RAMIREZ CABEZAS y dos amigas. Barranco del Negro. TEIDE (Las Palmas de Gran Canaria).

# el hombre hace deporte... por Alberto Amorós

## ESPAÑA TUVO UNA BRILLANTE ACTUACION EN LOS JUEGOS MEDITERRANEOS DE TUNEZ



María Rosa Gómez Zamora, que obtuvo una medalla de oro al ganar la prueba de natación de los 100 metros braza.

Los deportistas españoles tuvieron una brillante actuación en los Juegos Mediterráneos de Túnez, donde lograron un total de cincuenta y una medallas: diez de oro, catorce de plata y veintisiete de bronce.

Una de las medallas de oro fue ganada por la nadadora María Rosa Gómez Zamora, en la prueba de los cien metros braza. María Rosa, que comenzó a nadar a los diez años en las piscinas madrileñas, se perfila como una gran esperanza para los Juegos Olímpicos de Méjico.

También en natación —que fue la especialidad deportiva en que más se distinguió España—, José Durán obtuvo otra medalla de oro en los doscientos metros braza. Padrón, clasificado en tercer lugar, logró una medalla de bronce.

## CONSIGUIO UN TOTAL DE CINCUENTA Y UNA MEDALLAS

Otra joven nadadora, María Paz Corominas, fue premiada con otra medalla de oro. En la prueba de cuatro por cien libres, el cuarteto español, formado por Fortuny, Chicoy, Espinosa y Fermín Martínez, se adjudicó otra medalla de oro.

En boxeo, Sánchez Escudero (moscas) obtuvo una medalla de plata, y Suárez, Durán, Garrido, Ramos, Pérez, Víctor Varón y Hernández se adjudicaron sendas medallas de bronce.

En cuanto al tenis, nuestros representantes Santana, Arilla, Gisbert y Orantes fueron los únicos clasificados para las finales.



El cuarteto de 4 por 100 libres, que se adjudicó la medalla de oro: Fortuny, Chicoy, Espinosa y Juan Fermín Martínez.

## SACERDOTE FUTBOLISTA

Un sacerdote español, el padre Larreta, ha fichado



como jugador de fútbol, por el equipo del Izarra, de Estella, cuna que fue del famoso internacional sevillista Arsa.

## TRIUNFO EN VIENA

En su primer partido de la Copa de Ferias de este año, el Atlético de Madrid venció en Viena por 5-2 al Sportklub.

## ESCUELA Y DEPORTE



—Y principalmente tenemos que aprender a leer para estar al día en todo.

## SOMBRIITA PERDIO ANTE ORSOLICS DEBIDO A UN CABEZAZO ILEGAL DE ESTE



Al terminar el combate, Sombrita ofrecía claras huellas del tremendo cabezazo que le asestó su rival, y que dio lugar a su derrota.

El boxeador español Juan Albornoz, "Sombrita", fue derrotado en Viena contra toda justicia por el austriaco Joham Orsolics, que ponía en juego su título de campeón de Europa de los superligeros.

Cuando el austriaco se hallaba totalmente a merced de los puños de nuestro compatriota, éste sufrió un tremendo cabezazo que le puso fuera de combate, privándole de una victoria que tenía más que merecida. El fallo fue protestado ruidosamente por el público.

Sombrita y su preparador, Jorge Moreno, han decidido elevar un recurso al organismo europeo de boxeo contra el veredicto del árbitro.

## ANQUETIL GANÓ LA VUELTA CICLISTA A CATALUÑA



Anquetil, el gran corredor francés —a quien vemos en la foto recibiendo un beso de su esposa como premio a su victoria—, ganó con toda brillantez la Vuelta Ciclista a Cataluña, de la que desde el primer momento fue claro favorito.

Hizo un tiempo total de treinta y siete horas seis minutos, a un promedio de 37,674 kilómetros hora. En segundo lugar se clasificó el español Gómez del Moral, a treinta y siete segundos del campeón francés.

Nuestro compatriota Galera se adjudicó el premio de la montaña, con 50 puntos.

Por equipos triunfó el Fagor, seguido del Kas, Grundig, Belforth, Ferrys y Bic.

# ... y el deporte hace al hombre



# el ATLETISMO

TEXTO Y DIBUJO: FERNAN



## CARRERAS A PIE

ESTE ES UN SANO DEPORTE QUE TODOS PUEDEN PRACTICAR. SE PRECISA UNA PREPARACIÓN CUIDADA Y UN ENTRENAMIENTO CONSTANTE. PARA CONSEGUIR EL MÁXIMO RENDIMIENTO EN ESTE EJERCICIO, ES NECESARIO: QUE SEA LENTO Y PROGRESIVO; NO SEGUIR AUMENTANDO EL ESFUERZO MIENTRAS SIGA LA FATIGA; REGULAR LA ALIMENTACIÓN; NO TOMAR BEBIDAS ALCOHÓLICAS.



## SALTO DE LONGITUD

SE DIVIDE EN TRES PARTES: CARRERA PRELIMINAR, IMPULSO Y TRAYECTORIA. LA LONGITUD A ALCANZAR ESTA EN RELACIÓN DIRECTA CON LA VELOCIDAD ADQUIRIDA EN LA CARRERA.



## SALTO DE ALTURA

PARA TOMAR IMPULSO EN ESTE TIPO DE SALTOS, SE ACOSTUMBRA A RECORRER UNA DISTANCIA ENTRE 12 Y 14 METROS. EL PUNTO PRECISO A BATIR, ESTA EN RELACIÓN CON LA ALTURA A PASAR Y SE HALLA ENTRE LOS 70 Y 80 CMS DELANTE DE LA VERTICAL DE LA BARRA.

## SALTO DE PÉRTIGA

CONSISTE EN PASAR POR UN LISTÓN EN ALTO, CON AYUDA DE UNA PÉRTIGA CUYO GRUESO VARIA SEGÚN EL PESO DEL ATLETA Y AL TAMAÑO DE SU MANO.



# ¡OTRA VEZ LAS QUINIELAS!

QUINIELA	
1. BARCELONA	1. BARCELONA
2. MADRID	2. MADRID
3. VALLECANO	3. VALLECANO
4. SEVILLA	4. SEVILLA
5. BILBAO	5. BILBAO
6. VALLADOLID	6. VALLADOLID
7. LAS PALMAS	7. LAS PALMAS
8. GIRONA	8. GIRONA
9. LEVANTE	9. LEVANTE
10. MEDIDOR	10. MEDIDOR
11. ALCOYANO	11. ALCOYANO
12. EL GUSTO	12. EL GUSTO
13. MALAGA	13. MALAGA
14. BARCELONA	14. BARCELONA
15. JAZZ	15. JAZZ
16. CONSTANTIN	16. CONSTANTIN



## TODO EL MUNDO SUEÑA CON HACERSE MILLONARIO

Volvió la Liga, volvió la temporada de fútbol... y volvieron las quinielas, con su carga de sueños e ilusiones, porque, aficionados o no al fútbol, todos abrigamos la esperanza de convertirnos en millonarios de la noche a la mañana.

Los grandes premios quinielisticos de los últimos años fueron los quince millones de la temporada 1964-65 y los catorce millones de la temporada pasada. Para empezar, en la primera jornada de Liga de este año los españoles jugaron a las quinielas más de ochenta y siete millones, y los dieciocho poseedores de los boletos de catorce aciertos se embolsaron 890.000 pesetas, que tampoco está nada mal para "abrir boca".

Volviéron las quinielas. ¡Hagan juego, señores! ¡A ver quién —o quiénes— necesitan una caja fuerte como la de la foto de la derecha para guardarse los millones!

