

Spain

Educational development in 1981-83

Report for presentation
to the 39th Reunion of the
International Conference
on Education
Geneva, October 1984

España

Desarrollo de la educación en 1981-83

Informe para la 39.^a
Reunión de la Conferencia
Internacional de Educación.
Ginebra, Octubre 1984

Espagne

Développement de l'éducation en 1981-83

Rapport pour la 39^{ème}
Réunion de la Conférence
Internationale
sur l'Éducation
Genève, Octobre 1984

ESPAÑA

desarrollo de la educación en 1981-83

ESPAÑA

desarrollo de la educación en 1981-83

**INFORME NACIONAL DE ESPAÑA PARA LA
XXXIX CONFERENCIA INTERNACIONAL DE EDUCACION**

GINEBRA, OCTUBRE 1984



MINISTERIO DE EDUCACION Y CIENCIA

Este informe ha sido coordinado por la Secretaría General Técnica del Ministerio de Educación y Ciencia.

© Servicio de Publicaciones del Ministerio de Educación y Ciencia.

Edita: Servicio de Publicaciones. Secretaría General Técnica del Ministerio de Educación y Ciencia.

I.S.B.N. : 84-369-1155-5

Depósito legal: M. 34.370-1984

Imprime: RUAN, S. A. - Avda. de la Industria, 19 - Alcobendas (Madrid) - O. 203

Impreso en España

INDICE

| | <u>Páginas</u> |
|---|----------------|
| INTRODUCCION | 9 |
| I. ORGANIZACION Y ESTRUCTURA DEL SISTEMA EDUCATIVO... | 11 |
| 1. PRINCIPIOS, FINALIDADES, OBJETIVOS Y PRIORIDADES DE LA EDUCACION | 13 |
| a) Principios generales que rigen la educación y legislación educativa básica | 17 |
| b) Metas y objetivos específicos de la educación en el marco de los objetivos de desarrollo nacional y de las necesidades sociales, culturales y educativas de la población | 27 |
| 2. SISTEMA DE ADMINISTRACION Y DE GESTION | 37 |
| 3. FINANCIACION DE LA EDUCACION: LA EVOLUCION DE LOS GASTOS ESTATALES (1981-1983) | 55 |
| 4. ORGANIZACION Y ESTRUCTURA DEL SISTEMA EDUCATIVO. | 67 |
| a) Organización y estructura del sistema educativo español | 69 |
| b) Programas Escolares | 83 |
| c) Sistema de Formación del Profesorado | 95 |
| II. DESARROLLO DE LA EDUCACION (1981-84) | 101 |
| 1. NUEVAS ORIENTACIONES DE LA POLITICA REFERENTE A LAS FINALIDADES, OBJETIVOS, ESTRUCTURA Y CONTENIDO DE LA EDUCACION, TANTO FORMAL COMO NO-FORMAL | 103 |

| | <u>Páginas</u> |
|--|----------------|
| 2. NUEVAS MEDIDAS LEGISLATIVAS SOBRE EDUCACION | 109 |
| 3. EVOLUCION DEL SISTEMA | 127 |
| a) Evolución del sistema: cambios y hechos nuevos | 129 |
| b) Desarrollo de la educación no-formal y de otros programas para jóvenes y adultos | 143 |
| c) Innovaciones o reformas educativas que se han realizado durante los últimos tres años en lo que respecta a las estructuras, contenido, métodos, administración u otros aspectos de la educación | 147 |
| 4. INVESTIGACION PEDAGOGICA | 159 |
| 5. RELACIONES INTERNACIONALES Y MEDIDAS ADOPTADAS SOBRE LA BASE DE LAS RECOMENDACIONES | 169 |
| a) Cooperación Internacional | 171 |
| b) Medidas adoptadas sobre la base de las Recomendaciones números 69, 71, 72 y 73 | 175 |
| III. REFERENCIAS DOCUMENTALES | 181 |

INTRODUCCION

Describir de forma sintética y condensada la evolución de un sistema educativo a lo largo de un plazo de tres años no es tarea fácil, máxime si, como ocurre en el caso español, la intensidad y la amplitud de las mutaciones en casi todos los niveles y modalidades de la enseñanza han sido en ese tiempo considerables.

A fortiori, hacer esa descripción ateniéndose a los moldes necesariamente rígidos de un esquema preconcebido y de aplicación general, como es el preparado por la Oficina Internacional de Educación, multiplica las dificultades hasta elevar la tarea al rango de lo casi inalcanzable, si se aspira, como es el caso, a no hacer violencia a la riqueza de matices y a la complejidad de la realidad.

Ello, no obstante, el encomiable propósito que anima a la Oficina de proporcionar una suerte de «estado de la cuestión» de la educación en el mundo y de asegurar un mínimo de homogeneidad en la información que permita el contraste de las distintas realidades, hace necesaria esta labor, por más que su realización, como se ha dicho, resulte altamente laboriosa.

Pese a las limitaciones inherentes al empeño, la información que sigue posibilita un acercamiento a las transformaciones cuantitativas y cualitativas que han tenido lugar en la educación española a lo largo del último trienio, así como de los principios o ejes que han guiado las políticas educativas subyacentes. Tales principios apuntan a la consecución de tres metas esenciales: la elevación de la calidad de la oferta educativa mediante la reforma de métodos y contenidos, de programas y pedagogías; la consecución de superiores cotas de equidad en la enseñanza en orden a aumentar la igualdad de oportunidades de los ciudadanos ante la enseñanza, y la reordenación de la administración educativa española atendiendo a los imperativos que derivan de la Constitución y del diseño del «Estado de las Autonomías» por ella establecido.

A la primera de las direcciones enunciadas cabe adscribir un amplio espectro de programas e iniciativas que abarcan la Ley de la Reforma Universitaria y su ulterior desarrollo, así como el inicio de la reforma de las Enseñanzas Medias, que

apunta al establecimiento de un ciclo inicial unificado y polivalente de dos años que supere las limitaciones del actual bachillerato y de la formación profesional de primer grado; la experimentación de reformas en la etapa superior de la E.G.B.; la revisión de los nuevos programas implantados en los dos primeros ciclos de este mismo nivel de la educación básica, y la institución de un nuevo esquema de formación permanente del profesorado basado en centros de profesores y con amplia implicación de los propios interesados.

En la segunda línea de inspiración apuntada se inscriben la elaboración y aprobación por el Parlamento de la Ley Orgánica del Derecho a la Educación, aún no en vigor por encontrarse algunos de sus preceptos sometidos al arbitrio del Tribunal Constitucional, que persigue el establecimiento de una red integrada de centros de titularidad estatal y privada financiados por el Estado, en orden a la prestación del servicio público de la educación básica y a la satisfacción del derecho a la educación de todos los ciudadanos; la aplicación de un programa de educación compensatoria encaminado a reforzar la atención de los alumnos escolarizados en zonas rurales, mediante centros de recursos y grupos de apoyo, y dirigido también a acoger a jóvenes de 14 y 15 años que han abandonado los estudios y no están en condiciones legales de incorporarse al mercado de trabajo. La reforma del sistema de adjudicación de becas y la multiplicación de recursos destinados a este menester constituyen una pieza más dentro de este capítulo.

Finalmente, estos años han presenciado la puesta en marcha del proceso de redistribución de competencias en materia educativa entre el Estado y las Comunidades Autónomas previsto en la Constitución. En efecto, seis Comunidades Autónomas de las diecisiete existentes (País Vasco, Cataluña, Galicia, Andalucía, Comunidad Valenciana y Canarias) han asumido plenas competencias educativas —a salvo de las que la Constitución reserva al Estado— mediante las correspondientes transferencias de bienes y servicios, lo que ha supuesto una profunda reorganización de la administración educativa.

A buen seguro, el constreñimiento al que obliga la metodología impuesta por las características del Informe dificultará la percepción de ciertos matices de la pluriforme reforma educativa experimentada por España. En compensación, cabe esperar que la obligada sistematización coadyuve a un mejor conocimiento de lo esencial y consienta, a la vez, por efecto del contraste, una superior comprensión del alcance histórico de estas transformaciones.

Joaquín Arango
Secretario General Técnico
Ministerio de Educación y Ciencia

I. ORGANIZACION Y ESTRUCTURA DEL SISTEMA EDUCATIVO

**1. PRINCIPIOS, FINALIDADES, OBJETIVOS Y
PRIORIDADES DE LA EDUCACION**

a) Principios generales que rigen la Educación y Legislación Educativa Básica

1. DISPOSICIONES CONSTITUCIONALES

- 1.1. Derecho a la Educación**
- 1.2. Libertad de Cátedra**
- 1.3. Obligaciones de los padres y derechos de los niños**
- 1.4. Ciencia e investigación**
- 1.5. Educación sanitaria y física**
- 1.6. Juventud**
- 1.7. Consumidores**
- 1.8. Facultades exclusivas del Estado en materia de Educación**

2. DERECHOS FUNDAMENTALES A LA EDUCACION

- 2.1. Derecho a la educación**
- 2.2. Fines de la educación**
- 2.3. Derechos de los profesores**
- 2.4. Derechos de los padres o tutores**
- 2.5. Derechos de las Asociaciones de padres**
- 2.6. Derechos de los alumnos**
- 2.7. Derechos de las asociaciones de alumnos**
- 2.8. Derechos de reunión de los profesores**

3. PRINCIPIOS GENERALES EN EL NIVEL UNIVERSITARIO

- 3.1. Fines**
- 3.2. Funciones**
- 3.3. Autonomía**
- 3.4. Organización**

a) Principios generales que rigen la Educación y Legislación Educativa Básica

1. DISPOSICIONES CONSTITUCIONALES (Constitución Española. Diciembre 1978)

Las disposiciones constitucionales recogen la materia educativa en los siguientes artículos (1):

1.1. Derecho a la Educación

Artículo 27

«1. Todos tienen el derecho a la educación. Se reconoce la libertad de enseñanza.

2. La educación tendrá por objeto el pleno desarrollo de la personalidad humana en el respeto a los principios democráticos de convivencia y a los derechos y libertades fundamentales.

3. Los poderes públicos garantizan el derecho que asiste a los padres para que sus hijos reciban la formación religiosa y moral que esté de acuerdo con sus propias convicciones.

(1) Las contenidas en el Capítulo II (del art. 14 al art. 38) son derechos y libertades fundamentales reconocidos. Sólo por Ley, que en todo caso deberá respetar su contenido esencial, podrá regularse el ejercicio de tales derechos y libertades.

4. La enseñanza básica es obligatoria y gratuita.
5. Los poderes públicos garantizan el derecho de todos a la educación, mediante una programación general de la enseñanza, con participación efectiva de todos los sectores afectados y la creación de centros docentes.
6. Se reconoce a las personas físicas y jurídicas la libertad de creación de centros docentes, dentro del respeto a los principios constitucionales.
7. Los profesores, los padres y, en su caso, los alumnos intervendrán en el control y gestión de todos los centros sostenidos por la Administración con fondos públicos, en los términos que la ley establezca.
8. Los poderes públicos inspeccionarán y homologarán el sistema educativo para garantizar el cumplimiento de las leyes.
9. Los poderes públicos ayudarán a los centros docentes que reúnan los requisitos que la ley establezca.
10. Se reconoce la autonomía de las Universidades, en los términos que la ley establezca.»

Artículo 10

«1. La dignidad de la persona, los derechos inviolables que le son inherentes, el libre desarrollo de la personalidad, el respeto a la ley y a los derechos de los demás son fundamento del orden político y de la paz social.»

1.2. Libertad de Cátedra

Artículo 20

- «1. Se reconocen y protegen los derechos:
c) A la libertad de cátedra.»

1.3. Obligaciones de los padres y derechos de los niños

Artículo 39

«1. Los poderes públicos aseguran la protección social, económica y jurídica de la familia.

2. Los poderes públicos aseguran, asimismo, la protección integral de los hijos, iguales éstos ante la ley con independencia de su filiación, y de las madres, cualquiera que sea su estado civil. La ley posibilitará la investigación de la paternidad.

3. Los padres deben prestar asistencia de todo orden a los hijos habidos dentro o fuera del matrimonio, durante la minoría de edad y en los demás casos en que legalmente proceda.

4. Los niños gozarán de la protección prevista en los acuerdos internacionales que velan por sus derechos.»

1.4. CIENCIA E INVESTIGACION

Artículo 44.2

«Los poderes públicos promoverán la ciencia y la investigación científica y técnica en beneficio del interés general.»

1.5. Educación sanitaria y física

Artículo 43.3

«Los poderes públicos fomentarán la educación sanitaria, la educación física y el deporte. Asimismo facilitarán la adecuada utilización del ocio.»

1.6. Juventud

Artículo 48

«Los poderes públicos promoverán las condiciones para la participación libre y eficaz de la juventud en el desarrollo político, social, económico y cultural.»

1.7. Consumidores

Artículo 51.2

«Los poderes públicos promoverán la información y la educación de los consumidores y usuarios.»

1.8. Facultades exclusivas del Estado en materia de Educación

Artículo 149, número 30

«1. El Estado tiene competencia exclusiva sobre las siguientes materias:
30.º Regulación de las condiciones de obtención, expedición y homologación de títulos académicos y profesionales y normas básicas para el desarrollo del artículo 27 de la Constitución a fin de garantizar el cumplimiento de las obligaciones de los poderes públicos en esta materia.»

2. DERECHOS FUNDAMENTALES A LA EDUCACION SEGUN LA REGULACION DEL DERECHO A LA EDUCACION

Ley Orgánica del Derecho a la Educación (L.O.D.E.) aprobada por el Pleno del Congreso el 15 de marzo de 1984 (1).

2.1. Derecho a la educación

Artículo 1.º

«1. Todos los españoles tienen derecho a una educación básica que les permita el desarrollo de su propia personalidad y la realización de una actividad útil a la sociedad. Esta educación será obligatoria y gratuita en el nivel de educación general básica y en la formación profesional de primer grado, así como en los demás niveles que la ley establezca.

2. Todos, asimismo, tienen derecho a acceder a niveles superiores de educación, en función de sus aptitudes y vocación, sin que en ningún caso el ejercicio de ese derecho esté sujeto a discriminaciones debidas a la capacidad económica, nivel social o lugar de residencia del alumno.

3. Los extranjeros residentes en España tendrán también derecho a recibir la educación a que se refieren los apartados uno y dos de este artículo.»

2.2. Fines de la educación

Artículo 2.º

«La actividad educativa orientada por los principios y declaraciones de la Constitución tendrá, en los centros docentes a que se refiere la presente Ley, los siguientes fines:

- a) El pleno desarrollo de la personalidad del alumno.
- b) La formación en el respeto a los derechos y libertades fundamentales dentro de los principios democráticos de convivencia y del ejercicio de la tolerancia y de la libertad.
- c) La adquisición de hábitos intelectuales y técnicas de trabajo.
- d) La transmisión de conocimientos científicos, humanísticos, históricos y estéticos.
- e) La capacitación para el ejercicio de actividades profesionales.
- f) La preparación para participar activamente en la vida social y cultural.
- g) La formación para la paz, la cooperación y solidaridad entre los pueblos.»

(1) La vigencia de la LODE está pendiente de la resolución del Tribunal Constitucional de un recurso de inconstitucionalidad presentado contra la misma. (Julio 1984.)

2.3. Derechos de los profesores

Artículo 3.º

«Los profesores dentro del respeto a la Constitución y a las Leyes, tienen garantizada la libertad de Cátedra. Su ejercicio se orientará a la realización de los fines educativos, de conformidad con los principios establecidos en esta Ley.»

2.4. Derechos de los padres o tutores

Artículo 4.º

«Los padres o tutores en los términos que las Disposiciones legales establezcan, tienen derecho:

- a) A que sus hijos o pupilos reciban una educación conforme a los fines establecidos en la Constitución y en la presente Ley.
- b) A escoger centro docente distinto de los creados por los poderes públicos.
- c) A que sus hijos o pupilos reciban la formación religiosa o moral que esté de acuerdo con sus propias convicciones.»

Artículo 5.º

«1. Los padres de alumnos tienen garantizada la libertad de asociación en el ámbito educativo. Para ello las asociaciones de padres de alumnos asumirán, entre otras, las siguientes finalidades:

- a) Asistir a los padres o tutores en todo aquello que concierne a la educación de sus hijos o pupilos.
- b) Colaborar en las actividades educativas de los centros.
- c) Promover la participación de los padres de los alumnos en la gestión del centro.»

2.5. Derechos de las Asociaciones de padres

«2. En cada centro docente podrán existir asociaciones de padres de alumnos integradas por los padres o tutores de los mismos.

3. Las asociaciones de padres de alumnos podrán utilizar los locales de los centros docentes para la realización de las actividades que les son propias, a cuyo efecto los directores de los centros facilitarán la integración de dichas actividades en la vida escolar, teniendo en cuenta el normal desarrollo de la misma.

4. Las asociaciones de padres de alumnos podrán promover federaciones y confederaciones, de acuerdo con el procedimiento establecido en la legislación vigente.

5. Reglamentariamente se establecerán, de acuerdo con la Ley, las características específicas de las asociaciones de padres de alumnos.»

2.6. Derechos de los alumnos

Artículo 6.º

- «1. Se reconoce a los alumnos los siguientes derechos básicos:
- a) Derecho a recibir una formación que asegure el pleno desarrollo de su personalidad.
 - b) Derecho a que su rendimiento escolar sea valorado conforme a criterios de plena objetividad.
 - c) Derecho a que se respete su libertad de conciencia, así como sus convicciones religiosas y morales, de acuerdo con la Constitución.
 - d) Derecho a que se respete su integridad y dignidad personales.
 - e) Derecho a participar en el funcionamiento y en la vida del centro, de conformidad con lo dispuesto en la presente Ley.
 - f) Derecho a recibir orientación escolar y profesional.
 - g) Derecho a recibir las ayudas precisas para compensar posibles carencias de tipo familiar, económico y sociocultural.
 - h) Derecho a protección social en los casos de infortunio familiar o accidente.
2. Constituye un deber básico de los alumnos, además del estudio, el respeto a las normas de convivencia dentro del centro docente.»

2.7. Derechos de las asociaciones de alumnos

Artículo 8.º

«Se garantiza en los centros docentes el derecho de reunión de los profesores, personal de administración y de servicios, padres de alumnos y alumnos, cuyo ejercicio se facilitará de acuerdo con la legislación vigente y teniendo en cuenta el normal desarrollo de las actividades docentes.»

3. PRINCIPIOS GENERALES EN EL NIVEL UNIVERSITARIO

Ley de Reforma universitaria de 25 de agosto de 1983 (L.R.U.)

3.1. Fines

- Lograr a través de la Universidad una plena incorporación de España al mundo de la ciencia moderna, por medio de las tres funciones básicas de

- la Universidad renovada: el desarrollo científico, la formación profesional y la extensión de la cultura.
- Reparto de competencias, como consecuencia del desarrollo constitucional, entre el Estado, las Comunidades Autónomas y las propias Universidades, fundamentado en los principios siguientes:
 - a) Libertad académica (de docencia y de investigación), fundamento pero también límite de la autonomía universitaria, que se manifiesta en la autonomía estatutaria o de gobierno, en la autonomía académica o de planes de estudio, en la autonomía financiera o de gestión y de administración de recursos, y, finalmente, en la capacidad de seleccionar y promocionar al profesorado dentro del respeto de los principios de méritos, publicidad y no discriminación.
 - b) Las competencias que la propia Constitución atribuye en exclusiva al Estado.
 - La Universidad no es patrimonio de los actuales miembros de la comunidad universitaria, sino que constituye un auténtico servicio público referido a los intereses generales de toda la comunidad nacional y de sus respectivas Comunidades Autónomas.
 - Potenciar la estructura departamental que debe permitir la formación de equipos coherentes de investigadores y una notable flexibilización de los currícula.
 - Simplificación de la estructura jerárquica del profesorado, creación de una carrera docente y de un estatuto propio y peculiar del funcionario docente.
 - Diversificación del sistema de Universidades, estimulando la competencia para alcanzar los niveles más altos de calidad y excelencia.
 - Creación de un marco para la renovación de la vida académica por las propias Universidades e Instituciones universitarias, encaminada a conseguir unos centros en donde arraiguen el pensamiento libre y crítico y la investigación.
 - Conseguir un instrumento eficaz de transformación social al servicio de la libertad, la igualdad y el progreso social para hacer posible una realización más plena de la dignidad humana.

3.2. Funciones

Son funciones de la Universidad al servicio de la sociedad (artículo primero de la L.R.U.):

- a) La creación, desarrollo, transmisión y crítica de la ciencia, de la técnica y de la cultura.
- b) La preparación para el ejercicio de actividades profesionales que exijan la aplicación de conocimientos y métodos científicos o para la creación artística.
- c) El apoyo científico y técnico al desarrollo cultural, social y económico, tanto nacional, como de las Comunidades Autónomas.
- d) La extensión de la cultura universitaria.

3.3. Autonomía (artículo tercero de la L.R.U.)

1. Las Universidades están dotadas de personalidad jurídica y desarrollan sus funciones en régimen de autonomía y de coordinación entre todas ellas.

2. En los términos de la presente Ley, la autonomía de las Universidades comprende:

a) La elaboración de los Estatutos y demás normas de funcionamiento interno.

b) La elección, designación y remoción de los órganos de gobierno y administración.

c) La elaboración, aprobación y gestión de sus presupuestos y la administración de sus bienes.

d) El establecimiento y modificación de sus plantillas.

e) La selección, formación y promoción del personal docente e investigador y de administración y servicios, así como la determinación de las condiciones en que ha de desarrollar sus actividades.

f) La elaboración y aprobación de planes de estudio e investigación.

g) La creación de estructuras específicas que actúen como soporte de la investigación y la docencia.

h) La admisión, régimen de permanencia y verificación de conocimientos de los estudiantes.

i) La expedición de sus títulos y diplomas.

j) El establecimiento de relaciones con otras instituciones académicas, culturales o científicas, españolas o extranjeras.

k) Cualquier otra competencia necesaria para el adecuado cumplimiento de las funciones señaladas en el artículo 1.º de la presente Ley.

3. Sin perjuicio de las funciones atribuidas al Consejo de Universidades, corresponderán a cada Comunidad Autónoma las tareas de coordinación de las Universidades de su competencia.

3.4. Organización (artículo cuarto de la L.R.U.)

Las Universidades se organizarán de forma que en su gobierno y en el de sus centros quede asegurada la representación de los diferentes sectores de la comunidad universitaria, de acuerdo con las funciones que a cada uno de ellos correspondan en relación con las señaladas en el artículo 1.º de la presente Ley, así como la participación de representantes de los intereses sociales.

b) Metas y objetivos específicos de la Educación en el marco de los objetivos de desarrollo nacional y de las necesidades sociales, culturales y educativas de la población

1. LOS OBJETIVOS GLOBALES

2. LOS OBJETIVOS GENERALES

- 2.1. Asegurar el derecho de todos a la educación**
- 2.2. Mejorar la calidad de la educación**
- 2.3. Construcción de un sistema autonómico descentralizado y participativo**
- 2.4. Reordenación de las relaciones entre el sistema educativo público y el sistema de centros no estatales subvencionados**
- 2.5. Reforma y modernización de la Universidad**

3. OBJETIVOS ESPECIFICOS

- 3.1. Preescolar**
- 3.2. Educación General Básica**
- 3.3. Enseñanzas Medias**
- 3.4. Enseñanza Universitaria**
- 3.5. Educación Especial**
- 3.6. Enseñanzas Artísticas**
- 3.7. Educación Permanente de Adultos**
- 3.8. Educación a Distancia (no Universitaria)**
- 3.9. Enseñanza en el Extranjero**
- 3.10. Educación Compensatoria**
- 3.11. Becas y Servicios Complementarios**
- 3.12. Formación y perfeccionamiento del Profesorado**

b) Metas y objetivos específicos de la Educación en el marco de los objetivos de desarrollo nacional y de las necesidades sociales, culturales y educativas de la población

1. LOS OBJETIVOS GLOBALES

Los objetivos globales más representativos serían los siguientes:

- a) Transmisión de los valores culturales.
- b) Aceleración del crecimiento económico.
- c) Igualdad económica y social.

Por lo que se refiere a este último y en relación con la aplicación del principio de igualdad de oportunidades, se ha observado que la cantidad y la calidad de los servicios que recibe una persona depende de su capacidad económica, nivel social y lugar de residencia. Para romper el círculo vicioso de la reproducción de la desigualdad se ha buscado la instalación de una política educativa compensatoria e integradora de los ciudadanos por encima de sus diferencias socio-económicas, culturales e ideológicas.

2. LOS OBJETIVOS GENERALES

2.1. Asegurar el derecho de todos a la educación, derecho protegido por el artículo 27, apartados 1 y 5 de la Constitución

Este gran objetivo, comprende a su vez los siguientes:

- Extender la educación desde los 4 a los 16 años, mediante la plena escolarización de los grupos de edad de 4-5 y de 14 a 15 años. Asimismo se asegurará el mantenimiento en condiciones adecuadas de la escolarización del grupo de 6 a 13 años.

- Desarrollar una educación compensadora en zonas y grupos desfavorecidos mediante las siguientes acciones: formación y actuación de equipos de apoyo escolar; ejecución de programas de refuerzo de técnicas básicas y formación ocupacional para jóvenes de 14-15 años, en colaboración con otras instituciones; reconsideración de los criterios de concentración escolar en párvulos y primer ciclo de EGB en algunas zonas rurales; integración progresiva en el sistema educativo ordinario de los alumnos de educación especial; extensión de la educación permanente de adultos y erradicación del analfabetismo.
- Integrar realmente en el sistema educativo al grupo de edad de 2-3 años.

2.2. Mejorar la calidad de la educación como manifestación en su ejercicio del derecho a la misma

Este gran objetivo de calidad pretende alcanzarse mediante:

- La reforma de la E.G.B. en el Ciclo Superior (11-14), así como la evaluación de los ciclos inicial y medio y posteriores reajustes, según los resultados de ésta.
- Una política de educación compensadora que actúe sobre las causas del origen social y el ambiente familiar, que explican una parte del fracaso escolar.
- Una atención especial al papel del profesorado mediante la mejora de los sistemas de selección y formación inicial y en ejercicio, así como la reforma de las plantillas.
- La puesta en funcionamiento de los Centros de Profesores (CEPS) que fomenten la renovación pedagógica y el intercambio de experiencias entre los profesores.
- La reforma de las Enseñanzas Medias a fin de romper el actual sistema binario (Bachillerato-Formación Profesional) y la integración de las enseñanzas artísticas con el resto del sistema educativo.
- La dotación de equipos e instalaciones adecuadas a los centros.

2.3. Construcción de un sistema autonómico descentralizado y participativo

Este gran objetivo, integra a su vez los siguientes:

- Continuación y finalización del proceso de transferencias educativas a las Comunidades Autónomas y el establecimiento de instrumentos de relación y coordinación con las mismas.
- La contribución a la definición de las competencias educativas de la Administración Local.
- La promoción de la participación en el sistema escolar mediante la creación de Consejos Escolares provinciales, la conversión de los Centros en

auténticas comunidades educativas, el fomento de la participación de los padres y de las asociaciones juveniles, y la reforma de los órganos consultivos del Departamento en la línea de una mayor representatividad social.

2.4. Reordenación de las relaciones entre el sistema educativo público y el sistema de centros no estatales subvencionados

Este cuarto objetivo trata de conseguirse mediante la aprobación de la Ley Orgánica del Derecho a la Educación que regula aspectos relativos a la programación de la enseñanza, la participación en el sistema educativo y en los centros subvencionados con fondos públicos y a la financiación. En este sentido, los centros privados subvencionados deberán satisfacer necesidades reales de escolarización y ser gestionados según lo previsto en la Constitución.

2.5. Reforma y modernización de la Universidad

A la consecución de este gran objetivo está dirigida la Ley de Reforma Universitaria cuyas principales finalidades son:

- Facultar al alumnado el acceso a la profesión mediante la profunda revisión de las formas de acceso y permanencia actuales.
- La plena profesionalización del profesorado mediante un sistema de selección y promoción basado en la calidad, la capacidad investigadora y docente y los méritos académicos; la simplificación de las categorías y la mejora de la organización y los medios al servicio de la docencia.
- La ordenación del tercer ciclo.
- La potenciación de los departamentos, a fin de que sirvan de unidades básicas para la vinculación entre docencia e investigación, la flexibilización de los planes de estudios y la necesaria mayor polivalencia de profesorado.
- La creación en cada Universidad de órganos claves para su nuevo papel. En este sentido merecen ser destacados el Consejo Social, cuya misión es la de establecer la conexión entre la comunidad académica y la sociedad, así como ejercer la supervisión de las actividades económicas de la Universidad y del rendimiento de sus servicios y el Consejo de Universidades con funciones de coordinación, planificación y ordenación académica; así como ejecutivas.

3. OBJETIVOS ESPECIFICOS

3.1. Preescolar

La educación preescolar tiene en el momento presente carácter voluntario, comprende hasta los 5 años de edad y está dividida en dos etapas: Jardines de

infancia para niños de dos y tres años y Escuelas de Párvulos para niños de cuatro y cinco años. En zonas de baja densidad de población se admite la escolarización conjunta de párvulos con alumnos del primer ciclo de E.G.B.

Los objetivos de escolarización son los siguientes:

- Escolarización 2-3 años; se pretende superar el carácter meramente asistencial y clarificar el papel de los agentes que concurren iniciando programas de actuación dirigidos a este grupo.
- Escolarización 4-5 años: se pretende lograr la plena escolarización de estas edades e incrementar el número de profesores dedicados a esta modalidad y asegurar su cualificación específica para el nivel. Asimismo, se adoptarán medidas compensatorias para evitar que subsista la desescolarización de las zonas marginadas y se mejorará la calidad de las instalaciones mediante las obras de sustitución o mejoras necesarias.

Por otra parte está en fase de elaboración un Proyecto de Ley de Escuelas Infantiles que regula la educación de los niños hasta los seis años.

3.2. Educación General Básica

La Educación General Básica es obligatoria y gratuita. Comprende ocho años de estudio que deberían desarrollarse normalmente desde los 6 a los 13 años de edad. La Ley General de Educación la estructuró en dos etapas (1.º-5.º y 6.º-8.º). Sobre esta estructura se han superpuesto posteriormente tres ciclos (1.º-2.º, 3.º-5.º y 6.º-8.º). De estos tres ciclos, se ha implantado la nueva regulación de los dos primeros y se ha suspendido la implantación del tercero, por no haber sido experimentado previamente ni haberse conocido los resultados de la evaluación de los ciclos inicial y medio, en el momento en que se pusieron en vigor.

Se está trabajando en el diseño del nuevo programa para el Ciclo Superior y ya se ha dado a conocer la evaluación del Ciclo Inicial, que obligará a hacer reajuste en dicho ciclo. La evaluación del Ciclo Medio se está diseñando en la actualidad.

En este nivel la escolarización es completa. No obstante, el mantenimiento de esta situación exige un importante volumen de recursos por varias razones:

1. La escolarización se alcanzó en ciertos casos en condiciones precarias de calidad (aulas provisionales, habilitadas, etc.);
2. Aunque este grupo de edad no continúa experimentando crecimiento en términos generales, en algunos puntos concretos (nuevas barriadas y focos industriales) puede ser muy elevado;
3. El sector privado mantiene actualmente un suave pero constante descenso en su papel;
4. La relación media alumno/profesor aunque es aceptable hay que tener en cuenta que la distribución geográfica de los Centros hace que en algunos puntos deba mejorarse.

Por lo que se refiere a los objetivos, desde el punto de vista *cualitativo* se procederá a revisar y modificar, en su caso, los planes y programas de estudio y

las orientaciones pedagógicas, procurando aligerar la excesiva acumulación actual de contenidos y conceder un mayor peso a la adquisición de destrezas, habilidades, hábitos, etc. Para su correcta implantación se elaborarán y revisarán periódicamente estrategias adecuadas de seguimiento y evaluación. Paralelamente se promoverán y desarrollarán investigaciones e innovaciones educativas prioritariamente referidas a métodos e instrumentos pedagógicos. El profesorado será objeto de una renovación pedagógica a través de medidas como el desarrollo de los CEPS (1), la convocatoria de proyectos de innovación pedagógica, la reglamentación de la dedicación del profesorado que permita una atención adecuada a su función y la racionalización del sistema de concursos a fin de atenuar los efectos negativos de la excesiva movilidad actual. Los centros serán dotados de una estructura adecuada mediante la elaboración de la normativa que regule las plantillas de los mismos, los Organismos Unipersonales de Gobierno, la naturaleza y funciones de los centros experimentales, pilotos y escuelas anejas, la autonomía presupuestaria de los centros y la creación de la estructura administrativa.

Desde el punto de vista *cuantitativo* se asegurará el mantenimiento de la plena escolarización y se procurará ultimar la adecuación de las instalaciones mediante la realización de un plan de obras de reforma y mejora en el que se atenderá especialmente a los aspectos de renovación pedagógica (laboratorios, bibliotecas...) y condiciones de seguridad. Se realizará un inventario de centros que permita conocer la situación real del patrimonio.

Se revisará el sistema de «concentraciones escolares» sobre el criterio de mantener la concentración en la segunda etapa y flexibilizar su mantenimiento en la primera de acuerdo con las circunstancias locales, las comunicaciones, el censo escolar, etc. En la Ley Orgánica del Derecho a la Educación, se define el papel del sector privado asegurando un tratamiento homogéneo a ambos sectores.

3.3. Enseñanzas Medias

En relación con los objetivos, desde el punto de vista cuantitativo se trata de asegurar la total escolarización del grupo de edad de 14-15 años, ya obligatoria desde 1970, bien mediante fórmulas convencionales, bien mediante programas de formación ocupacional, procurando paralelamente una elevación de la escolarización en las edades posteriores.

Desde el punto de vista *cuantitativo* se pretende reformar la estructura adecuándola a la ampliación de la escolarización obligatoria hasta los 16 años y diseñar el plan de estudios correspondiente a esa estructura y que prepare al alumno para la vida. Asimismo se trataría de dotar a los Centros de una infraestructura adecuada a esta nueva visión de la Enseñanza Media y de atraer al profesorado a las tareas de reforma, estimulando su capacidad de innovación y de trabajo en equipo.

Es de especial interés la nueva estructura de las Enseñanzas Medias, cuya

(1) Vid. pág. 98.

premisa más importante es el establecimiento de un Bachillerato general de dos años de duración, concebido como tronco común de carácter obligatorio y gratuito hasta los 16 años. Ello implica una transformación profunda de la Formación Profesional de primer grado actual y de los dos primeros cursos de Bachillerato Unificado y Polivalente, para darles una estructura y contenido más acorde con las necesidades de la sociedad actual, a cuyo efecto se ha iniciado en determinados centros de Enseñanza Media un proceso experimental de reforma que pretende concluir con la consecución de los objetivos antes citados.

3.4. Enseñanza Universitaria

La Educación Universitaria actual se propone los siguientes objetivos:

- La incorporación de la Universidad al desarrollo científico y técnico por el que la sociedad española atraviesa, como consecuencia de la incorporación a España a las sociedades industriales, a través de la creación, desarrollo, transmisión y crítica de la ciencia, la técnica y la cultura.
- La creación del marco institucional que permita adaptar los estudios de los titulados a las exigencias del mercado de trabajo a través de la adaptación de los planes de estudios y la flexibilización de los títulos.
- La democratización de los estudios universitarios que aporta a la Universidad la necesaria participación de todos sus componentes en el gobierno de la misma. Proceso que, por lo demás, viene a ser reflejo y exigencia del sistema político de nuestro país. Participación no sólo de los componentes de la Universidad, sino también de los colectivos sociales; que hace realidad la necesaria interrelación entre Universidad y Sociedad.
- La autonomía de las Universidades que viene a ser la lógica consecuencia del proceso autonómico en que nuestro Estado se organiza territorialmente y el desarrollo del precepto constitucional que reconocía dicha autonomía.
- La dedicación de mayores recursos en el sistema de ayudas y becas a los estudios universitarios. En total se ha aumentado en 4.000 millones de pesetas el sistema de ayudas y becas para todos los niveles educativos. Con ello se garantiza el derecho de todos a la educación, reconocido por nuestra Constitución. Las becas se conceden en función de la renta familiar y el rendimiento académico del solicitante.
- En materia de la Ordenación Universitaria, las líneas de actuación se articularán en torno a una reestructuración de los planes de estudio, la elaboración de la normativa sobre creación y funcionamiento de los Departamentos Universitarios y áreas de conocimiento, la reordenación del tercer ciclo y la ordenación de las titulaciones y especialidades con homologación estatal y plenos efectos profesionales.
- Modificación de la situación del profesorado, atendiendo a las nuevas categorías establecidas en la LRU. De los profesores que en la actualidad tienen responsabilidad docente, el 28,5 por 100 son numerarios y el 71,5 por 100 restante no numerarios.

3.5. Educación Especial

Se entiende por Educación Especial toda enseñanza general o profesional destinada a los disminuidos físicos o mentales, a los inadaptados sociales y a toda otra categoría especial de niños. Su escolarización se ha venido realizando en Centros específicos o en Unidades integradas en Centros ordinarios según la naturaleza y gravedad de la deficiencia.

Los datos con que opera el Ministerio de Educación abarcan al colectivo de 4 a 18 años, de los que se estima que el 4,2 por 100 presentaría deficiencias del tipo de las aquí apuntadas. De ellos, el 1,2 por 100 serían deficientes profundos no recuperables, restando como educando potenciales el 3,7 por 100 restante. Es proyecto de este Ministerio integrar a estos niños en unidades escolares ordinarias, por considerarlo fundamental para su integración social. Para realizar esta integración se piensa en la necesidad de establecer programas y equipos de apoyo.

Hay 6.789 plazas vacantes en los Centros específicos de Educación Especial.

Son objetivos para este nivel:

- La integración del alumno disminuido en las instituciones ordinarias del sistema escolar y la realización y control de programas experimentales de integración, la dotación a los Centros de los recursos, plantilla y personal de apoyo especializado necesarios, la mejora de los sistemas de formación y actualización del profesorado y demás personal, y el establecimiento de las bases para la puesta en práctica de la gratuidad en la enseñanza.

3.6. Enseñanzas Artísticas

Incluyen el alumnado de las Escuelas de Artes Aplicadas y Oficios Artísticos, el de los Conservatorios y el de las Escuelas de Arte Dramático y Danza. Estas enseñanzas han mantenido últimamente un carácter residual respecto de los restantes niveles y modalidades educativas.

El objetivo para este sector durante el cuatrienio se concreta en la reordenación de estas Enseñanzas de forma que se consiga su integración en el sistema regular educativo, homologando a todos los efectos, planes de estudio, titulaciones, régimen de Centros y Profesorado.

3.7. Educación Permanente de Adultos

Como objetivos para este sector de la Educación Permanente de Adultos (E.P.A.) se plantean los siguientes:

- Elaboración de una normativa básica con un enfoque renovador más en consonancia con las necesidades del usuario. Cuestión previa será la redacción de un Libro Blanco en colaboración con las Comunidades Autónomas y representantes significados de dicha actividad.
- Racionalización de la oferta pública EPA-CENEBAD (Centro Nacional

de Enseñanza de Bachillerato a Distancia), integrando las modalidades de Enseñanza de Adultos en presencia y a distancia.

- Impulso a las iniciativas sociales —especial atención a las Corporaciones Locales— que complementen adecuadamente la oferta propia del M.E.C. Para ello se ampliarán los mecanismos de subvenciones y convenios a través de reasignaciones presupuestarias que posibiliten dotaciones suficientes.
- Todo ello en el marco de una planificación territorial de estas ofertas conjuntas (pública-social/presencia-distancia/reglada-no reglada), en los niveles Provincial, Comarcal y Local.

3.8. La Educación a Distancia (No Universitaria)

Se entiende como un complemento del sistema de Educación de adultos en presencia aunque sigue atendiendo a niños que, por diversas razones (estar impedidos, vivir fuera de España...) no pueden asistir a un centro de EGB. El MEC dispone de dos Centros Nacionales (con cobertura de todo el territorio nacional) para los niveles de Educación General Básica (E.G.B.) y Bachillerato Unificado Polivalente (B.U.P.): Centro Nacional de Enseñanza de Bachillerato a Distancia (CENEBAD) e Instituto Nacional de Enseñanza Básica a Distancia (INBAD).

- Respecto del CENEBAD ya se ha indicado la conveniencia de su conexión con la red pública de EPA.
- En cuanto al INBAD, procede la creación de nuevas extensiones en el ámbito de todo el territorio nacional que hagan posible atender satisfactoriamente su creciente demanda. Asimismo, parece necesario contemplar a medio plazo la creación de la modalidad de Formación Profesional a distancia, dentro del propio INBAD y en el marco general de la reforma de las Enseñanzas Medias.

3.9. Enseñanzas en el extranjero

La función de los Centros españoles en el extranjero consiste, por un lado, en responder a la demanda de educación española en el exterior tanto por parte de la población española como extranjera y, por otro, colaborar a la difusión y presencia cultural española en los países en que se ubican. Estos Centros tienen básicamente la misma estructura que en territorio español e imparten, en general, enseñanzas de Preescolar, E.G.B., Bachillerato y Formación Profesional.

Paralelamente responden a la demanda de títulos académicos españoles por parte de la población emigrante, asegurándoles las enseñanzas complementarias de lengua y cultura españolas que completan las enseñanzas propias del país de residencia.

En este ámbito se pretende acomodar la estructura de los Centros a un modelo más flexible que permita su integración en los diversos contextos; conseguir

que las enseñanzas que imparten tengan validez académica automática en los países de residencia; reestructurar el actual modelo organizativo de la Enseñanza para emigrantes, asignando un mayor peso específico al MEC, habida cuenta del carácter marcadamente educativo de esta actividad; clarificar el «status» del personal; redefinir los contenidos de las enseñanzas complementarias de lengua y cultura e iniciar una expansión de la red en Hispanoamérica.

3.10. Educación Compensatoria

La concepción de la educación como medio para cooperar a la superación de las desigualdades sociales no es un principio que pueda concretarse en un solo programa. Por el contrario trasciende a la totalidad del sistema educativo y se manifiesta en cada uno de sus aspectos.

La puesta en marcha del Programa de Educación Compensatoria se ha iniciado ya en 1983 con la elaboración y aprobación del Decreto de creación del programa y una primera dotación de un fondo en los Presupuestos Generales del Estado, al que cabe añadir la subvención procedente del Instituto Nacional de Empleo. Los objetivos inmediatos de este programa son:

- Creación de equipos de apoyo que, con base en «Centros de recursos» ubicados en «zonas declaradas de acción educativa preferente» (ZAEP), auxiliarán a los Centros docentes situados en los mismos, promocionando acciones específicas de estímulo, innovación y desarrollo educativo.
- Incentivación de la continuidad del profesorado en Centros docentes cuyas vacantes resulten de difícil provisión:
- Desarrollo de campañas de alfabetización para la erradicación del analfabetismo.
- Establecimiento de cursos especiales para jóvenes de 14 y 15 años no escolarizados, a fin de proporcionar la formación ocupacional y completar la formación general recibida en E.G.B.
- Realización de inversiones en obras y equipamientos especiales en las ZAEP.

3.11. Becas y Servicios Complementarios

- Con la publicación del Real Decreto 2298/83 de 28 de julio, se ha iniciado el proceso de reforma del sistema de becas. La convocatoria del curso 1984-85 recoge alguna de estas reformas de las que cabe destacar las siguientes: mejora de las cuantías; fijación de las mismas como fracción del salario mínimo interprofesional; prioridad a las Enseñanzas Medias y Superiores (niveles no obligatorios); introducción de un componente de carácter compensatorio para estudiantes mayores de 16 años; aplicación gradual de criterios de simplificación administrativa; mejora en los mecanismos de difusión de la información.

En el capítulo de servicios complementarios, los objetivos fijados se orientan, a la contención del gasto en el transporte escolar, mediante la estricta aplicación del Real Decreto 2296/83 sobre «Tráfico y Circulación de Vehículos Escolares y de Menores» y a la racionalización de las rutas.

En cuanto al Servicio de comedor y Escuela-Hogar se pretende una mejora gradual de los módulos (congelados durante bastantes años) que permitan alcanzar el coste real del mismo y evitar el deterioro de dicho Servicio que ha venido afectando muy negativamente a las familias con recursos escasos residentes en zonas deprimidas, principalmente del medio rural.

- El seguro escolar, extendido a los estudiantes de los niveles medios y superior, debe ser objeto de una profunda transformación en su estructura y funcionamiento.

3.12. Formación y perfeccionamiento del Profesorado

Se adoptarán medidas de reorientación tendentes: al reconocimiento y apertura a colectivos hasta ahora marginados (Sindicatos, Movimientos de Renovación Pedagógica, Universidades Populares, etc.); a la apertura hacia el Profesorado de la Enseñanza Privada; a la coordinación de todos estos grupos; a proporcionar la infraestructura para que los profesores difundan sus experiencias; a la introducción de personal y temas nuevos.

Las necesidades de actualización permanente del Profesorado se contemplan en el establecimiento en coordinación con las Comunidades Autónomas de un plan para la creación progresiva de una red de Centros de profesores (CEP). Estas serán instituciones básicas donde se realice el perfeccionamiento, cercanas a los profesores, en las que éstos intercambien sus experiencias y dispongan de los medios precisos para su puesta al día, ubicando allí los recursos materiales y humanos asignados a ese fin o a otros concurrentes. Esta orientación de la política de perfeccionamiento del Profesorado se ajusta a las recomendaciones de la OCDE/CERI, del Consejo de Europa y de la UNESCO, y se asemeja a otras experiencias ya realizadas con éxito.

Por su naturaleza flexible y adaptable a las necesidades del contexto en que se creen, los CEP pueden ser las plataformas que acojan y difundan experiencias y movimientos de renovación, ofreciéndoles sus recursos. Los medios de consulta, difusión y asesoría de que dispongan, al servicio de grupos, equipos o seminarios de trabajo por áreas científicas, niveles, temas generales, etc.; serán servicios cercanos a la problemática profesional.

2. SISTEMA DE ADMINISTRACION Y GESTION

2. SISTEMA DE ADMINISTRACION Y DE GESTION

1. BREVE DESCRIPCION DEL SISTEMA DE ADMINISTRACION DE LA EDUCACION Y ORGANIGRAMA DEL MINISTERIO DE EDUCACION Y CIENCIA

2. INNOVACIONES INTRODUCIDAS EN LA ADMINISTRACION DE LA EDUCACION

a) El proceso autonómico en materia educativa

1. Competencias del Estado
2. Competencias de las Comunidades Autónomas
3. Competencias compartidas

b) Creación de las Oficinas de Educación en las Comunidades Autónomas

3. FORMACION DE ADMINISTRADORES DE LA EDUCACION

1. Breve descripción del sistema de administración de la educación y organigrama

El órgano del Estado inmediatamente responsable de la educación es el Ministerio de Educación y Ciencia, al que corresponde la propuesta y ejecución de la política del Gobierno en materia de Educación Preescolar, General Básica, Enseñanzas Medias y Enseñanzas Universitarias, así como el fomento y la coordinación de la Investigación. El Ministerio ejerce la superior dirección de todas las instituciones educativas dependientes del Departamento y coordina todas las instituciones docentes, tanto públicas como privadas.

Con arreglo a la reorganización del Departamento por Real Decreto 1266/1983 de 27 de abril éste se estructura, bajo la superior dirección del Ministro, de la siguiente forma:

- Secretaría de Estado de Universidades e Investigación.
- Subsecretaría de Educación y Ciencia.
- Secretaría General Técnica.
- Dirección General de Enseñanza Universitaria.
- Dirección General de Política Científica.
- Dirección General de la Oficina de Coordinación y de la Alta Inspección.
- Dirección General de Programación e Inversiones.
- Dirección General de Personal y Servicios.
- Dirección General de Educación Básica.
- Dirección General de Enseñanzas Medias.
- Dirección General de Promoción Educativa.

Organos consultivos

Son órganos consultivos del Ministerio de Educación y Ciencia los siguientes:

- Consejo Nacional de Educación, órgano superior de asesoramiento de carácter representativo del Departamento.
- Junta Nacional de Universidades, órgano de asesoramiento del Departamento en el ámbito específico de la Educación Universitaria.
- La Junta Coordinadora de Formación Profesional, órgano consultivo del Departamento en su ámbito específico.

Organismos autónomos

- Universidades.
- Consejo Superior de Investigaciones Científicas.
- Instituto Nacional de Educación Especial.
- Patronato de Formación Profesional.
- Instituto Nacional de Asistencia y Promoción del Estudiante.
- Junta de Construcciones, Instalaciones y Equipo Escolar.
- Patronato de Casas para Funcionarios.
- Servicio de Publicaciones.

Del Secretario de Estado de Universidades e Investigación dependen:

- La Dirección General de Enseñanza Universitaria.
- La Dirección General de Política Científica.

Del Subsecretario dependen:

1.

- La Dirección General de Coordinación y de la Alta Inspección.
- La Dirección General de Programación e Inversiones.
- La Dirección General de Personal y Servicios.
- La Dirección General de Educación Básica.
- La Dirección General de Enseñanzas Medias.
- La Dirección General de Promoción Educativa.

2. Asimismo, las siguientes unidades administrativas, con nivel orgánico de Subdirección General:

- El Gabinete Técnico.
- La Subdirección General de Enseñanzas Artísticas.
- La Subdirección General de Perfeccionamiento del Profesorado.
- La Inspección Técnica de Educación Básica, que dependerá funcionalmente de la Dirección General de Educación Básica.
- Las Inspecciones Técnicas de Enseñanza Media y Formación Profesional, que dependerán funcionalmente de la Dirección General de Enseñanzas Medias.

3.

- La Asesoría Económica.
- La Delegación del Instituto Nacional de Estadística.
- La Asesoría Jurídica.
- La Intervención Delegada de la Administración del Estado y la Oficina de Contabilidad del Ministerio de Hacienda.

La Secretaría General Técnica queda estructurada de la siguiente manera:

1.
 - La Vicesecretaría General Técnica.
 - La Subdirección General de Cooperación Internacional.
 - La Subdirección General de Organización y Automación.
 - El Centro Nacional de Investigación y Documentación Educativa.
2. Quedan adscritas a la Secretaría General Técnica la Comisión de Informática, la Comisión de Estadística y la Comisión de Cooperación Internacional.

ORGANIGRAMA DEL MINISTERIO DE EDUCACION Y CIENCIA

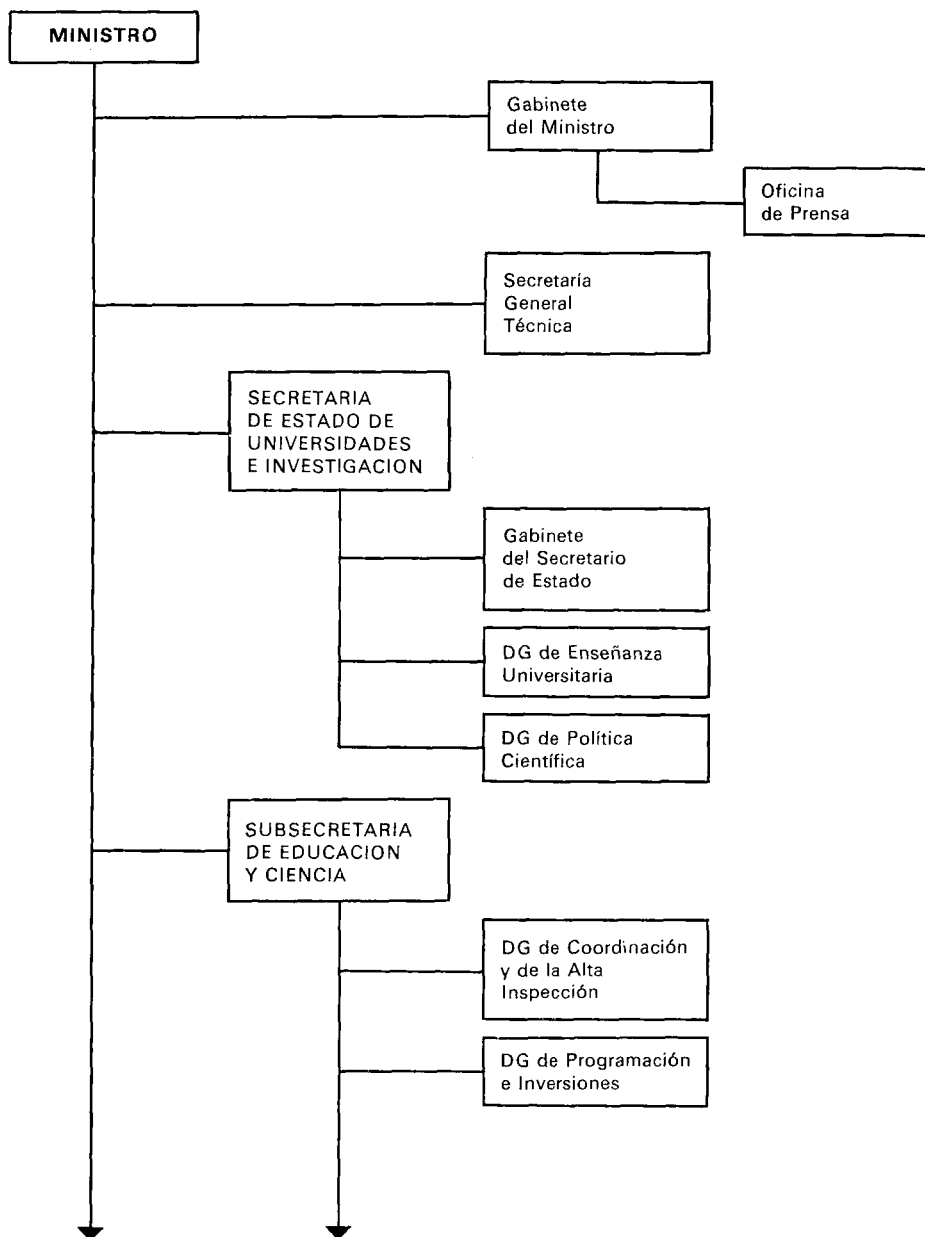

SUBSECRETARIA DE EDUCACION Y CIENCIA

Alcalá, 34. Madrid-14. Tel. 232 13 00

MINISTRO

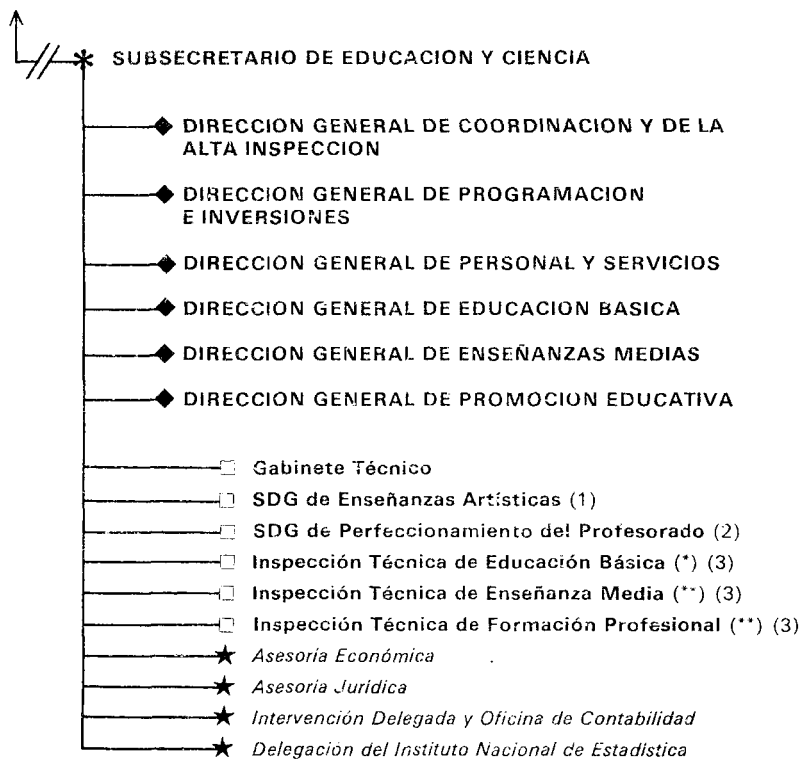

(*) Depende funcionalmente de la Dirección General de Educación Básica.

(**) Depende funcionalmente de la Dirección General de Enseñanzas Medias.

(1) Cartagena, 83. Madrid-28. Tel. 255 08 00.

(2) Ciudad Universitaria. Madrid-3. Tel. 449 77 00.

(3) Paseo del Prado, 28. Madrid-14. Tel. 467 11 54.

**DIRECCION GENERAL DE
COORDINACION Y DE LA ALTA INSPECCION**

Alcalá, 34. Madrid-14. Tel. 232 13 00

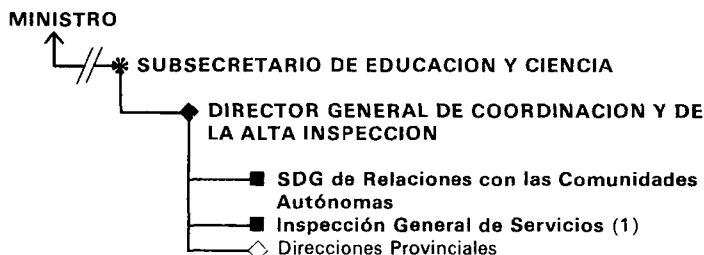

**DIRECCION GENERAL DE
PROGRAMACION E INVERSIONES**

Alfonso XII, 3-5. Madrid-7. Tel. 230 75 00

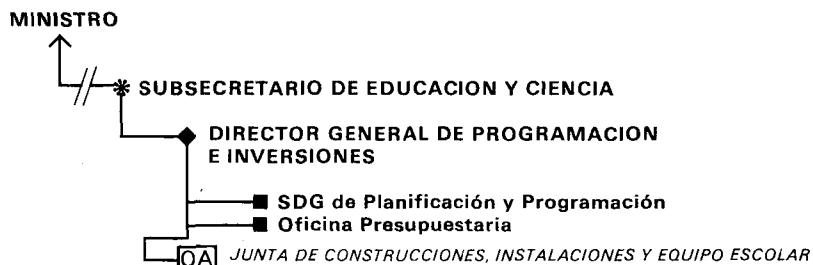

DIRECCION GENERAL DE PERSONAL Y SERVICIOS

Alcalá, 34. Madrid-14. Tel. 232 13 00

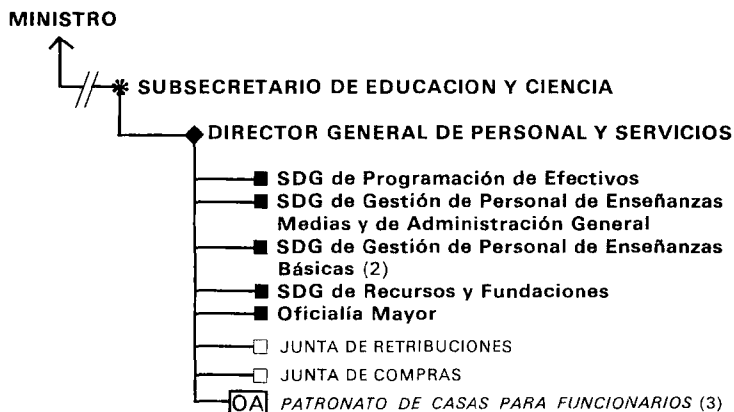

(1) Argumosa, 43. Madrid-12. Tel. 227 30 10.

(2) Atocha, 108. Madrid-12. Tel 228 71 75.

(3) Plaza Marqués de Salamanca, 11, 3.º Madrid-6. Tel. 276 90 12.

DIRECCION GENERAL DE EDUCACION BASICA

Paseo del Prado, 28. Madrid-14. Tel. 467 11 54

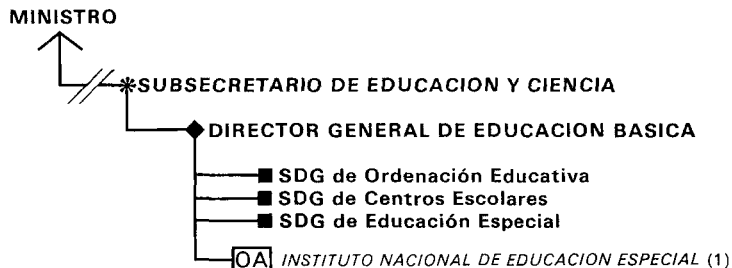

DIRECCION GENERAL DE ENSEÑANZAS MEDIAS

Paseo del Prado, 28. Madrid-14. Tel. 467 11 54

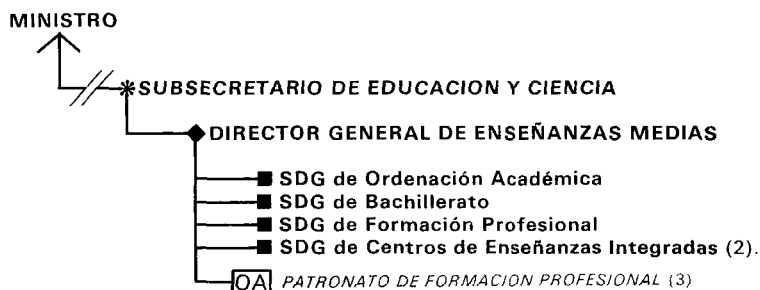

DIRECCION GENERAL DE PROMOCION EDUCATIVA

Alcalá, 34. Madrid-14. Tel. 232 13 00

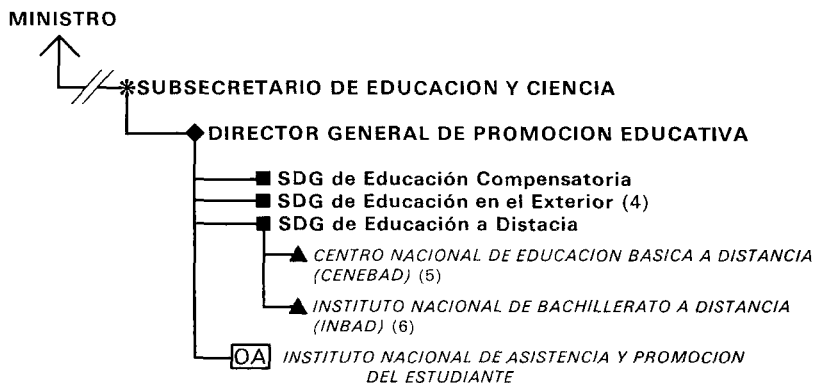

- (1) Avenida General Perón, 29. Madrid-20. Tel. 456 10 15.
- (2) Torrelaguna, 58. Madrid-27. Tel. 408 20 08.
- (3) Manuel Bartolomé Cossío, s/n. Madrid-3. Tel. 449 49 30.
- (4) Cartagena, 83. Madrid-28. Tel. 255 08 00.
- (5) Sagasta, 27. Madrid-4. Tel. 445 85 54.
- (6) Argumosa, 43. Madrid-12. Tel. 228 10 79.

SECRETARIA DE ESTADO
DE UNIVERSIDADES E INVESTIGACION

Serrano, 150. Madrid-6. Tels. 261 54 00/70 00

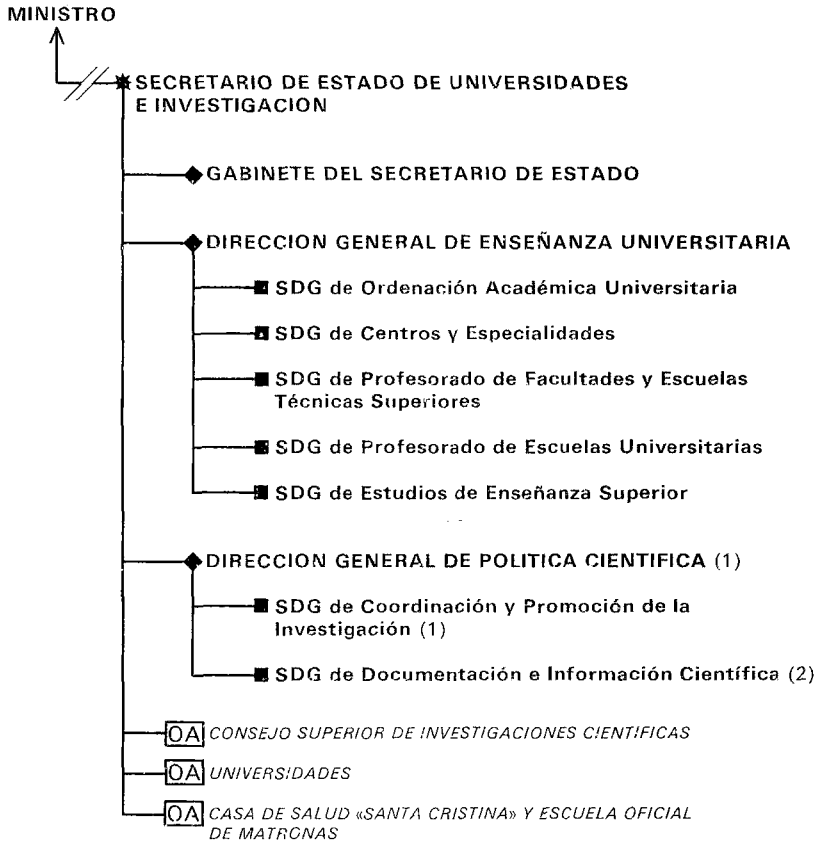

(1) Cartagena, 83-85. Madrid-28. Tel. 255 08 00.

(2) Rosario Pino, 14. Madrid-20. Tel. 450 37 09.

MINISTRO (Continuación)

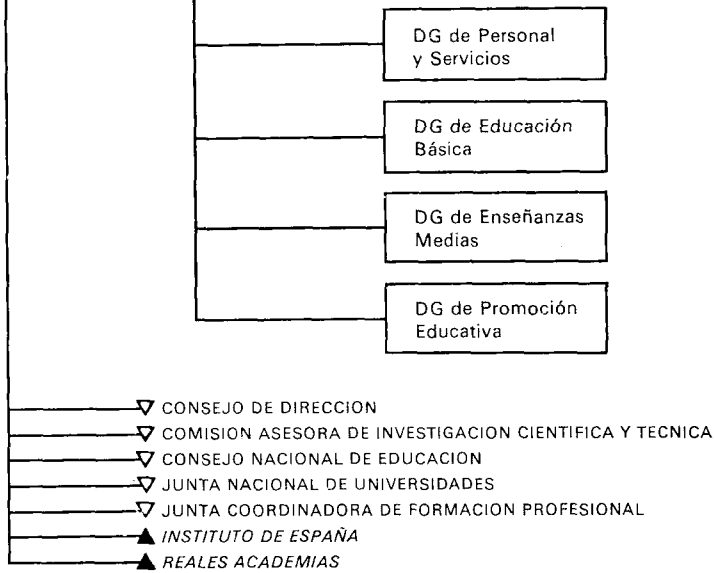

SECRETARIA GENERAL TECNICA

Alcalá, 34. Madrid-14. Tel. 232 13 00

MINISTRO

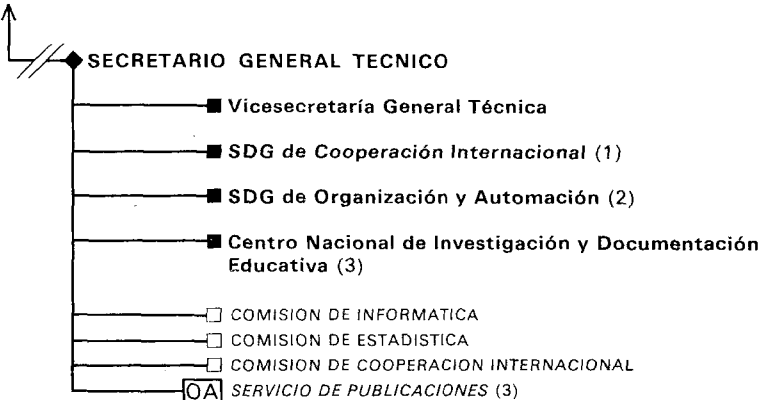

- (1) Cartagena, 83. Madrid-28. Tel. 255 08 00.
- (2) Vitrubio, 2. Madrid-6. Tel. 411 40 17.
- (3) Ciudad Universitaria. Madrid-3. Tel. 449 77 00.

SIMBOLOS

* SECRETARIA DE ESTADO

* SUBSECRETARIA

◆ DIRECCION GENERAL

■ Subdirección General

★ *Organo funcionalmente dependiente de otro Ministerio*

▽ ORGANO CONSULTIVO

□ ORGANO COLEGIADO

OA ORGANISMO AUTONOMO

▲ *OTROS ORGANOS Y ENTIDADES*

◇ Organos periféricos

ABREVIATURAS

SE. Secretaría de Estado

DG. Dirección General

SDG. Subdirección General

RD. Real Decreto

OM. Orden Ministerial

INE. Instituto Nacional de Estadística

BOE. Boletín Oficial del Estado

2. Innovaciones introducidas en la administración de la educación

a) El proceso autonómico en materia educativa

A partir de la Constitución de diciembre de 1978, España se constituye en un Estado de Autonomías integrado por 17 Comunidades Autónomas que se rigen por sus propios Estatutos de Autonomía, aprobados desde diciembre de 1979 (País Vasco y Cataluña) hasta febrero de 1983 (Extremadura, Baleares, Madrid y Castilla y León).

Progresivamente se han traspasado a las Comunidades Autónomas los servicios y funciones de la Administración del Estado correspondientes a las competencias que en materia educativa les atribuyen los Estatutos. Actualmente estos traspasos afectan a seis Comunidades Autónomas (País Vasco, Cataluña, Galicia, Andalucía, Canarias y Comunidad Valenciana). Los primeros traspasos —enero de 1981— se efectuaron al País Vasco y Cataluña, y los últimos —julio de 1983— a Canarias y Comunidad Valenciana. Todo ello ha dado lugar a una intensa actividad legislativa (1).

En el ámbito educativo el desarrollo del proceso autonómico tiene singular importancia por el fuerte desplazamiento de competencias que implica. La distribución de competencias entre el Estado y las Comunidades Autónomas es la siguiente:

1. COMPETENCIAS DEL ESTADO

- Regulación de las condiciones básicas que garanticen la igualdad de todos los españoles en el ejercicio del derecho a la educación (Constitución Española 149.1.1.).

(1) Ver el apartado II (2) Nuevas medidas legislativas sobre educación.

- Normas de desarrollo del artículo 27 de la C.E. sobre derecho a la educación (C.E. 149.1.30.).
- Condiciones de obtención, expedición y homologación de títulos académicos y profesionales (C.E. 149.1.30.).
- Condiciones que garanticen el derecho y el deber de conocer la lengua castellana.
- Ordenación del sistema educativo (regulación de niveles, grados, ciclos, modalidades, período de escolaridad obligatoria, requisitos de acceso, fijación de las enseñanzas en sus condiciones mínimas y determinación de los requisitos mínimos para los centros docentes).
- Estadísticas para fines estatales.
- Planificación económica general de las inversiones en educación dentro del ámbito del artículo 131 de la Constitución Española (atención a las necesidades colectivas, equilibrio y armonización del desarrollo regional).
 - Normas generales de coordinación, en materia de personal, programación de efectivos, retribuciones y régimen de trabajo.
 - Competencias educativas del Estado como sujeto de relaciones internacionales.
 - Titularidad y administración Centros de ámbito nacional.
- Alta Inspección.

En uso de sus competencias el Estado ha dictado diversas normas postconstitucionales, entre las que destacan:

- Normas sobre enseñanzas mínimas en el nivel de Educación General Básica (Real Decreto de 9 de enero de 1981, Real Decreto de 12 de febrero de 1982).
- Alta Inspección del Estado, regulada mediante Real Decreto de 6 de marzo de 1981.
- Expedición de Títulos académicos no universitarios (Real Decreto de 8 de junio de 1982).

2. COMPETENCIAS DE LAS COMUNIDADES AUTONOMAS

- Competencias ejercidas por las anteriores Direcciones Provinciales, Inspecciones Técnicas y Organismos Autónomos en relación con las funciones transferidas.
- Titularidad administrativa de los Centros públicos, creación, transformación y modificación de los mismos.
- Régimen jurídico de personal, convocatorias específicas y concursos de traslado de conformidad con las normas generales, y en relación con las competencias estatales.
- Programas de inversiones de construcción, instalación y equipamiento en el ámbito propio.

Dentro de los criterios generales establecidos por la legislación básica, convocatoria y concesión de subvenciones de gratuidad, tramitación y propuesta de las declaraciones de «interés social» (facultad de expropiación forzosa de terrenos, reducciones fiscales y obtención de préstamos).

— Transporte escolar, comedores, Escuelas-Hogar y Centros de vacaciones.

Por su parte, las Comunidades Autónomas que han asumido sus competencias han ejercido sus facultades legislativas, entre otros, en los siguientes aspectos:

— Regulación de las enseñanzas de la Educación General Básica, salvo en las enseñanzas mínimas, que asegurarán la unidad básica del sistema educativo.

— País Vasco (mayo de 1981 y mayo de 1982).

— Cataluña (mayo de 1981 y agosto de 1982).

— Galicia (octubre de 1983).

— Lenguas propias de las Comunidades Autónomas:

— Cataluña (Ley de Normalización Lingüística en Cataluña de 18 de abril de 1983. Decreto y Orden de agosto de 1983 de normalización lingüística en la enseñanza).

— País Vasco (Ley de 24 de noviembre de 1982 de normalización del uso de Euskera. Decreto de 11 de julio del 83 del uso del Euskera en la enseñanza).

— Galicia (Ley de 15 de junio de 1983 de normalización lingüística Decreto de 8 de septiembre de 1983 de aplicación de la citada Ley a la enseñanza).

— Comunidad Valenciana (Ley de 23 de noviembre de 1983, de uso y enseñanza del valenciano).

En todos los casos la lengua propia de cada Comunidad constituye una materia obligatoria dentro de los respectivos planes de estudio, pudiendo los Centros optar por impartir otras materias, con excepción de la lengua castellana en su propia lengua. En algún caso (Cataluña) es obligatorio para todos los centros el uso de la lengua autóctona en la enseñanza de otras materias.

3. COMPETENCIAS COMPARTIDAS

— Sistemas de información.

— Investigación educativa y perfeccionamiento del Profesorado.

— Actividades de los centros de titularidad estatal.

— Coordinación en programas de investigación de proyectos, construcciones y dotaciones de Centros.

— Experiencias educativas.

— Cataluña (Ley de 18 de abril de 1983 de Centros docentes experimentales).

— País Vasco (Decreto de 30 de enero de 1984).

— Galicia (Decreto de 15 de diciembre de 1983).

— Andalucía (Ley de Consejos Escolares de 9 de enero de 1984).

b) Creación de las Oficinas de Educación en las Comunidades Autónomas

Una vez realizado el traspaso de funciones y servicios educativos a las Comunidades Autónomas del País Vasco, Cataluña, Galicia, Andalucía, Canarias y Valencia, se han suprimido las Direcciones Provinciales del Departamento en dichos territorios y creado oficinas para el ejercicio de las funciones no transferidas.

La Orden de creación de fecha 10 de febrero de 1984 establece la estructura. Sus funciones se corresponden con las competencias atribuidas al Estado respecto de Títulos, Centros Extranjeros en España, Centros Nacionales de Enseñanza a Distancia, Fundaciones benéfico-docentes, cuyo Protectorado esté reservado a la Administración del Estado, Convalidaciones de estudios extranjeros, así como la información al público de las materias enumeradas y de otras actividades propias de las competencias del Estado gestionadas por los Servicios Centrales del Departamento.

3. FORMACION DE ADMINISTRADORES DE LA EDUCACION

Existe un Programa para funcionarios que está destinado a la acción social y a la Formación de Administradores de la Educación. Las actividades del Programa se distribuyen principalmente en clases de idiomas, cursos de Archivo y Documentación y en Becas para atender las necesidades económicas de los Administradores que se encuentran bien en períodos de Formación, bien en período de promoción.

Especial atención han merecido los cursos específicos sobre los siguientes temas: Introducción a la Informática, Política educativa en la Comunidad Económica Europea, Educación y Autonomías, Gestión de Recursos Humanos, Dirección de Reuniones de Trabajo, Técnicas Presupuestarias.

En otros niveles se han celebrado Seminarios en función de la formación del funcionario en su relación con el público, así como con los problemas de comunicación administrativa, tanto interpersonal, como con el público y comunicación escrita.

**3. FINANCIACION DE LA EDUCACION
LA EVOLUCION DE LOS GASTOS
ESTATALES (1981-83)**

- 3. FINANCIACION DE LA EDUCACION
LA EVOLUCION DE LOS GASTOS ESTATALES (1981-83)**
1. LOS PRESUPUESTOS DEL M.E.C. EN RELACION
CON EL PRESUPUESTO GENERAL DEL ESTADO
2. EL GASTO PUBLICO EN EDUCACION EN RELACION
CON OTROS DATOS MACROECONOMICOS
3. DISTRIBUCION DEL PRESUPUESTO POR PROGRAMAS Y
NATURALEZA ECONOMICA (1981-83)

Los cuadros que siguen reflejan el montante y la composición de los gastos estatales en Educación así como su evolución durante los tres últimos años.

En el cuadro 1 se desglosan los distintos capítulos de gastos en Educación poniéndolos en relación con las principales magnitudes macroeconómicas. Este análisis sugiere las siguientes consideraciones:

1) La participación de los gastos estatales en Educación en relación con el Presupuesto total del Estado va perdiendo peso a lo largo de los tres últimos años, pasando de un 15,85 en 1981, a un 14,31 en 1983. Esta disminución se explica, en parte, porque los gastos de educación crecieron a menor ritmo que otros gastos del Estado orientados a una política económica de respuesta a la crisis: gastos de reconversión industrial, de subsidios al paro, etc. Otro factor decisivo que explica esta disminución es la progresiva reducción del ritmo de crecimiento del sistema educativo resultado de una menor tasa de crecimiento demográfico y de unas altas tasas de escolarización en los niveles educativos.

2) El porcentaje de participación en la renta nacional, sin embargo, es ascendente oscilando entre un 3 y un 3,46 por 100.

Es necesario tener en cuenta que no se contabilizan los gastos de las Corporaciones Locales ni las aportaciones de las familias. En este sentido debe destacarse que el peso de la enseñanza privada en España es del orden del 35 por 100 de la población escolarizada y de esta población sólo una parte recibe subvenciones del Estado.

1. LOS PRESUPUESTOS DEL MEC EN RELACION CON EL PRESUPUESTO GENERAL DEL ESTADO

| Años | Presupuesto del MEC | | Presupuesto general del Estado | | |
|------------|----------------------------|-----------------|--------------------------------|-----------------|-------------------------------|
| | Valores absolutos (1) A | Números índices | Valores absolutos (1) B | Números índices | Columna A como % de columna B |
| 1979 | 301.683,8 | 100 | 1.747.500,0 | 100 | 17,3 |
| 1980 | 364.509,4 | 121 | 2.284.456,0 | 131 | 15,9 |
| 1981 | 444.078,4 | 147 | 2.823.200,0 | 162 | 15,7 |
| 1982 | 534.469,9 (2) | 177 | 3.533.820,0(3) | 202 | 15,2 |
| 1983 | 661.324,2 (2) | 219 | 4.513.305,0(3) | 258 | 14,6 |

(1) Millones de pesetas corrientes.

(2) Recoge el presupuesto autónomo para educación del País Vasco, así como las partidas directamente consignadas en las Secciones 32 y 33 de los Presupuestos Generales del Estado a favor de las Comunidades Autónomas.

(3) No incluye el gasto autónomo del País Vasco.

2. GASTO PUBLICO EN EDUCACION EN RELACION CON OTROS DATOS MACROECONOMICOS

(Cifras absolutas en millones de pesetas corrientes, a excepción de la partida de gasto público estatal por habitante)

| | 1981 | 1982 | 1983 |
|--|--------------|--------------|-----------------|
| Población | 37,7 | 37,9 | 38,2 |
| Renta Nacional | 16.393.501,7 | 18.882.999,3 | 21.245.400,0 |
| Renta per cápita (en ptas./hab.) | 434.840,9 | 498.232,2 | 556.162,3 |
| Gastos Públicos estatal total (1) | 3.209.413,0 | 4.022.792,0 | 5.138.097,7 (*) |
| Gastos Públicos Estatales en Educación (2) | 508.936,4 | 602.410,4 | 735.480,3 (*) |
| 5.1. Ministerio de Educación y Ciencia: | | | |
| — Presup. G. Estado ... | 444.078,4 | 534.469,9 | 661.324,2 |
| — Org. Auton. e ingresos | 36.097,4 | 38.233,4 | 46.260,9 |
| 5.2. Resto Administración General..... | 28.760,6 | 29.707,1 | 27.895,2 |
| Gastos Estatales en Educación como % de la R. N..... | 3 % | 3,19% | 3,46% |
| Gastos Estatales en Educación como % del G.P. Total | 15,85% | 14,97% | 14,31% |
| Gasto Público Estatal en Educación por habitante (ptas.) ... | 13.499,63 | 15.894,73 | 19.253,41 |

(1) Presupuesto consolidado.

(2) Incluye además de la función Educación la partida 1.2 Investigación y servicios científicos de carácter general.

(*) Estimación.

FUENTES:

Presupuestos Generales del Estado. El Presupuesto para 1981 y 1982. Ministerio de Hacienda. El presupuesto para 1981, 1982 y 1983. MEC. INE y Banco de España.

3. DISTRIBUCION DEL PRESUPUESTO POR PROGRAMAS

Los cuadros 3, 4 y 5 reflejan la distribución del Presupuesto del Ministerio por programas, distinguiendo entre gastos corrientes e inversiones. A este respecto conviene destacar que los incrementos presupuestarios han incidido de modo más importante en las inversiones. Mientras crecieron en un 81,8% entre 1981 y 1983, los gastos corrientes sólo lo han hecho en un 21,6%. Con esta política se ha pretendido impulsar la escolarización de los niveles no obligatorios y la renovación de antiguos edificios inadecuados para una enseñanza de calidad. Por el contrario, los gastos de personal han crecido a un ritmo notablemente menor, incluso inferior a la media de los gastos corrientes.

Dentro de los gastos corrientes destaca el nivel de crecimiento de las transferencias, cuya partida más importante son las subvenciones a la enseñanza privada. Este capítulo creció, en su conjunto, en un 32,2%.

En cuanto a la distribución del presupuesto por programas es de destacar que casi el 50% de los gastos se destinan a la escolarización de Educación General Básica (niños de 6 a 13 años). El nivel de Bachillerato (14 a 18 años) recibe mayor presupuesto que el de Formación Profesional.

Dentro de la política de inversiones cabe destacar el especial crecimiento en los niveles de Educación Preescolar y Formación Profesional, lo que refleja la orientación de la política educativa hacia la total escolarización de los niños de 4 y 5 años hacia el incremento de oferta de las enseñanzas de tipo profesional.

3. DISTRIBUCIÓN DEL PRESUPUESTO DEL MINISTERIO DE EDUCACION Y CIENCIA Y ORGANISMOS AUTONOMOS (1981)

(Por Programas y Naturaleza Económica)

| PROGRAMAS | Capítulo 1 | Capítulo 2 | Capítulo 3 | Capítulo 4 | Capítulo 6 | Capítulo 7 | Capítulo 8 | Capítulo 9 | Capítulo 13 | T O T A L | | | |
|---|--------------------|---------------------------|------------|--------------------|--------------------|------------------|------------------|------------------|----------------------|--------------------|-------------------|------------------------|------------|
| | Remuner. personal | Compra bienes y servicios | Intereses | Transfe. corriente | Inversiones reales | Transfe. capital | Variación activo | Variación pasivo | Variación disponible | Gastos corrientes | Gastos de capital | General | |
| Denominación | | | | | | | | | | | | Miles de pesetas | % |
| Dirección y servicios generales | 13.450.300 | 2.211.800 | — | 234.800 | 1.395.900 | — | 14.300 | 152.700 | 2.100 | 15.896.900 | 1.565.000 | 17.461.900 | 3,64 |
| Ordenación e investigación educativa | 243.000 | 67.300 | — | 34.700 | 359.000 | 505.700 | — | — | — | 345.000 | 864.700 | 1.209.700 | 0,25 |
| Educación Preescolar | 21.792.000 | 363.400 | — | 935.000 | 1.021.900 | — | — | — | — | 23.090.400 | 1.021.900 | 24.112.300 | 5,02 |
| Educación General Básica | 140.098.000 | 3.036.800 | — | 64.562.700 | 18.025.600 | 500.000 | — | — | — | 207.687.500 | 18.525.600 | 226.213.100 | 47,12 |
| Bachillerato y C.O.U. | 50.915.000 | 2.350.000 | — | 5.929.400 | 3.972.800 | 200.000 | 200 | — | — | 59.194.400 | 4.173.000 | 63.367.400 | 13,20 |
| Formación Profesional | 18.662.500 | 1.922.000 | — | 12.096.600 | 8.509.500 | 600.000 | 100 | — | — | 32.670.100 | 9.109.600 | 41.779.700 | 8,70 |
| Enseñanzas Especializadas | 2.491.000 | 306.900 | — | 242.000 | 246.200 | — | — | — | — | 3.039.900 | 246.200 | 3.285.100 | 0,68 |
| Enseñanzas Integradas | 7.547.000 | 2.012.200 | — | 202.600 | 519.500 | — | 50.000 | — | — | 9.761.800 | 569.500 | 10.331.300 | 2,15 |
| Educación Especial | 8.569.500 | 730.000 | — | 1.948.500 | 185.800 | 50.000 | 100 | — | — | 11.248.000 | 235.900 | 11.483.900 | 2,39 |
| Educación Universitaria | 44.683.700 | 7.114.600 | — | 4.521.700 | 7.134.400 | 299.300 | 23.300 | — | — | 56.320.000 | 7.457.000 | 63.777.000 | 13,28 |
| Educación en el exterior | 1.920.000 | 189.800 | — | 80.500 | — | — | — | — | — | 2.190.300 | — | 2.190.300 | 0,46 |
| Acción Social y Servicios Complementarios | — | — | — | — | — | — | — | — | — | — | — | — | — |
| Investigación Científica y Técnica | 6.862.200 | 515.500 | 300 | 92.900 | 5.240.800 | 745.200 | 5.500 | 3.100 | — | 7.470.900 | 5.994.600 | 13.465.500 | 2,80 |
| En otros Programas | 560.400 | 224.200 | — | 353.400 | — | 359.600 | — | — | — | 1.138.000 | 359.600 | 1.497.600 | 0,31 |
| En otros Ministerios | — | — | — | — | — | — | — | — | — | — | — | — | — |
| Entes territoriales | — | — | — | — | — | — | — | — | — | — | — | — | — |
| TOTALES | 317.784.600 | 21.044.500 | 300 | 91.223.800 | 46.611.400 | 3.259.800 | 93.500 | 156.800 | 2.100 | 430.053.200 | 50.122.600 | 480.175.800 (1) | 100 |

(1) Dicha cifra es comprensiva de los siguientes créditos y financiación:

| | |
|---|-----------|
| A) Presupuesto General del Estado | 444.078,4 |
| B) Otros organismos no dependientes del Ministerio .. | 3.612,7 |
| C) Organismos Autónomos y otros agentes | 32.484,7 |

TOTAL 480.175,8

4. DISTRIBUCION DEL PRESUPUESTO DEL MINISTERIO DE EDUCACION Y CIENCIA, ORGANISMOS AUTONOMOS Y COMUNIDAD AUTONOMA DEL PAIS VASCO (1982)

(Per Programas y Naturaleza Económica)

| PROGRAMAS | Capítulo 1 | Capítulo 2 | Capítulo 3 | Capítulo 4 | Capítulo 6 | Capítulo 7 | Capítulo 8 | Capítulo 9 | Capítulo 13 | T O T A L | | | |
|---|-------------------|--------------------|------------|----------------------|----------------|-------------------|------------------|------------------|----------------------|---|-------------------|------------------|-------|
| | Remuner. personal | Compra y servicios | Intereses | Transfer. corrientes | Invers. reales | Transfer. capital | Variación activo | Variación pasivo | Variación disponible | Gastos corrientes | Gastos de capital | General | |
| Denominación | | | | | | | | | | | | Miles de pesetas | % |
| Dirección y Servicios Generales | 8.151.249 | 2.368.451 | 2.750 | 400.062 | 5.251.400 | — | 16.515 | 700.000 | 2.958 | 10.922.512 | 5.970.873 | 16.893.385 | 3,12 |
| Ordenación e Investigación Educativa | 254.748 | 309.973 | — | — | 271.570 | — | — | — | — | 564.721 | 271.570 | 836.291 | 0,15 |
| Educación Preescolar | 19.192.784 | 327.921 | — | — | 1.414.600 | — | — | — | — | 19.520.705 | 1.414.600 | 20.935.305 | 3,86 |
| Educación General Básica | 133.923.810 | 2.783.646 | — | 50.361.427 | 17.587.498 | 421.000 | — | — | — | 187.058.883 | 18.008.498 | 205.067.381 | 37,83 |
| Bachillerato y C.O.U. | 50.894.536 | 2.107.546 | — | 1.947.347 | 2.561.100 | 197.850 | — | — | — | 54.949.429 | 2.758.950 | 57.708.379 | 10,65 |
| Formación Profesional | 18.734.683 | 1.646.817 | — | 8.460.510 | 8.200.300 | 681.000 | — | — | — | 28.842.010 | 8.881.300 | 37.723.310 | 6,96 |
| Enseñanzas Especializadas | 4.239.125 | 302.349 | — | — | 272.000 | — | — | — | — | 4.541.474 | 272.000 | 4.813.474 | 0,89 |
| Enseñanzas Integradas | 3.749.476 | 882.600 | — | 41.945 | 452.700 | — | — | — | — | 4.674.021 | 452.700 | 5.126.721 | 0,95 |
| Educación Especial | 4.862.397 | 650.023 | — | 1.059.494 | 387.500 | 259.808 | — | — | — | 6.571.914 | 647.308 | 7.219.222 | 1,33 |
| Educación Universitaria | 56.634.282 | 8.578.500 | — | 246.970 | 8.860.400 | 195.000 | 23.300 | — | — | 64.459.752 | 9.078.700 | 73.538.452 | 13,57 |
| Educación en el exterior | 2.008.982 | 106.437 | — | — | — | — | — | — | — | 2.115.419 | — | 2.115.419 | 0,39 |
| Acción Social y Servicios Complementarios | 2.277.707 | 500.683 | — | 24.751.390 | — | — | — | — | — | 27.529.780 | — | 27.529.780 | 5,08 |
| Investigación Científica y Técnica | 8.024.325 | 567.453 | 300 | 93.200 | 3.259.600 | 8.593.691 | 5.500 | 5.100 | — | 8.685.278 | 11.863.891 | 20.549.169 | 3,79 |
| En otros Programas | 2.100 | — | — | 566.227 | — | 375.800 | — | — | — | 568.327 | 375.800 | 944.127 | 0,17 |
| En otros Ministerios | — | — | — | — | — | — | — | — | — | — | — | — | — |
| Entes territoriales | 34.898.306 | 1.312.675 | — | 20.003.123 | 615.000 | 4.190.404 | — | — | — | 56.214.104 | 4.805.404 | 61.019.508 | 11,26 |
| TOTALES | 346.848.510 | 22.445.074 | 3.050 | 107.921.695 | 40.133.663 | 14.914.563 | 45.315 | 705.100 | 2.958 | 477.218.329 | 64.801.594 | 542.019.923 | 100 |
| PAIS VASCO | 16.305.676 | 928.726 | — | 10.789.205 | 2.349.923 | 267.856 | — | — | — | 28.023.607 | 2.662.779 | 30.686.386 | |
| TOTAL | 363.154.186 | 23.373.800 | 3.050 | 118.710.900 | 51.528.591 | 15.182.409 | 45.315 | 705.100 | 2.958 | 505.241.607 | 67.464.373 | 572.706.309 | |
| | | | | | | | | | | Del C.º 13 del Patronato de Casas | — | 2.958 | |
| | | | | | | | | | | Total | | 572.703.351 (1) | |

(1) Dicha cifra es comprensiva de los siguientes créditos y financiación:

| | |
|--|-----------|
| A) Presupuestos Generales del Estado | 534.469,9 |
| B) Recursos propios de los Organismos Autónomos y otros ingresos | 38.233,4 |

Total

572.703,3

5. DISTRIBUCION DEL PRESUPUESTO DEL MINISTERIO DE EDUCACION Y CIENCIA, ORGANISMOS AUTONOMOS Y PAIS VASCO (1983)

(Por Programas y Naturaleza Económica)

| PROGRAMAS | Capítulo 1 | Capítulo 2 | Capítulo 3 | Capítulo 4 | Capítulo 6 | Capítulo 7 | Capítulo 8 | Capítulo 9 | Capítulo 13 | TOTAL | | | | |
|---|--------------|-------------------|---------------------------|-------------|--------------------|--------------------|------------------|------------------|------------------|----------------------|-------------------|-------------------|------------------|---|
| | Denominación | Remuner. personal | Compra bienes y servicios | Intereses | Transfe. corriente | Inversiones reales | Transfe. capital | Variación activo | Variación pasivo | Variación disponible | Gastos corrientes | Gastos de capital | General | |
| | | | | | | | | | | | | | Miles de pesetas | % |
| Dirección y Servicios Generales | 10.179.766 | 2.398.679 | 2.480 | 61.182 | 5.227.000 | — | 10.080 | 700.000 | 2.958 | 12.642.107 | 5.950.038 | 18.582.145 | 3,23 | |
| Ordenación e Investigación | | | | | | | | | | | | | | |
| Educativa | 562.948 | 818.430 | — | — | 606.593 | 204.990 | — | — | — | 1.381.378 | 811.583 | 2.192.961 | 0,38 | |
| Educación Preescolar | 20.717.045 | 331.755 | — | 60.000 | 4.967.900 | — | — | — | — | 21.108.800 | 4.967.900 | 26.076.700 | 4,53 | |
| Educación General Básica | 150.366.732 | 2.802.494 | — | 59.326.000 | 27.318.500 | 379.000 | — | — | — | 212.485.226 | 27.697.500 | 240.182.726 | 41,75 | |
| Bachillerato y C.O.U. | 56.425.173 | 2.749.860 | — | 2.617.844 | 4.805.800 | 153.935 | — | — | — | 61.792.877 | 4.959.735 | 66.752.612 | 11,60 | |
| Formación Profesional | 20.736.752 | 1.474.276 | — | 11.376.027 | 11.521.300 | 3.450.315 | — | — | — | 33.586.055 | 14.971.615 | 48.557.670 | 8,44 | |
| Enseñanzas Especializadas | 4.301.966 | 399.895 | — | — | 463.000 | — | — | — | — | 4.701.851 | 453.000 | 5.154.851 | 0,90 | |
| Enseñanzas Integradas | 4.392.099 | 1.126.399 | — | 41.945 | 585.100 | — | — | — | — | 5.560.443 | 58.100 | 6.145.543 | 1,07 | |
| Educación Especial | 2.755.799 | 669.658 | — | 1.561.460 | 2.036.900 | 259.808 | — | — | — | 4.986.917 | 2.296.708 | 7.283.625 | 1,27 | |
| Educación Universitaria | 68.642.806 | 10.105.711 | — | 3.182.072 | 11.871.900 | 161.600 | 23.250 | — | — | 81.930.588 | 12.056.750 | 93.987.338 | 16,34 | |
| Educación en el exterior | 2.216.738 | 136.504 | — | 5.070 | — | — | — | — | — | 2.358.312 | — | 2.358.312 | 0,41 | |
| Acción Social y Servicios Complementarios | 2.673.595 | 787.869 | — | 25.510.605 | — | — | — | — | — | 28.972.069 | — | 28.972.069 | 5,04 | |
| Investigación Científica y Técnica | 9.276.508 | 749.636 | 261 | 98.806 | 4.117.845 | 7.319.970 | 5.500 | 5.135 | — | 10.125.211 | 11.448.450 | 21.573.661 | 3,75 | |
| En otros Programas | 681.663 | 1.379.179 | — | 918.334 | 550.000 | 150.000 | 9.290 | — | — | 2.979.176 | 709.290 | 3.688.466 | 0,64 | |
| En otros Ministerios | — | — | — | — | — | — | — | — | — | — | — | — | — | |
| Entes territoriales | 259.687 | 329.974 | — | 3.149.575 | — | — | — | — | — | 3.739.236 | — | 3.739.236 | 0,65 | |
| TOTALES | 364.178.228 | 26.260.319 | 2.741 | 107.908.920 | 74.061.838 | 12.079.618 | 48.120 | 705.135 | 2.958 | 488.350.246 | 86.897.669 | 575.247.915 (1) | 100 | |
| PAIS VASCO | 20.804.144 | 1.175.482 | — | 12.780.011 | 3.554.900 | 348.690 | 20.000 | — | — | 34.581.637 | 3.922.590 | 38.504.227 | | |
| TOTAL | 374.804.410 | 27.435.801 | 2.741 | 120.688.931 | 77.615.738 | 12.428.308 | 68.120 | 705.135 | 2.958 | 522.931.883 | 90.820.259 | 613.752.142 | | |

(1) Dicha cifra es comprensiva de los siguientes créditos y financiación:

| | |
|--|-----------|
| A) Presupuesto General del Estado | 567.491,2 |
| B) De Entes Territoriales y Org. Aut. no dependientes del Ministerio | 126,6 |
| C) Recursos propios de los Org. Autónomos y otros ingresos | 46.134,3 |

TOTAL 613.752,1

Considerando la Sección 32, la financiación estatal supone 661.324,2
Para Cataluña y Galicia 93.833,0

4. a) ORGANIZACION Y ESTRUCTURA DEL SISTEMA EDUCATIVO

**4. a) ORGANIZACION Y ESTRUCTURA
DEL SISTEMA EDUCATIVO**

1. ORGANIZACION DEL SISTEMA EDUCATIVO ESPAÑOL

- 1.1. Estructura del sistema**
- 1.2. Niveles educativos**
- 1.3. La Formación Profesional**
- 1.4. La Educación Permanente de Adultos**
- 1.5. Enseñanzas especializadas**
- 1.6. Modalidades de la enseñanza**
- 1.7. Educación Especial**

2. FUNCIONAMIENTO Y TIPOS DE ENSEÑANZA

- 2.1. Duración de la escolaridad obligatoria**
- 2.2. Métodos de admisión para cada nivel**
- 2.3. Evaluación en cada nivel**
- 2.4. Organigrama de la enseñanza universitaria**

1. ORGANIZACION DEL SISTEMA EDUCATIVO ESPAÑOL

1.1. Estructura del sistema

El vigente sistema de educación fue implantado por la Ley General de Educación, aprobada en 1970.

El sistema se estructura en:

- Niveles educativos.
- Formación profesional.
- Educación permanente de adultos.
- Enseñanzas especializadas.
- Modalidades de enseñanza.
- Educación especial.

1.2. Niveles educativos

La columna vertebral del sistema la forman los niveles educativos de:

- Educación Preescolar.
- Educación General Básica.
- Bachillerato.
- Educación Universitaria.

Preescolar

La Educación Preescolar, que tiene como objetivo fundamental el desarrollo de la personalidad del niño, se divide en dos etapas: jardín de infancia para niños

ESTRUCTURA DEL SISTEMA EDUCATIVO

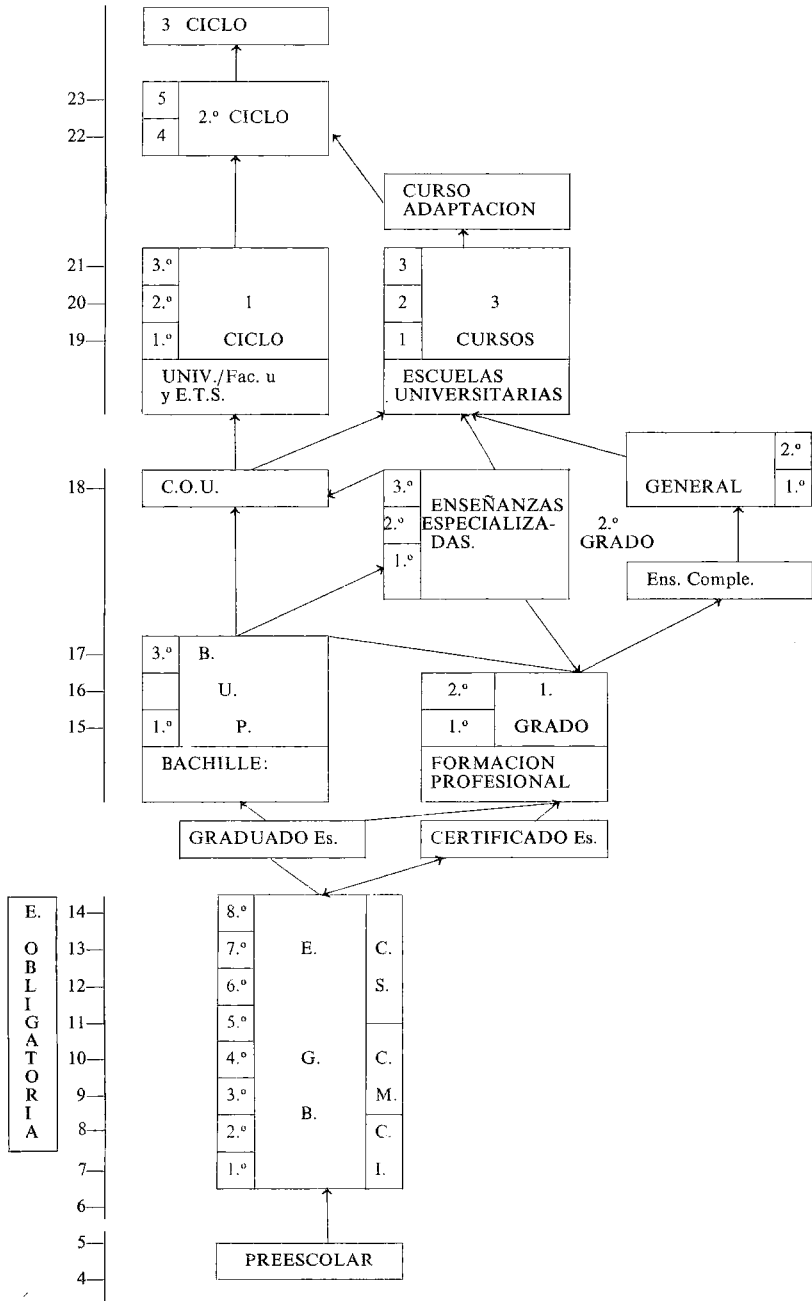

de dos y tres años, y la escuela de párvulos, para niños de cuatro y cinco años de edad.

Educación General Básica

La Educación General Básica debe proporcionar una formación integral igual para todos, aunque adaptada a las aptitudes y capacidad de cada uno. Está dividida en dos etapas: la primera, para los niños de seis a diez años, en la que la enseñanza, al tener un carácter más globalizado, es impartida por el mismo profesor. En la segunda etapa, correspondiente a las edades de once a trece años, las enseñanzas se diversifican por áreas de conocimientos y se confían a diferentes profesores especialistas. Recientemente, la primera etapa se ha ordenado, a efectos de programación y evaluación, en dos ciclos: el ciclo inicial, que comprende los dos primeros años de Educación General Básica, y el ciclo medio, que comprende los tres años siguientes. La segunda etapa de la Educación General Básica se denominará ciclo superior y comprenderá los tres últimos años.

Los métodos didácticos en este nivel deben fomentar la originalidad y creatividad de los escolares, así como el desarrollo de actitudes y hábitos de cooperación, mediante el trabajo en equipo de profesores y alumnos. Debe seguirse una metodología activa.

Al término de la Educación General Básica se otorga el título de graduado escolar, que permite el acceso al Bachillerato a los alumnos que han cursado los estudios con aprovechamiento. Los que no pueden obtener dicho título reciben el certificado de escolaridad, que habilita para el ingreso en los centros de Formación Profesional de primer grado.

Bachillerato

El Bachillerato se desarrolla en tres cursos, que se cumplen normalmente entre los catorce y dieciséis años.

A lo largo de los mismos, además de continuar la formación humana de los alumnos, se intensifica su preparación de cara a los Estudios Superiores o a la Formación Profesional.

Al término de este nivel educativo se recibe el título de bachiller, que permite el acceso a la Formación Profesional de segundo grado o seguir el curso de orientación universitaria para el pase a la educación superior.

Educación Universitaria

Se accede a la Educación Universitaria tras superar el Curso de Orientación Universitaria y las pruebas de acceso realizadas por las propias Universidades.

Todo ello dentro del principio de la libertad académica, que se manifiesta en las libertades de cátedra, investigación y estudio.

Los estudios universitarios se estructuran en tres ciclos correspondiéndose con los títulos de:

- 1.º Diplomado, Arquitecto Técnico o Ingeniero Técnico.
- 2.º Licenciado, Arquitecto o Ingeniero.
- 3.º Doctor.

Los centros en donde se cursan los estudios universitarios son: las Facultades, Escuelas Técnicas Superiores y Escuelas Universitarias, también Colegios Universitarios.

En las Facultades y Escuelas Técnicas Superiores se cursan los dos primeros ciclos y otorgan el título de Licenciado, Arquitecto o Ingeniero. En los Colegios Universitarios se cursan los estudios del primer ciclo de una carrera universitaria y después se continúa en la Facultad.

En las Escuelas Universitarias se imparten enseñanzas con una duración de tres años que otorgan el título de Diplomado, Arquitecto Técnico o Ingeniero Técnico. Una vez acabados estos estudios se puede acceder al segundo ciclo de las Facultades o Escuelas Técnicas Superiores tras superar un curso de adaptación.

Los cursos de doctorado tienen dos años de duración y como finalidad la especialización del estudiante y su formación en las técnicas de investigación. El título de Doctor se obtiene mediante la aprobación de una tesis.

La Universidad Nacional de Educación a Distancia (UNED) imparte enseñanzas universitarias a distancia, en centros que se extienden a todo el territorio nacional.

1.3. La Formación Profesional

Aunque por tratarse de enseñanzas específicas, que capacitan para el ejercicio de una profesión, la Formación Profesional no constituye un nivel del sistema, sí forma una pieza sustancial del mismo, estrechamente conectada con las demás.

La Formación Profesional está dividida en tres grados, con arreglo al esquema siguiente:

— Primer grado:

Obligatorio para quienes hayan completado los estudios de Educación General Básica y no hagan los de Bachillerato.

— Segundo grado:

Acceden los que posean el título de bachiller o hayan seguido la Formación Profesional de primer grado más unas enseñanzas complementarias de la misma.

— Tercer grado:

Se configura como Educación Superior y se incardina, por tanto, en la Universidad. Acceden quienes han concluido el primer ciclo universitario o seguido la Formación Profesional de segundo grado más las enseñanzas complementarias correspondientes.

Este tercer grado aún no se ha implantado y desarrollado.

1.4. La educación permanente de adultos

La educación permanente de adultos debe realizarse en principio en centros especialmente creados para esta finalidad. En la práctica se ha desarrollado casi con carácter exclusivo en el segmento de educación básica para adultos.

Está, sin embargo, abierta la posibilidad:

- de seguir estudios equivalentes a la Educación General Básica, Bachillerato y Formación Profesional a quienes, por cualquier razón, no pudieron cursarlos oportunamente,
- de perfeccionamiento, promoción, actualización y readaptación profesional,
- de promoción y extensión cultural a distintos niveles.

Corresponde al Ministerio de Educación y Ciencia impulsar, planificar y supervisar la educación de adultos, sin perjuicio de la competencia del Ministerio de Trabajo, Sanidad y Seguridad Social respecto de las actividades de preparación y readaptación funcional de trabajadores, derivadas de las exigencias inmediatas de la política de empleo y promoción social, así como de la que corresponde al Ministerio de Agricultura, dentro de la labor de extensión agraria.

1.5. Enseñanzas especializadas

Son aquellas que, en razón de sus peculiaridades o características, no están integradas en los niveles, ciclos y grados que constituyen el régimen común. Hasta ahora, se han regulado con este carácter de enseñanzas especializadas las enseñanzas de Mandos Intermedios, Turismo y Graduales Sociales, Idiomas (6. 29/81, 24.6 «B. O. E.» 6-7-81) no está desarrollado.

1.6. Modalidades de enseñanza

Las modalidades de enseñanza por correspondencia, radio y televisión y el establecimiento de cursos nocturnos y en período no lectivo, así como en empresas que habiliten locales adecuados, se regulan por el Ministerio de Educación y Ciencia, procurando que estas enseñanzas se ajusten en lo posible a lo establecido con carácter general.

Existen tres centros públicos de enseñanza a distancia que extienden su acción a todo el territorio nacional: la Universidad Nacional de Educación a Distancia (UNED), el Instituto Nacional de Bachillerato a Distancia (INBAD) y el Centro Nacional de Educación Básica a Distancia (CENEBAD). Además debe registrarse la actividad del centro ECCA, de enseñanza por radio, creado a iniciativa privada y que hoy funciona bajo la dirección de una Junta de Promoción Educativa, que preside el director general de Educación General Básica.

A través de la UNED, que es financiada por el Estado, las Corporaciones locales, las Cajas de Ahorros y otras entidades, se pueden cursar ya doce carreras universitarias diferentes. De algunas carreras han salido ya dos promociones.

El INBAD y el CENEBAD extienden su acción por todo el país a través de centros colaboradores en los cuales se realiza el contacto presencial entre profesores y alumnos (complementario de la enseñanza a distancia) y se verifican las pruebas de calificación.

1.7. Educación especial

Se pretende la máxima integración en unidades escolares ordinarias de alumnos que venían siendo escolarizados en colegios de educación especial. Se piensa, para ello, en dotar a los colegios de programas y personal de apoyo.

2. FUNCIONAMIENTO DEL SISTEMA ESCOLAR: DURACION DE LA ESCOLARIDAD OBLIGATORIA, METODOS DE ADMISION Y EVALUACION PARA CADA NIVEL

sbpr

2.1. Duración de la escolaridad obligatoria

La escolaridad obligatoria dura diez años: normalmente desde los seis a los dieciséis años de edad. Desde los seis a los catorce años se cursa la Educación General Básica que es obligatoriamente gratuita, al término de la cual los alumnos que la superan con aprovechamiento reciben el título de graduado escolar, que permite acceder a los estudios de Bachillerato. Quienes no consiguen obtener el título de graduado escolar, reciben el certificado de escolaridad y deben cursar la Formación Profesional de primer grado, que consta de dos cursos, también gratuitos. Sumados estos dos cursos a los ocho de la Educación General Básica resulta una duración de la escolaridad obligatoria de diez años, tal como se ha precisado antes. El resto de los alumnos estudia el Bachillerato.

2.2. Métodos de admisión para cada nivel

A la Educación Preescolar y a la Educación General Básica son admitidos todos los alumnos. No existe, por tanto, método de admisión.

Al Bachillerato se accede, como se ha señalado anteriormente, acreditando la posesión del título de graduado escolar, sin el requisito de prueba alguna complementaria.

Para el acceso a la Educación Universitaria es preciso obtener evaluación positiva en el Curso de Orientación Universitaria y superar unas pruebas de aptitud establecidas por las propias Universidades. Las pruebas de aptitud fueron implantadas a partir del curso 1974-75, en lo que respecta a Facultades y Escuelas Técnicas Superiores. Para acceder a las Escuelas Universitarias no es necesario realizar pruebas de aptitud, a excepción de las Escuelas de Formación del Profesorado de Educación General Básica.

También pueden acceder a la Universidad los mayores de 25 años que, no poseyendo la titulación requerida, superen las pruebas establecidas al respecto.

Los titulados de la Formación Profesional de segundo grado pueden seguir el Curso de Orientación Universitaria o acceder directamente a determinadas Escuelas Universitarias.

La Formación Profesional de primer grado es obligatoria para quienes hayan completado los estudios de la Educación General Básica y no prosigan estudios de Bachillerato.

Podrán acceder a la Formación Profesional de segundo grado quienes posean el título de bachiller y quienes, habiendo concluido la Formación Profesional de primer grado, sigan las enseñanzas complementarias que sean precisas, de las que podrán ser dispensados aquellos que demuestren la debida madurez profesional.

Tendrán acceso a la Formación Profesional de tercer grado, además de los alumnos que hayan concluido el primer ciclo de una Facultad o Escuela Técnica Superior, los graduados universitarios y los de Formación Profesional de segundo grado que hayan seguido las enseñanzas complementarias correspondientes. Este tercer grado de la Formación Profesional no ha sido implantado todavía.

En cualquiera de los tres grados de Formación Profesional se facilitará la reincorporación a los niveles o ciclos académicos del sistema educativo común.

2.3. Evaluación en cada nivel

— *Educación General Básica*: En el período de Educación General Básica se tienen en cuenta, sobre todo, los progresos del alumno en relación con su propia capacidad.

Durante toda la E.G.B. la evaluación ha de ser continua a lo largo de todo el proceso de aprendizaje; formativa, de manera que sea un instrumento para detectar el grado de progreso del alumno en relación con los objetivos y orientar así su aprendizaje.

— *Bachillerato*: En los Institutos y Centros Homologados de Bachillerato la valoración del aprovechamiento del alumno en cada curso del Bachillerato se realiza mediante una calificación conjunta, efectuada por todos los profesores del mismo.

Los alumnos que no alcancen el nivel mínimo exigible en todo o en parte de las materias que integran cada curso, podrán someterse a pruebas de suficiencia en las mismas, realizadas en el propio centro (público u homologado), superadas las cuales podrán pasar al curso siguiente.

En los Centros Habilitados la valoración del aprovechamiento de los alumnos se hace mediante una prueba de curso que se verifica ante un Tribunal mixto integrado por profesores del centro y profesores de centros públicos, teniendo en cuenta el rendimiento de los alumnos durante el curso.

Los alumnos que no superen las pruebas de suficiencia en la convocatoria de junio podrán efectuar nuevas pruebas de las materias pendientes en el mes de septiembre. Los que no superen dichas pruebas quedarán obligados a repetir

curso, salvo que las deficiencias de aprovechamiento se reduzcan a una o dos materias, en cuyo caso podrán pasar al curso siguiente.

— *Curso de Orientación Universitaria*: Este curso es programado y supervisado por la Universidad y desarrollado en los centros de Bachillerato.

La valoración final del curso de orientación se basa en la calidad de las actividades desarrolladas por los alumnos, acreditadas por los resúmenes orales o escritos de las explicaciones recibidas, adquisición de técnicas de trabajo intelectual y de otras tareas.

El resultado positivo de la valoración efectuada va acompañado de las sugerencias que para la elección de carrera se ofrezcan al alumno y que en ningún caso le obligarán a la elección de una carrera determinada (1).

— En la *Educación Universitaria*: El régimen de permanencia y la verificación de conocimientos de los estudiantes corresponde a las propias Universidades. No obstante, por Decreto de 1976 se establecían las siguientes limitaciones al régimen de permanencia:

— Mínimo de 4 convocatorias y máximo de 6.

— Los alumnos de primer curso que no hayan aprobado ninguna asignatura en un año académico no podrán proseguir los estudios en la Facultad o Escuela en que hubiesen estado matriculados. Podrán no obstante iniciar por una sola vez estudios en otro Centro Universitario.

La L.R.U. determina que el Consejo Social de la Universidad, previo informe del consejo de Universidades, señalará las normas que regulen la permanencia en la Universidad de aquellos estudiantes que no superen las pruebas correspondientes en los plazos que se determinen.

(1) Ver cuadro a continuación.

2.4. La Enseñanza Superior

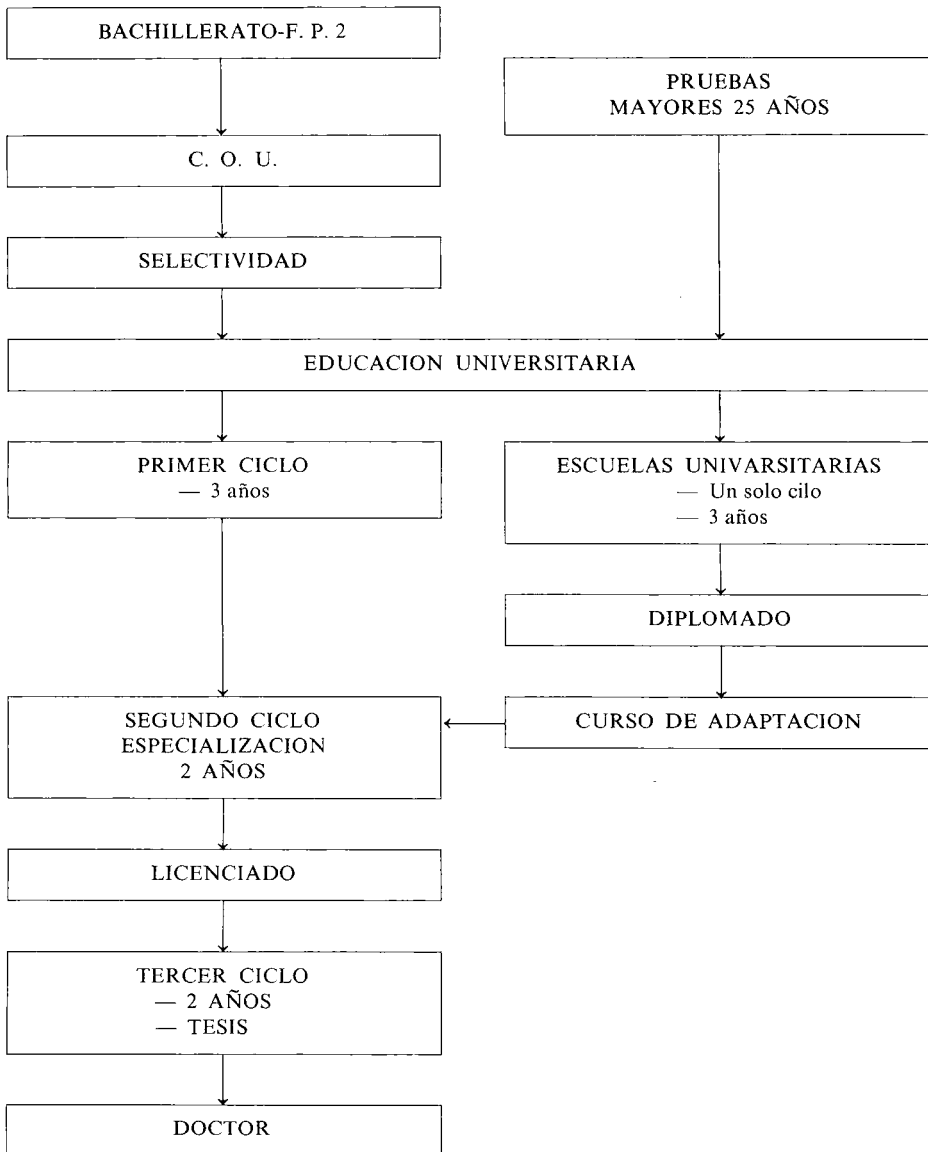

4. b) PROGRAMAS DE ESTUDIO

4. **b) PROGRAMAS DE ESTUDIO**
 1. EDUCACION PREESCOLAR
 2. EDUCACION GENERAL BASICA
 3. BACHILLERATO
 - 3.1. **Materias comunes**
 - 3.2. **Materias optativas**
 - 3.3. **Enseñanzas y actividades técnico profesionales**
 - 3.4. **Materias voluntarias**
 4. CURSO DE ORIENTACION UNIVERSITARIA
 5. FORMACION PROFESIONAL
 6. EDUCACION SUPERIOR
 7. EDUCACION PERMANENTE DE ADULTOS
 - 7.1. **Educación Básica de Adultos**
 - 7.2. **La enseñanza a distancia**
 - 7.3. **La educación compensatoria**
 - 7.3.1. *Los centros de recursos*
 - 7.3.2. *Los centros de apoyo*
 - 7.3.3. *Los cursos para desescolarizados*
 - 7.3.4. *Los programas no-formales de Preescolar*
 - 7.4. **La educación en el exterior**

1. EDUCACION PREESCOLAR

La Educación Preescolar comprende juegos, actividades de lenguaje, incluida, en su caso, la lengua nativa, expresión rítmica y plástica, observación de la naturaleza, ejercicios lógicos y prenuméricos, desarrollo del sentido comunitario, principios religiosos y actitudes morales.

2. EDUCACION GENERAL BASICA

Las áreas de actividad educativa en este nivel, dividido en Ciclo inicial, Ciclo medio y Ciclo superior, comprende el dominio del lenguaje mediante el estudio de la lengua nacional, el aprendizaje de una lengua extranjera y el cultivo, en su caso, de la lengua nativa; los fundamentos de la cultura religiosa, o de la ética y moral; el conocimiento de la realidad del mundo social y cultural, especialmente referido a España; las nociones acerca del mundo físico, mecánico y matemático.

Los programas y orientaciones pedagógicas son establecidos por el Ministerio de Educación y Ciencia con la flexibilidad suficiente para su adaptación a las diferentes zonas geográficas. En la elaboración de los programas se cuida la armonización entre las distintas materias de cada curso y la coherencia de contenidos entre todos los cursos que integran este nivel.

3. BACHILLERATO

El Plan de estudios comprende:

- a) Materias comunes, que han de ser cursadas por todos los alumnos. Las materias comunes constituyen la base de su formación.
- b) Materias optativas, de entre las cuales los alumnos han de elegir un

número determinado, según sus peculiares aptitudes y previo consejo del profesor. Las materias optativas les ofrecen la posibilidad de profundizar en determinadas enseñanzas de acuerdo con su opción personal. A la vez pueden servir de indicio valioso de los intereses de los estudiantes, por lo que destaca su importancia a efectos de determinar su futura orientación.

c) Enseñanzas y actividades técnico-profesionales, de entre las cuales el alumno tiene que cursar obligatoriamente una de su elección, a fin de potenciar su interés por las diversas materias que inciden en la actividad del hombre, llevarle a apreciar el valor y dignidad del trabajo y facilitar su orientación profesional.

d) Materia voluntaria. Se trata de la posibilidad de cursar un segundo idioma moderno.

El contenido de estas enseñanzas tiende a procurar una sólida base cultural, desarrollándose con criterio progresivamente sistemático y científico, con el fin de lograr, más que el acopio y extensión de los conocimientos, la capacitación para organizar aquéllos en síntesis coherentes y para interrelacionar las nociones.

En este sentido, las materias se agrupan en áreas de conocimientos por las disciplinas que guardan entre sí cierto grado de relación, concediendo al plan de estudios de Bachillerato un marcado carácter interdisciplinar.

El horario semanal dedicado a las materias de Bachillerato es el siguiente:

3.1. Materias comunes

Primer Curso:

- Lengua y Literatura. Cinco horas semanales.
- Lengua Extranjera. Cinco horas semanales.
- Dibujo. Tres horas semanales.
- Música y Actividades Artístico-Culturales. Dos horas semanales.
- Matemáticas. Cinco horas semanales.
- Educación Física y Deportiva. Dos horas semanales.
- Enseñanza religiosa o enseñanza de Ética y Moral. Dos horas semanales.

Segundo Curso:

- Lengua Española y Literatura. Cinco horas semanales.
- Latín. Cuatro horas semanales.
- Lengua Extranjera. Cuatro horas semanales.
- Geografía. Tres horas semanales.
- Matemáticas. Cuatro horas semanales.
- Física y Química. Cinco horas semanales.
- Educación Física y Deportiva. Dos horas semanales.
- Enseñanza Religiosa o Ética y Moral. Dos horas semanales.

Tercer Curso:

- Lengua Extranjera. Tres horas semanales.
- Geografía e Historia. Cuatro horas semanales.
- Filosofía. Cuatro horas semanales.
- Ordenamiento Constitucional. Una hora semanal.
- Enseñanza Religiosa o Ética y Moral. Dos horas semanales.

3.2. Materias optativas

Tercer Curso: (Cada alumno podrá elegir tres materias de cada una de las dos opciones que se expresan).

Opción «A»

- Lengua Española y Literatura. Cuatro horas semanales.
- Latín. Cuatro horas semanales.
- Griego. Cuatro horas semanales.
- Matemáticas. Cuatro horas semanales.

Opción «B»

- Lengua y Literatura. Cuatro horas semanales.
- Ciencias Naturales. Cuatro horas semanales.
- Física y Química. Cuatro horas semanales.
- Matemáticas. Cuatro horas semanales.

3.3. Enseñanzas y actividades técnicoprofesionales

Segundo Curso. Dos horas semanales.
Tercer Curso. Dos horas semanales.

3.4. Materias voluntarias

En los tres Cursos:

- Segundo idioma moderno. Tres horas semanales.

La distribución horaria prevista para alcanzar los objetivos de cada materia comprende toda clase de enseñanzas y sus actividades correspondientes. Por tanto tienen cabida,

1. El desarrollo de las enseñanzas de acuerdo con los temarios correspondientes.
2. Los ejercicios y actividades adecuados para el logro de los objetivos señalados para cada materia.
3. Los ejercicios de comprobación y las pruebas de evaluación que vengán aconsejados para conseguir una eficaz adaptación de los programas a las circunstancias personales de los alumnos.
4. Las enseñanzas y actividades de recuperación, que serán determinadas en función de los datos que suministre el proceso de evaluación continua.

4. CURSO DE ORIENTACION UNIVERSITARIA

Las enseñanzas del COU deben mantener una relación estrecha con los estudios realizados por el alumno durante el Bachillerato, de los que son en buena medida una prolongación y una intensificación. Hay que hacer notar que la optatividad iniciada en el último curso de Bachillerato aparece notablemente acentuada en el COU, cuya diversificación insiste en el punto de vista, ya aludido, del valor de la elección de materias optativas como elemento indicador de las aspiraciones y capacidades del alumno.

El contenido del Curso de Orientación Universitaria comprende:

- a) Un núcleo común de materias.
- b) Dos opciones de materias optativas.
- c) Seminarios y actividades con la finalidad de contribuir a la formación y orientación académica y profesional de los alumnos.
- d) Un segundo idioma moderno como materia voluntaria.

La programación y desarrollo de las enseñanzas del COU se efectúa de acuerdo con los contenidos y orientaciones metodológicas establecidas conjuntamente por la Dirección General de Enseñanzas Medias y de Universidades. Asimismo, cada Universidad adopta las medidas necesarias para que la programación concreta de enseñanzas y actividades se lleve a cabo por los Coordinadores de materias de la respectiva Universidad con la participación de los Centros de Bachillerato.

A estas enseñanzas se destina el siguiente horario:

1. MATERIAS COMUNES

- Lengua Extranjera. Tres horas semanales.
- Filosofía. Cuatro horas semanales.

2. MATERIAS OPTATIVAS

(Cada alumno elige entre la opción «A» y la opción «B». La opción está constituida por las dos materias que se cursan obligatoriamente y dos materias optativas entre las cuatro que se señalan en las respectivas opciones.)

Opción «A»

- a) Materias optativas:
 - Latín. Cuatro horas semanales.
 - Griego. Cuatro horas semanales.
 - Historia del Arte. Cuatro horas semanales.
 - Matemáticas. 4 horas.

- b) Materias obligatorias:
 - Literatura. Cuatro horas semanales.
 - Historia del Mundo Contemporáneo. Cuatro horas semanales.

Opción «B»

- a) Materias optativas:
 - Química. Cuatro horas semanales.
 - Biología. Cuatro horas semanales.
 - Geología. Cuatro horas semanales.
 - Dibujo Técnico. Cuatro horas semanales.
- b) Materias obligatorias:
 - Matemáticas. Cuatro horas semanales.
 - Física. Cuatro horas semanales.

3. SEMINARIOS Y ACTIVIDADES COMUNES

- a) De carácter obligatorio:
 - Seminario de Lengua Española. Tres horas semanales.
- b) De carácter voluntario:
 - Actividades deportivas. Dos horas semanales.
 - Religión. Una hora semanal.

4. MATERIA VOLUNTARIA

- Segundo idioma moderno. Tres horas semanales.

5. FORMACION PROFESIONAL

Los planes de estudio se han perfilado de forma suficientemente general y flexible, con objeto de acercar las relaciones de la Formación Profesional con la estructura y previsiones del empleo y para permitir una evolución de las enseñanzas acorde con el desarrollo tecnológico y empresarial.

5.1. F.P. de Primer Grado

El plan de estudios de F.P. I se articula en tres áreas de conocimiento: Área Formativa Común, Área de Ciencias Aplicadas y Área de Conocimientos Técnicos y Prácticos.

El Área Formativa Común está ordenada de modo que haga posible la ampliación de los conocimientos adquiridos en la E.G.B.

El Area de Ciencias Aplicadas tiene una fase común a todas las profesiones, de ampliación y consolidación de conocimientos prácticos, y una fase específica, en la que se presta especial atención a aquellas cuestiones de mayor interés para su aplicación profesional.

El Area de Conocimientos Técnicos y Prácticos se orienta a preparar al alumno en las técnicas correspondientes a cada profesión.

5.2. F.P. de Segundo Grado

El Plan de estudios de F.P. 2 se articula en tres áreas de conocimiento: Area de Formación Empresarial, Area de Conocimientos Tecnológicos y Prácticos y Area Formativa Común.

Los contenidos de las diferentes áreas son específicos del programa concreto en que se articula el plan de estudios de cada profesión.

6. EDUCACION SUPERIOR

Los planes de estudios son elaborados por las propias Universidades de acuerdo con las directrices marcadas por el Ministerio de Educación y Ciencia, el cual refrenda dichos planes con el dictamen previo del Consejo de Universidades.

En los planes de estudio constan las asignaturas obligatorias y las optativas, el horario lectivo y las prácticas que deberán realizar los estudiantes.

El horario lectivo de las carreras universitarias es diferente en el caso de las carreras experimentales y de las no experimentales. En el primer caso, y por lo general, el número de horas semanales de clase suele variar de 20 a 25 horas, dedicándose un 75 por 100 a clases teóricas y un 25 por 100 a clases prácticas. En el caso de las carreras no experimentales el horario semanal es menor, variando de 15 a 20 horas, con una dedicación del 85 por 100 a clases teóricas y un 15 por 100 a prácticas.

Con el desarrollo de la L.R.U. los planes de estudio serán elaborados y aprobados por las propias Universidades de acuerdo a unas directrices marcadas por el Gobierno y propuestas por el Consejo de Universidades.

7. EDUCACION PERMANENTE DE ADULTOS

7.1. Educación Básica de Adultos

Los programas oficiales de la Educación Básica de Adultos distribuyen en tres ciclos los Programas de E.G.B.

7.2. La enseñanza a distancia

El Centro Nacional de Educación Básica a Distancia (CENEBAD) se está

convirtiéndose en el pivote del desarrollo de la educación de adultos en el territorio dependiente del Ministerio. Se trata de articular la enseñanza presencial y a distancia, utilizando toda la gama de recursos didácticos (momentáneamente documentales y sonoros, próximamente también el video). Se trabaja sobre la hipótesis de un sistema modular, que comenzará a incluir enseñanzas no-formales.

Tanto el CENEBAAD como el Instituto Nacional de Bachillerato a Distancia (INBAD) se están orientando hacia jóvenes y adultos, aunque seguirán atendiendo a la población residual (dentro y fuera de España) tanto infantil como juvenil que no pueden asistir a centros ordinarios.

Los programas del CENEBAAD y del INBAD son todavía un reflejo de los equivalentes en Centros presenciales, aunque comienzan a orientarse en la nueva dirección.

Existe además un centro específico dedicado a la *educación de adultos por radio*: Radio ECCA. Es un centro estatal en convenio con la emisora del mismo nombre, que combina la radio con la entrega de documentación escrita y las tutorías presenciales. Tiene ya algunos programas no-formales.

7.3. La educación compensatoria

Los programas de educación compensatoria son, por definición, diferentes unos de otros. Ni siquiera es posible generalizar dentro de cada tipo de actuación. Algunas características comunes son las siguientes:

7.3.1. *Los centros de recursos* se van constituyendo como un lugar de encuentro de los profesores de un área y como un foco de irradiación de iniciativas. Se han dotado con servicios documentales y equipos audiovisuales: *sonido* (para producción de casetes), *video* y *cine*. Permiten intercambiar materiales entre los diversos centros, fomentar la revisión e innovación pedagógica y apoyar a los profesores en cada centro con el préstamo de materiales.

7.3.2. *Los equipos de apoyo*, con la base logística de los centros de recursos están siendo los dinamizadores educativos. Los hay de carácter provincial, y de ámbito muy local, abarcando la mayoría una comarca rural o un barrio periférico, con un promedio de 15 escuelas rurales o de 4 centros en la ciudad. Sus programas varían de zona a zona al igual que la composición y número de profesionales de los equipos (psicólogos, pedagogos, profesores, asistentes sociales, sociólogos...). En algunas provincias trabajan coordinados con los Servicios de Orientación Escolar y Vocacional (SOEV) y con los equipos Multiprofesionales de Educación Especial.

7.3.3. *Los cursos para jóvenes desescolarizados de 14-15 años* pretenden afianzar y mejorar los conocimientos de *técnicas básicas* (lecto-escritura y cálculo) a través de métodos no-formales, así como desarrollar aficiones y destrezas orientadas al empleo y ayudar a esos jóvenes a insertarse socio-culturalmente.

No existe un programa-tipo, sino un proceso que cada equipo diseña y ejecuta.

Este programa se realiza en colaboración con el Instituto Nacional de Empleo (INEM).

7.3.4. *Los programas no-formales de preescolar* consisten básicamente en la orientación de padres que habitan en núcleos rurales dispersos para que puedan suplir la imposibilidad de asistir a los centros por parte de sus pequeños. Son, pues, los maestros quienes se desplazan a los diferentes núcleos de población.

7.4. La Educación en el exterior

En multitud de países y, sobre todo en los que se ha concentrado la emigración española en las últimas décadas, existe una red de enseñanzas españolas.

Además de 17 Extensiones del INBAD y de los alumnos del CENEBAAD existen:

- 4 Institutos de Bachillerato (B.U.P.).
- 16 Centros de E.G.B.
- 3 Centros de B.U.P. y E.G.B.
- 1 Centro de B.U.P. y F.P.
- 1 Centro de F.P.
- 61 Agrupaciones Escolares.
- 13 Unidades de E.G.B.
- 1 Aula de Educación de Adultos.

Los programas de los Centros son análogos a los equivalentes estudios españoles, si bien con las necesarias adaptaciones para cada país.

En las unidades y agrupaciones, el programa se refiere a la *lengua y literatura española* como complemento a los estudios normales por nivel y grado en cada país.

En este momento se procede a una evaluación cuantitativa y cualitativa de toda la red, así como a la adaptación de los programas a las necesidades específicas para cada país de acuerdo a los diferentes sistemas educativos.

4. c) SISTEMA DE FORMACION DEL PROFESORADO

4. c) SISTEMA DE FORMACION DEL PROFESORADO

1. SITUACION ACTUAL

2. LA REFORMA DEL SISTEMA

2.1. El modelo de formación inicial

2.2. El modelo de perfeccionamiento del profesorado

1. SISTEMA ACTUAL

El profesorado en los distintos niveles habrá de reunir, además de la titulación mínima requerida en cada caso, una formación pedagógica adecuada. Esta formación se adquiere en la forma siguiente:

a) Los profesores de Educación Preescolar y Educación General Básica la adquieren en las Escuelas Universitarias de Formación de Profesorado de Educación General Básica.

b) Los profesores de Bachillerato, de las Escuelas Universitarias y de Formación Profesional la obtienen después de la titulación científica respectiva, mediante cursos intensivos dados en los Institutos de Ciencias de la Educación. Están exceptuados de este requisito aquellos que hubiesen seguido la especialidad de Pedagogía en sus estudios universitarios.

c) Los profesores de Educación Universitaria la obtienen en los referidos Institutos durante el período de doctorado o de su actuación como profesores ayudantes.

La Universidad, a través de los Institutos de Ciencias de la Educación y de los centros experimentales adjuntos, asume una función de orientación y de especial responsabilidad en la formación y el perfeccionamiento del personal docente y directivo de los centros de enseñanza.

2. LA REFORMA DEL SISTEMA

2.1. El modelo de formación inicial de profesores y especialistas en educación

Todo Profesor ha de poseer una formación científica y cultural garantizada por el acceso a las instituciones específicas y acreditada por una titulación.

Los Profesores de E.G.B. y de Educación infantil tendrán que ser Diplomados universitarios; los Profesores de Educación especial y otras, el título de especialistas, una vez obtenida la diplomatura en educación.

El sistema de habilitación para acceso a otros ciclos se hará por medio de créditos específicos en áreas de conocimiento y por una formación pedagógica que pueda ser simultánea.

Para otros títulos relacionados con la educación en forma especializada corresponderá a un segundo ciclo de educación o Licenciatura. El Doctorado en esta especialización tiene como misión formar investigadores y formadores del Profesorado en las distintas áreas de conocimiento.

2.2. El modelo de perfeccionamiento del profesorado el CEP

En coordinación con las Comunidades Autónomas, los CENTROS DE PROFESORES (CEP) construirán la institución básica destinada al perfeccionamiento, así como al fomento de programas de innovación. En ellos los profesores intercambiarán sus experiencias y dispondrán de los medios precisos para su actualización, ubicándose en estos centros los recursos materiales y humanos destinados a este fin. Los CEP serán el lugar del perfeccionamiento de todo el profesorado de los niveles no-universitarios y quedan definidos como lugares de comunicación e intercambio de ideas y experiencias pedagógicas y didácticas, que disponen de medios de consulta, difusión y asesoría, favorecen la creación de equipos o seminarios de trabajo por áreas científicas y/o niveles educativos y facilitan la conexión interdisciplinar e internivelar, en torno a problemas generales de la enseñanza. En los CEP se desarrollarán los planes de perfeccionamiento que la Administración considere precisos de acuerdo con las exigencias de la política educativa en cada momento y para áreas geográficas concretas.

Las competencias que actualmente tienen los institutos de Ciencias de la Educación (I.C.E.) en el perfeccionamiento del profesorado no-universitario pasarán progresivamente a ser desarrolladas por los CEP.

Los ICE, como institutos universitarios en el marco de la Ley de Reforma Universitaria, son estructuras que pueden desempeñar, en el seno de la propia Universidad, un importante papel en el *perfeccionamiento del profesorado universitario*, en la orientación e información de los estudiantes, en el estudio de la propia docencia universitaria de su planificación, desarrollo y evaluación. Las Universidades deben convertirse en el ámbito natural de la acción institucional de los ICE.

Funcionalmente, los Centros de Profesores son los centros de información, sede de recursos de documentación, lugares de desarrollo curricular, de difusión de experiencias, dotados de medios de reprografía y equipamiento técnico, de centro de encuadramiento de los recursos de apoyo, especialmente de los programas de educación compensatoria, de centro de actualización y de renovación

pedagógica para profesores, de promoción y participación en las investigaciones aplicadas, de realización de programas de educación de padres, etc.

Para su gobierno y funcionamiento dispondrán de los órganos unipersonales de dirección (Director) y de un Consejo de Dirección con representantes de los sectores educativos, de la administración educativa y de las corporaciones locales.

II. DESARROLLO DE LA EDUCACION 1981-84

**1. NUEVAS ORIENTACIONES DE LA POLITICA
REFERENTE A LAS FINALIDADES, OBJETIVOS,
ESTRUCTURA Y CONTENIDO DE LA EDUCACION,
TANTO FORMAL COMO NO FORMAL**

Además de las ya indicadas en los capítulos I. 1. b), «Metas y objetivos específicos de la educación en el marco de los objetivos de desarrollo nacional y de las necesidades sociales, culturales y educativas de la población» (pág. 27), y lo reflejado en el capítulo 4. c) 2., «Reforma del sistema de formación del Profesorado», hay que transcribir las siguientes:

- Enraizar la enseñanza (la escuela) en la vida. Hay que vincular la escuela con su entorno por razones formativas (el alumno es un ser social) y metodológicas (estudiar lo próximo e inmediato, la realidad circundante es un medio importantísimo para motivar al educando).
- La dignificación de las enseñanzas técnico-profesionales. Las expectativas profesionales aconsejan un desarrollo de la Formación Profesional, a la vez que una integración en los estudios de la teoría y la práctica.
- Preparación para la vida. Es una necesidad primordial preparar al alumno para la vida en su doble vertiente de persona y de ciudadano. Se trata de dotar a los jóvenes de instrumentos y conocimientos indispensables para valerse en el mundo que nos ha tocado vivir.
- La orientación profesional. Se hace preciso orientar profesionalmente al alumno, de suerte que llegue a una elección de su futuro con las mayores garantías de acierto y maduración.

Por lo que se refiere tanto a los programas de educación compensatoria, como a las medidas que se están tomando en materia de educación de adultos, así como al ordenamiento de las enseñanzas en el exterior, se apunta hacia la configuración de un subsistema de educación no formal, a partir, sin embargo, de programas diferentes que estaban subsumidos en diferentes órganos directivos del sistema formal de niveles.

Este es el significado de la unificación de todos estos programas en la nueva Dirección General de Promoción Educativa creada en 1983.

La necesidad de que los diferentes programas no se paraliquen, así como la conveniencia de proceder experimentalmente, son la causa de la lentitud del cambio, junto con la imprescindible compatibilización con el desarrollo del Estado de las Autonomías en materia educativa.

El diseño del subsistema de educación no formal, así como su articulación con el sistema formal es todavía impreciso. Con todo, se han dado pasos conducentes hacia esa meta, coincidente con la estrategia combinada propuesta por la UNESCO para garantizar el efectivo derecho a la educación para todos. Se está frenando la tendencia a mantener compartimentos estancos y se están generando dinámicas nuevas conducentes a la flexibilización y a la coordinación de objetivos en los ámbitos de preescolar, EGB y educación de adultos.

En el aspecto cualitativo las nuevas orientaciones han sido reseñadas en apartados anteriores. Para el aspecto *cuantitativo*, ver los cuadros que figuran en la página 108.

En cuanto a las orientaciones de la política educativa *universitaria*, se pretende que la Ley de Reforma Universitaria esté en funcionamiento el curso 1984-85.

Son *prioridades actuales* las siguientes:

- La integración de determinados Profesores Universitarios en los nuevos Cuerpos de Catedráticos y Profesores titulares de Universidad y de Catedráticos y de Profesores de Escuelas Universitarias que establece la L.R.U.
- El establecimiento de pruebas de idoneidad para profesores numerarios que deseen acceder a la condición de Catedráticos o Profesores titulares de Universidad y de Escuelas Universitarias.
- El establecimiento de concursos ordinarios y de méritos para acceder a los cuerpos docentes convocado por el Ministerio de Educación y Ciencia.
- La elaboración de unos criterios básicos que regule los derechos y deberes del profesorado.
- La preparación de la Ley del Consejo Social, órgano de participación de la Sociedad en la Universidad, para aquellas regiones que accedieron a la autonomía por el artículo 143 de nuestra Constitución.
- El nombramiento de los miembros que han de componer el Consejo de Universidades, órgano de ordenación, coordinación, planificación, propuesta y asesoramiento de la Universidad española.
- El desarrollo del artículo 11 de la L.R.U., que señala que los Departamentos y los Institutos Universitarios, y su profesorado, podrán contratar con entidades públicas y privadas la realización de trabajos de carácter científico, técnico o artístico, así como el desarrollo de cursos de especialización.
- La implantación de criterios sobre creación, modificación, supresión y ordenación de los Departamentos, pieza clave de los órganos de la enseñanza superior.

- La adecuación de las áreas de conocimiento en que se constituirán los Departamentos.
- El fomento del primer ciclo, cuya primera consecuencia será la obtención de un título universitario cuando se haya cursado bien en Escuela Universitaria, bien en Facultad o Escuela Técnica Superior.
- La regulación del tercer ciclo conducente a la obtención del título de Doctor.

**BECAS UNIVERSITARIAS - CONVOCATORIA GENERAL - NUMERO DE AYUDAS CONCEDIDAS E IMPORTE
(EN MILLONES DE PESETAS) - CURSO 1982-83**

— Los datos van referidos a la Convocatoria General 1982-83, y no al ejercicio presupuestario 1982.

| | Número de ayudas | Importe (Millones ptas.) |
|--------------------|------------------------|-----------------------------|
| TOTAL | 78.806 | 3.896,8 |

**BECAS NO UNIVERSITARIAS - CONVOCATORIA GENERAL - DISTRIBUCION (EN MILLONES DE PESETAS)
POR NIVELES EDUCATIVOS - CURSO 1982-83**

— No se incluyen las tres provincias vascas, debido a la singularidad de su autonomía financiera.
— Los datos van referidos a la Convocatoria General 82-83, y no al ejercicio presupuestario 1982.

| | PREESCOLAR | | E. G. B. | | F. P. | | B. U. P. - C. O. U. | | OTROS ESTUDIOS | | TOTAL | |
|--------------------|------------------------|---------|------------------------|---------|------------------------|---------|------------------------|---------|------------------------|---------|------------------------|---------|
| | Número de ayudas | Importe | Número de ayudas | Importe | Número de ayudas | Importe | Número de ayudas | Importe | Número de ayudas | Importe | Número de ayudas | Importe |
| TOTAL | 47.378 | 1.075,9 | 7.793 | 156,2 | 26.902 | 1.425,3 | 64.392 | 3.165,9 | 1.453 | 87 | 147.918 | 5.910,3 |

**BECAS NO UNIVERSITARIAS - CONVOCATORIA GENERAL «LIBROS» (EN MILES DE PESETAS)
POR NIVELES EDUCATIVOS - CURSO 1982-83**

— No se incluyen las tres provincias vascas, debido a la singularidad de su autonomía financiera.
— Los datos van referidos a la Convocatoria General 82-83, y no al ejercicio presupuestario 1982.

| | FORMAC. PROF. I | | FORMAC. PROF. II | | B. U. P. - C. O. U. | | OTROS ESTUDIOS | | TOTAL | |
|--------------------|------------------------|---------|------------------------|---------|------------------------|---------|------------------------|---------|------------------------|---------|
| | Número de ayudas | Importe | Número de ayudas | Importe | Número de ayudas | Importe | Número de ayudas | Importe | Número de ayudas | Importe |
| TOTAL | 4.214 | 21.070 | 2.989 | 14.945 | 19.474 | 92.370 | 119.143 | 595.715 | 144.820 | 724.100 |

2. NUEVAS MEDIDAS LEGISLATIVAS SOBRE EDUCACION

2. LEGISLACION. Principales Disposiciones legislativas

INDICE ANALITICO

1. PRECEPTOS CONSTITUCIONALES
2. ESTATUTOS DE AUTONOMIA
3. DESARROLLO DEL PROCESO AUTONOMICO
 - 3.1. Disposiciones comunes
 - 3.2. Andalucía
 - 3.3. Canarias
 - 3.4. Cataluña
 - 3.5. Comunidad Valenciana
 - 3.6. Galicia
 - 3.7. País Vasco
4. LEGISLACION EDUCATIVA DEL ESTADO A PARTIR DE LA CONSTITUCION
5. LEGISLACION EDUCATIVA ESPECIFICA DE LAS COMUNIDADES AUTONOMAS
 - 5.1. Andalucía
 - 5.2. Baleares
 - 5.4. Cataluña
 - 5.5. Comunidad Valenciana
 - 5.6. Galicia
 - 5.7. País Vasco.

6. ADMINISTRACION DEL ESTADO

6.1. Central

6.2. Periférica

2. LEGISLACION

INDICE ANALITICO

PRECEPTOS CONSTITUCIONALES Vid. I.1. a): Arts. 10, 27, 39 y 149

ESTATUTOS DE AUTONOMIA 2.2.1. y ss.

DESARROLLO AUTONOMICO 3.3. y ss.

LEGISLACION EDUCATIVA A PARTIR DE LA CONSTITUCION

Derecho a la educación (L.O.D.E.) 4.4.27.

Preescolar

Regulación: 4.4.3.

Enseñanzas Básicas

Ciclo inicial: 4.4.2., 4.4.3., 4.4.5. y 4.4.9.

Ciclo medio: 4.4.6.

Ciclo superior: 4.4.13.

Profesorado: 4.4.15.

Enseñanzas Medias

Centros escolares: 4.4.1.

Profesorado: 4.4.25.

Libro de escolaridad: 4.4.8. y 4.4.19.

Centros piloto: 4.4.22.

Títulos: 4.4.7. y 4.4.12.

Educación compensatoria

Regulación: 4.4.17.

Becas

Sistemas de ayuda: 4.4.21.

Formación Profesional

Educación Especial: 4.4.24.

Educación Especial

Formación Profesional: 4.4.24.

Niveles Preescolar y Básica: 4.4.20.

Enseñanza Universitaria

Reforma Universitaria (L.R.U.): 4.4.23.

Admisión: 4.4.14.

Pruebas de aptitud: 4.4.18.

Personal docente: 4.4.25.

Administración educativa del Estado

Alta Inspección: 3.1.4. y 3.1.6.

Reforma Administrativa: 6.1.1.

Estructura Orgánica del Ministerio: 6.1.2.

Reclutamiento funcionarios: 4.4.4.

Administración educativa periférica

Oficinas de Educación en las Comunidades Autónomas: 6.2.2.

1. PRECEPTOS CONSTITUCIONALES (vid. 1 a)

2. ESTATUTOS DE AUTONOMIA

- 2.1. Estatuto de Autonomía del País Vasco (L. O. 3/79).
- 2.2. Estatuto de Autonomía para Cataluña (L. O. 4/79).
- 2.3. Estatuto de Autonomía para Galicia (L. O. 1/81).
- 2.4. Estatuto de Autonomía para Andalucía (L. O. 6/81).
- 2.5. Estatuto de Autonomía para Asturias (L. O. 7/81).
- 2.6. Estatuto de Autonomía para Cantabria (L. O. 8/81).
- 2.7. Estatuto de Autonomía para La Rioja (L. O. 3/82).
- 2.8. Estatuto de Autonomía de Murcia (L. Ot 4/82).
- 2.9. Estatuto de Autonomía de la Comunidad Valenciana (L. O. 5/82), de 1 de julio.
- 2.10. Estatuto de Autonomía de Aragón (L. O. 8/82), de 10 de agosto.
- 2.11. Estatuto de Autonomía de Castilla-La Mancha (L. O. 9/82), de 10 de agosto.
- 2.12. Estatuto de Autonomía de Canarias (L. O. 10/82), de 10 de agosto.
- 2.13. Ley Orgánica 13/1982, de 10 de agosto, de reintegración y mejoramiento del Régimen Foral de Navarra.
- 2.14. Estatuto de Autonomía de Extremadura (L. O. 1/83), de 25 de febrero.
- 2.15. Estatuto de Autonomía de Baleares (L. O. 2/83), de 25 de febrero.

- 2.16. Estatuto de Autonomía de la Comunidad de Madrid (L. O. 3/83), de 25 de febrero.
- 2.17. Estatuto de Autonomía de Castilla y León (L. O. 4/83), de 25 de febrero.

3. DESARROLLO DEL PROCESO AUTONOMICO

3.1. Disposiciones Comunes

- 3.1.1. LEY ORGANICA 8/1980, de 22 de septiembre, de Financiación de las Comunidades Autónomas.
- 3.1.2. 3.1.2. REAL DECRETO 2237/1980, de 26 de septiembre, por el que se crea la Comisión Delegada del Gobierno para Política Autonómica.
- 3.1.3. REAL DECRETO 2545/1980, de 21 de noviembre, sobre derechos y régimen de Seguridad Social de los funcionarios públicos transferidos a las Comunidades Autónomas.
- 3.1.4. REAL DECRETO 480/1981, de 6 de marzo, sobre funcionamiento en el País Vasco y Cataluña de la Alta Inspección del Estado en materia de enseñanza no universitaria.
- 3.1.5. REAL DECRETO 1778/1983, de 22 de junio, por el que se dictan normas para facilitar el traslado de personal y dotar provisionalmente a las Comunidades Autónomas de los medios personales y materiales correspondientes al coste efectivo de los Servicios del Estado transferidos a las mismas.
- 3.1.6. REAL DECRETO 1982/1983, de 23 de mayo, sobre funcionamiento en las Comunidades Autónomas de la alta inspección del Estado en materia de enseñanza no universitaria.
- 3.1.7. LEY 12/1983, de 14 de octubre, del Proceso Autonómico.
- 3.1.8. LEY 30/1983, de 28 de diciembre, reguladora de la cesión de tributos del Estado a las Comunidades Autónomas.

3.2. Andalucía

- 3.2.1. REAL DECRETO 3825/1982, de 15 de diciembre, por el que se aprueban las normas de traspaso de servicios del Estado a la Comunidad Autónoma de Andalucía y funcionamiento de la Comisión Mixta prevista en la disposición transitoria segunda de su Estatuto de Autonomía.
- 3.2.2. REAL DECRETO 3936/1982, de 29 de diciembre, sobre traspaso de funciones y servicios de la Administración del Estado a la Comunidad Autónoma de Andalucía en materia de educación.
- 4.2.3. REAL DECRETO 2869/1983, de 9 de noviembre, sobre valoración definitiva y ampliación de medios adscritos a los servicios traspasados a la Comunidad Autónoma de Andalucía en materia de educación.

3.3. Canarias

- 3.3.1. LEY ORGANICA 11/1982, de 10 de agosto, de transferencias complementarias a Canarias.
- 3.3.2. REAL DECRETO 1358/1983, de 20 de abril, por el que se aprueban las normas de traspaso de funciones y servicios del Estado a la Comunidad Autónoma de Canarias y funcionamiento de la Comisión prevista en la disposición transitoria cuarta de su Estatuto de Autonomía.
- 3.3.3. REAL DECRETO 2091/1983, de 28 de julio, sobre traspaso de funciones y servicios de la Administración del Estado a la Comunidad Autónoma de Canarias en materia de educación.

3.4. Cataluña

- 3.4.1. REAL DECRETO 1666/1980, de 31 de julio, sobre normas de traspaso de servicios del Estado a la Generalidad de Cataluña.
- 3.4.2. REAL DECRETO 2809/1980, de 3 de octubre, sobre traspaso de servicios a la Generalidad de Cataluña.
- 3.4.3. LEY 14/1981, de 28 de octubre, relativa a la cesión de tributos a la Generalidad de Cataluña.
- 3.4.4. REAL DECRETO 1963/1982, de 30 de julio, sobre traspaso de servicios del Estado a la Generalidad de Cataluña en materia de enseñanza profesional náutico-pesquera.
- 3.4.5. REAL DECRETO 1966/1982, de 30 de julio, sobre traspaso de servicios del Estado a la Generalidad de Cataluña en materia de Fundaciones docentes.
- 3.4.6. REAL DECRETO 2724/1983, de 5 de octubre, sobre traspaso a la Generalidad de Cataluña en materia de Formación Profesional reglada.

3.5. Comunidad Valenciana

- 3.5.1. LEY ORGANICA 12/1982, de 10 de agosto, de transferencias a la Comunidad Valenciana de competencias en materia de titularidad estatal.
- 3.5.2. REAL DECRETO 4015/1982, de 29 de diciembre, por el que se aprueban las normas de traspaso de funciones y servicios del Estado a la Generalidad Valenciana y funcionamiento de la Comisión Mixta, prevista en la disposición transitoria cuarta de su Estatuto de Autonomía.
- 3.5.3. REAL DECRETO 2093/1983, de 28 de julio, sobre traspaso de funciones y servicios de la Administración del Estado a la Comunidad Valenciana en materia de educación.

3.6. Galicia

- 3.6.1. REAL DECRETO 581/1982, de 26 de febrero, por el que se aprueban

las normas de traspaso de servicios del Estado a la Comunidad Autónoma de Galicia y funcionamiento de la Comisión Mixta, prevista en la Disposición Transitoria cuarta del Estatuto de Autonomía.

- 3.6.2. REAL DECRETO 1763/1982, de 24 de julio, sobre traspaso de funciones y servicios de la Administración del Estado a la Comunidad Autónoma de Galicia en materia de educación.
- 3.6.3. REAL DECRETO 2091/1983, de 28 de julio, sobre valoración definitiva y ampliación de medios adscritos a los servicios traspasados a la Comunidad Autónoma de Galicia en materia de educación.

3.7. País Vasco

- 3.7.1. REAL DECRETO 2339/1980, de 26 de septiembre, sobre normas de traspaso de servicios del Estado a la Comunidad Autónoma del País Vasco.
- 3.7.2. REAL DECRETO 2802/1980, de 26 de septiembre, sobre traspaso de servicios del Estado a la Comunidad Autónoma del País Vasco en materia de enseñanza.
- 3.7.3. REAL DECRETO 3195/1980, de 30 de diciembre, por el que se completa el traspaso de servicios del Estado a la Comunidad Autónoma del País Vasco en materia de enseñanza.
- 3.7.4. LEY 12/1981, de 13 de mayo, por la que se aprueba el Concierto Económico con la Comunidad Autónoma del País Vasco.

4. LEGISLACION EDUCATIVA DEL ESTADO A PARTIR DE LA CONSTITUCION

- 4.4.1. LEY ORGANICA 5/1980, de 19 de junio, por la que se regula el Estatuto de Centros Escolares.
- 4.4.2. REAL DECRETO 69/1981, de 9 de enero, de ordenación de la Educación General Básica y fijación de las enseñanzas mínimas para el ciclo inicial.
- 4.4.3. ORDEN de 17 de enero de 1981 por la que se regulan las enseñanzas de Educación Preescolar y el Ciclo Inicial de la educación General Básica.
- 4.4.4. REAL DECRETO 229/1981, de 5 de febrero, por el que se introducen determinadas modificaciones en el procedimiento de acceso a los Cuerpos de funcionarios del Ministerio de Educación y Ciencia.
- 4.4.5. REAL DECRETO 710/1982, de 12 de febrero, por el que se fijan las enseñanzas mínimas para el ciclo medio de la Educación General Básica.
 - 4.4.g. ORDEN de 6 de mayo de 1982 por la que se regulan las enseñanzas del ciclo medio de la Educación General Básica.

- 4.4.7. REAL DECRETO 1564/1982, de 8 de junio, por el que se regulan las condiciones para la obtención, expedición y homologación de los títulos académicos é profesionales no universitarios.
- 4.4.8. ORDEN de 14 de julio de 1982 por la que se establecen las características básicas del Libro de Escolaridad para alumnos de Educación General Básica.
- 4.4.9. REAL DECRETO 1765/1982, de 24 de julio, sobre horario de enseñanzas mínimas del ciclo medio de la Educación General Básica.
- 4.4.10. REAL DECRETO 2639/1982, de 15 de octubre, de ordenación de la Educación Especial.
- 4.4.11. REAL DECRETO 3087/1982, de 12 de noviembre, por el que se fijan las enseñanzas mínimas para el ciclo superior de la Educación General Básica.
- 4.4.12. ORDEN de 17 de noviembre de 1982 sobre procedimiento de expedición de títulos de Graduado Escolar, Bachiller, Formación Profesional de primero y segundo grados y certificados de escolaridad.
- 4.4.13. ORDEN de 25 de noviembre de 1982 por la que se regulan las enseñanzas del ciclo superior de la Educación General Básica.
- 4.4.14. REAL DECRETO 3937/1982, de 29 de diciembre, por el que se introduce la lengua catalana en las pruebas de aptitud para el acceso a las Facultades, Escuelas Técnicas Superiores y Colegios Universitarios de las Universidades catalanas.
- 4.4.15. REAL DECRETO 503/1983, de 9 de marzo, por el que se da nueva redacción a los artículos 9.º, 2.º b) y 11.º del Decreto 375/74, de 7 de febrero, por el que se regula transitoriamente el acceso al Cuerpo de Profesores de Educación General Básica.
- 4.4.16. REAL DECRETO 607/1983, de 16 de marzo, por el que se suspende la aplicación del Real Decreto 3087/1982, de 12 de noviembre, que fija las enseñanzas mínimas para el ciclo superior de la Educación General Básica.
- 4.4.17. REAL DECRETO 1174/1983, de 27 de abril, sobre educación compensatoria.
- 4.4.18. ORDEN de 3 de mayo de 1983 por la que se modifica la de 9 de octubre de 1979 sobre los ejercicios y su calificación de las pruebas de aptitud para el acceso a la Universidad.
- 4.4.19. ORDEN de 27 de mayo de 1983 por la que se regula la adaptación del Libro de Escolaridad que actualmente poseen los alumnos de Educación General Básica de todo el territorio español, incorporados al ciclo medio en el año académico 1982-83.
- 4.4.20. ORDEN de 14 de junio de 1983 por la que se desarrolla el Real Decreto 2639/1982, de 15 de octubre, de ordenación de la Educación especial, en lo que se refiere a los niveles de Preescolar y Educación General Básica.
- 4.4.21. REAL DECRETO 2298/1983, de 28 de julio, por el que se regula el sistema de becas y otras ayudas al estudio de carácter personalizado.
- 4.4.22. REAL DECRETO 2326/1983, de 13 de julio, por el que se modifica

- parcialmente el Decreto 2343/1975, de 23 de agosto, sobre regulación de Centros-Piloto y de experiencias en Centros docentes ordinarios.
- 4.4.23. LEY ORGANICA 11/1983, de 25 de agosto, de Reforma Universitaria.
- 4.4.24. ORDEN de 18 de octubre de 1983 por la que se regula la Educación Especial en el nivel de Formación Profesional en desarrollo del Real Decreto 2639/1982, de 15 de octubre.
- 4.4.25. ORDEN de 5 de diciembre de 1983 por la que se establecen normas aplicables a concursos de traslado de Cuerpos docentes de enseñanzas no universitarias.
- 4.4.26. REAL DECRETO 3254/1983, de 14 de diciembre, sobre adecuación de plantillas contractuales docentes de las Universidades.
- 4.4.27. LEY ORGANICA reguladora del derecho a la educación (Proyecto), 15 de marzo de 1984.

5. LEGISLACION EDUCATIVA ESPECIFICA DE LAS COMUNIDADES AUTONOMAS

5.1. Andalucía

- DECRETO 45/1982, de 4 de agosto, sobre estructura orgánica de la Consejería de Educación.
- DECRETO 104/1982, de 15 de septiembre, por el que se crea el Consejo Asesor de Educación.
- DECRETO 128/1982, de 13 de octubre, por el que se desarrolla el Decreto 45/1982, de 4 de agosto, sobre estructura orgánica de la Consejería de Educación.
 - DECRETO 41/1983, de 2 de febrero, por el que se modifica el Decreto 128/1982, de 13 de octubre, que desarrolla la estructura orgánica de la Consejería de Educación.
 - DECRETO 46/1983, de 23 de febrero, por el que se modifica el Decreto 45/1982, de 4 de agosto, y el 128/1982, de 13 de octubre, sobre estructura orgánica de la Consejería de Educación, creando la Dirección General de Personal.
- DECRETO 16/1983, de 26 de enero, sobre Delegaciones de Educación de la Junta de Andalucía.
- ORDEN de 9 de marzo de 1983 por la que se desarrolla el Decreto 128/1982, de 13 de octubre, sobre le Estructura Orgánica de la Consejería de Educación.
- DECRETO 88/1983, de 13 de abril, por el que se transforman todos los Centros Escolares Públicos en Mixtos.
- DECRETO 125/1983, de 25 de mayo, de desconcentración de funciones en las Delegaciones Provinciales de la Consejería de Educación.
- DECRETO 129/1983, de 22 de junio, por el que se convierten en Centros de Régimen Ordinario los actuales Centros Pilotos creados al amparo del Decreto 2343/75, de 23 de agosto, y Bases para la Experimentación

y la Innovación Pedagógica en los Centros de Régimen Ordinario en el marco territorial de competencias de la Comunidad Autónoma de Andalucía.

- DECRETO 208/1983, de 5 de octubre, por el que se crea la Dirección General de Universidades.
 - DECRETO 238/1983, de 23 de noviembre, por el que se crean los Equipos de Promoción y Orientación Educativa.
 - DECRETO 269/1983, de 21 de diciembre, sobre modificación de la estructura orgánica de la Consejería de Educación.
 - DECRETO 270/1983, de 21 de diciembre, sobre modificación de la estructura de las Delegaciones Provinciales de Educación.
 - DECRETO 271/1983, de 21 de diciembre, de desconcentración de funciones de las Delegaciones Provinciales de Educación de la Junta de Andalucía.
 - ORDEN de 23 de diciembre de 1983 por la que se desarrolla el Decreto 269/1983, de 21 de diciembre, sobre modificación de la estructura orgánica de la Consejería de Educación.
- 5.1.1. LEY de 9 de enero de 1984, de Consejos Escolares.

5.2. Baleares

- 5.2.1. REAL DECRETO 2193/1979, de 7 de septiembre, por el que se regula la incorporación al sistema de la enseñanza en las Baleares de las modalidades insulares de la lengua catalana y de la cultura a que ha dado lugar.
- 5.2.2. ORDEN de 25 de octubre de 1979 por el que se desarrolla el Real Decreto 2193/1979, de 7 de septiembre, por el que se regula la incorporación al sistema de las modalidades insulares de la lengua catalana y de la cultura a que ha dado lugar.
- 5.2.3. ORDEN de 11 de febrero de 1982 por la que se modifica la de 25 de octubre de 1979 sobre incorporación al sistema de enseñanza en las Baleares de las modalidades insulares de la lengua catalana y de la cultura a que ha dado lugar.

5.4. Cataluña

- DECRETO 232/1980, de 18 de noviembre, de estructuración orgánica del Departamento de Enseñanza.
- DECRETO 282/1980, de 1 de diciembre, que desarrolla la estructura orgánica del Departamento de Enseñanza.
- DECRETO 75/1981, de 1 de abril, sobre regularización provisional de la estructura y funciones de los Servicios Territoriales del Departamento de Enseñanza.
- DECRETO 76/1981, de 1 de abril, de registro de Centros.

- 5.4.1. ORDEN de 11 de mayo de 1981 por la que se regulan las enseñanzas de Parvulario y Ciclo Inicial de Educación General Básica.
- LEY 4/1981, de 4 de junio, de medidas urgentes sobre la función pública de la Generalidad de Cataluña.
 - DECRETO 378/1981, de 8 de octubre, por el que se regula el procedimiento de constitución de los órganos colegiados de gobierno de los Centros públicos Preescolares, Colegios, Institutos de Bachillerato e Institutos de Formación Profesional.
 - DECRETO 500/1981, de 14 de diciembre, por el que se aprueba el Reglamento de Selección y nombramiento de los Directores de Centros Escolares Públicos.
 - DECRETO 2/1982, de 8 de enero, por el que se crean las Direcciones Generales de Bachillerato y de Enseñanzas Profesionales y Artísticas en el Departamento de Enseñanza.
- 5.4.2. ORDEN de 16 de agosto de 1982 por la que se regulan las enseñanzas del ciclo medio de la Educación General Básica.
- ORDEN de 30 de septiembre de 1982 por la que se modifica la redacción del apartado 3 del artículo primero de la Orden de 16 de agosto de 1982.
- 5.4.3. LEY 7/1983, de 18 de abril, de normalización lingüística en Cataluña.
- 5.4.4. LEY 8/1983, de 18 de abril, de Centros docentes experimentales.
- ORDEN de 19 de abril de 1983 sobre aplicación a los centros docentes públicos de Cataluña de la correspondiente denominación genérica en el idioma catalán.
 - DECRETO 305/1983, de 7 de julio, sobre organización y funciones de la Inspección General de Servicios del Departament d'Ensenyament.
- 5.4.5. LEY 14/1983, de 14 de julio, reguladora del proceso de integración en la red de centros docentes públicos de diversas escuelas privadas.
- 5.4.6. DECRETO 362/1983, de 30 de agosto, sobre aplicación de la Ley 7/1983, de 18 de abril, de normalización lingüística en Cataluña, en el ámbito de la enseñanza no universitaria.
- DECRETO 576/1983, de 6 de diciembre, por el que se modifica la redacción del artículo 9 del Decreto 362/1983, de 18 de abril, de normalización lingüística en Cataluña, en el ámbito de la enseñanza no universitaria.
- 5.4.7. ORDEN de 8 de septiembre de 1983 por la que se desarrolla el Decreto 362/1983, de 30 de agosto, sobre aplicación de la Ley 7/1983, de normalización lingüística en Cataluña, en el ámbito de la enseñanza no universitaria.
- ORDEN de 6 de diciembre de 1983 por la que se modifica la redacción de los artículos 8 y 9 de la Orden de 8 de septiembre de 1983, que desarrolla el Decreto 362/1983, de 30 de agosto, sobre aplicación de la Ley 7/1983, de normalización lingüística en Cataluña, en el ámbito de la enseñanza no universitaria.
 - DECRETO 539/1983, de 6 de diciembre, por el que se regulan las extensiones de los Institutos de Bachillerato de Cataluña.

- ORDEN de 16 de enero de 1984 por la que se establecen las características básicas del Libro de Escolaridad para alumnos de Educación General Básica.

5.5. Comunidad Valenciana

- 5.5.1. DECRETO de 3 de diciembre de 1982 por el que se regula la incorporación del valenciano al sistema de enseñanza de Preescolar, Educación General Básica, Bachillerato y Formación Profesional.
 - DECRETO de 3 de diciembre de 1982 por el que se establece la estructura y Régimen Interior de la Consellería de Cultura, Educación y Ciencia.
 - DECRETO 40/1983, de 21 de marzo, por el que se modifica la estructura y Régimen Interior de la Consellería de Cultura, Educación y Ciencia.
- 5.5.2. ORDEN de 27 de julio de 1983 por la que se dan normas para la enseñanza del valenciano en Educación Preescolar, General Básica, Formación Profesional y Bachillerato.
 - DECRETO 104/1983, de 29 de julio, por el que se crea el Consejo Escolar Valenciano en la Consellería de Cultura, Educación y Ciencia.
 - DECRETO 5/1983, de 26 de septiembre, por el que se atribuye provisionalmente competencias a los Servicios Territoriales de Educación.
 - DECRETO 116/1983, de 26 de septiembre, de desconcentración de materia de obras y equipamiento en los servicios territoriales de educación de la Consellería de Cultura, Educación y Ciencia.
- 5.5.3. LEY 4/1983, de 23 de noviembre, de uso y enseñanza del valenciano.
 - DECRETO 20/1984, de 20 de febrero, del Consell de la Generalidad Valenciana por el que se modifica la denominación de Direcciones Generales de Cultura, Educación y Ciencia, sus funciones y composición orgánica.

5.6. Galicia

- DECRETO 53/1982, de 3 de marzo, sobre estructura orgánica de la Consellería de Educación.
- 5.6.1. DECRETO 81/1982, de 29 de abril, por el que se regula la enseñanza de la lengua gallega en los niveles de Educación Preescolar, Educación General Básica, Bachillerato y Formación Profesional.
- 5.6.2. DECRETO 101/1982, de 11 de agosto, por el que se establece y regula la enseñanza de la lengua y literatura gallegas en el Curso de Orientación Universitaria.
 - DECRETO 102/1982, de 11 de agosto, sobre estructura orgánica de la Consellería de Educación.
- 5.6.3. DECRETO 120/1982, de 5 de octubre, por el que se crea el Instituto Gallego de Bachillerato a Distancia.

- DECRETO 47/1983, de 16 de marzo, por el que se crean las Direcciones Generales de Universidades y de enseñanza de la lengua gallega.
- 5.6.4. ORDEN de 6 de abril de 1983 por la que se regulan provisionalmente las enseñanzas del ciclo inicial y ciclo medio de Educación General Básica.
 - DECRETO 95/1983, de 9 de junio, por el que se determina la composición y funciones del Consejo de Educación de Galicia.
- 5.6.5. LEY 3/1983, de 15 de junio, de normalización lingüística.
- 5.6.6. LEY 5/1983, de 30 de junio, de Sanidad escolar.
 - ORDEN de 20 de julio de 1983 sobre denominación de los Centros docentes públicos de la Comunidad Autónoma de Galicia.
- 5.6.7. DECRETO 135/1983, de 8 de septiembre, por el que se desarrolla, para la enseñanza, la Ley 3/1983, de normalización lingüística.
 - DECRETO 151/1983, de 11 de octubre, por el que se regula la organización de las Consellerías de la Xunta de Galicia.
- 5.6.8. ORDEN de 14 de octubre de 1983 por la que se establecen los horarios de las distintas áreas de la Educación General Básica.
- 5.6.9. DECRETO 253/1983, de 15 de diciembre, por el que se regulan los centros experimentales.

5.7. País Vasco

- DECRETO 50/1981, de 6 de abril, sobre normas orgánicas provisionales del Departamento de Educación del Gobierno Vasco.
- ORDEN de 9 de abril de 1981 sobre creación del Registro de Centros.
- 5.7.1. ORDEN de 25 de mayo de 1981 sobre la regulación de la enseñanza en el nivel de Preescolar y Ciclo inicial de la Educación General Básica y fijación de sus objetivos
 - DECRETO 80/1982, de 26 de abril, por el que se aprueba el Reglamento de selección y nombramiento de Directores de los Centros escolares públicos en el País Vasco.
- 5.7.2. ORDEN del Departamento de Educación, de 11 de mayo de 1982, sobre la regulación de la enseñanza en el ciclo medio de la Educación General Básica y fijación de sus objetivos.
- 5.7.3. LEY 7/1982, de 30 de junio, de Salud Escolar.
 - ORDEN del Departamento de Educación, de 10 de agosto de 1982, sobre la regulación de la enseñanza de la lengua y literatura vascas en B.U.P.
- 5.7.4. LEY 10/1982, de 24 de noviembre, básica de normalización lingüística del uso del Euskera.
 - DECRETO 70/1983, de 18 de abril, por el que se establecen las normas orgánicas provisionales para el Departamento de Educación y Cultura.
 - ORDEN de 6 de julio de 1983 sobre la regulación de las enseñanzas del Euskera, modelo D, en el ciclo superior de la Educación General Básica.
- 5.7.5. DECRETO 138/1983, de 11 de julio, del Departamento de Educación

y Cultura, por el que se regula el uso de las lenguas oficiales en la enseñanza no universitaria en el País Vasco.

- DECRETO 145/1983, de 27 de julio, del Departamento de Educación y Cultura, por el que se establecen las normas orgánicas del Departamento de Educación y Cultura.
- 5.7.6. LEY 15/1983, de 27 de julio, por la que se crea el EUSKAL IKASTOLEN ERAKUNDEA —Instituto Vasco de Ikastolas— y se aprueba el Estatuto Jurídico de Ikastolas.
- 5.7.7. ORDEN de 1 de agosto de 1983 que desarrolla el Decreto 138/1983, de 11 de julio, por el que se regula el uso de las lenguas oficiales en la enseñanza no universitaria en la Comunidad Autónoma del País Vasco.
- 5.7.8. DECRETO 39/1984, de 20 de enero, por el que se regula la experimentación e investigación educativa en Centros docentes de régimen interior.

6. ADMINISTRACION DEL ESTADO

6.1. Central

- 6.1.1. REAL DECRETO-LEY 22/1982, de 7 de diciembre, sobre medidas urgentes de Reforma Administrativa.
- 6.1.2. REAL DECRETO 1206/1983, de 27 de abril, por el que se establece la estructura orgánica básica del Ministerio de Educación y Ciencia.

6.2. Periférica

- 6.2.1. LEY 17/1983, de 15 de noviembre, sobre desarrollo del artículo 154 de la Constitución.
- 6.2.2. ORDEN de 10 de febrero de 1984 por la que se establece la estructura y funciones de los servicios periféricos del Ministerio de Educación y Ciencia en las Comunidades Autónomas.

3. DESARROLLO DE LA EDUCACION EN 1981-84

3. DESARROLLO DE LA EDUCACION 1981-1984

a) Evolución del sistema: cambios y hechos nuevos

1. EDUCACION PREESCOLAR
2. EDUCACION GENERAL BASICA
3. EDUCACION ESPECIAL
4. ENSEÑANZAS MEDIAS
5. OTRAS MODALIDADES
6. ENSEÑANZA UNIVERSITARIA
7. EVOLUCION CUANTITATIVA GENERAL DEL SISTEMA:
PROFESORES Y ALUMNOS

a) Evolución del sistema: cambios y hechos nuevos

Durante los años setenta, dos fueron los hechos más importantes que enmarcaron la evolución del sistema educativo. Por un lado, una fortísima expansión de la escolarización formal. Por otro, la implantación y desarrollo de una reforma educativa global, iniciada en 1970 con la aprobación de la llamada Ley General de Educación.

Al concluir los años setenta se ha realizado la aplicación generalizada, al menos en sus líneas más importantes, de la Reforma, y se han conseguido cotas importantes en el aspecto cuantitativo: efectividad de la escolarización en el período obligatorio (6-13 años) y tasas elevadas en los niveles no obligatorios.

Frente a esta situación precedente, el período 1980-1984 ha supuesto un importante cambio de orientación y perspectiva. Este cambio podría sintetizarse de la siguiente manera: reflexión, revisión e intentos de desarrollo selectivo. Esto se traduce, en concreto, en las siguientes orientaciones:

- En el aspecto estructural, la anterior actitud de aplicación de una reforma concebida de forma global y unitaria se ha sustituido por una postura de revisión gradual y sistemática de los distintos niveles y modalidades educativas, con distinto alcance y orientación para cada una de ellas. Se incluirían dentro de este primer aspecto acciones tales como la Ley de Reforma Universitaria, la reestructuración interna de los ciclos de la Educación General Básica, la reforma en curso de preparación de las Enseñanzas Medias (Bachillerato y Formación Profesional), la reforma de la educación de adultos, etc.
- En segundo lugar, se pone un mayor acento en los aspectos cualitativos. Sin que ello suponga olvido de los aspectos estructurales o de las necesidades derivadas de la evolución cuantitativa del sistema, hay una mayor atención y un mayor reconocimiento a temas como el profesorado (tanto

en su aspecto de formación como de adecuada dotación a los Centros), los planes de estudio, los sistemas de evaluación, el rendimiento del sistema (con intentos de valorar y remediar los graves problemas de las repeticiones y los abandonos).

- Desde el punto de vista cuantitativo, aunque no se haya detenido el fenómeno expansivo, sí se aprecia una cierta ralentización. Esta disminución del ritmo de crecimiento y el hecho de haberse alcanzado ya algunas metas importantes (la total escolarización en el período obligatorio) permiten que se pueda intentar (y así se está haciendo) impulsar la expansión hacia objetivos más selectivos: grupos de edad concretos (4-5 años y 14-15), colectivos de población determinados (zonas rurales o suburbanas). Además, se pretende prestar una mayor atención a las condiciones de calidad en que tal expansión se ha realizado o se está realizando.

Como quiera que los aspectos estructurales y las cuestiones relativas a profesorado, métodos, etc., se abordan en otros apartados concretos, se expondrán a continuación las cuestiones y realizaciones más relevantes relacionadas con la tercera de las orientaciones citadas: los logros y problemas en materia de expansión cuantitativa y las condiciones físicas en que tal expansión se realiza.

1. EDUCACION PREESCOLAR

El nivel de escolarización alcanzado en Párvulos es apreciable. Se debe a un rápido crecimiento del sector público a finales de los años setenta. El sector privado, por el contrario, está estancado habiendo incluso perdido alumnado. Desde 1975, las relaciones entre ambos sectores se han invertido totalmente. Este panorama general oculta, sin embargo, dos graves deficiencias: la baja calidad de las instalaciones, provisionales en muchos casos, y las fortísimas desigualdades territoriales. Por debajo de la tasa media nacional se encuentran 22 provincias. En Jardín de Infancia la escolarización es muy baja, inferior incluso al año 1975.

EVOLUCION DE LOS INDICADORES RELATIVOS A LA ENSEÑANZA PREESCOLAR

| Curso | Total alumnos | Tasa escolar | Sector P. | % p. Pub. |
|---------------|---------------|--------------|-----------|-----------|
| 75-76 | | | | |
| 2-3 años..... | 140.890 | 11,0 | 11.680 | 8,3 % |
| 4-5 años..... | 779.446 | 60,1 | 385.346 | 43,0 % |
| 80-81 | | | | |
| 2-3 años..... | 123.913 | 9,7 | 12.665 | 10,2 % |
| 4-5 años..... | 1.058.512 | 79,8 | 638.673 | 60,3 % |

| Curso | Total alumnos | Tasa escolar | Sector P. | % p. Pub. |
|---------------|---------------|--------------|-----------|-----------|
| 81-82 | | | | |
| 2-3 años..... | 121.765 | 10,0 | 14.434 | 11,9 % |
| 4-5 años..... | 1.076.132 | 82,0 | 656.516 | 61,0 % |
| 82-83 | | | | |
| 2-3 años..... | 116.776 | 9,9 | 14.377 | 12,3 % |
| 4-5 años..... | 1.070.841 | 84,6 | 668.843 | 62,5 % |

Fuente: Gabinete de Estudios Estadísticos del M.E.C.

2. EDUCACION GENERAL BASICA

En este nivel la escolarización es completa desde mediados de los años setenta. No obstante, el mantenimiento de esta situación exige un importante volumen de recursos. En primer lugar, porque la escolarización se alcanzó en condiciones precarias de calidad (aulas provisionales, habilitadas, etc.); en segundo lugar, porque este grupo de edad continúa experimentando un cierto crecimiento, y en tercer lugar, porque el sector privado mantiene un suave pero constante descenso en su papel. En cuanto a la distribución territorial de la oferta hay que señalar tres cuestiones problemáticas: acusadas desigualdades en cuanto a la calidad de los edificios e instalaciones; insatisfactorios resultados en algunos casos de la aplicación de las concentraciones; agudos problemas de crecimiento en algunos puntos (nuevas barriadas, zonas industriales).

EVOLUCION INDICADORES ESCOLARIZACION E. G. B.

| Cursos | Total alumnos | Sector Público | Peso S. Público |
|---------------|---------------|----------------|-----------------|
| 1975-76 | 5.473.468 | 3.311.493 | 60,5 |
| 1980-81 | 5.606.452 | 3.549.836 | 63,3 |
| 1981-82 | 5.629.874 | 3.574.944 | 63,5 |
| 1982-83 | 5.633.518 | 3.582.438 | 63,6 |

Fuente: Gabinete de E. Estadísticos del M.E.C.

3. EDUCACION ESPECIAL

Como queda expresado en la página 33, la situación de este colectivo (tamaño, distribución por categorías, mapa territorial, etc.) ha sido tradicionalmente difícil de racionalizar, debido a que existe una cierta dispersión de competencias y a

que los datos que manejan las distintas fuentes presentan fuertes discrepancias entre sí.

La estructura y planteamiento de base están actualmente siendo revisados, pues se considera que sus resultados son insatisfactorios por aislar a este colectivo del conjunto del sistema educativo. Parece apreciarse, además, una infrautilización de los recursos en los Centros específicos debido a la política de crear Centros de excesivo tamaño, y se considera inadecuada la escolarización conseguida en los Centros ordinarios.

EVOLUCION INDICADORES ESCOLARIZACION ED. ESPECIAL

| Cursos | Alumnos matriculados en Centros Específicos | | | Alumnos matriculados en Centros Ordinarios | | |
|-------------|---|---------|--------|--|---------|--------|
| | Estatal | Privada | Total | Estatal | Privada | Total |
| 1980/81 ... | 14.772 | 32.857 | 47.619 | 36.258 | 3.987 | 40.245 |
| 1981/82 ... | 17.518 | 31.675 | 49.193 | 38.907 | 3.302 | 42.209 |
| 1982/83 ... | 19.089 | 29.993 | 49.082 | 45.186 | 3.746 | 48.932 |

Fuente: Gabinete de E. Estadísticos del M.E.C.

4. ENSEÑANZAS MEDIAS

Pese a que ha habido una progresión considerable del número de alumnos escolarizados, existen dos rasgos negativos en este nivel: la descompensación de la escolarización entre el B.U.P. y la Formación Profesional, y la existencia de 300.000 muchachos, aproximadamente, fuera del sistema educativo, pese a contar con edades inferiores a los 16 años. Existen, además, graves desigualdades regionales y los Centros, en general, están insuficientemente dotados de equipo e instalaciones específicas (talleres, laboratorios).

EVOLUCION INDICADORES ESCOLARIZACION ENSEÑANZAS MEDIAS

| Curso | Total alumnos | Tasa | Sector Público | Peso |
|--------------------|---------------|------|----------------|------|
| 1977-78 | | | | |
| BUP y COU | 877.516 | 31,8 | 502.473 | 57,3 |
| FORM. PROFES. | 407.812 | 12,8 | 175.902 | 43,1 |
| 1980-81 | | | | |
| BUP y COU | 1.091.197 | 42,4 | 718.190 | 65,8 |
| FORM. PROFES. | 558.808 | 16,9 | 301.673 | 54,0 |

| Curso | Total alumnos | Tasa | Sector Público | Peso |
|--------------------|---------------|------|----------------|------|
| 1981-82 | | | | |
| BUP y COU | 1.124.329 | 43,4 | 736.987 | 65,5 |
| FORM. PROFES. | 619.090 | 19,2 | 345.809 | 55,9 |
| 1982-83 | | | | |
| BUP y COU | 1.117.600 | 45,4 | 733.582 | 65,6 |
| FORM. PROFES. | 650.929 | 16,9 | 362.851 | 55,7 |

Fuente: Gabinete de E. Estadísticos del M.E.C.

5. OTRAS «MODALIDADES»

Dentro de este epígrafe se incluyen las Enseñanzas Artísticas, la Educación Permanente de Adultos y los Centros en el Extranjero. Respecto de las primeras, incluyen el alumnado de las Escuelas de Artes Aplicadas y Oficios Artísticos, el de los Conservatorios y el de las Escuelas de Arte Dramático y Danza. En esta modalidad es difícil precisar el grado de satisfacción cuantitativa de la demanda, por cuanto son enseñanzas que, por su misma naturaleza vocacional, abarcan colectivos de edad sumamente heterogéneos que se solapan frecuentemente con los atendidos por las modalidades ordinarias. En general, la atención del Ministerio ha venido centrándose en el mantenimiento de su «status», atendiendo a la conservación y a la satisfacción de necesidades individuales y específicas detectadas en zonas concretas. Parece, por otra parte, que cualquier iniciativa expansiva del sector debería ir precedida de una reestructuración que procurará una mayor coordinación e integración en el sector educativo general.

Por lo que a la Educación Permanente de Adultos se refiere, el cuadro siguiente ofrece algunos datos relativos a su evolución. Hasta el momento, la atención se ha canalizado dentro de las atenciones generales al nivel ordinario correspondiente. Parece, por lo demás, que es éste uno de los pocos sectores educativos en que es factible el compartir los medios (Centros, Profesorado...) con las modalidades ordinarias, pero se está viendo que es muy poco aconsejable, en líneas generales, porque el hecho de que haya sucedido solamente con EGB ha sido una de las causas de la marginación e infantilización de la educación de adultos.

La tendencia impulsada desde ahora es la especialización y dedicación del profesorado sólo a adultos; la adscripción de locales y equipamiento específico, si bien puede ser útil *como apoyo* contar con toda la red de locales públicos y privados, como también con docentes de otras áreas y profesionales de todo tipo. Superar la situación anterior es uno de los objetivos esenciales de la reforma iniciada.

EVOLUCION ALUMNADO EDUCACION PERMANENTE DE ADULTOS

| Curso | Sector Público | Sector Privado | Totalidad |
|---------------|----------------|----------------|-----------|
| 1979-80 | 52.111 | 27.035 | 79.146 |
| 1980-81 | 53.552 | 12.978 | 66.530 |
| 1981-82 | 76.167 | 14.222 | 90.389 |
| 1982-83 | 72.267 | 16.785 | 89.052 |

Fuente: Gabinete de E. Estadísticos del M.E.C.

En relación con los Centros en el extranjero, la red actual es bastante reducida y resulta claramente insuficiente. La ubicación de los mismos se centra, fundamentalmente, en ciudades europeas y del Norte de Africa, siendo muy escasos en los países de habla hispana.

Las atenciones dirigidas a estos Centros han sido tradicionalmente cubiertas con los créditos generales correspondientes a cada uno de los niveles. El actual proceso de transferencias a las CC.AA. ha aconsejado iniciar una individualización de las partidas destinadas a estas atenciones, ya que la competencia sobre las mismas no es transferible.

Hasta aquí se ha hecho referencia a cuestiones particulares relacionadas con cada uno de los niveles a modalidades educativas, excepto el universitario. Hay, sin embargo, un problema que afecta por igual a todos ellos: las disparidades entre las edades teóricas en que deben cursarse cada uno de ellos y las edades reales a que se cursan.

Los problemas tradicionales de las repeticiones y los abandonos no se evidencian hasta que, prescindiendo de los efectivos totales de alumnos y de las tasas brutas (porcentaje a que corresponden) se examina la situación real de la escolarización de cada grupo de edad. A este examen va destinado el cuadro siguiente, en el que se muestra para cada año de edad la situación concreta de escolarización o no escolarización de sus componentes y las correspondientes tasas netas. Es de destacar los cerca de 200.000 niños con edades de 4 y 5 años sin escolarizar; los cerca de 300.000 muchachos con edades entre 13 y 15 años que han abandonado el sistema y el fuerte peso del alumnado de B.U.P. y F.P., con edades superiores a las que correspondería teóricamente.

ALUMNOS MATRICULADOS CURSO 1982-83 - CLASIFICADOS POR EDAD Y NIVEL Y TASAS DE ESCOLARIZACION

| Años — Edad | Preescolar — Párvulos | Tasa neta | E.G.B. | Tasa neta | B. U.P. | Tasa neta | F. P.-1 | Tasa neta | F. P.-2 | Tasa neta | Total alumnos | Población en edad escolar |
|-------------------|-----------------------------|--------------|-----------|--------------|-----------|--------------|---------|--------------|---------|--------------|------------------|---------------------------------|
| 4 | 463.428 | 73,7 | — | — | — | — | — | — | — | — | 463.428 | 628.910 |
| 5 | 607.413 | 94,8 | — | — | — | — | — | — | — | — | 607.413 | 640.727 |
| 6 | — | — | 686.359 | — | — | — | — | — | — | — | 686.359 | 649.832 |
| 7 | — | — | 692.556 | — | — | — | — | — | — | — | 692.556 | 656.517 |
| 8 | — | — | 683.963 | — | — | — | — | — | — | — | 683.963 | 660.999 |
| 9 | — | — | 674.507 | — | — | — | — | — | — | — | 674.507 | 663.642 |
| 10 | — | — | 671.484 | — | — | — | — | — | — | — | 671.484 | 664.801 |
| 11 | — | — | 667.457 | — | — | — | — | — | — | — | 667.457 | 663.948 |
| 12 | — | — | 657.635 | 99,5 | — | — | — | — | — | — | 657.635 | 660.749 |
| 13 | — | — | 636.947 | 96,6 | — | — | — | — | — | — | 636.947 | 658.951 |
| 14 | — | — | 201.077 | 30,4 | 229.069 | 34,7 | 118.745 | 18,0 | 111 | 0,01 | 549.002 | 660.164 |
| 15 | — | — | 61.533 | 9,2 | 256.975 | 38,8 | 145.450 | 22,0 | 2.001 | 0,3 | 465.959 | 662.676 |
| 16 | — | — | — | — | 242.245 | 36,5 | 86.094 | 13,0 | 36.823 | 5,6 | 365.162 | 663.405 |
| 17 | — | — | — | — | 219.618 | 33,1 | 40.461 | 6,1 | 50.577 | 7,7 | 310.656 | 663.377 |
| 18 | — | — | — | — | 89.757 | 13,6 | 17.824 | 2,7 | 50.466 | 7,7 | 158.047 | 659.150 |
| 19 | — | — | — | — | 39.791 | 6,1 | 8.552 | 1,3 | 31.150 | 4,8 | 79.493 | 648.623 |
| 20 | — | — | — | — | 40.145 | 6,5 | 18.894 | 3,0 | 43.781 | 7,0 | 102.820 | 619.031 |
| — | 1.070.841 | — | 5.633.518 | — | 1.117.600 | — | 436.020 | — | 214.909 | — | 8.472.888 | — |

Fuente: Gabinete de E. Estadísticos del M.E.C.

Los datos se han tomado de la proyección para el año 1982 elaborada por el M.E.C. en base al Censo 1981.

6. ENSEÑANZA UNIVERSITARIA

Es de destacar la gran importancia de los estudios del 2.º ciclo. En este sentido nos encontramos con que el alumnado de las Facultades y Escuelas Técnicas Superiores es casi tres veces más numerosos que el de las Escuelas Universitarias. Esta disparidad no parece tener una explicación racional, ya que la menor duración de estas carreras, la mayor facilidad académica que presentan y su aceptable situación profesional y económica debería haber producido un resultado inverso. Pero esta situación no siempre ha sido la misma, pues hasta el curso 1967-68 los estudiantes de Escuelas Universitarias superaban a los alumnos de Facultades y Escuelas Técnicas Superiores.

En cuanto al total general de alumnos de enseñanza universitaria, la expansión general de los últimos tiempos ha continuado en estos tres últimos años, pero ha habido una disminución en el ritmo de expansión, situándose el índice de crecimiento alrededor del 3 por 100.

Por lo que respecta a las realizaciones más importantes llevadas a cabo recientemente en el ámbito universitario, es de destacar, aparte de los cambios que supone la Ley de Reforma Universitaria, la creación de nuevas especialidades dentro de las carreras de ciclo corto, y el establecimiento de una nueva Universidad: la Castellano-Manchega, que vienen a ser intentos de conseguir una mayor adecuación entre demanda social y Universidad.

| Alumnado | 1981-82 | 1982-83 | 1983-84 |
|--|---------|---------|---------|
| — Universidades..... | 669.848 | 692.152 | — |
| Estatales | 648.637 | 670.377 | — |
| No estatales | 21.211 | 21.775 | — |
| — Facultades y Colegios Universitarios | 441.473 | 464.624 | — |
| Estatales | 423.275 | 446.106 | — |
| No estatales | 18.198 | 18.518 | — |
| — Escuelas Técnicas Superiores | 45.880 | 45.759 | — |
| Estatales | 44.394 | 44.104 | — |
| No estatales | 1.486 | 1.655 | — |
| — Escuelas Universitarias | 182.495 | 181.769 | — |
| Estatales | 180.968 | 180.167 | — |
| No estatales | 1.527 | 1.602 | — |

Fuente: Delegación INE en el M.E.C.

7. EVOLUCION CUANTITATIVA GENERAL DEL SISTEMA: PROFESORES Y ALUMNOS

El número de profesores y el de alumnos constituyen las dos variables fundamentales que permiten medir desde un punto de vista cuantitativo la evolución del sistema educativo. Entre 1978-79 y 1982-83, último curso del que se posee

información estadística, el total de profesores ha pasado de 371.990 a 415.317; en cuatro cursos ha experimentado un incremento del 11,6%, que supone un aumento anual acumulativo de casi un 3%, concretamente, del 2,8%.

En igual período de tiempo, los alumnos han pasado de 9.088.700 en 1978-79 a 9.707.900 en 1982-83, siendo el incremento total del 6,8 por 100, y anual acumulativo del 1,7 por 100. La simple comparación de incrementos relativos de las series de profesores y alumnos muestra que la relación alumnos/profesor ha mejorado al haber aumentado éstos más que aquéllos.

Agrupando las enseñanzas por niveles se obtienen las siguientes cifras y tasas de crecimiento:

PROFESORES

| | 1982-83 | 1978-79 | Incremento total en porcentaje | Incremento anual acumulativo |
|---|----------------|----------------|--------------------------------|------------------------------|
| Educación Preescolar | 31.338 | 37.343 | 19,2 | 4,5 |
| Educación General Básica (Primaria) | 205.960 | 216.047 | 4,9 | 1,2 |
| Enseñanzas de 2.º Grado (1) | 95.786 | 116.879 | 22,0 | 5,1 |
| Enseñanzas de 3.º Grado | 38.906 | 45.048 | 15,9 | 3,8 |
| TOTAL | 371.990 | 415.317 | 11,6 | 2,8 |

(1) Incluye Formación Profesional.

El menor incremento se da en la Educación General Básica, porque es el nivel que incluye casi la totalidad del período obligatorio y, en consecuencia, sus necesidades se han atendido preferentemente.

ALUMNOS MATRICULADOS

(En miles)

| | 1978-79 | 1982-83 | Incremento total en porcentaje | Incremento anual acumulativo |
|---|----------------|----------------|--------------------------------|------------------------------|
| Educación Preescolar | 1.077,7 | 1.187,6 | 10,2 | 2,5 |
| Educación General Básica (Primaria) | 5.590,4 | 5.633,5 | 0,8 | 0,2 |
| Enseñanzas de 2.º Grado (1) | 1.772,0 | 2.158,2 | 21,8 | 5,0 |
| Enseñanzas de 3.º Grado | 648,6 | 728,6 | 12,3 | 3,0 |
| TOTAL | 9.088,7 | 9.707,9 | 6,8 | 1,7 |

(1) Incluye Formación Profesional

Igual que ocurre en el profesorado, el incremento relativo menor es el correspondiente a la Educación General Básica, porque la demanda ya no puede crecer al haberse logrado una escolarización total de la población en las edades obligatorias; incluso ya se está empezando a notar la incidencia del decrecimiento de la natalidad y, posiblemente, en fecha próxima esta serie tome signo decreciente.

Las enseñanzas medias o de 2.º grado han experimentado, por el contrario, un mayor aumento relativo, consecuencia lógica de haberse cubierto ya las necesidades cuantitativas primarias.

Al comparar los incrementos relativos por niveles correspondientes a profesores y alumnos, se pone de manifiesto que han descendido todas las relaciones alumnos/profesor, si bien en el 2.º Grado se ha mantenido prácticamente estable, posiblemente, entre otras causas por el importante crecimiento experimentado en el alumnado.

La estructura del sistema educativo entre los dos cursos extremos del período considerado ha evolucionado según las cifras que figuran en el cuadro siguiente:

| | Distribución porcentual de los alumnos | |
|---|--|--------------|
| | 1978-79 | 1982-83 |
| Educación Preescolar | 11,9 | 12,3 |
| Educación General Básica (Primaria) | 61,5 | 58,0 |
| Enseñanzas de 2.º Grado (1) | 19,5 | 22,2 |
| Enseñanzas de 3.º Grado | 7,1 | 7,5 |
| TOTAL | 100,0 | 100,0 |

(1) Incluye Formación Profesional.

Como consecuencia de los diferentes ritmos de crecimiento de los alumnos de cada uno de los niveles educativos enumerados en los párrafos anteriores se ha producido un cambio en el «peso» que tienen en el conjunto del sistema, aumentando los voluntarios a costa del básico, signo de un proceso de avance, al irse satisfaciendo cada vez en mayor proporción la demanda de educación distinta de la obligatoria.

PROFESORES CLASIFICADOS POR NIVELES EDUCATIVOS

| | 1978-79 | 1979-80 | 1980-81 | 1981-82 | 1982-83 |
|--|---------|---------|---------|-----------|------------|
| TOTAL | 371.990 | 382.605 | 396.349 | 407.861 | 415.317 |
| Educación Preescolar | 31.338 | 34.188 | 35.588 | 36.846 | 37.343 |
| Educación General Básica (Primaria) | 205.960 | 205.550 | 211.074 | 214.391 | 216.047 |
| Bachillerato y C. O. U..... | 59.375 | 63.645 | 66.160 | 67.931 | 69.768 |
| Formación Profesional..... | 30.762 | 33.583 | 36.556 | 40.190 | 42.174 |
| Diversas Enseñanzas de segundo grado | 5.649 | 4.663 | 4.140 | 4.392 | 4.937 (*) |
| Escuelas Universitarias..... | 9.489 | 10.345 | 11.097 | 11.571 | 11.892 (*) |
| Facultades y Colegios Universitarios | 22.113 | 22.995 | 24.084 | 24.761 | 25.320 (*) |
| Escuelas Técnicas Superiores | 5.060 | 5.080 | 5.203 | 5.255 | 5.274 (*) |
| Diversas Enseñanzas de tercer grado | 2.244 | 2.556 | 2.447 | 2.524 (*) | 2.562 (*) |

Fuente: Gabinete de Estudios Estadísticos del Ministerio de Educación y Ciencia.

(*) Datos provisionales.

ALUMNOS MATRICULADOS, CLASIFICADOS POR NIVELES EDUCATIVOS
(Miles de alumnos)

| | 1978-79 | 1979-80 | 1980-81 | 1981-82 | 1982-83 |
|--|---------|---------|---------|---------|----------|
| TOTAL | 9.088,7 | 9.348,9 | 9.449,7 | 9.628,4 | 9.707,9 |
| Educación Preescolar | 1.077,7 | 1.159,9 | 1.182,4 | 1.197,9 | 1.187,6 |
| Educación General Básica (Primaria) | 5.590,4 | 5.606,8 | 5.606,5 | 5.629,9 | 5.633,5 |
| Bachillerato y C. O. U..... | 999,5 | 1.055,8 | 1.091,2 | 1.124,3 | 1.117,6 |
| Formación Profesional..... | 455,9 | 515,1 | 558,8 | 619,1 | 650,9 |
| Diversas Enseñanzas de segundo grado | 316,6 | 344,7 | 329,9 | 353,0 | 389,7 |
| Escuelas Universitarias..... | 171,3 | 178,8 | 179,0 | 182,5 | 181,8 |
| Facultades y Colegios Universitarios | 406,5 | 415,1 | 423,9 | 441,5 | 464,6 |
| Escuelas Técnicas Superiores | 43,4 | 45,4 | 46,1 | 45,9 | 45,7 |
| Diversas Enseñanzas de tercer grado | 27,4 | 27,3 | 31,9 | 34,3 | 36,5 (*) |

Fuente: Gabinete de Estudios Estadísticos del Ministerio de Educación y Ciencia.

(*) Datos provisionales.

b) DESARROLLO DE LA EDUCACION NO FORMAL Y DE OTROS PROGRAMAS PARA JOVENES Y ADULTOS

b) Desarrollo de la educación no formal y de otros programas para jóvenes y adultos

La educación no formal ha tenido un tratamiento coyuntural y muy parcial. De hecho, el MEC ha venido reconociendo enseñanzas no formales de entidades privadas, y hasta en su propio seno desarrolla algunas de ellas. Pero, al no haber existido hasta ahora un enfoque global y profundo del tema, éstas enseñanzas siguen resultando, en buena parte, disfuncionales a la estructura general del MEC.

La agrupación de una serie de competencias y programas de carácter no formal en todo o en parte (como la educación compensatoria, la educación de adultos en su nueva orientación y la educación en el exterior), en la Dirección General de Promoción Educativa, aseguran el comienzo de una nueva etapa de reconocimiento y apoyo del MEC a tantas iniciativas que pueden ser muy importantes para superar deficiencias del sistema formal y para potenciar sus posibilidades al servicio de la educación integral.

En esta dirección se sitúan los programas ya mencionados anteriormente y que reseñamos seguidamente.

Están, por un lado, los cursos especiales para jóvenes desescolarizados de 14 a 15 años, conscientes del problema que supone el alto grado de fracaso escolar. Se han puesto en marcha actuaciones específicas para los jóvenes que abandonan la escuela sin alcanzar los niveles educativos mínimos y condiciones de inserción social. Son cursos que pretenden afianzar y mejorar los conocimientos de *técnicas básicas* (lecto-escritura y cálculo) a través de métodos no formales, así como a desarrollar aficiones y destrezas orientadas al empleo y ayudar a esos jóvenes a incorporarse social y culturalmente. No existe, a este respecto, un programa tipo, sino un proceso que cada equipo diseña y ejecuta. El Programa se realiza con la colaboración del Instituto Nacional de Empleo (INEM), dependiente del Ministerio de Trabajo y Seguridad Social.

Otra dirección la constituyen los Programas no formales de preescolar, que consisten básicamente en la orientación de padres en núcleos rurales dispersos

para que puedan suplir la imposibilidad de asistir a los centros por parte de sus hijos pequeños. Son, por tanto, los maestros quienes se desplazan a los diferentes núcleos de población.

La *enseñanza a distancia*, a través del Centro Nacional de Educación Básica a Distancia (CENEBAD), se está convirtiendo en el pivote de desarrollo de la educación de adultos. Se trabaja sobre la hipótesis de un sistema modular que comenzará a incluir enseñanzas no formales en el marco de las orientaciones del gran Programa II. «La Educación para todos» del Segundo Plan a Plazo Medio de la UNESCO.

El Centro específico dedicado a la educación de adultos por radio es el Centro «ECCA», que es un centro estatal en convenio con la emisora del mismo nombre. Se combina la radio con la entrega de documentación escrita y las tutorías presenciales, disponiendo ya de algún programa no formal.

El desarrollo de la educación no formal al margen de la Administración es un hecho significativo al que ésta pretende apoyar y estimular al mismo tiempo que incorpora esta modalidad a los propios programas.

Los previsibles cambios en el enfoque de la educación en el exterior (vid. I. 4. b) - 7.4., pág. 92) tenderán a adquirir modalidades no formales, integradas en los diferentes sistemas educativos de los países en cuestión, sobre todo en el caso de países europeos y Australia.

- c) Innovaciones o reformas educacionales que se han realizado durante los últimos tres años en lo que respecta a las estructuras, contenido, métodos, administración u otros aspectos de la educación**

1. REFORMA DE LA EDUCACION GENERAL BASICA (E.G.B.)

1.1. Razones de la Reforma

1.2. Proceso posterior

1.2.1. Diseño y elaboración de un nuevo currículo para el Ciclo Superior

1.2.2. Evaluación del Ciclo Inicial

1.2.3. Evaluación del Ciclo Medio

2. REFORMA DE LAS ENSEÑANZAS MEDIAS

2.1. Razones de la Reforma

2.2. Principales líneas de orientación

2.3. Campos que se exigen

2.4. Proceso

2.4.1. Plazos previsibles

2.4.2. Objetivos comunes

2.4.3. Metodología

2.4.4. Horarios

2.4.5. Evaluación

2.5. Tareas que implica (cuadro)

3. REFORMA UNIVERSITARIA
 - 3.1. Estructura
 - 3.2. Contenido
 - 3.3. Administración
 - 3.4. Profesorado
4. INNOVACIONES EN EDUCACION COMPENSATORIA
5. REFORMA DE LA FORMACION DEL PERSONAL DOCENTE

c) Innovaciones o reformas educacionales que se han realizado durante los últimos tres años en lo que respecta a las estructuras, contenido, métodos, administración u otros aspectos de la educación

1. REFORMA DE LA EDUCACION GENERAL BASICA (E.G.B.)

1.1. Razones de la Reforma

Dirante los últimos años se está procediendo a la reforma de la Educación General Básica.

Hasta 1981 toda la Educación General Básica se regía por las orientaciones pedagógicas de 1970.

Se vio la necesidad de modificar los programas para este período educativo obligatorio a la vista del elevado fracaso escolar. El exceso de contenidos de esos programas, lo abstractos y teóricos que resultaban, y para adecuarlos a la realidad presente.

Se reestructura la E.G.B. en tres ciclos, implantándose con carácter obligatorio Preescolar y Ciclo Inicial en 1981, y el Ciclo Medio en 1982. A esta implantación precipitada y no suficientemente experimentada sigue la del Ciclo Superior, también en 1982. Por estos motivos, se cree oportuno suspender la aplicación de las enseñanzas para el Ciclo Superior.

1.2. Proceso Posterior

Para proceder a una seria reforma de la E.G.B. se están realizando las siguientes acciones:

1.2.1. Diseño y elaboración de un nuevo currículo para el Ciclo Superior

Se descarga de contenidos en favor de técnicas, habilidades y destrezas, e

implica seguir una metodología activa que permita al alumno ser capaz de observar, valorar, criticar y modificar la realidad.

Se pretende diseñar un currículo:

- Abierto: Estableciendo la posibilidad de incorporar nuevos aprendizajes y sustituir los que queden desfasados.
- Flexible: Para adecuarlo a las distintas realidades personales, ambientales y sociales.
- Equilibrado: De manera que recoja todos los aspectos que comprende una educación integral.
- Integrados: Integrando las diversas asignaturas clásicas en áreas de aprendizaje, buscando la interrelación que se da en la realidad y acercándola a las diversas parcelas del saber, formulando los objetivos (objetivos mínimos terminales) de manera que incluyan contenidos, metodología y técnicas.

Se ha realizado ya un primer borrador de currículo sometido a consulta de todos los sectores sociales relacionados con la educación (Movimientos de Renovación Pedagógica, profesores, asociaciones de padres, sindicatos...). Con esto ha querido dársele carácter *participativo*, por entender que la educación es tarea de toda la comunidad.

Las sugerencias y aportaciones que se vayan recibiendo serán recogidas, y el diseño inicial se irá modificando con todas ellas.

Antes de su implantación definitiva será suficientemente experimentado, para ello se tiene previsto realizar:

- Experimentación inicial (curso 1984-85) en unos treinta centros de E.G.B.
- Experimentación más generalizada (cursos 1985-86 y 86-87), ampliando considerablemente el número de centros.
- Perfeccionamiento del profesorado y preparación para el trabajo que el nuevo currículo conlleva, iniciándose en 1984 con los profesores que comiencen la experimentación inicial y extendiéndose a todos los profesores de Ciclo Superior de E.G.B. mientras dura la fase experimental.

A la vista de los resultados de la experimentación, se irá modificando igualmente el diseño curricular, y así, cuando se implante de manera generalizada y con carácter obligatorio:

- Estará suficientemente experimentado.
- Las opiniones de los diversos sectores sociales habrán podido ser valorados y tenidos en cuenta.
- El profesorado habrá podido prepararse convenientemente.

1.2.2. *Evaluación de Ciclo Inicial*

Durante el curso 1983-84 se ha procedido a evaluar el Ciclo Inicial.

Los resultados ponen de manifiesto que muy pocos de los aprendizajes en que se han desglosado las Enseñanzas Mínimas son superados por un elevado porcentaje de alumnos. En términos generales, se evidencia que sólo el 42 %

de los aprendizajes son superados, en el dominio establecido, por más del 60 % de los alumnos.

Por tanto, si se admite el supuesto de que en un nivel educativo básico y obligatorio, como es la E.G.B., es deseable que entre el 85 y 90 % de los alumnos superen los aprendizajes que integran las EE.MM., cabe afirmar que los resultados alcanzados por los alumnos del Ciclo Inicial no responden a las expectativas, o lo que es lo mismo, a los porcentajes de superación deseados.

Por otra parte, se ha observado falta de una adecuada información y actualización del Profesorado del Ciclo Inicial, tanto para poner en práctica las virtualidades que supone la enseñanza por Ciclos como para programar y evaluar la secuenciación por objetivos que conlleva las Enseñanzas Mínimas.

En función de los resultados objetivos de la evaluación del Ciclo Inicial es necesario replantearse la formulación de los objetivos propuestos para las Enseñanzas Mínimas de este Ciclo.

El plan de trabajo previsto para esta remodelación supone las siguientes fases:

- Reuniones de trabajo de profesores con experiencia en el Ciclo Inicial para revisar los resultados de la evaluación del mismo y hacer propuestas concretas de modificación en las distintas áreas de aprendizaje que comprende.
- Reuniones de trabajo con expertos (psicólogos, pedagogos, especialistas...) para asesoramiento de los grupos anteriores.
- Elaboración de un primer documento con propuesta de objetivos para las enseñanzas mínimas del Ciclo Inicial (Febrero 1985).
- Difusión y consulta del citado documento para informar y recoger nuevas sugerencias sobre lo elaborado.
- Estudio de las aportaciones recibidas y nueva formulación de la anterior propuesta.
- Cursos de actualización para el profesorado que experimentará el nuevo currículo.
- Experimentación del nuevo currículo del Ciclo Inicial durante el curso 1985-86 para constatar su viabilidad y validez.
- Implantación generalizada del nuevo currículo en el curso 1986-87. Paralelamente a este proceso se elaborarán documentos de apoyo al profesorado y se llevarán a cabo los cursos de perfeccionamiento del mismo en los aspectos que se hayan detectado mayores deficiencias.

1.2.3. Evaluación del Ciclo Medio

Se ha comenzado ya la evaluación de dicho ciclo, estando previsto que se

conozcan los resultados en el curso 1985. Una vez vistos éstos, se procederá de manera similar a como está previsto hacerlo con el Ciclo Inicial.

2. REFORMA DE LAS ENSEÑANZAS MEDIAS

2.1. Razones de la Reforma

Esencialmente, se trata de una demanda social de prolongar la escolaridad. La edad laboral se retrasa (legalmente y desde el punto de vista práctico) y, a su vez, la dinámica social y la evolución tecnológica exigen una preparación básica más amplia (reconversión profesional, mayor libertad individual, participación ciudadana, ocio...).

Por otro lado, la estructura educativa actual es insuficiente para abordar esta exigencia. Existe un elevado fracaso escolar y un acusado sesgo en la educación secundaria hacia lo teórico (Bachillerato) o hacia lo manual (Formación Profesional).

Como resultado de todo esto se registra un alto grado de frustración entre alumnos y profesores, especialmente en determinados sectores (rurales y extrarradios urbanos), produciéndose el divorcio entre cultura juvenil (lenguaje, valores, aspiraciones, necesidades e inquietudes) y cultura escolar.

La coyuntura actual es básicamente favorable a una reforma, que en general es considerada necesaria. Sin embargo, encierra ciertas dificultades, debidas fundamentalmente al descontento producido por la ininterrumpida sucesión de cambios que vienen perturbando el funcionamiento del sistema educativo desde hace años.

2.2. Principales líneas que orientan la Reforma

Son las siguientes:

- Progresiva convergencia de los actuales estudios de F.P. y B.U.P. hacia un tronco común de enseñanza general (Bachillerato General o Primer Ciclo de Enseñanzas Medias).
- Introducción en éste de aspectos tecnológicos y prácticos.
- Reducción del fracaso escolar mediante sistemas de recuperación y, sobre todo, de prevención.
- Establecimiento de una homogeneidad en la calidad y nivel de la formación, sin perjuicio de la diversidad cultural, la disparidad de situaciones geográficas, socioeconómicas, etc., de forma que las desigualdades de oportunidades de partida tiendan a compensarse en lugar de acentuarse.
- Flexibilidad del sistema educativo para que la innovación no requiera

grandes cambios traumáticos, permitiendo una adaptación progresiva de la educación a las circunstancias sociales, tecnológicas, etc.

- Establecimiento de relaciones del sistema educativo con su entorno.

2.3. Cambios que se exigen

En términos generales, los cambios principales serían:

1. Redimensionar los centros docentes, superando la visión que los considera sólo como lugares donde se imparten unas enseñanzas determinadas.
2. Redefinir el papel del profesor desbordando la tarea que comúnmente se le asigna de hacer aprender una asignatura. Si se pretende que los centros contribuyan a la formación de la persona, del trabajador y del ciudadano, al papel del profesor hay que darle un contenido mucho más rico.
3. Cambios en la organización del Centro. Referidos a:
 - Horarios.
 - Flexibilidad en los equipos de trabajo del profesorado y en sus funciones.
 - Relación con el entorno.
 - Modificación en la normativa, con objeto de consagrar, mediante disposiciones legales, las nuevas normas de estructura y funcionamiento del sistema.

2.4. Proceso

Para desarrollar adecuadamente la reforma de las Enseñanzas Medias se ha optado por un proceso de experimentación y difusión lenta y controlada. En esta línea, por O. M. de 30 de septiembre de 1983, se autorizó la experimentación de nuevos planes y programas en diversos centros ordinarios de Enseñanza Secundaria, y se fijaron unos objetivos que deben ser alcanzados por los alumnos en los dos años de Bachillerato General. Asimismo se perfilaron unas orientaciones específicas de cada asignatura y unos contenidos y actividades concretas.

Las experiencias autorizadas tienen dos años de duración, implican un cambio de objetivos y una renovación metodológica, y se refieren a tres áreas: Instrumental, Ciencias de la Materia y del Hombre, y Práctica tecnológica y artística.

2.4.1. Plazos Previsibles

- Curso 83/84: Experimentación del Primer Ciclo en 30 centros.
Diseño de un modelo de 2.º Ciclo.
- Curso 84/85: Finaliza la experiencia del Primer Ciclo en los 30 centros.
Se amplían a otros 30.
Evaluación del costo de la Reforma.
- Curso 85/86: Ampliación del Primer Ciclo.
Comienza experiencia Segundo Ciclo.

2.4.2. *Objetivos comunes*

Todas y cada una de las disciplinas académicas establecidas están orientadas a la consecución de unos objetivos comunes. Al final del Bachillerato General (Primer Ciclo) el alumno deberá:

- Ser capaz de expresar oralmente y por escrito, de manera correcta y ordenada, sus pensamientos y sentimientos, y utilizar adecuadamente el vocabulario específico de cada materia.
- Comprender los mensajes de la comunicación habitual.
- Utilizar de forma crítica las fuentes de información.
- Actuar de forma creativa.
- Razonar con corrección lógica.
- Tener una visión integradora de las distintas áreas del saber.
- Dominar las aptitudes y habilidades técnicas más comunes.
- Tener una actitud crítica y no dogmática ante la realidad.
- Tener un hábito racional de trabajo y dominar los métodos de estudio.
- Ser capaz de trabajar en equipo con un equilibrio entre la visión de conjunto y la tarea individual.

2.4.3. *Metodología*

La aceptación de los objetivos anteriores supone dos cosas: En primer lugar, superar la visión que sólo considera los centros docentes como lugares donde se imparten unas enseñanzas determinadas; en segundo lugar, redefinir el papel del profesor, que no puede limitarse a la tarea que comúnmente se le asigna de hacer aprender una asignatura.

No se busca, pues, una enseñanza clásica, sino abierta, activa, participativa y crítica, que permita el contacto del alumno con la vida real para su mejor comprensión.

En consecuencia, los métodos didácticos aplicados han de ser activos y estimular la indagación personal, el sentido crítico, la reflexión y la toma de postura razonada. Y todo ello a partir del estudio del entorno del alumno, habida cuenta del papel fundamental que la proximidad a los lugares y acontecimientos tiene en el aprendizaje.

2.4.4. *Horarios*

El horario del Centro tiene que ser suficientemente flexible para que, además de las horas lectivas de cada asignatura, quede a disposición del Centro un tiempo para la organización de actividades escolares y para la organización o refuerzo de las materias que lo precisen.

El horario inicialmente propuesto es el siguiente:

| Area | Asignatura | Horas a la semana | | |
|---|-----------------------------------|-------------------|-----------|--|
| | | Curso | | A disposición del Centro. Todos los cursos |
| | | 1.º | 2.º | |
| Instrumental | Lengua y Literatura Española..... | 3 | 3 | |
| | Matemáticas | 3 | 3 | |
| | Idioma Moderno | 2 | 2 | |
| | Cultura Física | 2 | 2 | 4 |
| | Educación para la convivencia ... | 2 | — | |
| Ciencias de Materia y del Hombre Tecnológica y Artística (**) | Religión (*) | — | 2 | |
| | Ciencias Experimentales | 4 | 3 | 2 |
| | Ciencias Sociales | 3 | 2 | |
| | Tecnológica y Artística (**) | 8 | 7 | 3 |
| | TOTAL | 27 | 24 | 9 |

(*) Optativa.

(**) Se imparten al menos tres especialidades; una de ellas vinculada con la actividad económica dominante en el entorno.

2.4.5. Evaluación

La evaluación versa esencialmente sobre el grado de consecución de los objetivos generales señalados para las enseñanzas que se experimentan. También son objeto de evaluación los objetivos parciales asignados a las materias que comprende el programa del ciclo.

El proceso de evaluación sigue la normativa vigente en la materia. Por tanto, ha de plantearse como una vigilancia permanente del comportamiento de los diferentes agentes del proceso, de manera que de esa vigilancia se deriven las medidas correctoras oportunas para la tarea docente.

Especial atención merece la recuperación de las deficiencias que se observen en el alumnado y que han de tener su tratamiento desde el momento en que se aprecien. A este fin, las horas de libre disposición del Centro pueden suministrar al equipo de profesores una ayuda eficaz. En cualquier caso, ha de tenerse presente que el proceso educativo no debe ser un proceso de selección de los más aptos, sino un auténtico y adecuado esfuerzo para que, en cada alumno, se actualicen todas las virtudes que posee.

Al finalizar el período lectivo se valorarán y calificarán la totalidad de los objetivos educativos, tanto generales como de las materias y áreas. En dicho momento, cuando se trate de los alumnos de segundo curso, se formulará un «consejo de orientación» sobre los estudios y profesiones que podrá seguir en el futuro por considerarse los más adecuados a sus capacidades.

REFORMA DE LAS ENSEÑANZAS MEDIAS: TAREAS QUE IMPLICA



3. REFORMA UNIVERSITARIA

3.1. Estructura

La *Ley de Reforma Universitaria* estructura los estudios en los tres ciclos reconocidos por la anterior legislación, pero en la actualidad se intenta conceder una mayor importancia a los estudios del primer ciclo con el fin de potenciar las carreras de grado medio. También se trata de dar un mayor contenido a los estudios del tercer ciclo para conseguir con ello una mejor preparación profesional e investigadora de los estudiantes que sigan los cursos de doctorado.

Por lo que respecta a la estructura de las Universidades, el cambio más importante se refiere al efectuado a los Departamentos Universitarios que han pasado a ser órganos básicos de la estructura universitaria. Los Departamentos son los encargados de organizar y desarrollar la investigación y la enseñanza. Se constituirán por áreas de conocimiento científico, técnico o artístico y agruparán a todos los docentes e investigadores. Asimismo, tienen a su cargo la articulación y coordinación de las enseñanzas y de las actividades investigadoras de las universidades.

3.2. Contenido

El estudio en la nueva legislación queda reconocido como un deber y un derecho de los estudiantes universitarios. Estudiar en la Universidad de su elección es un derecho de todos los españoles, recoge la L.R.U.

Los planes de estudio deberán adaptarse a las nuevas exigencias que se deriven de la previsible incorporación de España al área universitaria europea. El Gobierno, a propuesta del Consejo de Universidades, establecerá las directrices generales de los planes de estudio y los títulos que tengan carácter oficial. No obstante, las Universidades podrán impartir enseñanzas conducentes a otros diplomas o títulos.

3.3. Administración

Como se ha expuesto anteriormente, ha quedado establecida jurídicamente la autonomía de las Universidades que conlleva una descentralización política y una desconcentración administrativa.

Los nuevos órganos de Gobierno y gestión de las Universidades son: Consejo Social, Claustro Universitario, Junta de Gobierno, Juntas de Facultades, de Escuelas Técnicas Superiores y de Escuelas Universitarias y Consejos de Departamentos y de Institutos Universitarios; éstos en cuanto a órganos colegiados; los unipersonales son: Los Rectores, Vicerrectores, Secretarios Generales, Gerentes, Decano de Facultades y Directores de Escuelas Técnicas Superiores, de Escuelas Universitarias, de Departamentos Universitarios y de Institutos Universitarios.

Dentro de esta nueva estructura de gobierno queda garantizada la participación de todos los componentes de la Universidad: profesores, alumnos, personal de administración y de representantes sociales: sindicatos, asociaciones empresariales..., en la gestión de la Universidad.

Por último, señalaremos que queda reconocido el derecho de los estudiantes a asociarse para la defensa de sus intereses.

3.4. Profesorado

Un cambio importante introducido por la L.R.U. ha sido el referente al profesorado. El motivo no ha sido otro que el de homogeneizar los cuerpos para tratar de conseguir una mayor efectividad en la calidad de la enseñanza y tratar de poner fin a la gran proliferación de profesores contratados aleatoriamente por las Universidades.

Se reducen los cuerpos de profesores a cuatro en calidad de funcionarios docentes: Catedráticos de Universidad, Profesores Titulares de Universidad, Catedráticos de Escuelas Universitarias y Profesores Titulares de Escuelas Universitarias.

Las Universidades, no obstante, podrán contratar temporalmente Profesores Asociados y Profesores Visitantes, pero el número de unos y otros no podrá superar el 20 % del total del profesorado en las Facultades, y el 30 % en las Universidades Politécnicas.

Las Universidades podrán también contratar ayudantes, cuya actividad estará orientada a completar su formación científica, aunque también podrán colaborar en tareas docentes. Estos serán contratados por un período de tiempo limitado.

Con el fin de comprobar la labor de los docentes, los Estatutos de las Universidades deberán disponer los procedimientos para la evaluación periódica del rendimiento docente y científico del profesorado. Asimismo, los Departamentos elaborarán anualmente una memoria de su labor docente e investigadora, que será hecha pública por la Universidad.

4. INNOVACIONES EN EDUCACION COMPENSATORIA

Se describen en Programa de estudios (pág. 91).

5. REFORMA DE LA FORMACION DEL PERSONAL DOCENTE

Las grandes líneas de la reforma se hallan reseñadas en Sistema de formación del Profesorado (pág. 97).

4. INVESTIGACION PEDAGOGICA

4. INVESTIGACION PEDAGOGICA

1. EL CENTRO NACIONAL DE INVESTIGACION Y DOCUMENTACION EDUCATIVA
2. EL PLAN NACIONAL DE INVESTIGACION
3. INVESTIGACIONES FUERA DE PLANES NACIONALES
4. PREMIOS NACIONALES A LA INVESTIGACION EDUCATIVA
5. PROGRAMAS DE DESARROLLO DE LA INVESTIGACION E INNOVACION EDUCATIVA

1. EL CENTRO NACIONAL DE INVESTIGACION Y DOCUMENTACION EDUCATIVA

En lo que afecta a órganos de administración de la investigación pedagógica hay que tener presentes los cambios y normativa siguientes:

El Instituto Nacional de Ciencias de la Educación fue suprimido, en su condición de Organismo autónomo, asumiendo sus funciones la Administración del Estado a través del Ministerio de Educación (Real Decreto 2183/1980, de 10 de octubre).

Por Real Decreto 325/1981, de 6 de marzo, se suprimen los Ministerios de Educación y de Universidades e Investigación, cuyas funciones y competencias fueron asumidas por el Ministerio de Educación y Ciencia, en el que se integran todos los órganos y entidades de los Departamentos suprimidos, y el Real Decreto 1534/1981, de 24 de julio, dispone que la Subdirección General de Investigación Educativa dependa de la Subsecretaría de Educación y Ciencia, que, a su vez, pasará a llamarse Subsecretaría de Ordenación Educativa, por Real Decreto de 18 de diciembre siguiente.

La Orden de 6 de marzo de 1982 que desarrolla la estructura orgánica del Ministerio de Educación y Ciencia dispone que la Subdirección General de Investigación Educativa depende directamente de la Subsecretaría de Ordenación Educativa.

La actual denominación: Centro Nacional de Investigación y Documentación Educativa proviene del Real Decreto 1266/1983, de 27 de abril, que le confiere nivel orgánico de Subdirección General, integrada en la Secretaría General Técnica del citado Ministerio, viene a sustituir a la anterior Subdirección General de Investigación Educativa, que queda suprimida por la mencionada disposición.

2. EL PLAN NACIONAL DE INVESTIGACION

La investigación pedagógica se realiza en España a través de la Red regional

de Institutos de Ciencias de la Educación (ICEs). Cada Universidad tiene adscrito uno de dichos Institutos.

Anualmente se confeccionan Planes Nacionales de Investigación integrados por proyectos presentados por los investigadores, ajustándose a las áreas prioritarias de cada convocatoria, formadas a propuesta de los ICEs que tienen presente las necesidades educativas de sus respectivos Distritos; se tienen en cuenta, igualmente, las indicaciones de las Direcciones Generales de nivel de Ministerio de Educación y Ciencia, así como las tendencias de investigación educativa consideradas de interés preferente por los Organismos internacionales a los que pertenece España. Para el XIII Plan (1984) no se han establecido áreas prioritarias.

El Organismo central que confecciona el Plan Nacional de Investigación Educativa es una Comisión Nacional en el seno del Centro Nacional de Investigación y Documentación Educativa que continúa las funciones de la suprimida Subdirección General de Investigación Educativa, a su vez sucesora del Instituto Nacional de Ciencias de la Educación.

Durante el período 1981-1984 se pusieron en marcha los Planes Nacionales X, XII y XII correspondientes a los años 1981, 1982, 1983, y en este último año se convocó el XIII correspondiente a 1984.

En los Planes X, XI y XII se observa una mayoría de investigaciones dedicadas a la Educación General Básica, seguida por las de Enseñanza Universitaria, a continuación de la cual vienen las que versan sobre Enseñanzas Medias y Educación Especial.

El X Plan (correspondiente al año 1981) sólo contiene proyectos de Enseñanza Universitaria debido a que los correspondientes a los restantes niveles fueron aprobados con cargo a los Presupuestos del año siguiente, lo cual se refleja en el gran número del total de proyectos del XI Plan, comparados con el X y el XII; todo ello debido a los reajustes a que dio lugar la creación (y posterior supresión) del Ministerio de Universidades e Investigación.

Según la clasificación por áreas y temas de investigación en el X Plan predominan los proyectos dedicados a Metodología y métodos de enseñanza, seguidos por los de Evaluación y rendimiento, Sociología de la Educación, Estructura educativa y Planificación, Profesorado, Formación Profesional y empleo, Curriculum y Psicología de la Educación.

En el XI Plan van a la cabeza proyectos sobre Evaluación y rendimiento seguidos por los de Metodología y métodos de enseñanza, Profesorado, Psicología de la Educación, Educación Especial, Formación Profesional y Empleo, Curriculum, Sociología de la Educación y Estructura Educativa y Planificación.

En el XII Plan, Profesorado y Metodología y métodos de educación y Psicología de la Educación, con 8 puntos cada uno; siguen Sociología de la Educación, con 7; Evaluación y rendimiento, con 5, y Estructura educativa, Educación Especial y Formación Profesional, con 2 cada una de ellas.

El XIII Plan Nacional de Investigación Educativa para 1984 sigue teniendo mayoría de proyectos en las áreas de: Evaluación y rendimiento, y Metodología

y métodos de enseñanza, con 6 proyectos cada una. A continuación vienen Profesorado, Sociología de la Educación, Psicología de la Educación y Estructura Educativa y Planificación, con 4 cada una; Educación Especial, con 2; Currículum y Formación Profesional y empleo, con 1 cada una.

3. INVESTIGACIONES FUERA DE PLANES NACIONALES

Aparte de los Planes Nacionales de Investigación se contrataron por la anterior Subsecretaría de Ordenación Educativa, en 1982, con investigadores privados, quince proyectos de investigación sobre «Formación de especialistas en reeducación de menores y jóvenes inadaptados y delincuentes», «Evaluación y alteraciones de las funciones psicológicas en autismo infantil», «Influencia del modo de comunicación en el desarrollo cognitivo y lingüístico de los sordos profundos», «Alteraciones perceptivas y dificultades en el aprendizaje; alcance, validez y eficacia de un modelo de intervención psicopedagógica rehabilitadora mediante el empleo del "feedback" informativo», «El transporte escolar en la provincia de Madrid», «Evolución de la identidad de los jóvenes adolescentes pertenecientes a la 2.^a generación emigrantes españoles en Holanda y Suiza», «Educación y Constitución en la España contemporánea», «Determinación del rendimiento educativo en los centros españoles en el extranjero», «Documentación sobre organización de la educación universitaria», «Análisis informático y Plan de Mecanización de archivos y bibliotecas», «Causas de retrasos y abandonos de los estudiantes universitarios», «Abandonos en Enseñanza Media», «Factores de rendimiento de la estructura de la enseñanza universitaria», «Cultura gitana en medio urbano».

En estos dos últimos años 1983-84 el CIDE ha contratado con investigadores ajenos al Centro de investigaciones como: «Encuesta sobre la elección de centros universitarios», «Estudio sobre elección de centros por los padres», «Educación y Mercado de trabajo», «Sexismo en libros de texto», «Interacción en el aula», «Educación y mundo del trabajo», «La educación permanente de adultos en España (contribución al libro blanco)», «Déficits en el paso de Preescolar a E.G.B.», «Evaluación de la Educación compensatoria», «Encuesta al Profesorado Estatal», «Estudio sobre el rol del Profesor», «La imagen de lo iberoamericano en las Enseñanzas Medias españolas», «Situación actual y futuro de la enseñanza de la lengua y cultura españolas en los países europeos de inmigración».

4. PREMIOS NACIONALES A LA INVESTIGACION EDUCATIVA

Con objeto de fomentar y difundir las tareas investigadoras en materia educativa se convocan anualmente los Premios Nacionales desde el año 1975, con las únicas excepciones de los años 1979 y 1981.

El año 1982, por Orden Ministerial de 5 de julio, se convocaron los Premios siguientes:

- Uno a la investigación educativa, dotado con 500.000 pesetas; un premio de innovación y experiencias dotado con la misma cantidad, y dos accésit de 100.000 pesetas a dichos premios. Versarían sobre temas teóricos o experimentales de relevante actualidad o importancia en el ámbito de la investigación y la innovación educativa.
 - Otro premio de 300.000 pesetas a la modalidad «Breviarios de Educación», con un accésit de 150.000 pesetas para libros de divulgación de experiencias y estudios educativos que contribuyan a la formación del Profesorado, y son publicados por el Ministerio.
 - Dos premios de 100.000 pesetas cada uno a los mejores trabajos de prensa, radio o televisión sobre investigación e innovación educativas.
 - Cinco premios de 50.000 pesetas a proyectos sobre problemas actuales de investigación educativa, y un máximo de ocho menciones honoríficas.
- Por Orden de 17 de mayo de 1984 se convocan los premios nacionales siguientes:
- Un premio a la Investigación Educativa dotado con 600.000 pesetas, y un accésit de la misma modalidad dotado con 200.000 pesetas.
Tanto el premio como el accésit se otorgarán a estudios teóricos o empíricos sobre temas educativos de interés, realizados con rigor científico, inéditos y no financiados con fondos públicos.
 - Un premio a la Innovación Educativa dotado con 600.000 pesetas, y un accésit dotado con 200.000 pesetas.
Ambos se destinan a experiencias innovadoras realizadas en cualquier nivel del sistema educativo, inéditas y no financiadas con fondos públicos.
 - Un premio de 350.000 pesetas en la modalidad «Breviarios de Educación». Se dota también un accésit de 150.000 pesetas. Tiene por objeto difundir experiencias y estudios educativos que puedan contribuir a mejorar la práctica docente.

5. PROGRAMA DE DESARROLLO DE LA INVESTIGACION E INNOVACION EDUCATIVA

La Subsecretaría de Ordenación Educativa, a través de la Subdirección General de Investigación Educativa convocó, por Resolución de 28 de abril de 1982, los Programas de Desarrollo de la Investigación e Innovación Educativa, con el propósito de acercar la investigación a los propios Centros, en el esfuerzo continuado de fomentar e instrumentar la innovación, haciendo operativos sus resultados, a través de experiencias y ensayos renovadores. Los proyectos de Programas de Desarrollo tienen una orientación práctica inmediata: mejorar la calidad de la enseñanza colaborando en el perfeccionamiento del profesorado de los distintos niveles, mediante la difusión e intercambio de experiencias entre los profesores participantes en proyectos afines, propiciando reuniones y seminarios, tanto a nivel local como estatal, lo que estimula la dinámica innovadora.

La Subsecretaría del Ministerio de Educación y Ciencia, por Resolución de 14 de junio de 1983, convocó los Programas de Desarrollo de la Investigación e

Innovación Educativa, para el curso 1983-1984 y, recientemente, por Resolución de 13 de junio de 1984, se convocan por la Secretaría General Técnica de dicho Ministerio, Ayudas a la Innovación Educativa para todos los niveles educativos y destinados a los profesores de los mismos, bien a título individual o agrupados por equipos didácticos, seminarios o claustros. Serán proyectos exclusivamente encaminados a la aplicación de Innovaciones Educativas en aspectos concretos, excluyéndose la investigación básica. Su duración será el curso escolar 1984-1985, ampliable si así se especifica en el proyecto. La ayuda cubrirá gastos de material y recursos didácticos, gastos de desplazamiento y gastos de difusión de la experiencia realizada. En total no excederán de 500.000 pesetas.

**5. RELACIONES INTERNACIONALES Y MEDIDAS
ADOPTADAS SOBRE LA BASE DE LAS
RECOMENDACIONES**

a) COOPERACION INTERNACIONAL

a) Cooperación internacional

1. Por lo que se refiere a la Cooperación Internacional de base bilateral hay que señalar en estos últimos años una rápida expansión debida, tanto a la firma de nuevos Convenios de Cooperación como al incremento experimentado en los Programas de ejecución de los ya existentes. Por otra parte, a esta acción intergubernamental hay que añadir un aumento de actividad en las relaciones interinstitucionales de base bilateral.

Especialmente hay que señalar la intensificación de investigaciones cooperativas (Estados Unidos, Francia, Reino Unido, Alemania y Portugal) que abarcan investigaciones en áreas educativas, culturales, científicas y técnicas.

Otro sector en rápido crecimiento es el de intercambio de personas en todos los niveles educativos dentro de la diversificación de las modalidades de intercambio (personas, centros, profesores), así como el de la movilidad estudiantil o profesoral facilitada por una política activa de ayudas para la formación en el extranjero.

Merece destacarse, asimismo, el incremento de la cooperación educativa y científica en los países del área iberoamericana.

2. Por lo que se refiere a la cooperación internacional de base multilateral, conviene decir, en primer lugar, que España ha tomado parte activa en todas las reuniones generales y regionales convocadas por las Organizaciones Internacionales del sistema de Naciones Unidas y, más particularmente, las convocadas por la UNESCO.

También ha participado asiduamente en la mayoría de las actividades convocadas por otras organizaciones de ámbito regional europeo.

Por sus especiales relaciones con América Latina también ha estado colaborando en Programas del Area, como por ejemplo, en el «Proyecto Principal de

América Latina y el Caribe» de la UNESCO. En este sentido se ha adherido al Convenio de Convalidación de Estudios Superiores de la Región.

Especial mención merece la participación de España en el Convenio «Andrés Bello» como miembro de pleno derecho, y en este sentido conviene resaltar la celebración en Madrid de una reunión de concertación de políticas y sistemas de actuación de los organismos con carácter multilateral que operan en Iberoamérica, en donde por primera vez se reunieron conjuntamente los Secretariados de UNESCO, Secretaría Ejecutiva del Convenio «Andrés Bello» (SECAB), Comisión de Educación de Centro América (CECA), Organización de Estados Americanos (OEA) y Oficina de Educación Iberoamericana (OEI). Es importante, también, señalar la parte de educación correspondiente al Programa español de Cooperación Integral con Centro América (Honduras, Costa Rica y Nicaragua).

Por lo que se refiere a la cooperación universitaria, se señala la reunión en Madrid de representantes de la O.N.U. y la celebración en Salamanca de un Seminario en el marco del CEPES (UNESCO) sobre «Instituciones de Investigación sobre Enseñanza Superior en Europa». Dentro del mismo marco UNESCO en el programa sobre «Investigación y Necesidades Humanas» se celebró un Seminario sobre «Creatividad Científica».

Por otra parte, España se incorporó al Convenio de Convalidación de Estudios Superiores de la Región de Europa.

**b) MEDIDAS ADOPTADAS SOBRE LA BASE DE LAS
RECOMENDACIONES (Números 69, 71, 72 y 73)**

**b) Medidas adoptadas sobre la base de las recomendaciones
n.º 69, 71, 72 y 73**

*a) La evolución del papel del personal docente y consecuencias de esa evolución
en la formación profesional previa y en ejercicio (Recomendación n.º 69, 1975)*

Como se desarrolla en el punto correspondiente al perfeccionamiento del personal docente (I. 4. c), y en el correspondiente a Investigación pedagógica (II. 4.), se han tenido en cuenta los principios básicos de la recomendación en la elaboración de las políticas de la evolución del personal docente. Se han tenido especialmente en cuenta el carácter imprescindible de una formación de calidad en términos, tanto de su necesario nivel científico como de su adecuada profesionalización. La necesidad de una formación específica y su titulación profesional se han estudiado dentro del marco general de la Recomendación, y más concretamente los referidos a los capítulos E y F. La preparación para la profesión (párrafos 15 y ss.) se han tenido en cuenta en la adecuada preparación de las áreas de conocimiento, implicadas en los currícula que se establecerán para cada titulación. La educación del personal en ejercicio se contempla en el tratamiento de las prácticas en el curso de la formación como un componente esencial de ésta, y como contraste del aprendizaje teórico.

La formación de formadores de personal docente se confía a la Universidad en Facultades específicas, y se considera una de las tareas urgentes, pero para la actualización permanente se crean los Centros de Profesores (CEP), institución básica destinada al perfeccionamiento y al fomento de programas de innovación.

En otro orden de cosas, la creación del programa de equipos de apoyo de educación compensatoria, integrando a diversos profesionales y especialistas, se sitúa en la línea de lo recomendado en el punto n.º 5 y 6.

- b) *El problema de la Información que plantea en el plano nacional e internacional la mejora de los sistemas de educación (Recomendación n.º 71, 1977)*

La creación del Centro Nacional de Investigación y Documentación Educativa (R. D. 1266/1983) responde, en general, a la problemática desplegada en la Recomendación.

- c) *La mejora de la organización y la gestión de los sistemas de educación, a fin de aumentar su eficacia y generalizar el derecho a la educación (Recomendación n.º 72, 1979)*

- La O. M. de 23 de septiembre de 1983 regula las extensiones del Instituto Nacional de Bachillerato a Distancia (INBAD) en el extranjero. Su objeto fundamental es la formación de la población española. Se establece la participación activa en la gestión y programación de las enseñanzas de los sectores implicados.
- La O. M. de 30 de septiembre de 1983 regula, entre otras, la participación de los Centros y del Profesorado en el proceso de Reforma de las Enseñanzas Medias.
- La Res. de 3 de abril de 1983 regula la participación de padres y alumnos en el proceso de evaluación de las enseñanzas experimentales.
- También el Estatuto de Centros Escolares y la Ley orgánica del Derecho a Educación (LODE) establecen ciertos principios para la mejora en la organización y gestión de los Centros escolares.

- d) *La interacción entre la educación y el trabajo productivo (Recomendación n.º 73, 1981)*

1. - ENSEÑANZAS MEDIAS

- Una de las finalidades de la Reforma de las Enseñanzas Medias es la interacción entre educación y trabajo, al definirse como línea básica de inserción de la escuela en la sociedad, a nivel de barrio, ciudad, región y de unidades productivas.
- En general, buena parte de estas recomendaciones se toman en cuenta y explican el carácter de principios básicos y directrices en el proceso de Reforma de las Enseñanzas Medias. Al menos, así parece verse en los documentos que ha generado el equipo coordinador de las enseñanzas experimentales.
- También, la L.G.E., en sus artículos 41.3 y 89.6, relativos a Formación Profesional, sientan los principios de cooperación entre este tipo de Enseñanza y el Sector Público y Privado.

2. ENSEÑANZA UNIVERSITARIA

De acuerdo a la Recomendación n.º 73 sobre la interacción entre la educación y el trabajo productivo, en materia de educación superior se han tomado las siguientes medidas:

La creación del Consejo de Universidades, que tendría a su cargo, entre otras funciones, la adaptación de los planes de estudio y la flexibilización de los títulos que se ofertan en el mercado de trabajo, con el objeto de conseguir una mayor interacción entre Universidad y mundo productivo.

El establecimiento de una política general de becas, ayudas y créditos a los estudiantes, como asimismo, exenciones parciales o totales del pago de tasas académicas, con el fin de que nadie quede excluido del estudio en la Universidad por razones económicas.

Desde hace ya varios años viene funcionando la Universidad Nacional de Educación a Distancia (UNED), a fin de ofrecer oportunidades de conseguir estudios a quienes no pueden asistir regularmente a los Centros ordinarios, principalmente personas que están trabajando.

También existen turnos de noche en las Universidades que tienen por finalidad principal el que puedan acceder a los estudios superiores estudiantes trabajadores.

Está en preparación un estudio sobre «Situación y Perspectivas de Empleo en las Empresas Españolas». Está referido a Industria y Servicios. En una segunda fase se tratará el tema del empleo en Agricultura y Administración Pública. Estos trabajos tendrán por finalidad el tratar de acomodar la educación superior al mundo laboral.

Otro intento que contribuye a orientar a estudiantes de COU y universitarios sobre la Universidad y las perspectivas futuras de empleo lo constituye un libro que aparecerá recientemente y que lo elabora el MEC, en coordinación con la Fundación Universidad-Empresa.

Por último, existen Centros de Orientación e Información de Empleo (C.O.I.E.S.) en varias Universidades (se tiene previsto establecer en todas y cada una de las Universidades este servicio), cuya misión consiste en orientar, informar, prospeccionar y ayudar a colocar a los graduados universitarios, de primer empleo, en la inserción en el mundo del trabajo.

III. REFERENCIAS DOCUMENTALES

- EMILIO LÁZARO: *La educación en el Estado de las Autonomías*. Servicio de Publicaciones del M.E.C., 1984.
- JULIO CARABAÑA: *Educación e ingresos en la España del Siglo XX*. Servicio de Publicaciones del M.E.C., 1983.
- CARLOS LEREA: *Reprimir y liberar. Crítica sociológica de la educación y de la cultura contemporáneas*. Madrid-Akal, 1983.
- JOSÉ LUIS CASTILLEJO BRULL: *Nuevas perspectivas en las Ciencias de la Educación. I. Pedagogía general*. Madrid-Anaya-Torroba, 1983.
- JOSÉ LUIS CASTILLEJO BRULL, JUAN ESCÁMEZ SÁNCHEZ Y RICARDO MARÍN IBÁÑEZ: *Teoría de la Educación*. Madrid-Anaya-Ortega, 1981.
- JOSÉ GIMENO SACRISTÁN Y A. PÉREZ GÓMEZ: *La Enseñanza: su teoría y su práctica*. Madrid-Akal, 1983.
- JUAN DELVAL: *Crecer y Pensar. La construcción del pensamiento en la escuela*. 1983. Cuadernos de Pedagogía. Editorial Lara.
- MANUEL ALVAREZ GARCÍA Y OTROS: *Informática para docentes*. Madrid. Anaya, 1984.
- Servicio de Publicaciones del Ministerio de Educación y Ciencia:
La Reforma de la formación de profesores de E.G.B. Ed. 1982.
Educación y Medio de comunicación. Ed. 1982.
Las Enseñanzas Medias. Ed. 1981.
Las EE. MM. Revista de la Consulta. Ed. 1982.

ESPAGNE

développement de l'éducation en 1981-83

**RAPPORT DU MINISTERE DE L'EDUCATION NATIONALE
ESPAGNOL POUR LA 39 CONFERENCE INTERNATIONALE
SUR L'EDUCATION**

GENEVE, OCTOBRE 1984

SOMMAIRE

| | Pages |
|--|-------|
| I. ORGANISATION ET STRUCTURE DU SYSTEME EDUCATIF | 189 |
| 1. PRINCIPES, FINALITES, OBJECTIFS ET PRIORITES DE L'EDUCATION | 191 |
| a) Principes généraux régissant l'éducation et la législation éducative de base actuellement en vigueur (Dispositions constitutionnelles, lois fondamentales, décrets, etc.) | 195 |
| b) Buts et objectifs spécifiques de l'éducation dans la perspective des objectifs du développement national et des besoins sociaux, culturels et éducatifs de la population | 207 |
| 2. SYSTEME D'ADMINISTRATION ET DE GESTION | 219 |
| 3. FINANCEMENT DE L'EDUCATION: L'EVOLUTION DES DEPENSES DE L'ETAT (1981-1983) | 237 |
| 4. ORGANISATION ET STRUCTURE DU SYSTEME EDUCATIF... | 249 |
| a) Organigramme et structure du système éducatif espagnol | 251 |
| b) Programmes scolaires | 263 |
| c) Système de formation des enseignants | 277 |
| II. DEVELOPPEMENT DE L'EDUCATION (1981-84)..... | 285 |
| 1. NOUVELLES ORIENTATIONS DE LA POLITIQUE CONCERNANT LES FINALITES, LES OBJECTIFS, LA STRUCTURE ET LE CONTENU DE L'ÉDUCATION FORMELLE ET INFORMELLE | 287 |

| | Pages |
|---|------------|
| 2. NOUVELLES MESURES LEGISLATIVES DANS LE DOMAINE DE L'EDUCATION | 293 |
| 3. EVOLUTION DU SYSTEME | 311 |
| a) Evolution du système: changements et faits nouveaux | 313 |
| b) Développement de l'éducation informelle et d'autres programmes à l'intention des jeunes et des adultes | 329 |
| c) Innovations ou réformes éducatives mises en oeuvre au cours des trois dernières années dans le cadre des structures, du contenu, des méthodes, de l'administration ou d'autres aspects de l'éducation..... | 333 |
| 4. RECHERCHE PEDAGOGIQUE | 347 |
| 5. RELATIONS INTERNATIONALES ET MESURES PRISES SUR LA BASE DES RECOMMANDATIONS | 357 |
| a) Coopération internationale | 359 |
| b) Mesures prises sur la base des Recommandations n.º 69, n.º 71, n.º 72 et n.º 73 | 363 |
| III. REFERENCES DOCUMENTAIRES | 367 |

I. ORGANIZATION ET STRUCTURE DU SYSTEME EDUCATIF

**1. PRINCIPES, FINALITES, OBJECTIFS ET
PRIORITES DE L'EDUCATION**

- a) **Principes généraux régissant l'éducation et la législation éducative de base actuellement en vigueur**
(Dispositions constitutionnelles, lois fondamentales, décrets, etc.)

1. **DISPOSITIONS CONSTITUTIONNELLES**

- 1.1. **Droit à l'éducation**
- 1.2. **Liberté académique**
- 1.3. **Obligations des parents et droits des enfants**
- 1.4. **Science et recherche**
- 1.5. **Education sanitaire et physique**
- 1.6. **Jeunesse**
- 1.7. **Consommateurs**
- 1.8. **Facultés exclusives de l'Etat en matière d'éducation**

2. **DROITS FONDAMENTAUX A L'EDUCATION**

- 2.1. **Droit à l'éducation**
- 2.2. **Buts de l'éducation**
- 2.3. **Droits des enseignants**
- 2.4. **Droits des parents ou des tuteurs**
- 2.5. **Droits des Associations des parents**
- 2.6. **Droits des élèves**
- 2.7. **Droits des Associations des élèves**
- 2.8. **Droits de réunion des enseignants**

**a) Principes généraux régissant l'Education et la Législation
Educative de base actuellement en vigueur**
(Dispositions constitutionnelles, lois fondamentales, décrets, etc.)

1. DISPOSITIONS CONSTITUTIONNELLES
(Constitution Espagnole. Décembre 1978)

Les dispositions constitutionnelles traitent de la matière éducative dans les articles suivants (1):

1.1. Droit à l'éducation

Article 27

«1. Toute personne a droit à l'éducation. La liberté d'enseignement est reconnue.

2. L'éducation a pour objet le plein épanouissement de la personnalité humaine dans le respect des principes démocratiques de la convivialité et des droits et des libertés fondamentaux.

(1) Celles contenues dans le Chapitre II (art. 14 à art. 38) sont des droits et des libertés fondamentaux reconnus. L'exercice de ces droits et libertés ne pourra être réglementé que par Loi, qui se devra de respecter leur contenu essentiel.

3. Les pouvoirs publics garantissent le droit qu'ont les parents de choisir pour leurs enfants une formation religieuse et morale conforme à leurs propres convictions.

4. L'enseignement de base est obligatoire et gratuit.

5. Les pouvoirs publics garantissent le droit de toute personne à l'éducation au moyen d'une programmation générale de l'enseignement, avec la participation effective de tous les secteurs concernés et par la création d'établissements d'enseignement.

6. La liberté de création d'établissements d'enseignement, dans le respect des principes constitutionnels, est reconnue à toutes personnes physiques et morales.

7. Les enseignants, les parents et, le cas échéant, les élèves interviennent dans le contrôle et la gestion de tous les établissements soutenus par l'Administration avec des fonds publics, et ce dans les termes établis par la loi.

8. Les pouvoirs publics veillent à l'inspection et à l'homologation du système éducatif en vue de garantir l'application des lois.

9. Les pouvoirs publics apportent leur aide aux établissements d'enseignement réunissant les conditions requises par la loi.

10. L'autonomie des Universités est reconnue, et ce dans les termes établis par la loi.»

Article 10

«1. La dignité de la personne, ses droits inhérents et inviolables, le libre épanouissement de la personnalité, le respect de la loi et des droits des autres sont le fondement de l'ordre politique et de la paix sociale.»

1.2. Liberté académique

Article 20

- «1. Sont reconnus et protégés les droits:
- c) A la liberté académique.

1.3. Obligations des parents et droits des enfants

Article 39

«1. Les pouvoirs publics assurent la protection sociale, économique et juridique de la famille.

2. Les pouvoirs publics assurent également la protection intégrale des enfants, considérés comme égaux devant la loi quelle que soit leur filiation, et des mères, quel que soit leur état civil. La loi autorise le cas échéant la recherche de la paternité.

3. Les parents sont tenus de prendre en charge leurs enfants, qu'ils soient légitimes ou naturels, pendant la durée de leur minorité et dans tous les autres cas où il y aurait légalement lieu.

4. Les enfants jouissent de la protection prévue par les conventions internationales veillant au respect de leurs droits.»

1.4. Science et recherche

Article 44.2

«Les pouvoirs publics sont tenus d'encourager la science et la recherche scientifique et technique au profit de l'intérêt général.»

1.5. Education sanitaire et physique

Article 43.3

«Les pouvoirs publics sont tenus d'encourager l'éducation sanitaire, l'éducation physique et le sport. Ils sont tenus également de faciliter l'utilisation adéquate du temps de loisir.»

1.6. Jeunesse

Article 48

«Les pouvoirs publics sont tenus de ménager les conditions en vue d'une participation libre et efficace de la jeunesse dans le processus de développement politique, social, économique et culturel.»

1.7. Consommateurs

Article 51.2

«Les pouvoirs publics sont tenus de promouvoir l'information et l'éducation des consommateurs et des usagers.»

1.8. Facultés exclusives de l'Etat en matière d'Education

Article 149, alinéa 30

«1. L'Etat dispose d'une compétence exclusive sur les matières suivantes:

30. Réglementation des conditions pour l'obtention, la délivrance et l'homologation des diplômes académiques et professionnels, et établissement des normes de base pour la mise en application de l'article 27 de la Constitution en vue de garantir l'acquittement des obligations des pouvoirs publics en cette matière.»

2. DROITS FONDAMENTAUX A L'EDUCATION SUIVANT LA REGLEMENTATION DU DROIT A L'EDUCATION

Loi Organique du Droit à l'Éducation (L.O.D.E.), approuvée en séance plénière par la Chambre des Députés en date du 15 mars 1984 (1).

2.1. Droit à l'éducation

Article 1

«1. Tous les Espagnols ont droit à une éducation de base leur permettant l'épanouissement de leur personnalité propre et la réalisation d'une activité utile à la société. Cette éducation est obligatoire et gratuite au niveau de l'éducation générale de base et de l'Enseignement technique et professionnelle du premier degré, ainsi qu'à tout autre niveau pouvant être établi par la loi.

2. Tous les Espagnols ont droit également à accéder à des niveaux supérieurs d'éducation, en fonction de leurs aptitudes et de leur vocation, sans que l'exercice de ce droit ne soit en aucun cas sujet à une quelconque discrimination du fait de la capacité économique, du niveau social ou du lieu de résidence de l'élève.

3. Les étrangers résidant en Espagne ont également droit à recevoir l'éducation visée dans les alinéas 1 et 2 de cet article.»

2.2. Fins de l'éducation

Article 2

«Guidée par les principes et les déclarations de la Constitution, l'activité éducative poursuit, dans les établissements d'enseignement visés par la présente Loi, les fins suivantes :

- a) Le plein épanouissement de la personnalité de l'élève.
- b) La formation dans le respect des droits et des libertés fondamentaux, et

(1) L'entrée en vigueur de la L.O.D.E. est dans l'attente de la résolution du Tribunal Constitutionnel sur l'action en recours par inconstitutionnalité qui a été introduite contre elle (juillet 1984).

des principes démocratiques de la convivialité dans l'exercice de la tolérance et de la liberté.

- c) L'acquisition d'habitudes intellectuelles et de techniques de travail.
- d) La transmission de connaissances scientifiques, humanistes, historiques et esthétiques.
- e) La qualification en vue de l'exercice d'activités professionnelles.
- f) La préparation en vue d'une participation active à la vie sociale et culturelle.
- g) La formation visant à l'établissement de la paix, la coopération et la solidarité entre les peuples.»

2.3. Droits des enseignants

Article 3

«La Loi garantit aux enseignants, dans le respect des autres lois et de la Constitution, la liberté d'enseignement. L'exercice de ce droit vise à l'accomplissement des fins éducatives, conformément aux principes établis dans cette Loi.»

2.4. Droits des parents ou des tuteurs

Article 4

«Les parents ou les tuteurs, dans les termes établis par les dispositions légales, ont droit :

- a) De choisir pour leurs enfants ou leurs pupilles une éducation conforme aux fins établies par la Constitution et dans la présente Loi.
- b) De choisir pour leurs enfants ou leurs pupilles des établissements d'enseignement autres que ceux créés par les pouvoirs publics.
- c) De choisir pour leurs enfants ou leurs pupilles une formation religieuse ou morale conforme à leurs convictions personnelles.

Article 5

«1. La Loi garantit aux parents des élèves la liberté d'association dans le cadre de l'éducation. A cet effet, les Associations des parents des élèves sont tenues de jouer entre autres les rôles suivants :

- a) Assister les parents ou les tuteurs dans tout ce qui concerne l'éducation de leurs enfants ou leurs pupilles.
- b) Collaborer aux activités éducatives des établissements d'enseignement.
- c) Promouvoir la participation des parents des élèves à la gestion des établissements d'enseignement.»

2.5. Droits des Associations des parents

«2. Des associations des parents des élèves, composées des parents ou des tuteurs de ces derniers, peuvent exister dans tout établissement d'enseignement.

3. Les associations des parents des élèves peuvent utiliser les locaux des établissements d'enseignement pour développer les activités qui leur sont propres ; à cet effet, les directeurs des établissements sont tenus de faciliter l'intégration de ces activités dans la vie scolaire, compte tenu du cheminement normal de celle-ci.

4. Les associations des parents des élèves peuvent promouvoir la création de fédérations et de confédérations, conformément à la procédure établie par la législation en vigueur.

5. Les caractéristiques spécifiques des associations des parents des élèves sont établies réglementairement et conformément à la Loi.»

2.6. Droits des élèves

Article 6

«1. Les droits de base suivants sont reconnus aux élèves :

a) Droit de recevoir une formation assurant le plein épanouissement de leur personnalité.

b) Droit à une évaluation de leur rendement scolaire conforme à des critères tout à fait objectifs.

c) Droit au respect de leur liberté de conscience, ainsi que de leurs convictions religieuses et morales, conformément à la Constitution.

d) Droit au respect de leur intégrité et leur dignité personnelles.

e) Droit de participer au fonctionnement et à la vie de l'établissement d'enseignement, conformément aux dispositions de la présente Loi.

f) Droit de recevoir une orientation scolaire et professionnelle.

g) Droit de recevoir toutes aides en vue de compenser d'éventuelles carences dans les domaines familial, économique et socio-culturel.

h) Droit à la protection sociale en cas de détresse familiale ou d'accident.

2. Outre l'étude, le respect des normes de convivialité dans l'établissement d'enseignement constitue l'un des devoirs fondamentaux des élèves.»

2.7. Droits des Associations d'élèves

Article 8

«Le droit de réunion des enseignants, du personnel administratif et des services, des parents des élèves et des élèves est garanti dans les établissements d'enseignement ; l'exercice de ce droit est facilité conformément à la législation

en vigueur et compte tenu dans chaque cas du cheminement normal des activités d'enseignement.»

3. PRINCIPES GENERAUX AU NIVEAU UNIVERSITAIRE

(Loi portant sur la Réforme Universitaire, L.R.U., du 25 août 1983)

3.1. Fins

- Atteindre par l'intermédiaire de l'Université une incorporation pleine de l'Espagne au monde de la science moderne, en s'appuyant sur les trois fonctions essentielles de l'Université rénovée: le développement scientifique, la formation professionnelle et l'extension de la culture.
- Répartir les compétences, à la suite du développement constitutionnel, entre l'Etat, les Communautés Autonomes et les Universités elles-mêmes, en se fondant sur les principes suivants:
 - a) Liberté académique (d'enseignement comme de recherche), fondement mais aussi limite de l'autonomie universitaire, qui se manifeste par l'autonomie statutaire ou de direction, par l'autonomie académique ou d'établissement des programmes d'études, par l'autonomie financière ou de gestion et d'administration des ressources, enfin par la faculté de sélectionner et de promouvoir les membres du corps enseignant dans le respect des principes des aptitudes, de la publicité et de la non-discrimination.
 - b) Les compétences que la Constitution elle-même attribue à l'Etat en exclusivité.
- L'Université n'est pas le patrimoine des membres actuels de la communauté universitaire, mais elle constitue un authentique service public dans l'intérêt général de l'ensemble de la communauté nationale et de ses Communautés Autonomes respectives.
- Potentialiser la structure par départements qui doit permettre de former des équipes cohérentes de chercheurs et d'obtenir une remarquable souplesse au niveau des curricula.
- Simplifier la structure hiérarchique du corps enseignant, créer une carrière de l'enseignement et établir un statut propre et particulier du fonctionnaire de l'enseignement.
- Diversifier le système des Universités en stimulant la concurrence en vue d'atteindre aux plus hauts niveaux de qualité et d'excellence.
- Créer un cadre pour le renouvellement de la vie académique par l'effort des Universités et des institutions universitaires elles-mêmes, en vue d'obtenir des centres où prennent racine la pensée libre et critique et la recherche.
- Mettre au point un outil efficace de transformation sociale au service de la liberté, de l'égalité et du progrès social, afin de rendre possible une réalisation plus pleine de la dignité humaine.

3.2. Fonctions

Les fonctions de l'Université au service de la société sont (article 1 de la L.R.U.):

- a) La création, le développement, la transmission et la critique de la science, de la technique et de la culture.
- b) La préparation pour l'exercice d'activités professionnelles exigeant l'application de connaissances et de méthodes scientifiques ou pour la création artistique.
- c) Le soutien scientifique et technique au développement culturel, social et économique, tant de la Communauté nationale que de ses Communautés autonomes.
- d) L'extension de la culture universitaire.

3.3. Autonomie (Article 3 de la L.R.U.)

1. Les Universités ont une personnalité morale, et elles remplissent leurs fonctions dans un régime d'autonomie et de coordination entre elles.

2. Aux termes de la présente Loi, l'autonomie des Universités comprend:

- a) L'élaboration des Statuts et de toutes autres normes de régime intérieur.
 - b) L'élection, la désignation et le renouvellement des organes de direction et d'administration.
 - c) La préparation, l'approbation et la gestion des budgets, ainsi que l'administration des biens.
 - d) L'établissement et la modification des effectifs de personnel.
 - e) La sélection, la formation et la promotion du personnel d'enseignement et de recherche, et du personnel d'administration et des services, ainsi que l'établissement des conditions dans lesquelles ils doivent remplir leurs fonctions.
 - f) L'élaboration et l'approbation des programmes d'études et de recherche.
 - g) La création de structures spécifiques agissant comme supports de la recherche et de l'enseignement.
 - h) L'admission, le régime de permanence et l'évaluation des connaissances des étudiants.
 - i) La délivrance de leurs titres et diplômes.
 - j) L'établissement de relations avec d'autres institutions académiques, culturelles ou scientifiques, tant espagnoles qu'étrangères.
 - k) Toutes autres compétences nécessaires à l'accomplissement convenable des fonctions visées dans l'article 1 de la présente Loi.
3. Sans préjudice des fonctions attribuées au Conseil des Universités, chaque Communauté Autonome est tenue d'assumer les tâches de coordination des Universités placées sous sa compétence.

3.4. Organisation (Article 4 de la L.R.U.)

Les Universités sont organisées de manière à ce que la représentation des

différents secteurs de la communauté universitaire soit assurée dans leurs organes de direction et dans ceux des centres les composant, conformément aux fonctions correspondant à chacun de ces secteurs selon les dispositions de l'article 1 de la présente Loi, de même que la participation de représentants des intérêts sociaux.

b) Buts et objectifs spécifiques de l'éducation dans le cadre des objectifs du développement national et des besoins sociaux, culturels et éducatifs de la population

1. LES OBJECTIFS D'ENSEMBLE

2. LES OBJECTIFS GENERAUX

- 2.1. Assurer le droit de tous à l'éducation**
- 2.2. Améliorer la qualité de l'éducation**
- 2.3. Mettre en place un système d'autonomies décentralisé et participatif**
- 2.4. Réorganiser les relations entre le système éducatif public et le système des établissements privés subventionnés par l'Etat**
- 2.5. Réformer et moderniser l'Université.**

3. OBJECTIFS SPECIFIQUES

- 3.1. L'éducation préscolaire**
- 3.2. L'Education Générale de Base**
- 3.3. Les enseignements secondaires**
- 3.4. L'enseignement universitaire**
- 3.5. L'éducation spéciale**
- 3.6. Les enseignements artistiques**
- 3.7. L'éducation permanente pour les adultes**
- 3.8. L'éducation à distance (non universitaire)**
- 3.9. L'enseignement à l'étranger**
- 3.10. L'éducation compensatoire**
- 3.11. Bourses et services complémentaires**
- 3.12. Formation et perfectionnement des enseignants**

b) Buts et objectifs spécifiques de l'Education dans le cadre des objectifs du développement national et des besoins sociaux, culturels et éducatifs de la population

1. LES OBJECTIFS D'ENSEMBLE

Les objectifs d'ensemble les plus représentatifs seraient les suivants:

- a) Transmission des valeurs culturelles.
- b) Accélération de la croissance économique.
- c) Egalité économique et sociale.

En ce qui concerne ce dernier objectif, et en rapport avec l'application du principe de l'égalité des chances, il a été constaté que la quantité et la qualité des services que reçoit une personne sont fonction de sa capacité économique, son niveau social et son lieu de résidence. Pour essayer de rompre le cercle vicieux de la reproduction de l'inégalité, on a visé à la mise en route d'une politique éducative compensatoire et intégratrice des citoyens au-dessus de leurs différences socio-économiques, culturelles et idéologiques.

2. LES OBJECTIFS GENERAUX

2.1. Assurer le droit de tous à l'éducation, droit visé dans l'article 27, alinéas 1 et 5, de la Constitution

Ce grand objectif comprend à son tour les objectifs suivants:

- Etendre l'éducation à tous les enfants âgés de 4 à 16 ans, par la scolarisation pleine des tranches d'âge de 4-5 ans et de 14-15 ans. Assurer également le maintien dans de bonnes conditions de la scolarisation de la tranche d'âge de 6-13 ans.

- Mettre en place une éducation compensatoire dans les zones et pour les groupes les plus défavorisés, par les actions suivantes: création d'équipes de soutien scolaire; établissement de programmes de renforcement des techniques de base et de formation occupationnelle pour les jeunes de 14-15 ans, en collaboration avec d'autres institutions; remise en question des critères de concentration scolaire en école maternelle et en premier cycle de l'Education Générale de Base (E.G.B.) dans certaines zones rurales; intégration progressive dans le système éducatif ordinaire des élèves provenant de l'éducation spéciale; extension de l'éducation permanente pour les adultes et éradication de l'analphabétisme.
- Intégrer d'une manière effective dans le système éducatif les enfants de la tranche d'âge de 2-3 ans.

2.2. Améliorer la qualité de l'éducation, comme manifestation de l'exercice du droit à celle-ci

Ce grand objectif de qualité est recherché par :

- La réforme de l'E.G.B. dans le Cycle Supérieur (11-14 ans), ainsi que la réévaluation des cycles initial et moyen, suivie le cas échéant de réajustements en fonction de ses résultats.
- La mise en route d'une politique d'éducation compensatoire agissant sur les causes de l'inégalité sociale et de l'ambiance familiale, qui expliquent en partie le taux d'échecs scolaires.
- Une attention spéciale au rôle des enseignants, par l'amélioration des systèmes de sélection et de formation initiale et en cours d'exercice, ainsi que par la réforme des effectifs.
- La mise en fonctionnement des Centres des Professeurs (CEPS) visant à encourager le renouvellement pédagogique et l'échange d'expériences entre enseignants.
- La réforme des enseignements secondaires afin de rompre le système binaire actuel (Etudes secondaires-Formation professionnelle), et l'intégration des enseignements artistiques au reste du système éducatif.
- La dotation des établissements d'enseignement en équipements et en installations adéquates.

2.3. Mettre en place un système d'autonomies décentralisé et participatif

Ce grand objectif comprend à son tour les objectifs suivants :

- La continuation et la terminaison du processus des transferts éducatifs aux Communautés Autonomes, et l'établissement d'instruments de relation et de coordination avec ces dernières.
- La contribution à la définition des compétences éducatives de l'Administration locale.
- La promotion de la participation au système scolaire par la création de

Conseils scolaires provinciaux, la transformation des établissements d'enseignement en de véritables communautés éducatives, l'encouragement de la participation des parents et des associations de jeunes, et la réforme des organes consultatifs du Département dans le sens d'une plus grande représentativité sociale.

2.4. Réorganiser les relations entre le système éducatif public et le système des établissements privés subventionnés par l'Etat

Ce quatrième objectif est recherché par l'approbation de la Loi Organique du Droit à l'Education (L.O.D.E.), qui porte sur des aspects concernant la programmation de l'enseignement, la participation au système éducatif et aux établissements subventionnés avec des fonds publics, et le financement. A cet effet, les établissements privés subventionnés sont tenus de satisfaire des besoins réels de scolarisation et doivent être gérés conformément aux dispositions de la Constitution.

2.5. Réformer et moderniser l'Université

C'est à l'atteinte de ce grand objectif que vise la Loi sur la Réforme Universitaire (L.R.U.), dont les fins principales sont les suivantes:

- Faciliter aux élèves l'accès à la profession à l'aide d'une révision profonde des modes d'admission et de permanence actuels.
- La pleine professionnalisation des enseignants à l'aide d'un système de sélection et de promotion fondé sur la qualité, les aptitudes d'enseignement et de recherche et les mérites académiques; la simplification des catégories et l'amélioration de l'organisation et des moyens mis à la disposition de l'enseignement.
- L'organisation du troisième cycle.
- La potentialisation des départements afin qu'ils deviennent les unités de base pour la liaison entre enseignement et recherche, l'assouplissement des programmes d'études et la plus grande polyvalence des enseignants.
- La création dans chaque Université d'organes clés pour le nouveau rôle qu'elles ont à jouer. A cet égard, sont à citer notamment le Conseil Social dont le rôle est d'établir la liaison entre la communauté académique et la société, ainsi que de superviser les activités économiques de l'Université et le rendement des services qu'elle assure, et le Conseil des Universités, qui remplit des fonctions de coordination, de planification et de réglementation académique, ainsi que des fonctions exécutives.

3. OBJECTIFS SPECIFIQUES

3.1. L'éducation préscolaire

L'éducation préscolaire est aujourd'hui volontaire; elle comprend jusqu'à

l'âge de 5 ans et se divise en deux étapes: Jardin d'Enfance, pour les enfants de 2 et 3 ans, et Ecole Maternelle, pour les enfants de 4 et 5 ans. Dans les zones à faible densité de population, la scolarisation conjointe d'enfants en bas âge scolaire et d'élèves du premier cycle de l'E.G.B. est admise.

Les objectifs de scolarisation sont les suivants:

- Scolarisation 2-3 ans: on essaie de dépasser le caractère strictement d'assistance et de clarifier le rôle des agents qui y interviennent, en mettant en route des programmes d'action adressés à ce groupe.
- Scolarisation 4-5 ans: on s'efforce d'atteindre la pleine scolarisation de cette tranche d'âge, d'augmenter le nombre d'enseignants consacrés à cette modalité et d'assurer leur qualification spécifique pour ce niveau d'enseignement. De même, des mesures compensatoires sont envisagées afin de lutter contre la déscolarisation des zones marginales, et d'améliorer la qualité des installations en exécutant les travaux de remplacement ou d'amélioration nécessaires.

Par ailleurs, un Projet de Loi d'Ecoles pour Enfants est actuellement en cours d'élaboration, et porte sur l'éducation des enfants jusqu'à l'âge de 6 ans.

3.2. L'Education Générale de Base

L'Education Générale de Base (E.G.B.) est obligatoire et gratuite. Elle comprend huit années scolaires qui devraient être suivies normalement par les enfants âgés de 6 à 13 ans. La Loi Générale sur l'Education l'avait structurée en deux étapes (1. année-5. année et 6. année-8. année), auxquelles se sont substitués ultérieurement trois cycles (*1. année-2. année; 3. année-5. année, et 6. année-8. année*). Sur ces trois cycles, l'implantation des deux premiers est déjà chose faite, alors que celle du troisième a été suspendue, car il n'avait pas été testé préalablement et l'on ne connaissait pas encore les résultats de l'évaluation des cycles initial et moyen au moment de leur entrée en vigueur.

Le planificateur travaille actuellement à l'établissement du nouveau programme pour le Cycle supérieur, et les résultats de l'évaluation du Cycle initial ont été publiés récemment et vont amener certainement des réajustements au niveau de ce cycle. L'évaluation du Cycle moyen se trouve maintenant en cours d'élaboration.

La scolarisation est totale à ce niveau. Toutefois, le maintien de cette situation demande un volume considérable de ressources pour plusieurs raisons:

- 1) la scolarisation a été atteinte dans certains cas dans des conditions précaires de qualité (salles de classe provisoires, aménagées, etc.);
- 2) si cette tranche d'âge ne connaît pas d'accroissement actuel significatif dans l'ensemble, l'augmentation risque par contre d'être très forte dans certaines zones précises (nouveaux faubourgs, centres industriels, etc.);
- 3) le secteur privé connaît à l'heure actuelle un affaiblissement doux mais constant dans le rôle qu'il jouait auparavant;
- 4) le rapport moyen élève/enseignant est acceptable, mais il peut certainement être amélioré par une distribution géographique plus judicieuse des établissements dans certaines zones.

En ce qui concerne les objectifs, il est envisagé, sur le plan *qualitatif*, de réviser et de modifier le cas échéant les plans et les programmes d'études, ainsi que les orientations pédagogiques, en essayant d'alléger l'accumulation excessive actuelle de contenus et de potentialiser l'acquisition d'habiletés, de dextérités, d'habitudes, etc. En vue de leur implantation correcte, des stratégies adéquates de suivi et d'évaluation sont prévues, sur la base de révisions périodiques. Parallèlement, des recherches et des innovations éducatives, visant d'une manière prioritaire à l'établissement de méthodes et d'instruments pédagogiques, sont encouragées en vue de leur mise en application. Le corps enseignant est l'objet d'un renouvellement pédagogique en faisant appel à des mesures comme la mise en fonctionnement des C.E.P. (1), la convocation de projets d'innovation pédagogique, la réglementation de l'emploi du temps des enseignants afin de leur permettre de remplir correctement leur fonction, et la rationalisation du système des concours en vue d'atténuer les effets négatifs de la mobilité actuelle excessive. Les établissements sont dotés d'une structure adéquate passant par l'élaboration d'une réglementation portant sur les effectifs d'enseignants et d'autres services, sur les Organes unipersonnels de direction, sur la nature et la fonction des centres expérimentaux, pilotes et des écoles annexes, sur l'autonomie budgétaire des établissements et sur la création de la structure administrative.

Sur le plan *quantitatif*, il est prévu d'assurer le maintien de la pleine scolarisation et de parachever dans la mesure du possible l'aménagement des installations par la mise en route d'un plan de travaux de réforme et d'améliorations, qui vise en particulier les aspects de la rénovation pédagogique (laboratoires, bibliothèques, etc.) et des conditions de sécurité. Un inventaire des établissements doit être dressé en vue de connaître la situation réelle du patrimoine.

Une révision est envisagée du système des «concentrations scolaires» selon le critère de maintenir cette concentration au cours de la seconde étape et de l'assouplir au cours de la première, en fonction des circonstances locales, des communications disponibles, du nombre d'élèves, etc. La Loi Organique sur le Droit à l'Education définit en ce sens le rôle à jouer par le secteur privé, en assurant un traitement homogène aux deux secteurs concernés.

3.3. Les enseignements secondaires

En ce qui concerne les objectifs, sur le plan *quantitatif*, il s'agit d'assurer la scolarisation totale de la tranche d'âge de 14-15 ans, qui est déjà obligatoire depuis 1970, soit à l'aide de formules conventionnelles, soit à l'aide de programmes de formation occupationnelle, et en recherchant parallèlement une élévation de la scolarisation dans les tranches d'âge postérieures.

Sur le plan *qualitatif*, il s'agit de réformer la structure afin de l'adapter à l'élargissement de la scolarisation obligatoire jusqu'à l'âge de 16 ans, et d'élaborer le programme d'études correspondant à cette structure et visant à préparer l'élève pour son entrée dans la vie. Il est prévu également d'équiper les établisse-

(1) Voir page 282.

ments d'une infrastructure conforme à cette nouvelle approche de l'Enseignement secondaire, et d'attirer les enseignants vers les tâches de réforme, en encourageant leur capacité d'innovation et de travail en équipe.

Il faut souligner notamment la nouvelle structure des Enseignements secondaires dont la prémisse la plus importante est l'établissement d'un Cycle d'études secondaires général d'une durée de 2 années scolaires, conçu comme un tronc commun à caractère obligatoire et gratuit jusqu'à l'âge de 16 ans. Ceci implique une transformation en profondeur de la Formation professionnelle du premier degré actuelle et des deux premières années scolaires du Baccalauréat Unifié et Polyvalent (B.U.P.), afin de leur apporter une structure et un contenu plus conformes aux besoins de la société de nos jours; à cet effet, quelques établissements d'Enseignement secondaire ont déjà mis en route un processus expérimental de réforme visant à l'accomplissement des objectifs ci-dessus mentionnés.

3.4. L'enseignement universitaire

L'enseignement universitaire actuel poursuit les objectifs suivants:

- L'incorporation de l'Université au développement scientifique et technique que connaît à l'heure actuelle la société espagnole à la suite de l'entrée de l'Espagne dans le cadre des sociétés industrielles, au moyen de la création, le développement, la transmission et la critique de la science, la technique et la culture.
- La création d'un cadre institutionnel permettant d'adapter les études des diplômés aux exigences du marché du travail, par l'adaptation adéquate des programmes d'études et l'assouplissement des diplômes.
- La démocratisation des études universitaires, afin d'assurer à l'Université la participation nécessaire de tous ses composants à sa direction et gestion. Ce processus n'est d'ailleurs que le reflet et une exigence du système politique de notre pays. Or, participation non seulement des composants de l'Université elle-même, mais aussi des différents collectifs sociaux, afin de matérialiser cette interrelation nécessaire entre Université et Société.
- L'autonomie des Universités, qui n'est que la conséquence logique du processus autonome dans lequel s'est engagé l'Etat espagnol pour sa nouvelle organisation territoriale, et de l'application du précepte constitutionnel reconnaissant cette autonomie.
- L'affectation aux études universitaires d'un plus grand volume de ressources dans le système des aides et des bourses. Au total, le fonds destiné aux aides et aux bourses, à tous les niveaux éducatifs, a été augmenté d'un montant de quatre milliards de pesetas, ce qui permet de garantir le droit de tous à l'éducation, reconnu par notre Constitution. Les bourses sont accordées en fonction du revenu familial et du rendement académique de l'impétrant.
- En ce qui concerne l'ordonnance universitaire, les grandes lignes d'action s'articulent autour d'une réstructuration des programmes d'études, de l'élaboration d'une réglementation sur la création et la mise en fonction-

nement des Départements universitaires et des Aires de connaissances, de la réorganisation du troisième cycle et de l'ordonnance des diplômes et des spécialités, avec homologation par l'Etat et pleins effets professionnels.

- La modification de la situation du corps enseignant, sur la base des nouvelles catégories établies par la L.R.U. A l'heure actuelle, sur le total des professeurs ayant des responsabilités d'enseignement, 28,5 pour 100 sont titulaires et le 71,5 pour 100 restant est non-titulaire.

3.5. L'éducation spéciale

Nous entendons par Education spéciale tout enseignement général ou professionnel s'adressant aux enfants handicapés physiques ou mentaux, aux inadaptés sociaux et à toutes autres catégories particulières d'enfants. Leur scolarisation a été assurée jusqu'à maintenant dans des établissements spécifiques ou dans des unités intégrées à leur tour dans des établissements ordinaires, selon la nature et la sévérité de la déficience.

Les données avec lesquelles opère le ministère de l'Education nationale se rapportent au collectif des tranches d'âge de 4 à 18 ans, dont 4,2 pour 100 serait porteur de déficiences de la nature ci-dessus indiquée. Parmi ceux-ci, 1,2 pour 100 seraient des handicapés profonds non récupérables et seul le 3,7 pour 100 restant constituerait un groupe potentiellement récupérable. Le projet de ce ministère envisage d'intégrer ces enfants handicapés dans des unités scolaires ordinaires, ce point étant considéré comme fondamental en vue de leur intégration sociale ultérieure. Il a été prévu à cet effet l'établissement de programmes et d'équipes de soutien.

Il existe aujourd'hui 6.789 places vacantes dans les Etablissements spécifiques pour l'Education spéciale.

Les objectifs fixés pour ce niveau sont: l'intégration de l'élève handicapé dans les institutions ordinaires du système scolaire, la mise en route et l'évaluation de programmes expérimentaux d'intégration, l'équipement des établissements en ressources, en effectifs et en personnel de soutien, l'amélioration des systèmes de formation et de perfectionnement du corps enseignant et des autres personnels, et l'établissement des bases pour la mise en application de la gratuité de cet enseignement.

3.6. Les enseignements artistiques

Ils comprennent les effectifs scolaires des Ecoles des Arts appliqués et des Métiers artistiques, des Conservatoires et des Ecoles d'Art dramatique et de Danse. Ces enseignements sont à l'heure actuelle franchement en retrait par rapport aux autres niveaux et aux autres modalités éducatives.

L'objectif pour ce secteur au cours des quatre prochaines années est axé sur la réorganisation de ces enseignements en vue d'aboutir à leur intégration dans

le système éducatif régulier, en homologant à tous effets les programmes d'études, les diplômes décernés, les régimes des établissements et du corps enseignant.

3.7. L'éducation permanente pour les adultes

En ce qui concerne le secteur de l'Education Permanente pour les Adultes (E.P.A.), les objectifs à atteindre sont les suivants :

- L'élaboration d'une réglementation de base sur une approche rénovatrice plus en accord avec les besoins réels de l'utilisateur. Au préalable, la rédaction d'un Livre blanc en collaboration avec les Communautés autonomes et avec des représentants de cette activité.
- La rationalisation de l'offre publique EPA-CENEBA (Centre National d'Enseignement du Baccalauréat à Distance), en intégrant les modalités d'enseignement pour adultes en présence et à distance.
- L'encouragement des initiatives sociales —notamment de celles provenant des Corporations locales— susceptibles de compléter efficacement l'offre du ministère de l'Education nationale. A cet effet, il est prévu de renforcer les mécanismes de subventions et de conventions à l'aide de réaffectations budgétaires rendant possibles des dotations suffisantes.
- Le tout dans le cadre d'une planification territoriale de ces offres conjointes (publique-sociale/présence-distance/réglémentée-non réglémentée) au niveau provincial, régional et local.

3.8. L'éducation à distance (non universitaire)

Elle est entendue en principe comme un complément du système de l'éducation pour adultes en présence, mais elle s'adresse également à des enfants ne pouvant assister à un établissement de l'E.G.B. pour des raisons diverses (infirmités, résidence hors d'Espagne, etc.). Le ministère de l'Education nationale dispose de deux centres nationaux (couvrant l'ensemble du territoire national) pour les niveaux de l'Education Générale de Base (E.G.B.) et du Baccalauréat Unifié Polyvalent (B.U.P.): le Centre National d'Enseignement du Baccalauréat à Distance (CENEBA) et l'Institut National d'Enseignement de Base à Distance (INBA).

- Pour ce qui est du CENEBA, nous avons déjà souligné l'intérêt de son intégration dans le réseau public de l'E.P.A.
- En ce qui concerne l'INBA, il s'impose de créer de nouveaux établissements dans l'ensemble du territoire national afin de pouvoir satisfaire convenablement la demande croissante dans ce domaine. Il semble également nécessaire d'envisager la création à moyen terme de la modalité de Formation professionnelle à distance, au sein même de l'INBA et dans le cadre général de la réforme des enseignements secondaires.

3.9. L'enseignement à l'étranger

La fonction des établissements espagnols à l'étranger consiste, d'une part à satisfaire la demande d'éducation espagnole hors de nos frontières tant de la part de la population espagnole que de l'étrangère, d'autre part à collaborer à la diffusion et à la présence culturelle espagnole dans les pays concernés. Ces établissements ont essentiellement la même structure que sur le territoire espagnol et ils assurent en général des enseignements au niveau préscolaire, de l'E.G.B., des études secondaires et de l'Enseignement technique et professionnelle.

Parallèlement, ils répondent à la demande de diplômés académiques espagnols de la part de la population émigrante, en lui assurant les enseignements complémentaires en langue et en culture espagnoles qui viennent s'ajouter aux enseignements propres du pays de résidence.

Dans ce domaine, la réforme vise à accommoder la structure de ces établissements à un modèle plus souple permettant de les intégrer dans les différents contextes; à obtenir que les enseignements qu'ils donnent aient une validité académique automatique dans les pays de résidence; à réstructurer le modèle d'organisation actuel de l'enseignement pour émigrants en renforçant le poids du ministère de l'Éducation nationale, compte tenu du caractère hautement éducatif de cette activité; à clarifier le statut du personnel; à redéfinir les contenus des enseignements complémentaires de langue et de culture, et à envisager une expansion du réseau de ces établissements en Amérique latine.

3.10. L'éducation compensatoire

L'approche de l'éducation en tant que moyen aidant à faire disparaître les inégalités sociales n'est pas un principe que l'on peut concrétiser dans un seul programme. Loin de là, il transcende la totalité du système éducatif et se manifeste dans chacun de ses aspects.

La mise en route du Programme de l'Éducation compensatoire a déjà commencé en 1983 à la suite de l'élaboration et de l'approbation du Décret de création de ce programme, et d'une première affectation de fonds dans les budgets généraux de l'État, à laquelle est venue s'ajouter la subvention allouée par l'Institut national de l'Emploi. Les objectifs immédiats de ce programme sont les suivants:

- La création d'équipes de soutien, basées sur des «Centres de ressources» emplacements dans des «Zones déclarées d'action éducative préférentielle» (ZAEP), dont le rôle est d'assister les établissements d'enseignement situés dans ces zones, en encourageant des actions spécifiques de stimulation, d'innovation et de développement éducatif.
- L'encouragement de la continuité des enseignants dans des établissements dont les postes vacants sont difficiles à pourvoir.
- La mise en oeuvre de campagnes d'alphabétisation en vue de l'éradication de l'analphabétisme.

- L'organisation de stages spéciaux adressés aux jeunes âgés de 14 et 15 ans non scolarisés, en vue de leur fournir la formation occupationnelle et de compléter la formation générale qu'ils ont reçue lors de l'E.G.B.
- La réalisation d'investissements en travaux et en équipements spéciaux dans les ZAEP.

3.11. Bourses et services complémentaires

Le processus de réforme du système des bourses d'études a été mis en marche par la publication du Décret royal 2298/83 du 28 juillet. La convocation pour l'année scolaire 1984-85 a introduit déjà certaines de ces réformes, parmi lesquelles sont à souligner les suivantes: augmentation des montants; établissement de ces derniers en tant que fraction du salaire minimum interprofessionnel; priorité donnée aux enseignements secondaires et supérieurs (niveaux non obligatoires); introduction d'une composante à caractère compensatoire pour les étudiants âgés de plus de 16 ans; mise en application graduelle de critères de simplification administrative; amélioration des mécanismes de diffusion de l'information.

Dans le chapitre des services complémentaires, les objectifs fixés sont axés sur le freinage de la dépense du transport scolaire par l'application stricte du Décret royal 2296/83 portant sur «Trafic et circulation des véhicules scolaires et de transport de mineurs», et sur la rationalisation des itinéraires.

En ce qui concerne les services de Cantine et d'Ecole-Foyer, la réforme vise à une amélioration graduelle des modules (bloqués pendant de longues années) en vue d'atteindre le coût réel de ces services et d'éviter leur détérioration, qui a affecté très négativement les familles à faibles ressources et habitant des zones défavorisées, notamment dans le milieu rural.

- L'assurance scolaire, qui couvre les étudiants des niveaux moyens et supérieur, doit faire l'objet d'une transformation profonde dans sa structure et dans son fonctionnement.

3.12. Formation et perfectionnement des enseignants

Des mesures de réorientation sont envisagées pour: la reconnaissance et l'ouverture à des collectifs jusqu'ici négligés (syndicats, mouvements de rénovation pédagogique, Universités populaires, etc.); l'ouverture aux enseignants de l'enseignement privé; la coordination de tous ces groupes; la création de l'infrastructure nécessaire pour que les enseignants diffusent leurs expériences; l'introduction d'un personnel et de thèmes nouveaux.

Les besoins d'une mise à jour permanente des enseignants sont envisagés et ont donné lieu à l'établissement, en coordination avec les Communautés autonomes, d'un plan pour la création progressive d'un réseau de Centres de Professeurs (C.E.P.). Ces centres sont des institutions de base proches des enseignants et où ceux-ci réalisent leur perfectionnement, échangent leurs expériences et disposent de tous moyens nécessaires à leur mise à jour; ces centres renferment donc les

ressources matérielles et humaines affectées à cet objectif ou à d'autres fins concurrentes. Cette orientation de la politique de perfectionnement des enseignants est conforme aux recommandations de l'O.C.D.E./C.E.R.I., du Conseil de l'Europe et de l'Unesco, et rejoint d'autres expériences déjà entreprises avec succès.

Du fait de leur nature souple et adaptable aux besoins du contexte pour lequel ils sont créés, les C.E.P. peuvent devenir des plates-formes accueillant et diffusant des expériences et des mouvements de rénovation, tout en mettant leurs ressources à la disposition de ces derniers. Les moyens de consultation, de diffusion ou de conseil dont disposent ces centres sont mis au service de groupes, d'équipes ou de séminaires de travail classés par aires scientifiques, par niveaux, par thèmes généraux, etc. ; il s'agit bien entendu de services proches de la problématique professionnelle.

2. SYSTEME D'ADMINISTRATION ET DE GESTION

2. SYSTEME D'ADMINISTRATION ET DE GESTION

1. DESCRIPTION SOMMAIRE DU SYSTEME D'ADMINISTRATION DE L'EDUCATION
2. INNOVATIONS INTRODUITES DANS LE SYSTEME D'ADMINISTRATION DE L'EDUCATION

a) Le processus autonome en matière éducativa

1. Compétences de l'Etat
2. Compétences des Communautés autonomes
3. Compétences partagées

b) Création des Bureaux d'éducation dans les Communautés Autonomes

3. FORMATION DES ADMINISTRATEURS DE L'EDUCATION

1. Description sommaire du système d'administration de l'éducation

L'organe de l'Etat immédiatement responsable de l'éducation est le ministère de l'Education nationale, auquel appartient la proposition et la mise à exécution de la politique du Gouvernement en matière d'éducation préscolaire, d'E.G.B., d'enseignement secondaire et d'enseignement universitaire, ainsi que l'encouragement et la coordination de la recherche. Ce ministère assure la direction supérieure de toutes les institutions éducatives relevant du Département, et la coordination de toutes les institutions d'enseignement, tant publiques que privées.

A la suite de la réorganisation qu'il a subie (Décret royal 1266/1983 du 27 avril), ce Département, placé sous la direction supérieure du ministre, reste structuré de la manière suivante :

- Secrétariat d'Etat aux Universités et à la Recherche.
- Sous-secrétariat à l'Education et à la Science.
- Secrétariat Général Technique.
- Direction Générale de l'Enseignement Universitaire.
- Direction Générale de la Politique Scientifique.
- Direction Générale du Bureau de Coordination et de la Haute Inspection.
- Direction Générale de la Programmation et des Investissements.
- Direction Générale du Personnel et des Services.
- Direction Générale de l'Education de Base.
- Direction Générale des Enseignements Secondaires.
- Direction Générale de la Promotion Educative.

Organes consultatifs

Le ministère de l'Education nationale peut faire appel aux organes consultatifs suivants :

- Le Conseil national de l'Education, organe supérieur de conseil à caractère représentatif du Département.
- Le Bureau national des Universités, organe de conseil du Département dans le domaine spécifique de l'Education universitaire.
- Le Bureau de Coordination de la Formation professionnelle, organe consultatif du Département dans son domaine d'action spécifique.

Organismes autonomes

- Les Universités.
- Le Conseil Supérieur de la Recherche Scientifique.
- L'Institut National de l'Education Spéciale.
- Le Patronage de la Formation Professionnelle.
- L'Institut National pour l'Assistance et la Promotion de l'Etudiant.
- Le Bureau des Constructions, des Installations et de l'Equipement Scolaire.
- Le Patronage des Habitations pour Fonctionnaires.
- Le Service des Publications.

Du secrétaire d'Etat aux Universités et à la Recherche relèvent :

- La Direction Générale de l'Enseignement Universitaire.
- La Direction Générale de la Politique Scientifique.

Du sous-secrétaire relèvent :

1.

- La Direction Générale du Bureau de Coordination et de la Haute Inspection.
- La Direction Générale de la Programmation et des Investissements.
- La Direction Générale du Personnel et des Services.
- La Direction Générale de l'Education de Base.
- La Direction Générale des Enseignements Secondaires.
- La Direction Générale de la Promotion Educative.

2. Relèvent également du sous-secrétaire les unités administratives suivantes, placées au rang organique de sous-directions générales :

- Le Cabinet Technique.
- La Sous-direction Générale des Enseignements Artistiques.
- La Sous-direction Générale pour le Perfectionnement des Enseignants.
- L'Inspection Technique de l'Education de Base, qui relève fonctionnellement de la Direction Générale de l'Education de Base.
- Les Inspections Techniques de l'Enseignement Secondaire et de l'Enseignement technique professionnelle, qui relèvent fonctionnellement de la Direction Générale des Enseignements Secondaires.

3.

- Le Conseil Economique.
- La Délégation de l'Institut National de la Statistique.
- Le Conseil Juridique.

— L'Inspection Déléguée de l'Administration de l'Etat et le Bureau de Comptabilité du ministère des Finances.

Le Secrétariat Général Technique reste structuré de la manière suivante:

e1.

— Le Vice-secretariat Général Technique.

— La Sous-direction Générale de la Coopération Internationale.

— La Sous-direction Générale de l'Organisation et l'Automatisation.

— Le Centre National de la Recherche et la Documentation Educative.

2. La Commission d'Informatique, la Commission de Statistique et la Commission de Coopération Internationale sont également affectées au Secrétariat Général Technique.

ORGANIGRAMME DU MINISTRE DE L'ÉDUCATION NATIONALE

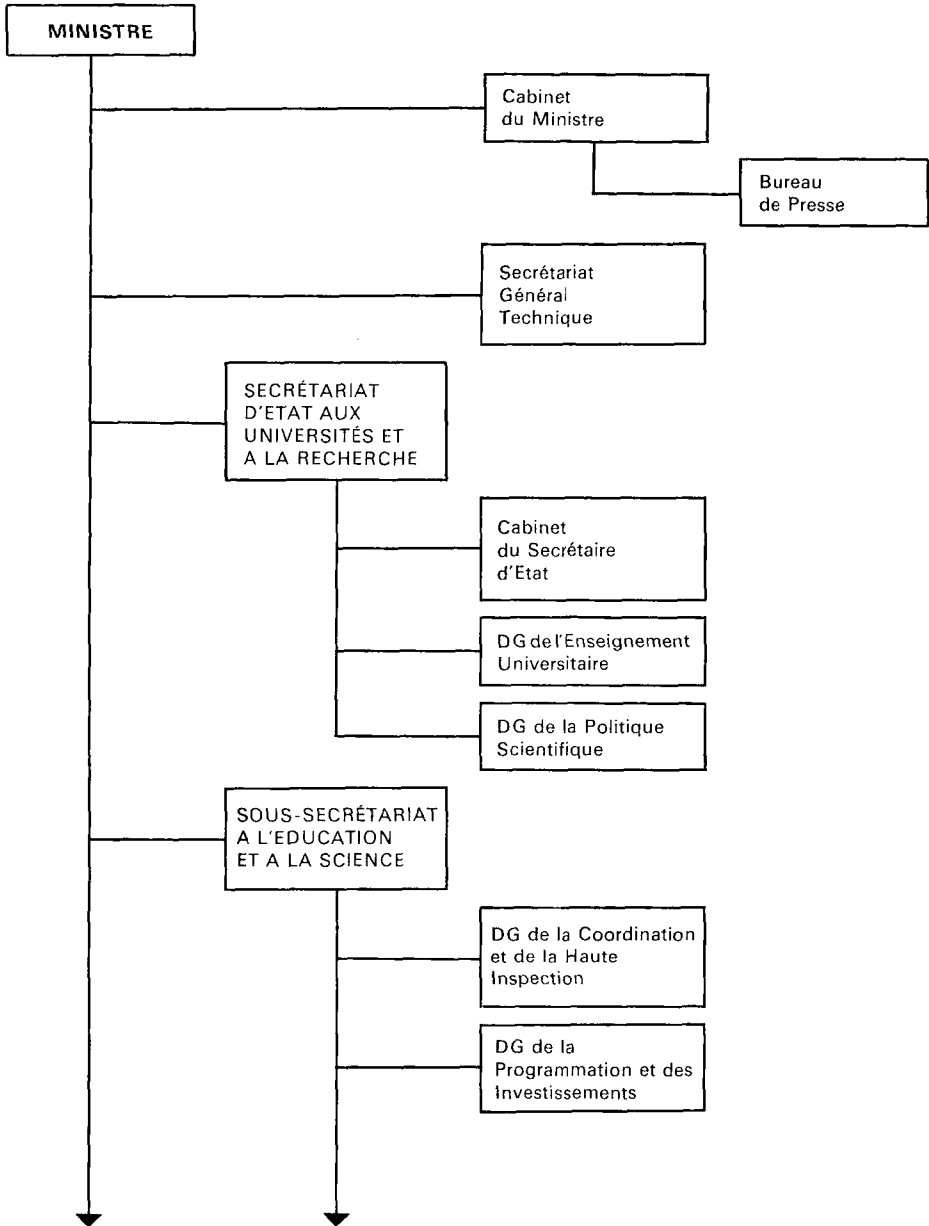

SOUS-SECRETARIAT A L'EDUCATION ET A LA SCIENCE

34, rue Alcalá. Madrid-14. Tél. 232 13 00

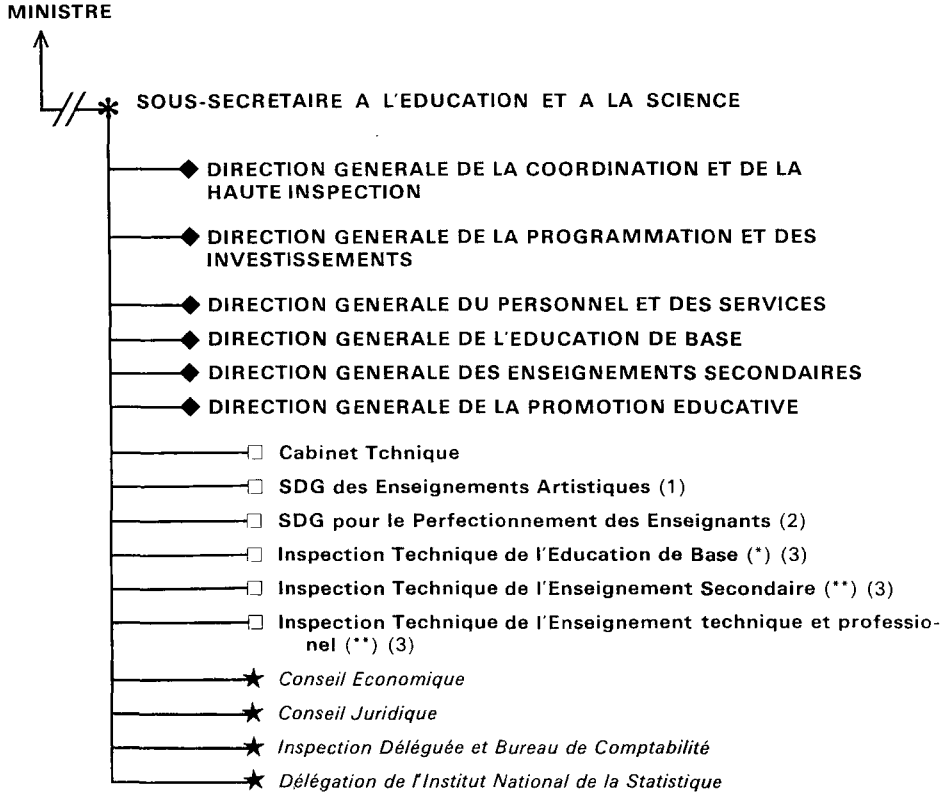

(*) Relevant fonctionnellement de la Direction Générale de l'Éducation de Base.

(**) Relevant fonctionnellement de la Direction Générale des Enseignements Secondaires.

(1) 83, rue Cartagena. Madrid-28. Tél. 255 08 00.

(2) Cité Universitaire. Madrid-3. Tél. 440 77 00.

(3) 28, Paseo del Prado. Madrid-14. Tél. 467 11 54.

**DIRECTION GENERALE DE LA COORDINATION
ET DE LA HAUTE INSPECTION**

34, rue Alcalá. Madrid-14. Tél. 232 13 00

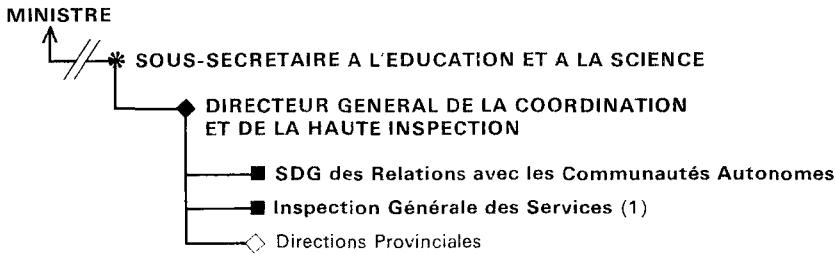

**DIRECTION GENERALE DE LA PROGRAMMATION
ET DES INVESTISSEMENTS**

3-5, Alfonso XII. Madrid-7. Tél. 230 75 00



**DIRECTION GENERALE DU PERSONNEL
ET DES SERVICES**

34, rue Alcalá. Madrid-14. Tél. 232 13 00

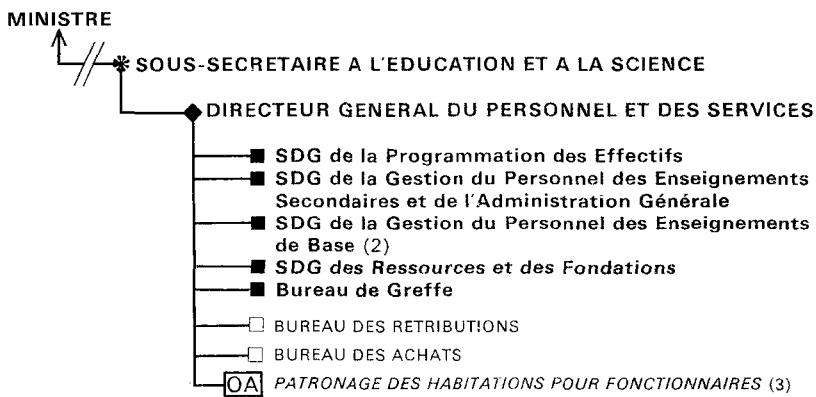

(1) 43, rue Arguñosa. Madrid-12. Tél. 227 30 10.

(2) 108, rue Atocha. Madrid-12. Tél. 228 71 75.

(3) 11, Place du Marqués de Salamanca. Madrid-6. Tél. 276 90 12.

DIRECTION GENERALE DE L'EDUCATION DE BASE

28, Paseo del Prado. Madrid-14. Tél. 467 11 54

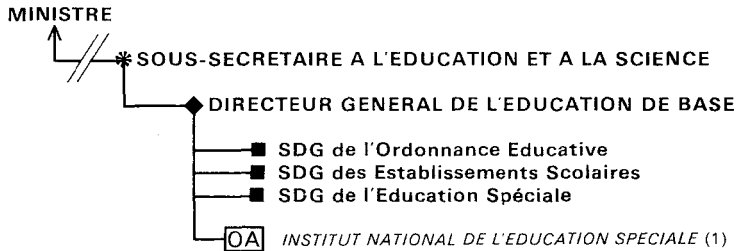

DIRECTION GENERALE DES ENSEIGNEMENTS SECONDAIRES

28, Paseo del Prado. Madrid-14. Tél. 467 11 54

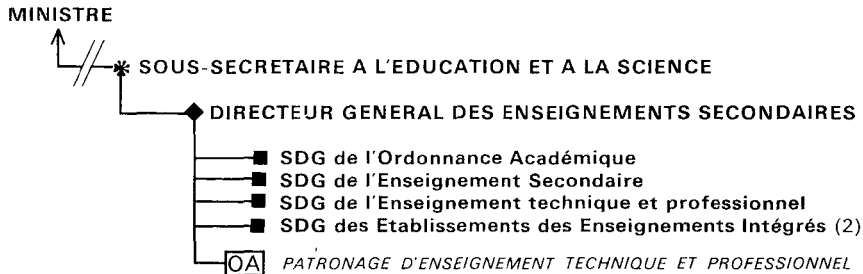

DIRECTION GENERALE DE LA PROMOTION EDUCATIVE

34, rue Alcalá. Madrid-14. Tél. 232 13 00.

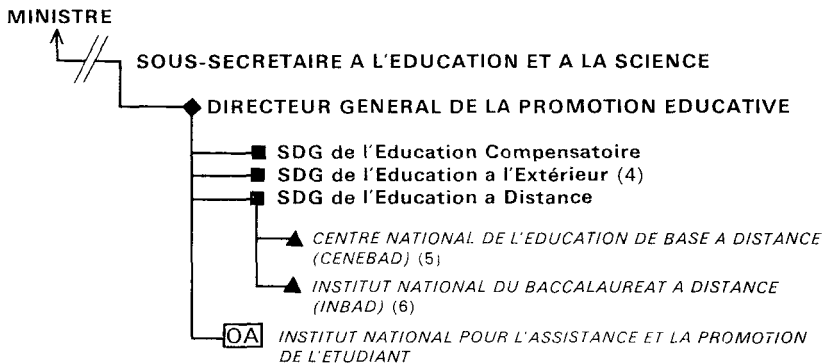

- (1) 29, Avenue du Général Péron. Madrid-20. Tél. 456 10 15.
(2) 58, rue Torrelaguna. Madrid-27. Tél. 408 20 08.
(3) s/n., rue Manuel Bartolomé Cossío. Madrid-3. Tél. 449 49 30.
(4) 83, rue Cartagena. Madrid-28. Tél. 255 08 00.
(5) 27, rue Sagasta. Madrid-4. Tél. 445 85 54.
(6) 43, rue Arguosa. Madrid-12. Tél. 228 10 79.

**SECRETARIAT D'ETAT AUX
UNIVERSITES ET A LA RECHERCHE**

150, rue Serrano. Madrid-6. Tél. 261 54 00/70 00

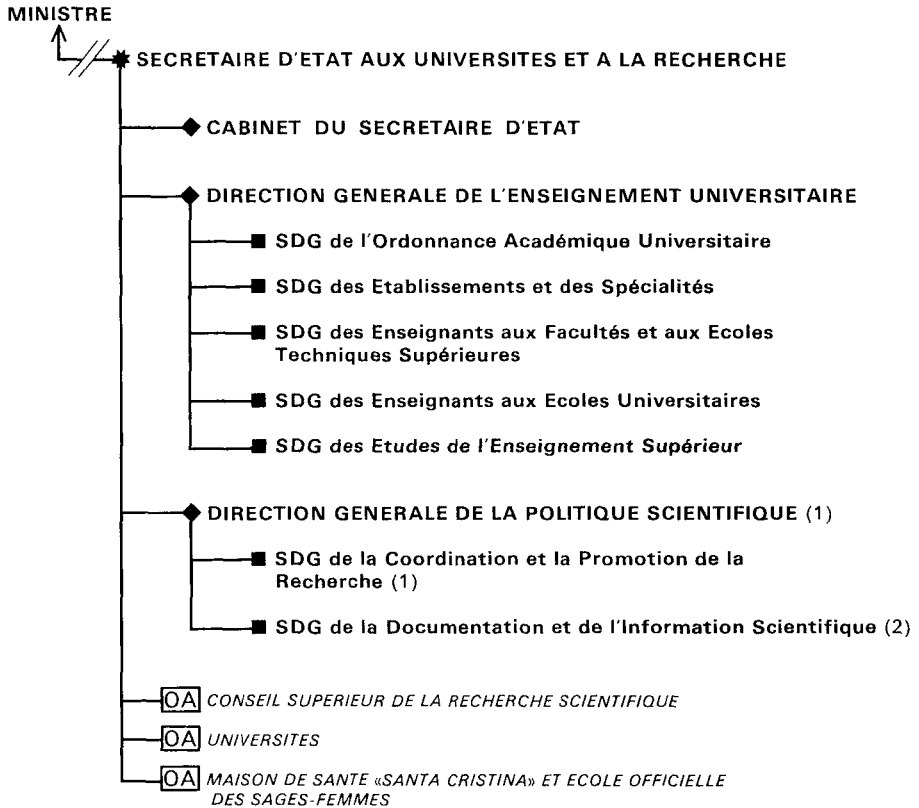

(1) 83-85, rue Cartagena. Madrid-28. Tél. 255 08 00.

(2) 14, rue Rosario Pino. Madrid-20. Tél. 450 37 09.

MINISTRE (suite)

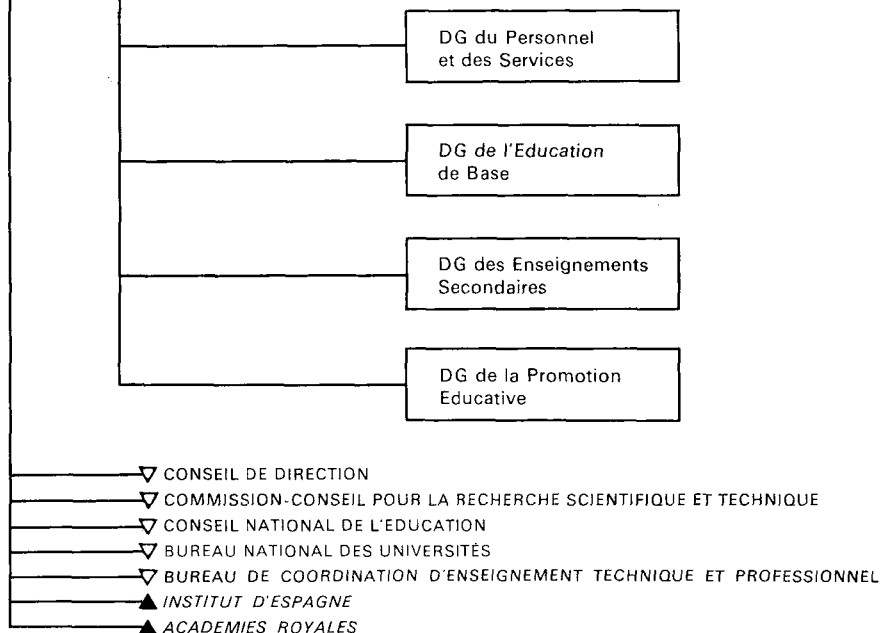

SECRETARIAT GENERAL TECHNIQUE

34, rue Alcalá. Madrid-14. Tél. 232 13 00

MINISTRE



(1) 83, rue Cartagena. Madrid-28. Tél. 255 08 00.
(2) 2, rue Vitruvio. Madrid-6. Tél. 411 40 17.
(3) Ciudad Universitaria. Madrid-3. Tél. 449 77 00.

SYMBOLES

* SECRETARIAT D'ETAT

* SOUS-SECRETARIAT

◆ Direction Générale

Sousdirection Générale

★ *Organe relevant
fonctionnellement d'un autre
ministère*

▽ ORGANE CONSULTATIF

□ ORGANE ASSOCIÉ

◻ ORGANISME AUTONOME

▲ AUTRES ORGANES ET ENTITÉS

◇ Organes périphériques

ABRÉVIATIONS

SE: Secréariat d'Etat
DG: Direction Générale
SDG: Sous-direction Générale
RD: Décret Royal

OM: Arrêté Ministériel
INE: Institut National de la Statistique
BOE: Journal Officiel de l'Etat

2. Innovations introduites dans le système d'administration de l'éducation

a) Le processus autonome en matière éducative

A la suite de la Constitution votée en décembre 1978, l'Espagne s'est constituée en un Etat d'Autonomies comprenant 17 Communautés Autonomes qui se régissent par leurs propres Statuts d'Autonomie, approuvés depuis le mois de décembre 1979 (Pays Basque et Catalogne) jusqu'au mois de février 1983 (Estrémadure, Baléares, Madrid et Castille et Léon).

Il a été procédé progressivement au transfert aux Communautés Autonomes des services et des fonctions de l'Administration de l'Etat correspondant aux compétences qui leur sont attribuées par leurs Statuts respectifs en matière éducative. A l'heure actuelle, ces transferts de compétences concernent six Communautés Autonomes: le Pays Basque, la Catalogne, la Galice, l'Andalousie, les Canaries et la Communauté Valencienne. Les premiers transferts —janvier 1981— ont été effectués pour le Pays Basque et la Catalogne, les derniers —juillet 1983— pour les Canaries et la Communauté Valencienne. Le tout a donné lieu à une intense activité législative (1).

Dans le domaine de l'éducation, la mise en route du processus autonome a une importance particulière en raison du déplacement considérable de compétences qu'il implique. La distribution des compétences entre l'Etat et les Communautés Autonomes est la suivante:

1. COMPETENCES DE L'ETAT

— Réglementation des conditions de base garantissant l'égalité de tous les

(1) Voir le chapitre II, (2) Nouvelles mesures législatives portant sur l'éducation.

Espagnols dans l'exercice de leur droit à l'éducation (Constitution Espagnole, 149.1.1.).

- Normes pour la mise en application de l'article 27 de la Constitution Espagnole portant sur le droit à l'éducation (Constitution Espagnole, 149.1.30.).
- Conditions pour l'obtention, la délivrance et l'homologation des diplômes académiques et professionnels (Constitution Espagnole, 149.1.30.).
- Conditions garantissant le droit et établissant le devoir de connaître la langue espagnole officielle.
- Ordonnance du système éducatif: établissement des niveaux, des degrés, des cycles, des modalités, de la période de scolarité obligatoire, des conditions d'accès, des enseignements dans leurs conditions minimales, des exigences minimales requises pour les établissements d'enseignement.
- Réalisation de statistiques à des fins étatiques.
- Planification économique générale des investissements en matière d'éducation aux termes de l'article 131 de la Constitution Espagnole (prise en charge des besoins collectifs, équilibrage et harmonisation du développement régional).
- Normes générales de coordination en matière de personnel, de programmation d'effectifs, de rétributions et de régimes de travail.
- Compétences éducatives de l'Etat en tant que sujet de relations internationales.
- Prise en charge de la direction et l'administration des établissements à portée nationale.
- Haute Inspection.

Faisant usage de ses compétences, l'Etat a édicté plusieurs normes post-constitutionnelles, entre autres:

- Des normes portant sur les enseignements minimaux au niveau de l'Education Générale de Base (Décret Royal du 9 janvier 1981, Décret Royal du 12 février 1982).
- Des normes portant sur la Haute Inspection de l'Etat, réglementée par Décret Royal du 6 mars 1981.
- Des normes portant sur la délivrance de diplômes académiques non universitaires (Décret Royal du 8 juin 1982).

2. COMPETENCES DES COMMUNAUTES AUTONOMES

- Compétences relevant auparavant des Directions provinciales, des Inspections techniques et des Organismes autonomes en rapport avec les fonctions transférées.
- Prise en charge administrative des établissements publics, ainsi que création, transformation et modification le cas échéant de ces derniers.
- Régime juridique du personnel, convocations spécifiques et concours de mutation conformément aux normes générales, et en rapport avec les compétences de l'Etat.

- Programmes d'investissement en constructions, en installations et en équipements dans le cadre de la Communauté respective.
- Dans le respect des critères généraux établis par la législation de base, convocation et allocation de subventions de gratuité, procédure et proposition des déclarations «d'intérêt social» (faculté d'expropriation forcée de terrains, réductions fiscales, obtention de prêts).
- Transport scolaire, services de cantine, écoles-foyers et colonies de vacances.

Les Communautés Autonomes ayant déjà assumé leurs compétences ont exercé également leurs facultés législatives, entre autres dans les domaines suivants:

- Réglementation des enseignements de l'Education Générale de Base, sauf pour les enseignements minimaux, qui ont pour rôle d'assurer l'unité de base du système éducatif:
 - Pays Basque (mai 1981 et mai 1982).
 - Catalogne (mai 1981 et août 1982).
 - Galice (octobre 1983).
- Langues propres des Communautés Autonomes:
 - Catalogne (Loi portant sur la Normalisation Linguistique en Catalogne du 18 avril 1983. Décret et Arrêté du mois d'août 1983 portant sur la normalisation linguistique dans l'enseignement).
 - Pays Basque (Loi du 24 novembre 1982 portant sur la normalisation de la langue basque. Décret du 11 juillet 1983 portant sur l'usage de la langue basque dans l'enseignement).
 - Galice (Loi du 15 juin 1983 portant sur la normalisation linguistique. Décret du 8 septembre 1983 portant sur l'application à l'enseignement de ladite Loi).
 - Communauté Valencienne (Loi du 23 novembre 1983 portant sur l'usage et l'enseignement de la langue valencienne).

Dans tous les cas, la langue propre de chaque Communauté Autonome constitue une matière obligatoire dans les programmes d'études respectifs, et les établissements peuvent opter pour l'enseignement d'autres matières, à l'exception de la Langue espagnole, dans leur langue propre. Dans certains cas (Catalogne), l'usage de la langue autochtone est obligatoire dans tous les établissements pour l'enseignement des autres matières.

3. COMPETENCES PARTAGEES

- Systèmes d'information.
- Recherche éducative et perfectionnement des enseignants.
- Activités des établissements pris en charge par l'Etat.
- Coordination au niveau des programmes de recherche, de projets, de constructions et d'équipements pour les établissements d'enseignement.

- Expériences éducatives:
 - Catalogne (Loi du 18 avril 1983 portant sur les Centres d'enseignement expérimentaux).
 - Pays Basque (Décret du 30 janvier 1984).
 - Galice (Décret du 15 décembre 1983).
 - Andalousie (Loi du 9 janvier 1984 portant sur les Conseils Scolaires).

b) Création des bureaux d'éducation dans les Communautés Autonomes

Une fois effectué le transfert des fonctions et des services éducatifs aux Communautés Autonomes du Pays Basque, la Catalogne, la Galice, l'Andalousie, les Canaries et la Communauté Valencienne, il a été procédé à la suppression des Directions provinciales du ministère de l'Education nationale dans ces territoires, et à la création des Bureaux d'Education pour la prise en charge des fonctions non transférées.

Ces Bureaux ont été créés à la suite de l'Arrêté ministériel en date du 10 février 1984, qui a établi leur structure. Leurs fonctions correspondent aux compétences attribuées à l'Etat dans les domaines suivants: Diplômes, Etablissements étrangers en Espagne, Centres nationaux d'Enseignement à Distance, Fondations de bienfaisance pour l'enseignement (dont le protectorat est réservé à l'Administration de l'Etat), équivalences des études faites à l'étranger, ainsi que l'information au public sur les matières énumérées et sur d'autres activités relevant des compétences de l'Etat et gérées par les services centraux du ministère de l'Education.

3. FORMATION DES ADMINISTRATEURS DE L'EDUCATION

Il existe un Programme adressé aux fonctionnaires et visant à l'action sociale et à la formation des administrateurs de l'Education. Les activités de ce programme comprennent principalement des cours de langues, des cours de Classement et de Documentation, et un service de Bourses destinées à aider économiquement les administrateurs se trouvant, soit en période de formation, soit en période de promotion.

Une attention toute particulière a été accordée aux stages spécifiques portant sur les thèmes suivants: introduction à l'Informatique, politique éducative dans la Communauté Economique Européenne, éducation et autonomies, gestion des ressources humaines, direction de réunions de travail, techniques budgétaires.

Des séminaires ont été également organisés à d'autres niveaux concernant la formation du fonctionnaire dans son rapport avec le public, ainsi que les problèmes de communication administrative, tant au niveau interpersonnel qu'avec le public, et de communication écrite.

**3. FINANCEMENT DE L'EDUCATION:
L'EVOLUTION DES DEPENSES
DE L'ETAT (1981-83)**

3. **FINANCEMENT DE L'EDUCATION:
L'EVOLUTION DES DEPENSES DE L'ETAT (1981-83)**
 1. LES BUDGETS DU MINISTERE DE L'EDUCATION
NATIONALE PAR RAPPORT
AU BUDGET GENERAL DE L'ETAT
 2. LA DEPENSE PUBLIQUE EN EDUCATION PAR RAPPORT
A D'AUTRES DONNEES MACROECONOMIQUES
 3. LA REPARTITION DU BUDGET PAR PROGRAMMES
DE NATURE ECONOMIQUE (1981-83).

Les tableaux ci-après montrent l'importance et la composition des dépenses de l'Etat dans le domaine de l'Education, ainsi que leur évolution au cours de ces trois dernières années.

Le tableau 1 montre la ventilation des différents chapitres des dépenses en éducation par rapport aux principales données macroéconomiques. L'analyse de ce tableau appelle les remarques suivantes :

1) La participation des dépenses de l'Etat en éducation a diminué par rapport au budget total de l'Etat au cours de ces trois dernières années, de 15,85 pour 100 en 1981 à 14,31 pour 100 en 1983. Cette diminution peut s'expliquer en partie du fait que les dépenses en éducation ont augmenté plus lentement que d'autres dépenses de l'Etat affectées à une politique économique de réponse à la crise: frais de la reconversion industrielle, des subventions au chômage, etc. Un autre facteur décisif qui rend compte de cette diminution est la réduction progressive du rythme de croissance du système éducatif, à la suite d'un abaissement du taux de croissance démographique et des taux de scolarisation déjà très élevés dans les différents niveaux éducatifs.

2) Le taux de participation au revenu national, par contre, suit une ligne ascendante et oscille entre 3 et 3,46 pour 100.

Il convient de souligner que les dépenses des Corporations locales ne sont pas comptabilisées, de même que les apports des familles. A cet égard, il ne faut pas oublier que l'enseignement privé couvre en Espagne environ 35 pour 100 de la population scolarisée, et que seule une partie de cette population reçoit des subventions de l'Etat.

1. LES BUDGETS DU MINISTERE DE L'EDUCATION NATIONALE PAR RAPPORT AU BUDGET GENERAL DE L'ETAT

| Budget du Ministère de l'Education Nationale | | | Budget général de l'Etat | | |
|---|------------------------------|----------------------|------------------------------|-----------------------|--|
| Années | Valeurs absolues (1) A | Indice de base | Valeurs absolues (1) B | Indices de base | Colonne (A) comme pourcentage de Colonne (B) |
| 1979 | 301.683,8 | 100 | 1.747.500,0 | 100 | 17,3 |
| 1980 | 364.509,4 | 121 | 2.284.456,0 | 131 | 15,9 |
| 1981 | 444.078,4 | 147 | 2.823.200,0 | 162 | 15,7 |
| 1982 | 534.469,9(2) | 177 | 3.533.820,0(3) | 202 | 15,2 |
| 1983 | 661.324,2(2) | 219 | 4.513.305,0(3) | 258 | 14,6 |

(1) En millions de pesetas courantes.

(2) Comprend le budget autonome pour l'éducation du Pays Basque, ainsi que les postes directement enregistrés dans les Sections 32 et 33 des budgets généraux de l'Etat en faveur des Communautés Autonomes.

(3) Ne comprend pas la dépense autonome du Pays Basque.

2. LA DEPENSE PUBLIQUE EN EDUCATION PAR RAPPORT A D'AUTRES DONNEES MACROECONOMIQUES

Chiffres absolus en millions de pesetas courantes (à l'exception du poste
concernant la dépense publique de l'Etat par habitants)

| | 1981 | 1982 | 1983 |
|--|--------------|--------------|-----------------|
| Population | 37,7 | 37,9 | 38,2 |
| Revenu national | 16.393.501,7 | 18.882.999,3 | 21.245.400,0 |
| Revenu par habitant (en pesetas/ habitant) | 434.840,9 | 498.232,2 | 556.162,3 |
| Dépenses publiques de l'Etat total (1) | 3.209.413,0 | 4.022.792,0 | 5.138.097,7 (*) |
| Dépenses publiques de l'Etat en éducation (2)..... | 508.936,4 | 602.410,4 | 735.480,3 (*) |
| 5.1. Ministère de l'Education nationale: | | | |
| — Budget général de l'Etat | 444.078,4 | 534.469,9 | 661.324,2 |
| — Organismes auto- nomes et recettes | 36.097,4 | 38.233,4 | 46.260,9 |
| 5.2. Reste de l'Administration générale de l'Etat | 28.760,6 | 29.707,1 | 27.895,2 |
| Dépenses de l'Etat en éducation exprimées en pourcentage du revenu national | 3 % | 3,19 % | 3,46 % |
| Dépenses de l'Etat en éducation exprimées en pourcentage de la dépense publique. Total ... | 15,85 % | 14,97 % | 14,31 % |
| Dépense publique de l'Etat en éducation par habitant (en pesetas) | 13.499,63 | 15.894,73 | 19.253,41 |

(1) Budget consolidé. (2) Comprend, en plus de la fonction Education, le poste 1.2. Recherche et services scientifiques à caractère général.

(*) Estimation.

SOURCES:

Budgets généraux de l'Etat.—Le budget pour 1981, 1982. Ministère des Finances.—Le budget pour 1981, 1982, 1983. Ministère de l'Education nationale.—Institut national de la Statistique et Banque d'Espagne.

3.3. La répartition du budget par Programmes

Les tableaux 3, 4 et 5 montrent la répartition du budget du ministère de l'Éducation nationale par Programmes, en distinguant entre dépenses courantes et investissements. Il convient de souligner à cet égard que les accroissements budgétaires ont porté notamment sur le chapitre des investissements: alors que ces derniers ont augmenté de 81,8% entre 1981 et 1983, les dépenses courantes n'ont connu qu'une augmentation de 21,6%. L'objectif de cette politique a été de stimuler la scolarisation dans les niveaux non obligatoires et la rénovation des bâtiments anciens non adaptés à un enseignement de qualité. Les frais de personnel, par contre, ont augmenté à un rythme beaucoup plus lent, inférieur même à la moyenne d'accroissement des dépenses courantes.

Dans le chapitre des dépenses courantes, il faut souligner surtout le niveau d'accroissement des transferts, dont le poste le plus important est représenté par les subventions à l'enseignement privé. Ce chapitre a connu dans l'ensemble une augmentation de 32,2%.

En ce qui concerne la répartition du budget par Programmes, il apparaît en premier lieu que presque 50% des dépenses sont affectées à la scolarisation de l'Éducation Générale de Base (enfants âgés de 6 à 13 ans). Le niveau d'Enseignement secondaire (élèves âgés de 14 à 18 ans) s'est vu affecter un budget plus important que celui de l'Enseignement technique et professionnel.

Enfin, pour ce qui est de la politique des investissements, il faut souligner notamment l'accroissement des postes affectés à l'Éducation préscolaire et à l'Enseignement technique et professionnel, traduisant l'orientation de la politique éducative vers la scolarisation totale des enfants âgés de 4 et 5 ans, et vers l'augmentation de l'offre des enseignements à caractère professionnel.

3. REPARTITION DU BUDGET DU MINISTERE DE L'EDUCATION NATIONALE ET ORGANISMES AUTONOMES (1981)

(Par Programmes et par Nature économique)

| PROGRAMMES Dénomination | Chapitre 1 | Chapitre 2 | Chapitre 3 | Chapitre 4 | Chapitre 6 | Chapitre 7 | Chapitre 8 | Chapitre 9 | Chapitre 13 | T O T A L | | | |
|--|------------------------|-------------------------|------------|---------------------|-----------------------|--------------------|-----------------|------------------|-------------------------|--------------------|---------------------|-----------------------|--------------|
| | Rémunération personnel | Achat biens et services | Intérêts | Transferts courants | Investissements réels | Transferts capital | Variation actif | Variation passif | Variation disponibilité | Dépenses courantes | Dépenses de capital | G E N E R A L | |
| | | | | | | | | | | | | Milliers pts. | % |
| Direction et Services généraux | 13.450.300 | 2.211.800 | — | 234.800 | 1.395.900 | — | 14.300 | 152.700 | 2.100 | 15.896.900 | 1.565.000 | 17.461.900 | 3,64 |
| Ordonnance et Recherche éducative..... | 243.000 | 67.300 | — | 34.700 | 359.000 | 505.700 | — | — | — | 345.000 | 864.700 | 1.209.700 | 0,25 |
| Education préscolaire..... | 21.792.000 | 363.400 | — | 935.000 | 1.021.900 | — | — | — | — | 23.090.400 | 1.021.900 | 24.112.300 | 5,02 |
| Education Générale de Base..... | 140.098.000 | 3.036.800 | — | 64.562.700 | 18.025.600 | 500.000 | — | — | — | 207.687.500 | 18.525.600 | 226.213.100 | 47,12 |
| Enseignement secondaire et Cours d'Orientation Universitaire (C.O.U.)..... | 50.915.000 | 2.350.000 | — | 5.929.400 | 3.972.800 | 200.000 | 200 | — | — | 59.194.400 | 4.173.000 | 63.367.400 | 13,20 |
| Enseignement technique et professionnel..... | 18.652.500 | 1.922.000 | — | 12.095.600 | 8.509.500 | 600.000 | 100 | — | — | 32.670.100 | 9.109.600 | 41.779.700 | 8,70 |
| Enseignements spécialisés..... | 2.491.000 | 306.900 | — | 242.000 | 246.200 | — | — | — | — | 3.039.900 | 246.200 | 3.285.100 | 0,68 |
| Enseignements intégrés..... | 7.547.000 | 2.012.200 | — | 202.600 | 519.500 | — | 50.000 | — | — | 9.761.800 | 569.500 | 10.331.300 | 2,15 |
| Education spéciale..... | 8.569.500 | 730.000 | — | 1.948.500 | 185.800 | 50.000 | 100 | — | — | 11.248.000 | 235.900 | 11.483.900 | 2,39 |
| Education universitaire..... | 44.683.700 | 7.114.600 | — | 4.521.700 | 7.134.400 | 299.300 | 23.300 | — | — | 56.320.000 | 7.457.000 | 63.777.000 | 13,28 |
| Education à l'extérieur..... | 1.920.000 | 189.800 | — | 80.500 | — | — | — | — | — | 2.190.300 | — | 2.190.300 | 0,46 |
| Action sociale et Services complémentaires..... | — | — | — | — | — | — | — | — | — | — | — | — | — |
| Recherche scientifique et technique..... | 6.862.200 | 515.500 | 300 | 92.900 | 5.240.800 | 745.200 | 5.500 | 3.100 | — | 7.470.900 | 5.994.600 | 13.465.500 | 2,80 |
| Dans d'autres programmes..... | 560.400 | 224.200 | — | 353.400 | — | 359.600 | — | — | — | 1.138.000 | 359.600 | 1.497.600 | 0,31 |
| Dans d'autres ministères..... | — | — | — | — | — | — | — | — | — | — | — | — | — |
| Entités territoriales..... | — | — | — | — | — | — | — | — | — | — | — | — | — |
| TOTAUX | 317.784.600 | 21.044.500 | 300 | 94.223.800 | 46.611.400 | 3.259.800 | 93.500 | 156.800 | 2.100 | 430.053.200 | 50.122.600 | 480.175.800(1) | 100 % |

- (1) Sont inclus dans ce chiffre les crédits et le financement suivants:
- A) Budget général de l'Etat
 - B) Autres organismes ne relevant pas du ministère
 - C) Organismes autonomes et agents divers

TOTAL..... 480.175,8

REPARTITION DU BUDGET DU MINISTERE DE L'EDUCATION NATIONALE, ORGANISMES AUTONOMES ET COMMUNAUTE AUTONOME DU PAYS BASQUE (1982)

(Par Programmes et par Nature économique)

| PROGRAMMES Dénomination | Chapitre 1 | Chapitre 2 | Chapitre 3 | Chapitre 4 | Chapitre 6 | Chapitre 7 | Chapitre 8 | Chapitre 9 | Chapitre 13 | T O T A L | | | |
|---|---------------------------|-------------------------------|------------|-----------------------------|-------------------------------|----------------------------|-------------------------|--------------------------|---------------------------------|----------------------------|---------------------------|---------------|-------|
| | Rémunération personnel | Achat biens et services | Intérêts | Trans- ferts courants | Investis- sements réels | Trans- ferts capital | Varia- tion actif | Varia- tion passif | Variation disponi- bilité | Dépenses cou- rantes | Dépenses de capital | G E N E R A L | |
| | | | | | | | | | | | | Milliers pts. | % |
| Direction et Services généraux | 8.151.249 | 2.368.451 | 2.750 | 400.062 | 5.251.400 | — | 16.515 | 700.000 | 2.958 | 10.922.512 | 5.970.873 | 16.893.385 | 3,12 |
| Ordonnance et Recherche éducative | 254.748 | 309.973 | — | — | 271.570 | — | — | — | — | 564.721 | 271.570 | 836.291 | 0,15 |
| Education préscolaire | 19.192.784 | 327.921 | — | — | 1.414.600 | — | — | — | — | 19.520.705 | 1.414.600 | 20.935.305 | 3,86 |
| Education Générale de Base | 133.923.810 | 2.783.646 | — | 50.361.427 | 17.587.498 | 421.000 | — | — | — | 187.058.883 | 18.008.498 | 205.067.381 | 37,83 |
| Enseignement secondaire et Cours d'Orientation Universitaire (C.O.U.) | 50.894.536 | 2.107.546 | — | 1.947.347 | 2.561.100 | 197.850 | — | — | — | 54.949.429 | 2.758.950 | 57.708.379 | 10,65 |
| Enseignement technique et professionnel | 18.734.683 | 1.646.817 | — | 8.460.510 | 8.200.300 | 681.000 | — | — | — | 28.842.010 | 8.881.300 | 37.723.310 | 6,96 |
| Enseignements spécialisés | 4.239.125 | 302.349 | — | — | 272.000 | — | — | — | — | 4.541.474 | 272.000 | 4.813.474 | 0,89 |
| Enseignements intégrés | 3.749.476 | 882.600 | — | 41.945 | 452.700 | — | — | — | — | 4.674.021 | 452.700 | 5.126.721 | 0,95 |
| Education spéciale | 4.862.397 | 650.023 | — | 1.059.494 | 387.500 | 259.808 | — | — | — | 6.571.914 | 647.308 | 7.219.222 | 1,33 |
| Education universitaire | 56.634.282 | 8.578.500 | — | 246.970 | 8.860.400 | 195.000 | 23.300 | — | — | 64.459.752 | 9.078.700 | 73.538.452 | 13,57 |
| Education à l'extérieur | 2.008.982 | 106.437 | — | — | — | — | — | — | — | 2.115.419 | — | 2.115.419 | 0,39 |
| Action sociale et Services complémentaires | 2.277.707 | 500.683 | — | 24.751.390 | — | — | — | — | — | 27.529.780 | — | 27.529.780 | 5,08 |
| Recherche scientifique et technique | 8.024.325 | 567.453 | 300 | 93.200 | 3.259.600 | 8.593.691 | 5.500 | 5.100 | — | 8.685.278 | 11.863.891 | 20.549.169 | 3,79 |
| Dans d'autres programmes | 2.100 | — | — | 566.227 | — | 375.800 | — | — | — | 568.327 | 375.800 | 944.127 | 0,17 |
| Dans d'autres ministères | — | — | — | — | — | — | — | — | — | — | — | — | — |
| Entités territoriales | 34.898.306 | 1.312.675 | — | 20.003.123 | 615.000 | 4.190.404 | — | — | — | 56.214.104 | 4.805.404 | 61.019.508 | 11,26 |
| TOTAUX | 346.848.510 | 22.445.074 | 3.050 | 107.921.695 | 40.133.663 | 14.914.563 | 45.315 | 705.100 | 2.058 | 477.218.329 | 64.801.594 | 542.019.923 | 100% |
| PAYS BASQUE | 16.306.676 | 928.726 | — | 10.789.205 | 2.349.923 | 267.856 | — | — | — | 28.023.607 | 2.662.779 | 30.686.386 | — |
| TOTAL | 363.154.186 | 23.373.800 | 3.050 | 118.710.900 | 51.528.591 | 15.182.409 | 45.315 | 705.100 | 2.958 | 505.241.607 | 67.464.373 | 572.706.309 | — |
| Du chapitre 13 du Patronage des Habitations pour Fonctionnaires. | | | | | | | | | | | | — | 2.958 |
| TOTAL (1) | | | | | | | | | | | | 572.703.351 | — |

(1) Sont inclus dans ce chiffre les crédits et le financement suivants :

- A) Budgets généraux de l'Etat
- B) Ressources propres des Organismes autonomes et autres recettes

TOTAL

5. REPARTITION DU BUDGET DU MINISTERE DE L'EDUCATION NATIONALE, ORGANISMES AUTONOMES ET PAYS BASQUE (1983)

(Par Programmes et par Nature économique)

| PROGRAMMES Dénomination | Chapitre 1 | Chapitre 2 | Chapitre 3 | Chapitre 4 | Chapitre 6 | Chapitre 7 | Chapitre 8 | Chapitre 9 | Chapitre 13 | T O T A L | | | |
|---|---------------------------|-------------------------------|------------|-----------------------------|-------------------------------|----------------------------|-------------------------|--------------------------|---------------------------------|----------------------------|---------------------------|----------------|-------|
| | Rémunération personnel | Achat biens et services | Intérêts | Trans- ferts courants | Investis- sements réels | Trans- ferts capital | Vari- ation actif | Vari- ation passif | Variation disponi- bilité | Dépenses cou- rantes | Dépenses de capital | G E N E R A L | |
| | | | | | | | | | | | | Milliers pts. | % |
| Direction et Services généraux | 10.179.766 | 2.398.679 | 2.480 | 61.182 | 5.227.000 | — | 10.080 | 700.000 | 2.958 | 12.642.107 | 5.940.038 | 18.582.145 | 3,23 |
| Ordonnance et Recherche éducative | 562.948 | 818.430 | — | — | 606.593 | 204.990 | — | — | — | 1.381.378 | 811.583 | 2.192.961 | 0,38 |
| Education préscolaire | 20.717.045 | 331.755 | — | 60.000 | 4.967.900 | — | — | — | — | 21.108.800 | 4.967.900 | 26.076.700 | 4,53 |
| Education Générale de Base | 150.366.732 | 2.802.494 | — | 59.326.000 | 27.318.500 | 379.000 | — | — | — | 212.485.226 | 27.697.500 | 240.182.726 | 41,75 |
| Enseignement secondaire et Cours d'Orientation Universitaire (C.O.U.) | 56.425.173 | 2.749.860 | — | 2.617.844 | 4.805.800 | 153.935 | — | — | — | 61.792.877 | 4.959.735 | 66.752.612 | 11,60 |
| Enseignement technique et professionnel | 20.736.752 | 1.474.276 | — | 11.376.027 | 11.521.300 | 3.460.315 | — | — | — | 33.586.055 | 14.971.615 | 48.557.670 | 8,44 |
| Enseignements spécialisés | 4.301.966 | 399.895 | — | — | 463.000 | — | — | — | — | 4.701.851 | 453.000 | 5.154.851 | 0,90 |
| Enseignements intégrés | 4.392.099 | 1.126.399 | — | 41.945 | 585.100 | — | — | — | — | 5.560.443 | 58.100 | 6.145.553 | 1,07 |
| Education spéciale | 2.755.799 | 669.658 | — | 1.561.460 | 2.036.900 | 259.808 | — | — | — | 4.986.917 | 2(296.708 | 7.283.625 | 1,27 |
| Education universitaire | 68.642.805 | 10.105.711 | — | 3.182.072 | 11.871.900 | 161.600 | 23.250 | — | — | 81.930.588 | 12.056.750 | 93.987.338 | 16,34 |
| Education à l'extérieur | 2.216.738 | 136.504 | — | 5.070 | — | — | — | — | — | 2.358.312 | — | 2.358.312 | 0,41 |
| Action sociale et Services complémentaires | 2.673.595 | 787.869 | — | 25.510.605 | — | — | — | — | — | 28.972.069 | — | 28.972.069 | 5,04 |
| Recherche scientifique et technique | 9.276.508 | 749.636 | 261 | 98.806 | 4.117.845 | 7.319.970 | 5.500 | 5.135 | — | 10.125.211 | 11.448.450 | 21.573.661 | 3,75 |
| Dans d'autres programmes | 681.663 | 1.379.179 | — | 918.334 | 550.000 | 150.000 | 9.290 | — | — | 2.979.176 | 709.290 | 3.688.466 | 0,64 |
| Dans d'autres ministères | — | — | — | — | — | — | — | — | — | — | — | — | — |
| Entités territoriales | 259.687 | 329.974 | — | 3.149.575 | — | — | — | — | — | 3.739.236 | — | 3.739.236 | 0,65 |
| TOTAUX | 354.178.226 | 26.260.319 | 2.741 | 107.908.920 | 74.061.838 | 12.079.618 | 48.120 | 705.135 | 2.958 | 488.350.246 | 86.897.669 | 575.247.915(1) | 100 % |
| PAYS BASQUE | 20.804.144 | 1.175.482 | — | 12.780.011 | 3.554.900 | 348.690 | 20.000 | — | — | 34.581.637 | 3.922.590 | 38.504.227 | 100 % |
| TOTAL | 374.982.370 | 27.435.801 | 2.741 | 120.688.931 | 77.615.738 | 12.428.308 | 68.120 | 705.135 | 2.958 | 522.931.883 | 90.820.259 | 613.752.142 | — |

(1) Sont inclus dans ce chiffre les crédits et le financement suivants :

| | |
|---|-----------|
| A) Budget général de l'Etat | 567.491,2 |
| B) Entités territoriales et Organismes autonomes ne relevant pas du ministère | 126,6 |
| C) Ressources propres des Organismes autonomes et autres recettes | 46.134,3 |

TOTAL

613.752,1

Compte tenu de la Section 32, le financement de l'Etat suppose

661.324,2

Pour la Catalogne et la Galice

93.833,0

**4. a) ORGANIZATION ET STRUCTURE
DU SYSTEME EDUCATIF**

**4. a) ORGANISATION ET STRUCTURE
DU SYSTEME EDUCATIF**

**1. ORGANISATION DU SYSTEME EDUCATIF
ESPAGNOL. ORGANIGRAMME**

- 1.1. Structure du système**
- 1.2. Niveaux éducatifs**
- 1.3. L'Enseignement Technique et Professionnel.**
- 1.4. L'Éducation permanente pour les Adultes**
- 1.5. Enseignements spécialisés**
- 1.6. Modalités d'enseignement**
- 1.7. Education spéciale**

2. FONCTIONNEMENT ET TYPES D'ENSEIGNEMENT

- 2.1. Durée de la scolarité obligatoire**
- 2.2. Méthodes d'admission pour chaque niveau**
- 2.3. Evaluation à chaque niveau**
- 2.4. Organigramme de l'Enseignement universitaire**

ORGANIGRAMME DE LA STRUCTURE DU SYSTEME EDUCATIF

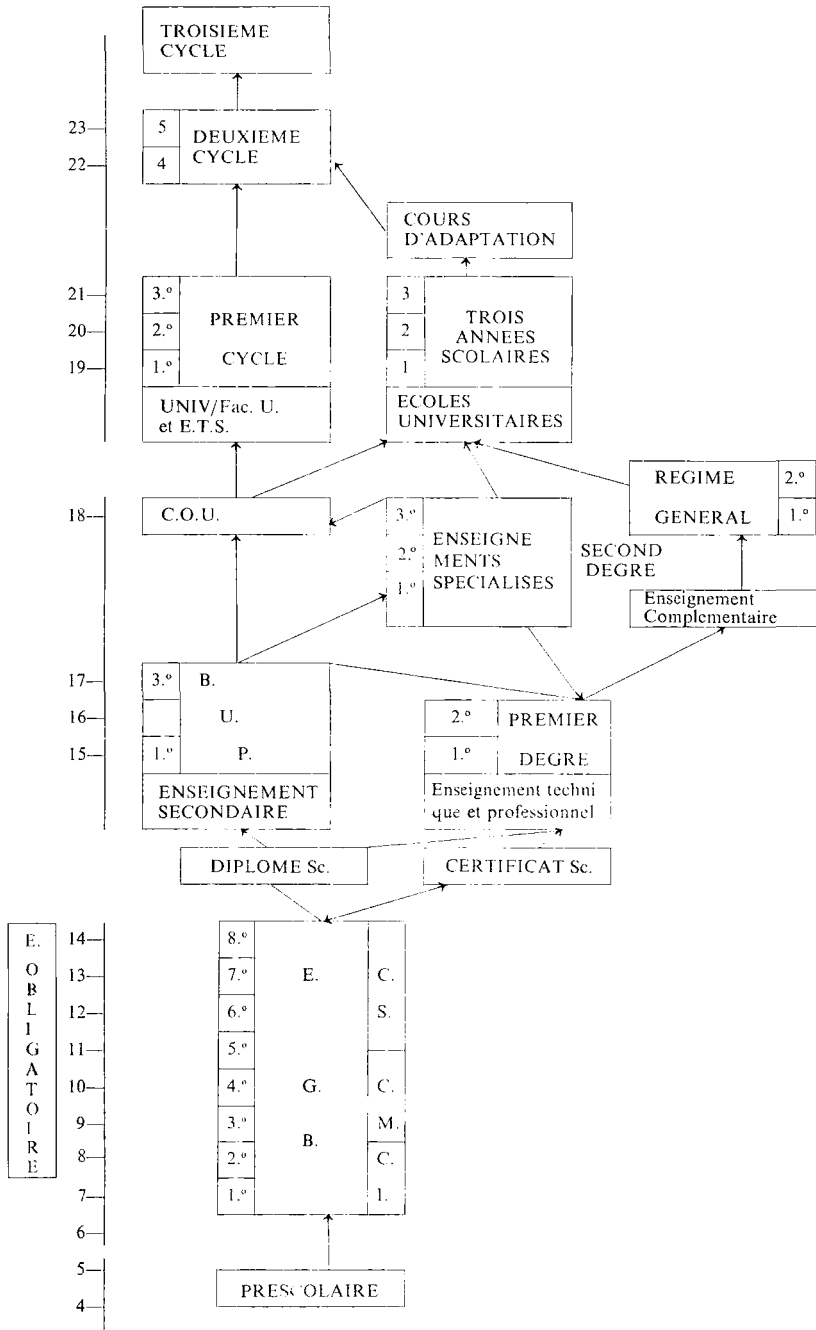

1. ORGANISATION DU SYSTEME EDUCATIF ESPAGNOL

1.1. Structure du système

Le système d'éducation en vigueur a été implanté à la suite de la Loi Générale d'Education approuvée en 1970.

Le système y est structuré comme suit :

- Niveaux éducatifs.
- Formation professionnelle.
- Education permanente pour les adultes.
- Enseignements spécialisés.
- Modalités d'enseignement.
- Education spéciale.

1.2. Les niveaux éducatifs

La colonne vertébrale du système est constituée par les niveaux éducatifs de :

- L'éducation préscolaire.
- L'éducation générale de base.
- L'enseignement secondaire.
- L'éducation universitaire.

Education préscolaire

L'éducation préscolaire, qui a pour objet essentiel le développement de la personnalité de l'enfant, est divisée en deux étapes : le *jardin d'enfants*, pour les

enfants âgés de 2 et 3 ans, et l'*école maternelle*, pour les enfants âgés de 4 et 5 ans.

Éducation générale de base

L'éducation générale de base est tenue d'assurer une formation intégrale égale pour tous, mais adaptée cependant aux capacités et aux aptitudes de chacun. Elle est divisée en deux étapes: dans la première, pour les enfants âgés de 6 à 10 ans, l'enseignement est donné par le même professeur du fait de son caractère plus global. Dans la seconde étape, qui correspond aux enfants âgés de 11 à 13 ans, les enseignements sont diversifiés par aires de connaissances et assurés par des professeurs spécialisés dans les différents domaines. Récemment, la première étape a été ordonnée, aux effets de programmation et d'évaluation, en deux cycles: un cycle *initial*, comprenant les deux premières années scolaires de l'éducation générale de base, et un cycle *moyen*, comprenant les trois années scolaires suivantes. La seconde étape de l'éducation générale de base est dite désormais *cycle supérieur*, et comprend les trois dernières années scolaires.

A ce niveau, les méthodes didactiques visent à stimuler l'originalité et la créativité des écoliers, ainsi que le développement d'attitudes et d'habitudes de coopération par le travail en équipe des enseignants et des élèves. Il faut suivre une méthodologie active.

Au terme de l'éducation générale de base, le titre de *diplômé scolaire* est délivré aux élèves ayant passé avec succès les épreuves correspondantes, et leur permet l'accès à l'enseignement secondaire. Les élèves non admis à ce diplôme reçoivent un *certificat de scolarité* qui leur permet l'accès aux établissements d'Enseignement technique et professionnel du premier degré.

Enseignement secondaire

L'enseignement secondaire comprend trois années scolaires, suivies normalement par les élèves âgés de 14 à 16 ans. Au cours de ces trois années scolaires, la formation humaine des élèves est poursuivie tout en intensifiant leur préparation en vue des études universitaires supérieures ou de la formation professionnelle.

Au terme de ce niveau éducatif, les élèves admis se voient décerner le *diplôme de bachelier*, qui leur permet l'accès à l'Enseignement technique et professionnel du second degré ou au cours d'orientation universitaire en vue de suivre plus tard l'enseignement supérieur.

Éducation universitaire

Les élèves ont accès à l'éducation universitaire après avoir passé avec succès les épreuves finales du cours d'orientation universitaire et les épreuves d'admission imposées par les Universités elles-mêmes.

Le tout dans le respect du principe de la liberté académique qui se manifeste dans les libertés d'enseignement, de recherche et d'étude.

Les études universitaires sont structurées en trois cycles auxquels correspondent les titres de :

Premier Cycle: Diplômé, Architecte technique ou Ingénieur technique.

Deuxième Cycle: Licencié, Architecte ou Ingénieur.

Troisième Cycle: Docteur.

Les établissements dans lesquels sont suivies les études universitaires sont: les Facultés, les Ecoles techniques supérieures et les Ecoles universitaires, et aussi les Collèges universitaires.

Les études correspondant aux deux premiers cycles sont suivies dans les Facultés et les Ecoles techniques supérieures, qui délivrent les diplômes de Licencié, d'Architecte ou d'Ingénieur. Les études du premier cycle d'une carrière universitaire peuvent être suivies également dans un Collège universitaire, puis continuées dans la Faculté correspondante.

Les Ecoles universitaires permettent de suivre des études d'une durée de trois années scolaires et donnant droit aux grades de Diplômé universitaire, Architecte technique ou Ingénieur technique. Au terme de ces études, les élèves peuvent passer dans le deuxième cycle des Facultés ou des Ecoles techniques supérieures après avoir suivi et réussi un Cours d'adaptation.

Les études de Doctorat ont une durée de deux années scolaires; elles visent à la spécialisation de l'étudiant et à sa formation dans le domaine des techniques de la recherche. Le grade de Docteur est décerné après soutenance d'une thèse.

L'Université Nationale de l'Education à Distance (UNED) assure des enseignements de niveau universitaire à distance par l'intermédiaire d'un réseau de Centres qui couvrent l'ensemble du territoire national.

1.3. L'Enseignement technique et professionnel

Si la l'enseignement technique et professionnel ne constitue pas en fait un niveau du système, du moment qu'il s'agit d'enseignements spécifiques visant à préparer le sujet pour l'exercice d'une profession, elle représente toutefois une pièce essentielle de ce système, et étroitement liée à toutes les autres.

La formation professionnelle est divisée en trois degrés, conformément au schéma ci-après :

— Premier Degré :

Obligatoire pour tout élève ayant terminé ses études d'éducation générale de base et ne suivant pas l'enseignement secondaire.

— Deuxième Degré :

Pour les élèves titulaires d'un diplôme de bachelier ou ayant suivi la formation professionnelle du premier degré, plus certains enseignements complémentaires à celle-ci.

— Troisième Degré :

Il est structuré comme une éducation supérieure et incorporé de ce fait à l'Université. Pour les élèves ayant terminé le premier cycle universitaire ou ayant

suivi la formation professionnelle du deuxième degré, plus les enseignements complémentaires correspondants.

Ce troisième degré n'a pas été encore implanté ni développé.

1.4. L'éducation permanente pour les adultes

L'éducation permanente pour les adultes devrait être assurée en principe dans des établissements créés spécialement à cette fin. En pratique, elle s'est opérée d'une manière presque exclusive dans le domaine de l'éducation de base pour adultes. En tout état de cause, elle offre la possibilité :

- de suivre des études équivalentes à l'éducation générale de base, à l'enseignement secondaire et l'enseignement technique et professionnel à tous ceux n'ayant pu les faire en temps voulu pour quelque raison que ce soit ;
- d'un perfectionnement, d'un avancement, d'une mise à jour, d'un recyclage professionnel ;
- d'une promotion et d'une extension culturelle à différents niveaux.

Il appartient au ministère de l'Éducation nationale de stimuler, de planifier et de superviser l'éducation des adultes, sans préjudice de la compétence du ministère du Travail, de la Santé et de la Sécurité Sociale en ce qui concerne les activités de préparation et de recyclage fonctionnel des travailleurs résultant des exigences immédiates de la politique de l'emploi et de la promotion sociale, et sans préjudice également de la compétence du ministère de l'Agriculture dans le cadre de la politique d'extension agraire.

1.5. Les enseignements spécialisés

Ce sont les enseignements qui, en raison de leurs particularités ou de leurs caractéristiques, ne sont pas intégrés dans les niveaux, les cycles et les degrés constituant le régime commun. Ont été réglementés jusqu'à maintenant comme enseignements spécialisés ceux concernant les Cadres intermédiaires, le Tourisme et les Diplômés sociaux.

1.6. Les modalités d'enseignement

Les modalités d'enseignement par correspondance, par radio et par télévision, et l'organisation de cours nocturnes ou en dehors des périodes scolaires, ainsi que dans des entreprises ayant aménagé des locaux adéquats, sont réglementées par le ministère de l'Éducation nationale, qui veille à ce que ces enseignements soient conformes dans la mesure du possible à ceux établis dans le régime général.

Il existe trois centres publics d'enseignement à distance qui couvrent l'ensemble du territoire national: l'Université Nationale de l'Éducation à Distance (UNED), l'Institut National d'Enseignement Secondaire à Distance (INBAD), et le Centre National de l'Éducation de Base à Distance (CENEBAD). Il faut

citer également les activités du Centre ECCA, d'enseignement par radio, créé sur l'initiative privée, qui fonctionne à l'heure actuelle sous la direction d'un Comité de Promotion Educative présidé par le directeur général de l'Education Générale de Base.

Financée par l'Etat, les Corporations locales, les Caisses d'Epargne et d'autres entités, l'UNED permet de suivre aujourd'hui douze carrières universitaires différentes, dont certaines ont déjà donné deux promotions.

L'INBAD et le CENEBAD étendent leur action à l'ensemble du pays par l'intermédiaire de centres collaborateurs, dans lesquels a lieu le contact personnel direct entre les enseignants et les élèves (complémentaire de l'enseignement à distance) et où sont réalisées les épreuves d'évaluation.

1.7. L'éducation spéciale

Dans ce domaine, le système vise à obtenir la plus haute intégration possible dans des unités scolaires ordinaires des élèves scolarisés jusqu'à maintenant dans des établissements d'éducation spéciale. A cet effet, il est prévu d'équiper les écoles ordinaires en programmes et en personnel de soutien.

2. FONCTIONNEMENT DU SYSTEME SCOLAIRE: DUREE DE LA SCOLARITE OBLIGATOIRE, METHODES D'ADMISSION ET D'EVALUATION POUR CHAQUE NIVEAU

2.1. Durée de la scolarité obligatoire

La scolarité obligatoire a une durée de dix années, normalement de l'âge de 6 ans à l'âge de 16 ans. De 6 à 14 ans, les élèves suivent l'Education Générale de Base, qui est obligatoire et gratuite; au terme de celle-ci, les élèves admis se voient décerner le grade de diplômé scolaire, qui leur permet d'accéder à l'enseignement secondaire. Les élèves non admis à ce grade reçoivent un certificat de scolarité et sont tenus de suivre l'Enseignement technique et professionnel du premier degré, qui comprend deux années scolaires et qui est, elle aussi, gratuite. Ces deux années plus les huit années de l'éducation générale de base donnent une durée de dix années pour la scolarité obligatoire, comme indiqué ci-dessus. Le reste des élèves passe dans l'enseignement secondaire.

2.2. Méthodes d'admission pour chaque niveau

Tous les élèves sont admis à l'éducation préscolaire et à l'éducation générale de base: il n'existe donc pas de méthode d'admission pour ces deux niveaux.

L'accès à l'enseignement secondaire se fait, comme déjà indiqué ci-avant, sur simple présentation du diplôme scolaire, et aucune épreuve complémentaire n'est requise.

Pour avoir accès à l'éducation universitaire, les élèves doivent passer avec succès les épreuves finales du Cours d'Orientation Universitaire, et les épreuves d'aptitude établies par les Universités elles-mêmes. Ces épreuves d'aptitude ont été implantées à partir de l'année scolaire 1974-75 en ce qui concerne les Facultés et les Ecoles Techniques Supérieures. Aucune épreuve d'aptitude n'est requise pour avoir accès aux Ecoles Universitaires, sauf dans le cas des Ecoles de Formation des Enseignants de l'éducation générale de base.

Ont également accès à l'Université les candidats âgés de plus de 25 ans non titulaires des diplômes exigés, mais ayant passé avec succès les épreuves établies à cette fin.

Les titulaires d'un diplôme d'Enseignement technique et professionnel du second degré peuvent, soit suivre le Cours d'Orientation Universitaire, soit avoir accès direct à certaines Ecoles Universitaires.

L'Enseignement technique et professionnel du premier degré est obligatoire pour tout élève ayant terminé ses études d'éducation générale de base et ne passant pas dans l'enseignement secondaire.

Ont accès à l'Enseignement technique et professionnel du second degré les élèves titulaires du diplôme de bachelier et les élèves qui, après avoir terminé leurs études d'Enseignement technique et professionnel du premier degré, ont suivi les enseignements complémentaires nécessaires; les élèves faisant preuve d'une maturité professionnelle suffisante sont dispensés de suivre ces derniers enseignements.

L'Enseignement technique et professionnel du troisième degré est réservée, non seulement aux élèves ayant terminé le premier cycle d'une Faculté ou d'une Ecole technique supérieure, mais aussi aux diplômés universitaires et à ceux de l'Enseignement technique et professionnel du deuxième degré ayant suivi les enseignements complémentaires correspondants. Ce troisième degré de l'Enseignement technique et professionnel n'a pas encore été implanté.

Dans les trois degrés de l'Enseignement technique et professionnel, toutes facilités sont données aux élèves en vue de leur réincorporation dans les niveaux ou les cycles académiques du système éducatif commun.

2.3. Méthodes d'évaluation pour chaque niveau

— *Education générale de base*: Au cours de cette période, il est tenu compte surtout des progrès de l'élève par rapport à sa propre capacité.

L'évaluation se doit donc d'être continue tout le long du processus d'apprentissage, mais aussi formative, de façon à pouvoir disposer d'un instrument pour établir le degré de progression de l'élève en fonction des objectifs fixés et pour orienter ainsi son apprentissage.

— *Enseignement secondaire*: Dans les Lycées et les Etablissements d'enseignement secondaire homologués, l'évaluation du rendement de l'élève se fait pour chaque année scolaire à l'aide d'une notation conjointe établie par l'ensemble des professeurs de cet élève.

Les élèves n'ayant pas atteint le niveau minimal exigé pour toutes ou pour

une partie des matières qui composent chaque année scolaire, peuvent être soumis à des épreuves d'aptitude pour ces matières, réalisées dans l'établissement lui-même; s'ils réussissent ces épreuves, ils passent dans la classe supérieure.

Dans les Etablissements homologués, l'évaluation du rendement des élèves se fait à l'aide d'une épreuve finale passée devant un jury mixte, constitué de professeurs de l'Etablissement et de professeurs d'établissements publics, qui tient compte du rendement des élèves au cours de l'année scolaire.

Les élèves n'ayant pas réussi les épreuves d'aptitude lors de la session de juin peuvent se présenter à un nouvel examen en septembre pour la ou les matières concernées. Les élèves non reçus à ce dernier examen sont tenus de redoubler la classe, sauf si les déficiences de rendement ne portaient que sur une ou deux matières, auquel cas ils peuvent passer dans la classe supérieure.

— *Cours d'orientation universitaire*: Ce cours, programmé et supervisé par l'Université, est suivi par les élèves dans les Etablissements d'enseignement secondaire.

L'évaluation finale du cours d'orientation universitaire se fait sur la qualité des activités réalisées par les élèves: résumés oraux ou écrits des explications reçues, acquisition de techniques de travail intellectuel, accomplissement de tâches diverses, etc.

Le résultat positif de cette évaluation finale est accompagné de certaines suggestions à l'élève en vue du choix d'une carrière universitaire; ces suggestions, bien entendu, ne l'obligent en aucun cas à choisir telle ou telle carrière.

— *Education universitaire*: Le régime de permanence et l'évaluation des connaissances des étudiants sont du ressort des Universités elles-mêmes. Toutefois, un Décret de 1976 a établi les limites suivantes pour ce qui est du régime de permanence:

— Quatre sessions au minimum, et 6 au maximum.

— Les élèves de première année n'ayant réussi aucune matière au terme de cette première année scolaire ne peuvent plus suivre leurs études dans la Faculté ou l'Ecole où ils étaient inscrits. Ils peuvent cependant recommencer leurs études pour une seule fois dans un autre Etablissement universitaire.

La Loi portant sur la Réforme universitaire (L.R.U.) établit qu'il appartient au Conseil Social de l'Université, sur rapport préalable du Conseil des Universités, d'élaborer les normes réglementant la permanence à l'Université des étudiants non reçus aux examens correspondants dans les délais stipulés.

2.4. L'enseignement supérieur

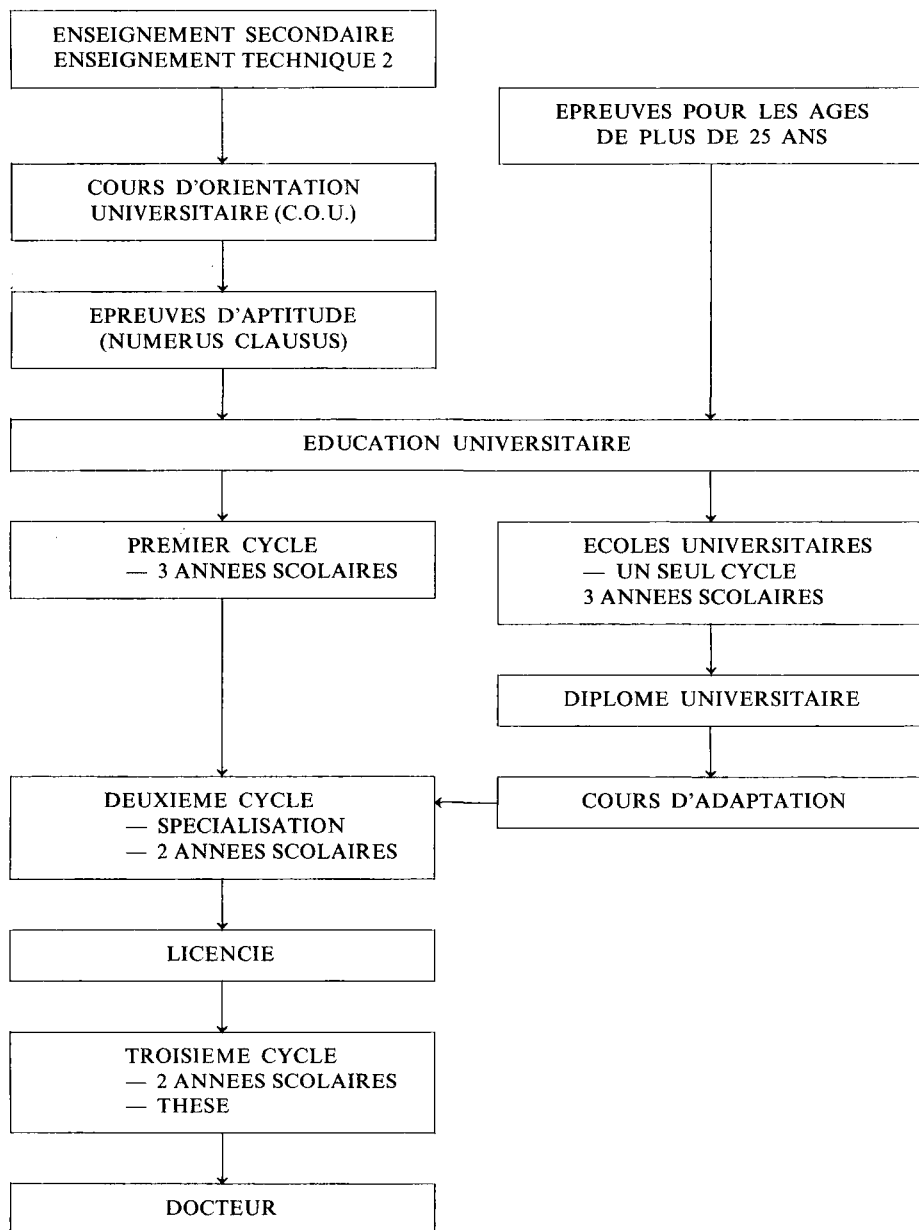

4. b) PROGRAMMES SCOLAIRES

4. b) PROGRAMMES SCOLAIRES

1. EDUCATION PRESCOLAIRE
2. EDUCATION GENERALE DE BASE
3. ENSEIGNEMENT SECONDAIRE

- 3.1. Matières communes**
- 3.2. Matières à option**
- 3.3. Activités et enseignements techniques et professionnels**
- 3.4. Matières volontaires**

4. COURS D'ORIENTATION UNIVERSITAIRE
5. ENSEIGNEMENT TECHNIQUE ET PROFESSIONNEL
6. ENSEIGNEMENT SUPERIEUR
7. EDUCATION PERMANENTE POUR LES ADULTES

- 7.1. Education de base pour les adultes**
- 7.2. L'enseignement à distance**
- 7.3. L'éducation compensatoire**

- 7.3.1. Les centres de ressources*
- 7.3.2. Les équipes de soutien*
- 7.3.3. Les stages pour jeunes non scolarisés*
- 7.3.4. Les programmes informels d'éducation préscolaire*

- 7.4. L'éducation à l'extérieur**

4. b) Programmes scolaires

1. EDUCATION PRESCOLAIRE

L'éducation préscolaire comprend des jeux, des activités de langage —y compris le cas échéant la langue vernaculaire—, d'expression rythmique et plastique, d'observation de la nature, des exercices logiques et prénumériques, de développement du sens communautaire, des principes religieux et des attitudes morales.

2. EDUCATION GENERALE DE BASE

A ce niveau, divisé en trois cycles (Initial, Moyen et Supérieur), les activités éducatives comprennent la maîtrise du langage par l'étude de la langue nationale, l'apprentissage d'une langue étrangère et, le cas échéant, la culture de la langue vernaculaire; les fondements de la culture religieuse, ou de l'éthique et la morale; la connaissance de la réalité du monde social et culturel, en particulier de celle de l'Espagne; des notions sur les mondes physique, mécanique et mathématique.

Les programmes et les orientations pédagogiques sont établis par le ministère de l'Education nationale avec une souplesse suffisante pour permettre leur adaptation aux différentes zones géographiques. Il est veillé en particulier dans ces programmes à harmoniser les différentes matières composant chaque année scolaire et à accorder les contenus de l'ensemble des années scolaires constituant ce niveau éducatif.

3. ENSEIGNEMENT SECONDAIRE

Le programme d'études pour ce niveau comprend:

a) Des matières communes, que tous les élèves sont tenus de suivre. Ces matières communes constituent la base de leur formation.

b) Des matières à option, parmi lesquelles les élèves sont tenus d'en choisir un nombre déterminé selon leurs aptitudes particulières et sur le conseil de leurs professeurs. Ces matières à option leur offrent la possibilité d'approfondir dans certains enseignements conformément à leur choix personnel. Elles servent également comme indicateurs précieux des intérêts des étudiants, et sont donc très importantes en vue de déterminer l'orientation future de ces derniers.

c) Des activités et des enseignements techniques et professionnels, parmi lesquels l'élève est tenu d'en suivre obligatoirement un de son choix, afin de potentialiser son intérêt envers les différentes matières influant sur l'activité humaine, de lui faire apprécier la valeur et la dignité du travail, et de lui faciliter son orientation professionnelle.

d) Des matières volontaires. Il s'agit de la possibilité d'étudier une deuxième langue moderne.

Le contenu de ces enseignements vise à fournir à l'élève une solide base culturelle, à partir d'un critère de progression systématique et scientifique, afin d'obtenir, non seulement une accumulation et une extension des connaissances, mais surtout une capacité pour organiser ces connaissances par des synthèses cohérentes et pour mettre en relation les différentes notions.

A cet effet, les matières sont regroupées dans des aires de connaissances par disciplines ayant entre elles un certain degré de rapport, ce qui confère au programme d'études de l'enseignement secondaire un caractère interdisciplinaire très marqué.

L'emploi du temps hebdomadaire consacré aux matières de l'enseignement secondaire est le suivant :

3.1. Matières communes

Première année :

- Langue et littérature. Cinq heures hebdomadaires.
- Langue étrangère. Cinq heures hebdomadaires.
- Dessin. Trois heures hebdomadaires.
- Musique et activités artistiques et culturelles. Quatre heures hebdomadaires.
- Mathématiques. Cinq heures hebdomadaires.
- Education physique et sportive. Deux heures hebdomadaires.
- Enseignement religieux ou enseignement d'éthique et de morale. Deux heures hebdomadaires.

Deuxième année :

- Langue espagnole et littérature. Cinq heures hebdomadaires.
- Latin. Quatre heures hebdomadaires.
- Langue étrangère. Quatre heures hebdomadaires.
- Géographie. Trois heures hebdomadaires.

- Mathématiques. Quatre heures hebdomadaires.
- Physique et chimie. Cinq heures hebdomadaires.
- Education physique et sportive. Deux heures hebdomadaires.
- Enseignement religieux ou enseignement d'éthique et de morale. Deux heures hebdomadaires.

Troisième année :

- Langue étrangère. Trois heures hebdomadaires.
- Géographie et histoire. Quatre heures hebdomadaires.
- Philosophie. Quatre heures hebdomadaires.
- Ordonnance constitutionnelle. Une heure hebdomadaire.
- Enseignement religieux ou enseignement d'éthique et de morale. Deux heures hebdomadaires.

3.2. Matières à option

Troisième année: Chaque élève peut choisir trois matières dans chacune des deux options proposées.

Option «A»

- Langue espagnole et littérature. Quatre heures hebdomadaires.
- Latin. Quatre heures hebdomadaires.
- Grec. Quatre heures hebdomadaires.
- Mathématiques. Quatre heures hebdomadaires.

Option «B»

- Langue et littérature. Quatre heures hebdomadaires.
- Sciences naturelles. Quatre heures hebdomadaires.
- Physique et chimie. Quatre heures hebdomadaires.
- Mathématiques. Quatre heures hebdomadaires.

3.3. Activités et enseignements techniques et professionnels

Deuxième année. Deux heures hebdomadaires.
Troisième année. Deux heures hebdomadaires.

3.4. Matières volontaires

Dans les trois années scolaires:

- Seconde langue moderne. Trois heures hebdomadaires.

L'emploi du temps prévu pour atteindre les objectifs de chacune des matières comprend les enseignements de tous types et leurs activités complémentaires correspondantes. Sont donc inclus :

1. Le développement des enseignements conformément au contenu des thèmes correspondants.
2. Les exercices et les activités appropriés en vue d'atteindre les objectifs fixés pour chaque matière.
3. Les exercices de contrôle et les épreuves d'évaluation jugés utiles afin d'obtenir une adaptation efficace des programmes aux circonstances personnelles de chaque élève.
4. Les enseignements et les activités de rattrapage, qui sont établis en fonction des données fournies par le processus d'évaluation continue.

4. COURS D'ORIENTATION UNIVERSITAIRE (C.O.U.)

Les enseignements donnés au niveau du C.O.U. doivent garder un rapport étroit avec les études faites par l'élève au cours de l'enseignement secondaire, desquelles ils sont dans une large mesure le prolongement dûment intensifié. Il est à souligner que le caractère optionnel amorcé au cours de la dernière année scolaire de l'enseignement secondaire apparaît remarquablement accentué dans le C.O.U., dont la diversification repose sur le point de vue, déjà indiqué ci-dessus, de la valeur du choix de matières à option en tant qu'élément indicateur des aspirations et des capacités de l'élève.

Le contenu du C.O.U. comprend :

- a) Un noyau commun de matières.
- b) Deux choix de matières à option.
- c) Des séminaires et des activités visant à contribuer à la formation et à l'orientation académique et professionnelle des élèves.
- d) Une deuxième langue moderne à titre de matière volontaire.

La programmation et le développement des enseignements du C.O.U. sont effectués conformément aux contenus et aux orientations méthodologiques établis conjointement par la Direction générale de l'Enseignement secondaire et des Universités. De même, chaque Université prend toutes mesures nécessaires afin que la programmation concrète des enseignements et des activités soit assurée par les Coordinateurs de matières de l'Université respective en collaboration avec les Etablissements d'enseignement secondaire.

L'emploi du temps suivant est assigné à ces enseignements :

1. MATIERES COMMUNES

- Langue étrangère. Trois heures hebdomadaires.
- Philosophie. Quatre heures hebdomadaires.

2. MATIERES A OPTION

Chaque élève choisit entre l'option «A» et l'option «B». Chaque option comprend deux matières à suivre obligatoirement et deux matières à choisir parmi les quatre matières indiquées dans les options respectives.

Option «A»

a) Matières à option :

- Latin. Quatre heures hebdomadaires.
- Grec. Quatre heures hebdomadaires.
- Histoire de l'art. Quatre heures hebdomadaires.

b) Matières obligatoires :

- Littérature. Quatre heures hebdomadaires.
- Histoire du monde contemporain. Quatre heures hebdomadaires.

Option «B»

a) Matières à option :

- Chimie. Quatre heures hebdomadaires.
- Biologie. Quatre heures hebdomadaires.
- Géologie. Quatre heures hebdomadaires.
- Dessin technique. Quatre heures hebdomadaires.

b) Matières obligatoires :

- Mathématiques. Quatre heures hebdomadaires.
- Physique. Quatre heures hebdomadaires.

3. SEMINAIRES ET ACTIVITES COMMUNES

a) A caractère obligatoire :

- Séminaire de langue espagnole. Trois heures hebdomadaires.

b) A caractère volontaire :

- Activités sportives. Deux heures hebdomadaires.
- Religion. Une heure hebdomadaire.

4. MATIERE VOLONTAIRE

- Deuxième langue moderne. Trois heures hebdomadaires.

5. ENSEIGNEMENT TECHNIQUE ET PROFESSIONNEL

Les programmes d'études ont été établis d'une manière suffisamment générale et souple pour rapprocher les fondements de l'Enseignement technique

et professionnel de la structure et des prévisions de l'emploi, ainsi que pour permettre une évolution de ces enseignements adaptée au développement technologique et des entreprises.

1. ENSEIGNEMENT TECHNIQUE ET PROFESSIONNEL DU PREMIER DEGRE

A ce niveau, le programme d'études est articulé en trois aires de connaissances: Aire formative commune, Aire des sciences appliquées et Aire des connaissances techniques et pratiques.

L'Aire formative commune est ordonnée de manière à rendre possible l'élargissement des connaissances acquises par l'élève au cours de l'Education générale de base.

L'Aire des sciences appliquées comporte deux phases: une phase commune à toutes les professions, d'extension et de consolidation des connaissances pratiques, et une phase spécifique où l'accent est mis sur des questions en rapport direct avec des applications professionnelles.

L'Aire des connaissances techniques et pratiques vise à préparer les élèves à la maîtrise des techniques correspondant à chaque profession.

2. ENSEIGNEMENT TECHNIQUE ET PROFESSIONNEL DU SECOND DEGRE

A ce niveau, le programme d'études est articulé également en trois aires de connaissances: Aire de formation à la gestion d'entreprise, Aire de connaissances technologiques et pratiques, et Aire formative commune.

Les contenus de ces différentes aires sont spécifiques du programme concret dans lequel est articulé le plan des études de chaque profession.

6. ENSEIGNEMENT SUPERIEUR

Les programmes d'études sont établis par les Universités elles-mêmes conformément aux directives données par le ministère de l'Education nationale, qui approuve en dernier ressort ces programmes sur avis préalable du Bureau National des Universités.

Les matières obligatoires et les matières à option, les emplois du temps et les travaux pratiques à accomplir par les étudiants sont établis dans ces programmes.

L'emploi du temps, au niveau de l'enseignement universitaire, est différent selon qu'il s'agisse de carrières expérimentales ou de carrières non expérimentales. Dans le premier cas, le nombre d'heures de cours par semaine se situe en règle générale entre 20 et 25 heures, dont 75 pour 100 correspondent aux cours théoriques et 25 pour 100 aux travaux pratiques. Dans le second cas, l'emploi du temps hebdomadaire est moindre, entre 15 et 20 heures, dont 85 pour 100 pour les cours théoriques et 15 pour 100 pour les travaux pratiques.

A la suite de l'application de la L.R.U., les programmes d'études sont élaborés et approuvés par les Universités elles-mêmes, conformément à des directives établies par le Gouvernement sur la proposition du Conseil des Universités.

7. EDUCATION PERMANENTE POUR LES ADULTES

7.1. L'éducation de base pour les adultes

Les programmes officiels de l'Education de base pour les adultes distribuent en trois cycles les programmes correspondant à l'Education générale de base.

7.2. L'enseignement à distance

Le Centre National de l'Education de Base à Distance (CENEBA) est devenu la plaque tournante du développement de l'éducation pour adultes dans le territoire relevant du ministère. Ce Centre vise à articuler l'enseignement en présence et à distance, en faisant appel à toute la gamme des ressources didactiques (pour l'instant ressources documentaires et sonores, prochainement le video aussi). L'hypothèse de travail de départ est un système modulaire, qui commencera à admettre ultérieurement des enseignements non formels.

Tant le CENEBA que l'INBA (Institut National de l'Enseignement secondaire à Distance) sont surtout orientés aujourd'hui vers les jeunes et les adultes, même s'ils continuent de prendre en charge la population résiduelle (en Espagne et en dehors de l'Espagne) de jeunes et d'enfants se trouvant dans l'impossibilité de fréquenter des établissements d'enseignement ordinaires.

Les programmes de l'INBA et du CENEBA sont encore aujourd'hui un reflet des programmes équivalents des établissements d'enseignement en présence, mais ils commencent à s'orienter dans la nouvelle direction.

Il existe en outre un centre spécifique consacré à l'éducation des adultes par radio: Radio ECCA. Ce centre d'Etat, créé à la suite d'une convention avec la station de radio du même nom, combine la radiodiffusion avec la remise de documents écrits et les tutelles de contact direct. Quelques programmes non formels ont été déjà mis en route.

7.3. L'éducation compensatoire

Les programmes d'éducation compensatoire sont, par définition, différents les uns des autres. Il n'est même pas possible de généraliser à l'intérieur de chaque type de programme. En tout état de cause, il existe pourtant quelques caractéristiques communes:

7.3.1. Les centres de ressources deviennent progressivement le lieu de rencontre des professeurs d'une aire déterminée et un foyer de rayonnement d'initiatives.

Ils sont équipés de services documentaires et de matériel audio-visuel: *son* (pour réalisation de cassettes), *vidéo* et *cinéma*. Ils rendent possible l'échange de matériel entre les différents centres, l'encouragement de la révision et l'innovation pédagogiques, et le soutien des enseignants de chaque établissement par le prêt de différents matériels.

7.3.2. *Les équipes de soutien*, axées sur la base logistique des centres de ressources, sont aujourd'hui les stimulants éducatifs. Il existe des équipes à caractère provincial et des équipes à portée très locale, mais la plupart d'entre elles couvrent une contrée rurale ou un faubourg périphérique, avec en moyenne 15 écoles dans le milieu rural et 4 établissements d'enseignement dans la ville. Leurs programmes diffèrent d'une zone à l'autre, de même que la composition et le nombre des professionnels des équipes (psychologues, pédagogues, enseignants, assistants sociaux, sociologues, etc.). Dans certaines provinces, ces équipes travaillent en coordination avec les SOEV (Services d'Orientation Scolaire et Vocationnelle) et avec les équipes multiprofessionnelles de l'Education spéciale.

7.3.3. *Les stages pour jeunes non scolarisés* âgés de 14-15 ans visent à renforcer et améliorer les connaissances relatives aux *techniques de base* (lecture, écriture, calcul) par des méthodes non formelles, de même qu'à développer des penchants et des habiletés orientés vers l'emploi et à aider ces jeunes en vue de leur insertion socio-culturelle.

Il n'existe pas de programme-type, mais un processus élaboré et mis à exécution par chaque équipe en fonction des circonstances. Ce programme est réalisé en collaboration avec l'Institut National de l'Emploi (INEM).

7.3.4. *Les programmes informels d'éducation préscolaire* consistent essentiellement à orienter des parents habitant le milieu rural pour qu'ils puissent suppléer à l'impossibilité de leurs enfants de fréquenter les établissements d'enseignement. Ce sont donc les enseignants qui se déplacent jusqu'aux différentes agglomérations rurales.

7.4. L'éducation à l'extérieur

Dans nombre de pays, mais surtout dans ceux où s'est concentrée l'émigration espagnole au cours de ces dernières décennies, il existe un réseau d'enseignement du système éducatif espagnol.

Outre 17 extensions de l'INBAD et en plus des élèves du CENEBAD, il existe:

- 4 Lycées d'Enseignement secondaire (B.U.P.).
- 16 Etablissements d'E.G.B.
- 3 Etablissements de B.U.P. et d'E.G.B.
- 1 Etablissement de B.U.P. et de F.P.
- 1 Etablissement d'Enseignement technique et professionnel.
- 61 Groupes scolaires.
- 13 Unités d'E.G.B.
- 1 Unité d'Education pour adultes.

Les programmes de ces différents établissements sont analogues à ceux des

études espagnoles équivalentes, avec, bien entendu, les adaptations rendues nécessaires par chaque pays.

Au niveau des Unités d'E.G.B. et des Groupes scolaires, le programme inclut la *langue et la littérature espagnoles* en tant que complément des études normales par niveau et par degré dans chaque pays.

Il est procédé actuellement à une évaluation quantitative et qualitative de l'ensemble de ce réseau, ainsi qu'à l'adaptation de ces programmes aux besoins spécifiques de chaque pays conformément aux différents systèmes éducatifs.

4. c) SYSTEME DE FORMATION ENSEIGNANTS

4. c) SYSTEME DE FORMATION ENSEIGNANTS

1. SITUATION ACTUELLE

2. LA REFORME DU SYSTEME

2.1. Le modèle de formation initiale

2.2. Le modèle de perfectionnement des enseignants

1. SITUATION ACTUELLE

Les enseignants, à tous les niveaux éducatifs, sont tenus d'attester, non seulement le diplôme minimum requis pour chaque cas, mais également une formation pédagogique appropriée. Cette formation s'acquiert de la manière suivante :

a) Les enseignants de l'Education préscolaire et de l'Education générale de base l'acquièrent dans les Ecoles universitaires de Formation des Enseignants de l'Education générale de base.

b) Les enseignants de l'Enseignement secondaire, des Ecoles universitaires et des Ecoles d'Enseignement technique et professionnel l'acquièrent, une fois attesté le grade scientifique respectif, dans les Instituts des Sciences de l'Education en suivant à cet effet des stages intensifs. Sont dispensés de ces stages les enseignants ayant suivi la spécialité de Pédagogie au cours de leurs études universitaires.

c) Les enseignants de l'Education universitaire l'acquièrent dans ces mêmes Instituts au cours de leurs études de Doctorat ou pendant leur activité comme professeurs auxiliaires.

L'Université assume, par l'intermédiaire des Instituts des Sciences de l'Education et des Centres expérimentaux annexes, une fonction d'orientation et sa responsabilité est très lourde dans la formation et le perfectionnement du personnel enseignant et du personnel dirigeant des établissements d'enseignement.

2. LA REFORME DU SYSTEME

2.1. Le modèle de formation initiale d'enseignants et de spécialistes en éducation

Tout enseignant doit avoir une formation scientifique et culturelle garantie par l'accès aux institutions spécifiques et attestée par un diplôme de grade.

Les enseignants de l'Education générale de base et de l'Education préscolaire doivent attester le grade de Diplômés universitaires; les enseignants de l'Education spéciale et d'autres niveaux d'éducation doivent attester de diplôme de spécialistes, après avoir été admis au grade de Diplômés en éducation.

Le système prévu pour permettre l'accès à d'autres cycles fait appel à des stages spécifiques par aires de connaissances et à des stages de formation pédagogique pouvant être simultanés.

En ce qui concerne d'autres diplômes en rapport avec l'éducation spécialisée, ils correspondent alors à un deuxième cycle d'éducation ou Licence. Le Doctorat a pour rôle, dans cette branche de spécialisation, de former des chercheurs et des formateurs d'enseignants dans les différents niveaux de connaissances.

2.2. Le modèle de perfectionnement des enseignants les C.E.P.

En coordination avec les Communautés Autonomes, les Centres de Professeurs (C.E.P.) vont représenter l'institution de base chargée tant du perfectionnement que de la promotion des programmes d'innovation. Dans ces Centres, les enseignants vont échanger leurs expériences, en disposant de tous les moyens nécessaires à leur mise à jour; ces Centres vont renfermer donc les ressources matérielles et humaines destinées à cette fin. Les C.E.P. vont être le lieu de perfectionnement de tous les enseignants des niveaux non universitaires, et ils sont définis comme des lieux de communication et d'échange d'idées et d'expériences pédagogiques et didactiques, disposant de moyens de consultation, de diffusion et de conseil, favorisant la création d'équipes ou de séminaires de travail par aires scientifiques et/ou par niveaux éducatifs, et facilitant les relations entre niveaux et entre disciplines à propos de problèmes généraux de l'enseignement. C'est dans les C.E.P. que seront mis à exécution les plans de perfectionnement jugés utiles par l'Administration en fonction des exigences de la politique éducative à un moment donné et pour des zones géographiques bien déterminées.

Les compétences actuelles des Instituts des Sciences de l'Education (I.C.E.) dans le domaine du perfectionnement des enseignants non universitaires vont être transférées progressivement aux C.E.P.

Les I.C.E., en tant qu'instituts universitaires dans le cadre de la Loi portant sur la Réforme Universitaire, sont des structures appelées à jouer, à l'intérieur même de l'Université, un rôle important dans le *perfectionnement des enseignants universitaires*, dans l'information et l'orientation des étudiants, dans l'analyse de l'enseignement universitaire quant à sa planification, son développement et son évaluation. Les Universités doivent devenir le cadre naturel de l'activité institutionnelle des I.C.E.

Fonctionnellement, les C.E.P. sont des centres d'information, des sièges de ressources de documentation, des lieux d'enrichissement du curriculum et de diffusion d'expériences, équipés de moyens de reprographie et de tout matériel technique, des centres d'encadrement des ressources de soutien, notamment pour les programmes d'éducation compensatoire, des centres de mise à jour

et de renouvellement pédagogique pour les enseignants, des centres d'encouragement et de participation à la recherche appliquée, des centres de réalisation de programmes d'éducation pour les parents, etc.

En ce qui concerne leur mode de gestion, ils comportent un organe unipersonnel de direction (Directeur) et un Conseil de direction constitué de représentants des secteurs éducatifs, de l'Administration éducative et des Corporations locales.

II. DEVELOPPEMENT DE L'EDUCATION (1981-1984)

**1. NOUVELLES ORIENTATIONS DE LA POLITIQUE
CONCERNANT LES FINALITES, LES OBJECTIFS,
LA STRUCTURE ET LE CONTENU DE L'EDUCATION
FORMELLE ET INFORMELLE**

Outre les orientations déjà indiquées dans le chapitre I. 1. b), «Fins et objectifs spécifiques de l'éducation dans le cadre des objectifs du développement national et des besoins sociaux, culturels et éducatifs de la population» (page 207 et suivantes), et dans le chapitre 4. c) 2., «Réforme du système de formation du corps enseignant», sont à souligner les suivantes :

- L'enracinement de l'enseignement (l'école à son environnement, et ce pour des raisons formatives (l'élève est un être social) et méthodologiques (l'étude de ce qui est proche et immédiat, de la réalité environnante, est un moyen précieux pour motiver l'élève).
- La dignification des Enseignements techniques et professionnels. Les perspectives d'avenir conseillent d'encourager le développement de l'Enseignement technique et professionnel, ainsi que d'intégrer dans les études et la théorie et la pratique.
- La préparation à la vie. Il est absolument nécessaire de préparer l'élève à la vie dans son double aspect de personne et de citoyen. Il faut donc équiper les jeunes d'instruments et de connaissances qui s'avèrent indispensables aujourd'hui dans le monde.
- L'orientation professionnelle. Il est également absolument nécessaire d'orienter professionnellement les élèves, en sorte qu'il soit en mesure de choisir son avenir professionnel avec les plus hautes garanties de maturité et de réussite.

En ce qui concerne tant les programmes de l'éducation compensatoire que les mesures envisagées en matière de l'éducation pour adultes, ainsi que la réorganisation des enseignements à l'extérieur, les nouvelles orientations visent à la configuration d'un sous-système d'éducation non formelle, en partant toutefois de programmes différents qui se trouvaient éparpillés dans des organes de direction différents du système formel des niveaux.

C'est là la signification de l'unification de tous ces programmes dans la nouvelle Direction Générale de la Promotion Educative, créée en 1983.

La lenteur dans le changement s'explique par la nécessité d'éviter la paralysie des différents programmes actuellement en fonctionnement, et parce qu'il a été jugé utile de procéder d'une manière expérimentale, mais aussi en raison d'une procédure de compatibilité indispensable avec la mise au point de l'Etat des Autonomies en matière éducative.

La structure du sous-système d'éducation non formelle, ainsi que son articulation avec le système formel, est encore incertaine. En tout état de cause, des progrès ont été déjà faits dans ce sens, qui rejoignent la stratégie combinée proposée par l'Unesco en vue de garantir le droit effectif de tous à l'éducation. La tendance à maintenir des compartiments étanches semble faiblir, et de nouvelles dynamiques font leur apparition visant à l'assouplissement et à la coordination des objectifs dans les domaines de l'éducation préscolaire, de l'éducation générale de base et de l'éducation pour adultes.

Sur le plan *qualitatif*, les nouvelles orientations ont été déjà envisagées dans des chapitres précédents. En ce qui concerne leurs aspects *quantitatifs*, se reporter aux tableaux de la page 292¹

Pour ce qui est des orientations de la politique éducative *universitaire*, il est prévu que la Loi portant sur la Réforme universitaire soit mise en application pour la prochaine année scolaire 1984-85.

Les *priorités actuelles* sont les suivantes:

- L'intégration de certains professeurs universitaires dans les nouveaux corps de Professeurs agrégés et de Professeurs titulaires de l'Université, et de Professeurs agrégés et de Professeurs des Ecoles universitaires, établis par la L.R.U.
- L'établissement d'épreuves d'aptitude pour les Professeurs titulaires désirant accéder à la condition de Professeurs agrégés ou de Professeurs titulaires de l'Université et des Ecoles universitaires.
- L'établissement de concours ordinaires et de concours de mérites pour avoir accès aux corps enseignants, convoqués par le ministère de l'Education nationale.
- L'élaboration de normes de base réglementant les droits et les devoirs des enseignants.
- La préparation de la Loi du Conseil Social, organe de participation de la Société dans l'Université, dans le cas des Régions ayant accédé à l'autonomie par la voie de l'article 143 de la Constitution espagnole.
- La nomination des membres devant composer le Conseil des Universités, organe d'ordonnance, de coordination, de planification, de proposition et de conseil de l'Université espagnole.
- La mise en application de l'article 11 de la L.R.U., aux termes duquel les Départements et les Instituts universitaires, et leurs enseignants, peuvent conclure avec entités publiques et privées la réalisation de travaux à caractère scientifique, technique ou artistique, ainsi que la mise en route de stages de spécialisation.
- La réglementation des critères portant sur la création, la modification, la suppression et l'ordonnance des Départements universitaires, pièce clef des organes de l'enseignement supérieur.

- L'adéquation des aires de connaissances dans lesquelles est prévue la constitution de ces Départements.
- L'encouragement des études du premier cycle, dont la première conséquence sera l'obtention d'un diplôme universitaire après les avoir suivies, soit dans une Ecole universitaire, soit dans une Faculté ou une Ecole technique supérieure.
- La réglementation des études du troisième cycle qui aboutissent à l'obtention du diplôme de Docteur.

**BOURSES UNIVERSITAIRES. CONVOCATION GENERALE. NOMBRE D'AIDES ACCORDEES ET LEUR MONTANT
(EN MILLIONS DE PESETAS). ANNEE SCOLAIRE 1982-83**

— Les données se rapportent à la Convocation générale 1982-83, et non à l'exercice budgétaire 1982.

| | Nombre d'aides | Montant (en millions de pesetas) |
|-------------|-------------------|--|
| TOTAL | 78.806 | 3.896,8 |

**BOURSES NON UNIVERSITAIRES. CONVOCATION GENERALE. DISTRIBUTION (EN MILLIONS DE PESETAS)
PAR NIVEAUX EDUCATIFS. ANNEE SCOLAIRE 1982-83**

— Ne sont pas comprises les trois provinces basques, en raison de la singularité de leur autonomie financière.
— Les données se rapportent à la Convocation générale 1982-83, et non à l'exercice budgétaire 1982.

| | EDUCATION PRESCOLAIRE | | EDUCATION GENERALE DE BASE | | ENSEIGNEMENT TECHNIQUE ET PROFESSIONNEL | | BACCALAUREAT UNIFIE POLYVALENT - COURS D'ORIENTATION UNIVERSITAIRE | | AUTRES ETUDES | | TOTAL | |
|-------------|--------------------------|---------|----------------------------------|---------|---|---------|---|---------|-------------------|---------|-------------------|---------|
| | Nombre d'aides | Montant | Nombre d'aides | Montant | Nombre d'aides | Montant | Nombre d'aides | Montant | Nombre d'aides | Montant | Nombre d'aides | Montant |
| TOTAL | 47.378 | 1.075,9 | 7.793 | 156,2 | 26.902 | 1.425,3 | 64.392 | 3.165,9 | 1.453 | 87 | 147.918 | 5.910,3 |

**BOURSES NON UNIVERSITAIRES. CONVOCATION GENERALE. «LIVRES» (EN MILLIONS DE PESETAS)
PAR NIVEAUX EDUCATIFS. ANNEE SCOLAIRE 1982-83**

— Ne sont pas comprises les trois provinces basques, en raison de la singularité de leur autonomie financière.
— Les données se rapportent à la Convocation Générale 1982-83 et non à l'exercice budgétaire 1982.

| | ENSEIGNEMENT TECHNIQUE ET PROFESSIONNEL DU SECOND DEGRE | | ENSEIGNEMENT TECHNIQUE ET PROFESSIONNEL DU PREMIER DEGRE | | BACCALAUREAT UNIFIE ET POLYVALENT - COURS D'ORIENTATION UNIVERSITAIRE | | AUTRES ETUDES | | TOTAL | |
|-------------|--|---------|---|---------|--|---------|-------------------|---------|-------------------|---------|
| | Nombre d'aides | Montant | Nombre d'aides | Montant | Nombre d'aides | Montant | Nombre d'aides | Montant | Nombre d'aides | Montant |
| TOTAL | 4.214 | 21.070 | 2.989 | 14.945 | 19.474 | 92.370 | 119.143 | 595.715 | 144.820 | 724.100 |

2. NOUVELLES MESURES LEGISLATIVES DANS LE DOMAINE D L'EDUCATION

2. LEGISLATION. Principales dispositions législatives

Index analytique

1. PRECEPTES CONSTITUTIONNELS
2. STATUS D'AUTONOMIE
3. DEVELOPPEMENT DU PROCESSUS AUTONOMIQUE
 - 3.1. Dispositions communes
 - 3.2. L'Andalousie
 - 3.3. Les Canaries
 - 3.4. La Catalogne
 - 3.5. La Communauté Valencienne
 - 3.6. La Galice
 - 3.7. Le Pays Basque
4. LEGISLATION EDUCATIVE DE L'ETAT A PARTIR DE LA CONSTITUTION
5. LEGISLATION EDUCATIVE SPECIFIQUE DES COMMUNAUTES AUTONOMES
 - 5.1. L'Andalousie
 - 5.2. Les Baléares
 - 5.4. La Catalogne
 - 5.5. La Communauté Valencienne

- 5.6. La Galice**
- 5.7. Le Pays Basque**

6. ADMINISTRATION DE L'ETAT

- 6.1. Centrale**
- 6.2. Périphérique**

2. LEGISLATION

INDEX ANALYTIQUE

PRECEPTES CONSTITUTIONNELS. Voir I. 1. a): articles 10, 27, 39 et 149.

STATUTS D'AUTONOMIE. Voir 2.2.1. et suivants.

DEVELOPPEMENT DU PROCESSUS AUTONOMIQUE.
Voir 3.3. et suivants.

LEGISLATION EDUCATIVE DE L'ETAT A PARTIR
DE LA CONSTITUTION:

Droit à l'éducation (L.O.D.E.). Voir 4.4.27.

Education préscolaire. Voir 4.4.3.

Enseignements de base

Cycle initial. Voir 4.4.2., 4.4.3., 4.4.5., 4.4.9.

Cycle moyen. Voir 4.4.6.

Cycle supérieur. Voir 4.4.13.

Enseignants. Voir 4.4.15.

Enseignements secondaires

Etablissements scolaires. Voir 4.4.1.

Enseignants. Voir 4.4.25.

Livret scolaire. Voir 4.4.8., 4.4.19.

Etablissements pilotes. Voir 4.4.22.

Diplômes. Voir 4.4.7., 4.4.12.

Education compensatoire. Voir 4.4.17.

Bourses. Systèmes d'aide. Voir 4.4.21.

Enseignement technique et professionnel

Education spéciale. Voir 4.4.24.

Education spéciale

Enseignement technique et professionnel. Voir 4.4.24.

Niveaux d'éducation préscolaire et de base. Voir 4.4.20.

Enseignement universitaire

Réforme universitaire (L.R.U.). Voir 4.4.23.

Admission. Voir 4.4.14.

Epreuves d'aptitude. Voir 4.4.18.

Personnel enseignant. Voir 4.4.25.

Administration éducative de l'Etat

Haute Inspection. Voir 3.1.4., 3.1.6.

Réforme administrative. Voir 6.1.1.

Structure organique du ministère. Voir 6.1.2.

Recrutement des fonctionnaires. Voir 4.4.4.

Administration éducative périphérique

Bureaux d'Education au niveau des Communautés

Autonomes. Voir 6.2.2.

1. PRECEPTES CONSTITUTIONNELS. Voir 1. a)

2. STATUTS D'AUTONOMIE :

- 2.1. Statut d'Autonomie pour le Pays Basque (Loi Organique 3/79).
- 2.2. Statut d'Autonomie pour la Catalogne (Loi Organique 4/79).
- 2.3. Statut d'Autonomie pour la Galice (Loi Organique 1/81).
- 2.4. Statut d'Autonomie pour l'Andalousie (Loi Organique 6/81).
- 2.5. Statut d'Autonomie pour les Asturies (Loi Organique 7/81).
- 2.6. Statut d'Autonomie pour la Cantabrie (Loi Organique 8/81).
- 2.7. Statut d'Autonomie pour La Rioja (Loi Organique 3/82).
- 2.8. Statut d'Autonomie pour Murcie (Loi Organique 4/82).
- 2.9. Statut d'Autonomie pour la Communauté Valencienne (Loi Organique 5/82 du 1.º juillet).
- 2.10. Statut d'Autonomie pour l'Aragon (Loi Organique 8/82 du 10 août).
- 2.11. Statut d'Autonomie pour Castilla-La Manche (Loi Organique 3/82 du 10 août).
- 2.12. Statut d'Autonomie pour les Canaries (Loi Organique 10/82 du 10 août).
- 2.13. Loi Organique 13/1982, du 10 août, portant sur la réintégration et l'amélioration du Régime des Privilèges de la Navarre.
- 2.14. Statut d'Autonomie pour l'Estrémadure (Loi Organique 1/83 du 25 février).
- 2.15. Statut d'Autonomie pour les Baléares (Loi Organique 2/83 du 25 février).
- 2.16. Statut d'Autonomie pour la Communauté de Madrid (Loi Organique 3/83 du 25 février).
- 2.17. Statut d'Autonomie pour la Castille et León (Loi Organique 4/83 du 25 février).

3. DEVELOPPEMENT DU PROCESSUS AUTONOMIQUE :

3.1. Dispositions communes

- 3.1.1. LOI ORGANIQUE 8/1980, du 22 septembre, portant sur le Financement des Communautés Autonomes.
- 3.1.2. DECRET ROYAL 2237/1980, du 26 septembre, portant sur la création de la Commission Déléguée du Gouvernement à la Politique Autonominique.
- 3.1.3. DECRET ROYAL 2545/1980, du 21 novembre, portant sur les droits et le régime de Sécurité Sociale des fonctionnaires publics transférés aux Communautés Autonomes.
- 3.1.4. DECRET ROYAL 480/1981, du 6 mars, portant sur le fonctionnement dans le Pays Basque et la Catalogne de la Haute Inspection de l'Etat en matière d'enseignement non universitaire.
- 3.1.5. DECRET ROYAL 1778/1983, du 22 juin, portant sur des normes destinées à faciliter la mutation du personnel et à doter provisoirement les Communautés Autonomes des moyens humains et matériels correspondant au coût effectif des services de l'Etat transférés à ces Communautés.
- 3.1.6. DECRET ROYAL 1982/1983, du 23 mai, portant sur le fonctionnement dans les Communautés Autonomes de la Haute Inspection de l'Etat en matière d'enseignement non universitaire.
- 3.1.7. LOI 12/1983, du 14 octobre, portant sur le Processus autonome.
- 3.1.8. LOI 30/1983, du 28 décembre, portant sur la réglementation de cession des tributs de l'Etat aux Communautés Autonomes.

3.2. Andalousie

- 3.2.1. DECRET ROYAL 3825/1982, du 15 décembre, portant sur l'approbation des normes de transfert de services de l'Etat à la Communauté Autonome de l'Andalousie, et de fonctionnement de la Commission Mixte prévue dans la deuxième disposition transitoire de son Statut d'Autonomie.
- 3.2.2. DECRET ROYAL 3936/1982, du 29 décembre, portant sur le transfert de fonctions et de services de l'Administration de l'Etat à la Communauté Autonome de l'Andalousie en matière d'éducation.
- 3.2.3. DECRET ROYAL 2869/1983, du 9 novembre, portant sur l'estimation définitive et l'augmentation des moyens affectés aux services transférés à la Communauté Autonome de l'Andalousie en matière d'éducation.

3.3. Canaries

- 3.3.1. LOI ORGANIQUE 11/1982, du 10 août, portant sur les transferts complémentaires à la Communauté Autonome des Canaries.

- 3.3.2. DECRET ROYAL 1358/1983, du 20 avril, portant sur l'approbation des normes de transfert de fonctions et de services de l'Etat à la Communauté Autonome des Canaries, et de fonctionnement de la Commission prévue dans la quatrième disposition transitoire de son Statut d'Autonomie.
- 3.3.3. DECRET ROYAL 2091/1983, du 28 juillet, portant sur le transfert de fonctions et de services de l'Administration de l'Etat à la Communauté Autonome des Canaries en matière d'éducation.

3.4. Catalogne

- 3.4.1. DECRET ROYAL 1666/1980, du 31 juillet, portant sur les normes de transfert de services de l'Etat à la Généralité de Catalogne.
- 3.4.2. DECRET ROYAL 2809/1980, du 3 octobre, portant sur le transfert de services de l'Etat à la Généralité de Catalogne.
- 3.4.3. LOI 14/1981, du 28 octobre, portant sur la cession de tributs à la Généralité de Catalogne.
- 3.4.4. DECRET ROYAL 1963/1982, du 30 juillet, portant sur le transfert de services de l'Etat à la Généralité de Catalogne en matière d'enseignement professionnel nautique et de pêche.
- 3.4.5. DECRET ROYAL 1966/1982, du 30 juillet, portant sur le transfert de services de l'Etat à la Généralité de Catalogne en matière de Fondations pour l'enseignement.
- 3.4.6. DECRET ROYAL 2724/1983, du 5 octobre, portant sur le transfert à la Généralité de Catalogne en matière de Formation professionnelle réglementée.

3.5. Communaute Valencienne

- 3.5.1. LOI ORGANIQUE 12/1982, du 10 août, portant sur le transfert de compétences à la Communauté Valencienne en matière d'Administration de l'Etat.
- 3.5.2. DECRET ROYAL 4015/1982, du 29 décembre, portant sur l'approbation des normes de transfert de fonctions et de services de l'Etat à la Communauté Valencienne, et de fonctionnement de la Commission Mixte prévue dans la quatrième disposition transitoire de son Statut d'Autonomie.
- 3.5.3. DECRET ROYAL 2093/1983, du 28 juillet, portant sur le transfert de fonctions et de services de l'Administration de l'Etat à la Communauté Valencienne en matière d'éducation.

3.6. Galice

- 3.6.1. DECRET ROYAL 581/1982, du 26 février, portant sur l'approbation

des normes de transfert de services de l'Etat à la Communauté Autonome de la Galice, et de fonctionnement de la Commission Mixte prévue dans la quatrième disposition transitoire de son Statut d'Autonomie.

- 3.6.2. DECRET ROYAL 1763/1982, du 24 juillet, portant sur le transfert de fonctions et de services de l'Administration de l'Etat à la Communauté Autonome de la Galice en matière d'éducation.
- 3.6.3. DECRET ROYAL 2092/1983, du 28 juillet, portant sur l'estimation définitive et l'augmentation des moyens affectés aux services transférés à la Communauté Autonome de la Galice en matière d'éducation.

3.7. Pays Basque

- 3.7.1. DECRET ROYAL 2339/1980, du 26 septembre, portant sur les normes de transfert de services de l'Etat à la Communauté Autonome du Pays Basque.
- 3.7.2. DECRET ROYAL 2802/1980, du 26 septembre, portant sur le transfert de services de l'Etat à la Communauté Autonome du Pays Basque en matière d'enseignement.
- 3.7.3. DECRET ROYAL 3195/1980, du 30 décembre, portant sur le transfert définitif de services de l'Etat à la Communauté Autonome du Pays Basque en matière d'enseignement.
- 3.7.4. LOI 12/1981, du 13 mai, portant sur l'approbation de la Convention économique souscrite avec la Communauté Autonome du Pays Basque.

4. LEGISLATION EDUCATIVE DE L'ETAT A PARTIR DE LA CONSTITUTION:

- 4.4.1. LOI ORGANIQUE 5/1980, du 19 juin, portant sur la réglementation du Statut des Etablissements scolaires.
- 4.4.2. DECRET ROYAL 69/1981, du 9 janvier, portant sur l'ordonnance de l'Education générale de base et l'établissement des enseignement minimaux pour le cycle initial.
- 4.4.3. ARRETE MINISTERIEL du 17 janvier 1981, portant sur la réglementation des enseignements de l'Education préscolaire et du Cycle initial de l'Education générale de base.
- 4.4.4. DECRET ROYAL 229/1981, du 5 février, portant sur l'introduction de différentes modifications dans la procédure d'accès au Corps des fonctionnaires du ministère de l'Education nationale.
- 4.4.5. DECRET ROYAL 710/1982, du 12 février, portant sur l'établissement des enseignements minimaux pour le Cycle moyen de l'Education générale de base.
- 4.4.6. ARRETE MINISTERIEL du 6 mai 1982, portant sur la réglementation des enseignements du Cycle moyen de l'Education générale de base.

- 4.4.7. DECRET ROYAL 1564/1982, du 8 juin, portant sur la réglementation des conditions pour l'obtention, la délivrance et l'homologation des diplômes académiques et professionnels non universitaires.
- 4.4.8. ARRETE MINISTERIEL du 14 juillet du 1982, portant sur l'établissement des caractéristiques de base du Livret scolaire pour les élèves de l'Education générale de base.
- 4.4.9. DECRET ROYAL 1765/1982, du 24 juillet, portant sur l'horaire des enseignements minimaux dans le Cycle moyen de l'Education générale de base.
- 4.4.10. DECRET ROYAL 2639/1982, du 15 octobre, portant sur l'ordonnance de l'Education spéciale.
- 4.4.11. DECRET ROYAL 3087/1982, du 12 novembre, portant sur l'établissement des enseignements minimaux pour le Cycle supérieur de l'Education générale de base.
- 4.4.12. ARRETE MINISTERIEL du 17 novembre 1982, portant sur la procédure de délivrance des diplômes de Diplômé scolaire, de Bachelier, de l'Enseignement technique et professionnel du premier et du second degré, et des Certificats de scolarité.
- 4.4.13. ARRETE MINISTERIEL du 25 novembre 1982, portant sur la réglementation des enseignements du Cycle supérieur de l'Education générale de base.
- 4.4.14. DECRET ROYAL 3937/1982, du 29 décembre, portant sur l'introduction de la langue catalane dans les épreuves d'aptitude pour l'accès aux Facultés, aux Ecoles techniques supérieures et aux Collèges universitaires des Universités catalanes.
- 4.4.15. DECRET ROYAL 503/1983, du 9 mars, portant sur la nouvelle rédaction des articles 9, 2. b) et 11 du Décret 375/74, du 7 février, à titre de réglementation provisoire de l'accès au Corps des enseignants de l'Education générale de base.
- 4.4.16. DECRET ROYAL 607/1983, du 16 mars, portant sur la suspension de l'application du Décret Royal 3087/1982, du 12 novembre, qui établit les enseignements minimaux pour le Cycle supérieur de l'Education générale de base.
- 4.4.17. DECRET ROYAL 1174/1983, du 27 avril, portant sur l'Education compensatoire.
- 4.4.18. ARRETE MINISTERIEL du 3 mai 1983, portant modification de l'Arrêté du 9 octobre 1979 concernant les exercices, et leur évaluation, des épreuves d'aptitude pour l'accès à l'Université.
- 4.4.19. ARRETE MINISTERIEL du 27 mai 1983, portant sur l'adaptation du Livret scolaire que possèdent actuellement les élèves de l'Education générale de base dans l'ensemble du territoire espagnol incorporés au Cycle moyen lors de l'année scolaire 1982-83.
- 4.4.20. ARRETE MINISTERIEL du 14 juin 1983, mettant en application le Décret Royal 2639/1982, du 15 octobre, qui établit l'ordonnance de l'Education spéciale, en ce qui concerne les niveaux d'Education préscolaire et d'Education générale de base.

- 4.4.21. DECRET ROYAL 2298/1983, du 28 juillet, portant sur la réglementation du système des bourses et des autres aides aux études de caractère personnalisé.
- 4.4.22. DECRET ROYAL 2326/1983, du 13 juillet, portant modification en partie du Décret 2343/1975, du 23 août, qui établit la réglementation des Etablissements pilotes et des expériences dans les Etablissements d'enseignement ordinaires.
- 4.4.23. LOI ORGANIQUE 11/1983, du 25 août, portant sur la Réforme universitaire.
- 4.4.24. ARRETE MINISTERIEL du 18 octobre 1983, portant sur la réglementation de l'Education spéciale au niveau de l'Enseignement technique et professionnel à la suite de l'application du Décret Royal 2639/1982, du 15 octobre.
- 4.4.25. ARRETE MINISTERIEL du 5 décembre 1983, portant sur l'établissement de normes applicables aux concours de mutation de Corps de professeurs pour des enseignements non universitaires.
- 4.4.26. DECRET ROYAL 3254/1983, du 14 décembre, portant sur l'adéquation des effectifs de personnel enseignant contractuel dans les Universités.
- 4.4.27. LOI ORGANIQUE portant sur la réglementation du droit à l'éducation (Projet), du 15 mars 1984.

5. LEGISLATION EDUCATIVE SPECIFIQUE DES COMMUNAUTES AUTONOMES:

5.1. Andalousie

- DECRET 45/1982, du 4 août, portant sur la structure organique du Conseil de l'Education.
- DECRET 104/1982, du 15 septembre, portant création du Comité-Conseil de l'Education.
- DECRET 128/1982, du 13 octobre, mettant en application le Décret 45/1982, du 4 août, portant sur la structure organique du Conseil de l'Education.
 - DECRET 41/1983, du 2 février, portant modification du Décret 128/1982, du 13 octobre, qui met en application la structure organique du Conseil de l'Education.
 - DECRET 46/1983, du 23 février, portant modification du Décret 45/1982, du 4 août, et du Décret 128/1982, du 13 octobre, qui établit la structure organique du Conseil de l'Education, en créant la Direction Générale du Personnel.
- DECRET 16/1983, du 26 janvier, portant sur les Délégations d'Education de la Junte de l'Andalousie.
- ARRETE du 9 mars 1983, mettant en application le Décret 128/1982, du 13 octobre, sur la structure organique du Conseil de l'Education.

- DECRET 88/1983, du 13 avril, portant sur la transformation en Etablissements mixtes de tous les Etablissements scolaires publics.
- DECRET 125/1983, du 25 mai, portant sur la déconcentration des fonctions dans les Délégations provinciales du Conseil de l'Education.
- DECRET 129/1983, du 22 juin, portant sur la transformation en Etablissements de régime ordinaire des Etablissements pilotes actuels créés à la suite du Décret 2343/1975, du 23 août, et en Centres pour l'expérimentation et l'innovation pédagogique des Etablissements de régime ordinaire, dans le cadre territorial des compétences de la Communauté Autonome de l'Andalousie.
- DECRET 208/1983, du 5 octobre, portant création de la Direction générale des Universités.
- DECRET 238/1983, du 23 novembre, portant création des Equipes de Promotion et d'Orientation éducative.
- DECRET 269/1983, du 21 décembre, portant modification de la structure organique du Conseil de l'Education.
- DECRET 270/1983, du 21 décembre, portant modification de la structure des Délégations provinciales d'Education.
- DECRET 271/1983, du 21 décembre, portant sur la déconcentration des fonctions des Délégations provinciales d'Education de la Junte de l'Andalousie.
- ARRETE du 23 décembre 1983, mettant en application le Décret 269/1983, du 21 décembre, qui modifie la structure organique du Conseil de l'Education.

5.1.1. LOI du 9 janvier 1984, portant sur les Conseils Scolaires.

5.2. Balears

- 5.2.1. DECRET ROYAL 2193/1979, du 7 septembre, portant sur l'incorporation dans le système d'enseignement des îles Baléares des modalités insulaires de la langue catalane et de la culture à laquelle elle a donné origine.
- 5.2.2. ARRETE MINISTERIEL du 25 octobre 1979, mettant en application le Décret Royal 2193/1979, du 7 septembre, qui établit l'incorporation dans le système des modalités insulaires de la langue catalane et de la culture à laquelle elle a donné origine.
- 5.2.3. ARRETE MINISTERIEL du 11 février 1982, portant modification de l'Arrêté du 25 octobre 1979, qui établit l'incorporation dans le système d'enseignement des îles Baléares des modalités insulaires de la langue catalane et de la culture à laquelle elle a donné origine.

5.4. Catalogne

- DECRET 232/1980, du 18 novembre, portant sur la structure organique du Département d'Enseignement.

- DECRET 282/1980, du 1.º décembre, mettant en application la structure organique du Département d'Enseignement.
 - DECRET 75/1981, du 1.º avril, portant sur la réglementation provisoire de la structure et des fonctions des Services Territoriaux du Département d'Enseignement.
 - DECRET 76/1981, du 1.º avril, portant sur l'enregistrement des Etablissements d'enseignement.
- 5.4.1. ARRETE du 11 mai 1981, portant sur la réglementation des enseignements au niveau de l'Ecole maternelle et du Cycle initial de l'Education générale de base.
- LOI 4/1981, du 4 juin, portant sur l'adoption de mesures d'urgence concernant la fonction publique de la Généralité de la Catalogne.
 - DECRET 378/1981, du 8 octobre, portant sur la réglementation de la procédure de constitution des organes corporatifs de direction dans les Etablissements publics d'Education préscolaire, les Ecoles, les Lycées d'Enseignement secondaire et les Instituts d'Enseignement technique et professionnel.
 - DECRET 500/1981, du 14 décembre, portant sur l'approbation du Règlement de sélection et de nomination des Directeurs des Etablissements scolaires publics.
 - DECRET 2/1982, du 8 janvier, portant création des Directions générales de l'Enseignement secondaire et des Enseignements Professionnels et Artistiques au sein du Département d'Enseignement.
- 5.4.2. ARRETE du 16 août 1982, portant sur la réglementation des enseignements du Cycle moyen de l'Education générale de base.
- ARRETE du 30 septembre 1982, portant modification de la rédaction de l'alinéa 3 de l'article 1 de l'Arrêté du 16 août 1982.
- 5.4.3. LOI 7/1983, du 18 avril, portant sur la normalisation linguistique en Catalogne.
- 5.4.4. LOI 8/1983, du 18 avril, portant sur les Etablissements d'enseignement expérimentaux.
- ARRETE du 19 avril 1983, portant sur l'application aux Etablissements publics d'enseignement de la Catalogne de la dénomination générique correspondante en langue catalane.
 - DECRET 305/1983, du 7 juillet, portant sur l'organisation et les fonctions de l'Inspection générale des Services du Département d'Enseignement.
- 5.4.5. LOI 14/1983, du 14 juillet, portant sur la réglementation du processus d'intégration de certaines écoles privées dans le réseau des Etablissements publics d'enseignement.
- 5.4.6. DECRET 362/1983, du 30 août, mettant en application la Loi 7/1983, du 18 avril, relative à la normalisation linguistique en Catalogne dans le cadre de l'enseignement non universitaire.
- DECRET 576/1983, du 6 décembre, portant modification de la rédaction de l'article 9 du Décret 362/1983, du 18 avril, relatif à la norma-

lisation linguistique en Catalogne dans le cadre de l'enseignement non universitaire.

- 5.4.7. ARRETE du 8 septembre 1983, mettant en application le Décret 362/1983, du 30 août, relatif à la mise à exécution de la Loi 7/1983, du 18 avril, portant sur la normalisation linguistique en Catalogne dans le cadre de l'enseignement non universitaire.
- ARRETE du 6 décembre 1983, portant modification de la rédaction des articles 8 et 9 de l'Arrête du 8 septembre 1983, mettant en application le Décret 362/1983, du 30 août, qui met en exécution la Loi 7/1983 sur la normalisation linguistique en Catalogne dans le cadre de l'enseignement non universitaire.
 - DECRET 539/1983, du 6 décembre, portant sur la réglementation des extensions des Lycées d'Enseignement secondaire en Catalogne.
 - ARRETE du 16 janvier 1984, portant sur l'établissement des caractéristiques de base du Livret scolaire pour les élèves de l'Education générale de base.

5.5. Communauté Valencienne

- 5.5.1. DECRET du 3 décembre 1982, portant sur l'incorporation de la langue valencienne dans le système d'enseignement de l'Education préscolaire, l'Education générale de base, l'Enseignement secondaire et l'Enseignement technique et professionnel.
- DECRET du 3 décembre 1982, portant sur la structure et sur le régime intérieur du Conseil de la Culture, l'Education et la Science.
 - DECRET 40/1983, du 21 mars, portant modification de la structure et du régime intérieur du Conseil de la Culture, l'Education et la Science.
- 5.5.2. ARRETE du 27 juillet 1983, portant sur l'établissement de normes pour l'enseignement de la langue valencienne au niveau de l'Education préscolaire, l'Education générale de base, l'Enseignement secondaire et l'Enseignement technique et professionnel.
- DECRET 104/1983, du 29 juillet, portant création du Bureau scolaire valencien au sein du Conseil de la Culture, l'Education et la Science.
 - DECRET 5/1983, du 26 septembre, portant sur l'attribution provisoire de compétences aux Services territoriaux de l'Education.
 - DECRET 116/1983, du 26 septembre, portant sur la déconcentration des fonctions en matière de travaux et d'équipements au niveau des Services territoriaux d'Education du Conseil de la Culture, l'Education et la Science.
- 5.5.3. LOI 4/1983, du 23 novembre, portant sur l'usage et l'enseignement de la langue valencienne.
- DECRET 20/1984, du 20 février, du Conseil de la Communauté Autonome Valencienne portant sur la modification de la dénomination

des Directions générales de la Culture, l'Éducation et la Science, de leur composition organique et de leurs fonctions.

5.6. Galice

- DECRET 53/1982, du 3 mars, portant sur la structure organique du Conseil de l'Éducation.
- 5.6.1. DECRET 81/1982, du 29 avril, portant sur l'enseignement de la langue galicienne aux niveaux de l'Éducation préscolaire, l'Éducation générale de base, l'Enseignement secondaire et l'Enseignement technique et professionnel.
- 5.6.2. DECRET 101/1982, du 11 août, portant sur l'établissement et la réglementation de l'enseignement de la langue et la littérature galiciennes au niveau du Cours d'Orientation Universitaire.
 - DECRET 102/1982, du 11 août, portant sur la structure organique du Conseil de l'Éducation.
- 5.6.3. DECRET 120/1982, du 5 octobre, portant création de l'Institut Galicien d'Enseignement Secondaire à Distance.
 - DECRET 47/1983, du 16 mars, portant création des Directions générales des Universités et des Directions d'Enseignement de la langue galicienne.
- 5.6.4. ARRETE du 6 avril 1983, portant sur la réglementation provisoire des enseignements des Cycles initial et moyen de l'Éducation générale de base.
 - DECRET 95/1983, du 9 juin, portant sur la composition et sur les fonctions du Conseil de l'Éducation de la Galice.
- 5.6.5. LOI 3/1983, du 15 juin, portant sur la normalisation linguistique.
- 5.6.6. LOI 5/1983, du 30 juin, portant sur les Services de la Santé scolaire.
 - ARRETE du 20 juillet 1983, portant sur la dénomination des Etablissements publics d'enseignement de la Communauté Autonome de la Galice.
- 5.6.7. DECRET 135/1983, du 8 septembre, portant sur l'application au niveau de l'enseignement de la Loi 3/1983 relative à la normalisation linguistique.
 - DECRET 151/1983, du 11 octobre, portant sur l'organisation des Conseils de la Junte de la Galice.
- 5.6.8. ARRETE du 14 octobre 1983, portant sur les horaires des différents niveaux de l'Éducation générale de base.
- 5.6.9. DECRET 253/1983, du 15 décembre, portant sur la réglementation des Etablissements d'enseignement expérimentaux.

5.7. Pays Basque

- DECRET 50/1981, du 6 avril, portant sur l'établissement de normes organiques provisoires pour le Département de l'Éducation du Gouvernement basque.

- ARRETE du 9 avril 1981, portant création du Registre des Etablissements d'enseignement.
- 5.7.1. ARRETE du 25 mai 1981, portant sur l'enseignement au niveau de l'Education préscolaire et du Cycle initial de l'Education générale de base, et sur l'établissement de ses objectifs.
 - DECRET 80/1982, du 26 avril, portant sur l'approbation du Règlement de sélection et de nomination des Directeurs des Etablissements publics d'enseignement dans le Pays Basque.
- 5.7.2. ARRETE du Département de l'Education, du 11 mai 1982, portant sur l'enseignement au niveau du Cycle moyen de l'Education générale de base, et sur l'établissement de ses objectifs.
- 5.7.3. LOI 7/1982, du 30 juin, portant sur les Services de la Santé scolaire.
 - ARRETE du Département de l'Education, du 10 août 1982, réglementant l'enseignement de la langue et la littérature basques au niveau du Baccalauréat Unifié Polyvalent.
- 5.7.4. LOI 10/1982, du 24 novembre, portant sur la normalisation linguistique de l'usage de la langue basque.
 - DECRET 70/1983, du 18 avril, portant sur l'établissement de normes organiques provisoires pour le Département de l'Education et la Culture.
 - ARRETE du 6 juillet 1983, portant sur la réglementation des enseignements de la langue basque, modèle D, au niveau du Cycle supérieur de l'Education générale de base.
- 5.7.5. DECRET 138/1983, du 11 juillet, du Département de l'Education et la Culture, portant réglementation de l'usage des langues officielles dans l'enseignement non universitaire dans le Pays Basque.
 - DECRET 145/1983, du 27 juillet, du Département de l'Education et la Culture, portant établissement des normes organiques du Département de l'Education et la Culture.
- 5.7.6. LOI 15/1983, du 27 juillet, portant création de L'EUSKAL IKASTOLEN ERAKUNDEA —Institut Basque des Ikastolas— et approuvant le Statut juridique des Ikastolas.
- 5.7.7. ARRETE du 1.º août 1983, mettant en application le Décret 138/1983, du 11 juillet, qui réglemente l'usage des langues officielles au niveau de l'enseignement non universitaire dans la Communauté Autonome du Pays Basque.
- 5.7.8. DECRET 39/1984, du 30 janvier, portant sur la réglementation de l'expérimentation et la recherche éducative dans les Etablissements d'enseignement à régime intérieur.

6. ADMINISTRATION DE L'ETAT:

6.1. Centrale

- 6.1.1. DECRET-LOI ROYAL 22/1982, du 7 décembre, portant sur l'adoption de mesures d'urgence de Réforme administrative.

6.1.2. **DECRET ROYAL 1206/1983**, du 27 avril, portant sur l'établissement de la structure organique de base du ministère de l'Education nationale.

6.2. Peripherique

6.2.1. **LOI 17/1983**, du 15 novembre, portant sur la mise en application de l'article 154 de la Constitution.

6.2.2. **ARRETE** du 10 février 1984, portant sur l'établissement de la structure et des fonctions des Services Périphériques du ministère de l'Education nationale dans les Communautés Autonomes.

3. DEVELOPPMENT DE L'EDUCATION (1981-1984)

3. DEVELOPPEMENT DE L'EDUCATION (1981-1984)

a) Evolution du système: changements et faits nouveaux

1. EDUCATION PRESCOLAIRE
2. EDUCATION GENERALE DE BASE
3. EDUCATION SPECIALE
4. ENSEIGNEMENTS SECONDAIRES
5. AUTRES MODALITES
6. ENSEIGNEMENT UNIVERSITAIRE
7. EVOLUTION QUANTITATIVE GENERALE DU SYSTEME:
ENSEIGNANTS ET ELEVES

Au cours des années soixante-dix, deux faits très importants ont marqué l'évolution du système éducatif. D'une part, une très forte expansion de la scolarisation formelle. D'autre part, l'implantation et la mise en oeuvre d'une réforme éducative globale, qui a débuté en 1970 avec l'approbation de la Loi Générale de l'Education.

A la fin des années soixante-dix, cette réforme éducative a été mise en application d'une manière généralisée, du moins dans ses lignes les plus importantes, et des résultats remarquables ont été atteints sur le plan quantitatif: effectivité de la scolarisation au cours de la période obligatoire (6-13 ans), et taux de scolarisation élevés dans les niveaux non obligatoires.

Face à cette situation précédente, la période 1980-1984 a supposé un changement important d'orientation et de perspective. Ce changement peut se résumer comme suit: réflexion, révision et essais de développement sélectif, qui se traduisent en somme par les orientations suivantes:

- Sur le plan structural, l'attitude précédente d'application d'une réforme envisagée d'une manière globale et unitaire a cédé la place à une attitude de révision graduelle et systématique des différents niveaux et des différentes modalités éducatives, avec une portée et une orientation distinctes pour chacune d'elles. Sont à inclure ici des actions telles que la Loi de Réforme Universitaire, la réstructuration interne des cycles de l'Education générale de base, la réforme en cours de la préparation aux Enseignements secondaires (Enseignement secondaire proprement dit et Enseignement technique et professionnel), la réforme de l'éducation pour les adultes, etc.
- En deuxième lieu, l'accent est mis surtout sur les aspects qualitatifs. Sans négliger pour autant les questions structurelles ou les besoins découlant de l'évolution quantitative du système, une plus grande attention est incontestablement accordée à des thèmes comme le corps enseignant (tant sur le plan de sa formation que sur celui d'une augmentation des

effectifs des Etablissements), les programmes d'études, les systèmes d'évaluation, le rendement du système (avec des essais en vue de chiffrer et de remédier aux graves problèmes des redoublements et des abandons), etc.

- Sur le plan quantitatif, si le phénomène expansif ne s'est pas arrêté, on constate pourtant un certain ralentissement. Cette diminution du rythme d'accroissement et le fait d'avoir atteint déjà à certains objectifs importants (la scolarisation totale au cours de la période obligatoire) autorisent à essayer d'activer l'expansion (et c'est ce qui a été fait) vers des objectifs plus sélectifs: tranches d'âge précises (4-5 ans et 14-15 ans), groupes de population déterminés (zones rurales ou de faubourgs urbains), etc. Enfin, la réforme vise également à accorder une plus grande attention aux conditions de qualité dans lesquelles cette expansion s'est faite ou continue de se faire.

Etant donné que les aspects structurels et les questions relatives aux enseignants, aux méthodes, etc., sont envisagés dans d'autres chapitres spécifiques, ne sont exposées para la suite que les questions et les réalisations les plus remarquables liées à la troisième des orientations ci-dessus mentionnées: les objectifs atteints et les problèmes posés en matière d'expansion quantitative, ainsi que les conditions physiques dans lesquelles a lieu cette expansion.

1. L'EDUCATION PRESCOLAIRE

Le niveau de scolarisation atteint à l'école maternelle est appréciable, à la suite d'une croissance rapide du secteur public vers la fin des années soixante-dix. Le secteur privé, en revanche, a connu une stagnation, et a perdu même des élèves. Dès 1975, le rapport entre ces deux secteurs a été entièrement inversé. Mais ce tour d'horizon général masque pourtant deux graves déficiences: la mauvaise qualité des installations, très souvent provisoires, et les très fortes inégalités territoriales. En effet, 22 provinces se situent au-dessous du taux moyen national. Au niveau du Jardin d'enfance, le taux de scolarisation reste toujours très faible, inférieur même à celui de 1975.

EVOLUTION DES INDICATEURS DANS LE CADRE DE L'EDUCATION PRESCOLAIRE

| Année scolaire | Effectif total d'élèves | Taux de scolarisation | Secteur public. | Poids secteur public (%) |
|----------------|-------------------------|-----------------------|-----------------|--------------------------|
|----------------|-------------------------|-----------------------|-----------------|--------------------------|

75-76

| | | | | |
|---------------|---------|------|---------|------|
| 2-3 ans | 140.890 | 11,0 | 11.680 | 8,3 |
| 4-5 ans | 779.446 | 60,1 | 385.346 | 43,0 |

| Année scolaire | Effectif total d'élèves | Taux de scolarisation | Secteur public | Poids secteur public (%) |
|----------------|-------------------------|-----------------------|----------------|--------------------------|
| 80-81 | | | | |
| 2-3 ans | 123.913 | 9,7 | 12.665 | 10,2 |
| 4-5 ans | 1.058.512 | 79,8 | 638.673 | 60,3 |
| 81-82 | | | | |
| 2-3 ans | 121.765 | 10,0 | 14.434 | 11,9 |
| 4-5 ans | 1.076.132 | 82,0 | 656.516 | 61,0 |
| 82-83 | | | | |
| 2-3 ans | 116.776 | 9,9 | 14.377 | 12,3 |
| 4-5 ans | 1.070.841 | 84,6 | 668.843 | 62,5 |

Source: Cabinet d'Etudes statistiques du ministère de l'Education nationale.

2. L'EDUCATION GENERALE DE BASE

A ce niveau, la scolarisation est totale depuis le milieu des années soixante-dix. Toutefois, le maintien de cette situation exige l'investissement de lourdes ressources: primo, parce que la scolarisation avait été atteinte dans des conditions précaires de qualité (locaux provisoires, aménagés, etc.); secundo, parce que cette tranche d'âge continue de connaître une certaine croissance; tertio, parce que le secteur privé subit une déperdition faible mais constante à ce niveau. En ce qui concerne la distribution territoriale de l'offre, il faut souligner trois questions problématiques: les inégalités très marquées quant à la qualité des bâtiments et des installations; les résultats non satisfaisants dans certains cas de l'application des concentrations; les problèmes aigus de croissance posés dans certaines situations (nouveaux faubourgs, zones industrielles, etc.).

EVOLUTION DES INDICATEURS DE SCOLARISATION AU NIVEAU DE L'EDUCATION GENERALE DE BASE

| Année scolaire | Effectif total d'élèves | Secteur public | Poids secteur public (%) |
|----------------|-------------------------|----------------|--------------------------|
| 1975-76 | 5.473.468 | 3.311.493 | 60,5 |
| 1980-81 | 5.606.452 | 3.549.836 | 63,3 |
| 1981-82 | 5.629.874 | 3.574.944 | 63,5 |
| 1982-83 | 5.633.518 | 3.582.438 | 63,6 |

Source: Cabinet d'Etudes statistiques du ministère de l'Education nationale.

3. L'EDUCATION SPECIALE

Comme il a été déjà dit page 213, la situation de ce collectif (importance, distribution par catégories, carte territoriales, etc.) a été traditionnellement difficile à préciser car il existe une certaine dispersion des compétences et en plus les données avec lesquelles opèrent les différentes sources présentent de grandes divergences entre elles.

La structure et l'approche de base font aujourd'hui l'objet d'une révision, car on considère que leurs résultats ne sont pas satisfaisants du moment qu'ils isolent ce collectif de l'ensemble du système éducatif. Il semble exister en outre une mauvaise utilisation des ressources dans les Etablissements spécifiques, suite à la politique de création de centres excessivement grands, alors que la scolarisation atteinte dans les Etablissements ordinaires est considérée comme insuffisante.

EVOLUTION DES INDICATEURS DE SCOLARISATION AU NIVEAU DE L'EDUCATION SPECIALE

| Année scolaire | Elèves inscrits dans des Etablissements spécifiques | | | Elèves inscrits dans des Etablissements ordinaires | | |
|----------------|---|--------------------|--------|--|--------------------|--------|
| | Enseignement d'Etat | Enseignement privé | Total | Enseignement d'Etat | Enseignement privé | Total |
| 1980/81 ... | 14.772 | 32.847 | 47.619 | 36.258 | 3.987 | 40.245 |
| 1981/82 ... | 17.518 | 31.675 | 49.193 | 38.907 | 3.302 | 42.209 |
| 1982/83 ... | 19.089 | 29.993 | 49.082 | 45.186 | 3.746 | 48.932 |

Source : Cabinet d'Etudes statistiques du ministère de l'Education nationale.

4. LES ENSEIGNEMENTS SECONDAIRES

Même s'il y a eu une progression considérable du nombre d'élèves scolarisés, il subsiste toujours deux aspects négatifs à ce niveau: la décompensation de scolarisation entre le B. U. P. et la Formation professionnelle, et l'existence de quelque 300.000 jeunes en dehors du système éducatif, même s'ils sont âgés de moins de 16 ans. Il existe en outre de graves inégalités régionales et les Etablissements sont en général insuffisamment dotés en équipements et en installations spécifiques (laboratoires, ateliers).

EVOLUTION DES INDICATEURS DE SCOLARISATION AU NIVEAU DES ENSEIGNEMENTS SECONDAIRES

| Année scolaire | Effectif total d'élèves | Taux de scolarisation | Secteur public | Poids secteur public |
|--|-------------------------------|-----------------------------|-------------------|----------------------------|
| 1977-78 | | | | |
| B.U.P. et C.O.U. | 877.516 | 31,8 | 502.473 | 57,3 |
| Enseignement technique et professionnel | 407.812 | 12,8 | 175.902 | 43,1 |
| 1980-81 | | | | |
| B.U.P. et C.O.U. | 1.091.197 | 42,4 | 718.190 | 65,8 |
| Enseignement technique et professionnel | 558.808 | 16,9 | 301.673 | 54,0 |
| 1981-82 | | | | |
| B.U.P. et C.O.U. | 1.124.329 | 43,4 | 736.987 | 65,5 |
| Enseignement technique et professionnel | 619.090 | 19,2 | 345.809 | 55,9 |
| 1982-83 | | | | |
| B.U.P. et C.O.U. | 1.117.600 | 45,4 | 733.582 | 65,6 |
| Enseignement technique et professionnel | 650.929 | 16,9 | 362.851 | 55,7 |

Source: Cabinet d'Etudes statistiques du ministère de l'Education nationale.

5. AUTRES «MODALITES»

Sont inclus sous ce titre les Enseignements artistiques, l'Education permanente pour les adultes et les Etablissements à l'étranger. En ce qui concerne les premiers, ils comprennent les élèves des Ecoles des Arts appliqués et des Métiers artistiques, les élèves des Conservatoires et des Ecoles de Danse et d'Art dramatique. Il est difficile de préciser dans cette modalité quel est le degré de satisfaction quantitative de la demande, car il s'agit d'enseignements qui, de par leur nature vocationnelle même, englobent des collectifs très hétérogènes sur le plan de l'âge qui s'imbriquent souvent avec les collectifs pris en charge par les modalités ordinaires. En règle générale, le ministère s'est efforcé de maintenir le «statut» de ce collectif, en veillant à la conservation et à la satisfaction de besoins individuels et spécifiques détectés dans des zones bien distinctes. Il semble d'autre part que toute initiative d'expansion dans le secteur devrait être précédée d'une réstructuration visant à une coordination et une intégration plus efficaces dans le secteur éducatif général.

En ce qui concerne l'Education permanente pour les adultes, le tableau ci-dessous montre quelques données relatives à son évolution. Jusqu'à présent,

l'attention du ministère s'est axée en général sur le niveau correspondant au niveau ordinaire de l'éducation. Il semble par ailleurs que ce secteur est l'un des rares secteurs éducatifs où il s'avère possible de partager les moyens (établissements, enseignants, etc.) avec les modalités ordinaires. Or, il est apparu que ce partage est fort peu conseillable en règle générale; en effet, dans le cas de la seule expérience faite au niveau de l'Education générale de base, il a été l'une des causes de la marginalisation et de l'infantilisation de l'éducation adressée aux adultes.

La tendance actuelle vise à la spécialisation des enseignants pour qu'ils ne s'occupent que des adultes, et à l'aménagement de locaux et d'équipements spécifiques, même si l'on peut faire appel *comme soutien* à l'ensemble du réseau des établissements publics et privés, ainsi qu'à des enseignants d'autres aires et à des professionnels de tous types. Résoudre la situation antérieure est l'un des objectifs essentiels de la réforme entreprise.

EVOLUTION DE L'EFFECTIF D'ELEVES AU NIVEAU DE L'EDUCATION PERMANENT POUR LES ADULTES

| Année scolaire | Secteur public | Secteur privé | Total |
|-------------------|-------------------|------------------|--------|
| 1979-80 | 52.111 | 27.035 | 79.146 |
| 1980-81 | 53.552 | 12.978 | 66.530 |
| 1981-82 | 76.167 | 14.222 | 90.389 |
| 1982-83 | 72.267 | 16.785 | 89.052 |

Source: Cabinet d'Etudes statistiques du ministère de l'Education nationale.

En ce qui concerne les Etablissements à l'étranger, le réseau actuel est assez réduit et s'avère nettement insuffisant. Ces établissements sont emplacés surtout dans des villes européennes et d'Afrique du Nord, et ils sont très rares dans les pays de langue espagnole.

Les moyens affectés à ces établissements ont été apportés traditionnellement par les crédits généraux correspondant à chacun des niveaux. Le processus actuel de transferts aux Communautés Autonomes a conseillé d'envisager une individualisation des postes affectés à ces moyens car la compétence sur ces derniers n'est pas transférable.

Nous n'avons parlé jusqu'ici que de questions particulières ayant rapport avec chacun des niveaux ou chacune des modalités éducatives, sauf le niveau universitaire. Il existe pourtant un problème qui affecte pareillement tous ces niveaux: les écarts entre les âges théoriques auxquels devrait être suivi chaque niveau et les âges réels auxquels ils sont effectivement suivis.

Les problèmes traditionnels des redoublements et des abandons ne peuvent être mis en évidence qu'en analysant la situation réelle de la scolarisation de chaque tranche d'âge, sans tenir compte de l'effectif total des élèves ni des taux

bruts (pourcentage auxquels ils correspondent). Le résultat de cette analyse est donné dans le tableau suivant qui montre, pour chaque année d'âge, la situation réelle de scolarisation ou non scolarisation de ses composants, ainsi que les taux nets correspondants. Il faut souligner les quelque 200.000 enfants âgés de 4 et 5 ans non scolarisés, les quelque 300.000 jeunes âgés de 13 à 15 ans qui ont abandonné le système, et la forte proportion des élèves de B.U.P. et de Enseignement technique et professionnel plus âgés que la moyenne théorique leur correspondant.

**ELEVES INSCRITS. ANNEE SCOLAIRE 1982-83. REPARTITION PAR AGE ET PAR NIVEAU.
TAUX DE SCOLARISATION**

| Années d'âge | Précolaire. Ecole maternelle | Taux net | Education générale de base | Taux net | B. U. P. | Taux net | Enseignement technique et professionnel du Premier degré | Taux net | Enseignement technique et professionnel | Taux net | Effectif total d'élèves | Population en âge scolaire |
|--------------|------------------------------------|-------------|----------------------------------|-------------|-----------|-------------|--|-------------|---|-------------|-------------------------------|----------------------------------|
| 4 | 463.428 | 73,7 | — | — | — | — | — | — | — | — | 463.428 | 628.910 |
| 5 | 607.413 | 94,8 | — | — | — | — | — | — | — | — | 607.413 | 640.727 |
| 6 | — | — | 686.359 | — | — | — | — | — | — | — | 686.359 | 649.832 |
| 7 | — | — | 692.556 | — | — | — | — | — | — | — | 692.556 | 656.517 |
| 8 | — | — | 683.963 | — | — | — | — | — | — | — | 683.963 | 660.999 |
| 9 | — | — | 674.507 | — | — | — | — | — | — | — | 674.507 | 663.642 |
| 10 | — | — | 671.484 | — | — | — | — | — | — | — | 671.484 | 664.801 |
| 11 | — | — | 667.457 | — | — | — | — | — | — | — | 667.457 | 663.948 |
| 12 | — | — | 657.635 | 99,5 | — | — | — | — | — | — | 657.635 | 660.749 |
| 13 | — | — | 636.947 | 96,6 | — | — | — | — | — | — | 636.947 | 658.951 |
| 14 | — | — | 201.077 | 30,4 | 229.069 | 34,7 | 118.745 | 18,0 | 111 | 0,01 | 549.002 | 660.164 |
| 15 | — | — | 61.533 | 9,2 | 256.975 | 38,8 | 145.450 | 22,0 | 2.001 | 0,3 | 465.959 | 662.676 |
| 16 | — | — | — | — | 242.245 | 36,5 | 86.094 | 13,0 | 36.823 | 5,6 | 365.162 | 663.406 |
| 17 | — | — | — | — | 219.618 | 33,1 | 40.461 | 6,1 | 50.577 | 7,7 | 310.656 | 663.377 |
| 18 | — | — | — | — | 89.757 | 13,6 | 17.824 | 2,7 | 50.466 | 7,7 | 158.047 | 659.150 |
| 19 | — | — | — | — | 39.791 | 6,1 | 8.552 | 1,3 | 31.150 | 4,8 | 79.493 | 648.623 |
| 20 | — | — | — | — | 40.145 | 6,5 | 18.894 | 3,0 | 43.781 | 7,0 | 102.820 | 619.031 |
| — | 1.070.841 | — | 5.633.518 | — | 1.117.600 | — | 436.020 | — | 214.909 | — | 8.472.888 | — |

Source : Cabinet d'Etudes statistiques du ministère de l'Education nationale.

Les données correspondent à la projection pour l'année 1982 élaborée par le ministère sur la base du Recensement 1981.

6. ENSEIGNEMENT UNIVERSITAIRE

Il faut souligner l'importance considérable des études du deuxième cycle. En effet, il apparaît que le nombre d'élèves inscrits aux Facultés et aux Ecoles techniques supérieures est presque trois fois plus grand que celui des Ecoles universitaires. Cette disparité ne semble pas pouvoir s'expliquer rationnellement, car la moindre durée de ces carrières, leur niveau de difficulté plus aisé et leurs débouchés acceptables sur les plans professionnel et économique auraient dû entraîner un résultat inverse. Mais cette situation ne s'est pas toujours présentée de la sorte, car jusqu'à l'année scolaire 1967-68 les étudiants des Ecoles universitaires étaient plus nombreux que ceux des Facultés et des Ecoles techniques supérieures.

En ce qui concerne l'effectif total général des élèves de l'enseignement universitaire, on peut dire que l'expansion globale des derniers temps a continué au cours de ces trois dernières années scolaires, avec pourtant un affaiblissement du rythme de croissance, qui se situe aujourd'hui autour de 3%.

Pour ce qui est des réalisations les plus importantes effectuées dernièrement dans le domaine de l'enseignement universitaire, il convient de souligner, outre les changements qu'a apportés la Loi sur la Réforme Universitaire, la création de nouvelles spécialités dans les études à cycle court et l'établissement d'une nouvelle Université: l'Université de Castille-La Manche, deux efforts parmi d'autres en vue d'atteindre à une meilleure adéquation entre la demande sociale et l'Université.

| Effectif total des élèves | 1981-82 | 1982-83 | 1983-84 |
|---|---------|---------|---------|
| Universités | 669.848 | 692.152 | — |
| — Etatiques | 648.637 | 670.377 | — |
| — Non étatiques | 21.211 | 21.775 | — |
| Facultés et Collèges universitaires | 441.473 | 464.624 | — |
| — Etatiques | 423.275 | 446.106 | — |
| — Non étatiques | 18.198 | 18.518 | — |
| Ecoles techniques supérieures | 45.880 | 45.759 | — |
| — Etatiques | 44.394 | 44.104 | — |
| — Non étatiques | 1.486 | 1.655 | — |
| Ecoles universitaires | 182.495 | 181.769 | — |
| — Etatiques | 180.968 | 180.167 | — |
| — Non étatiques | 1.527 | 1.602 | — |

Source: Délégation de l'Institut national de la Statistique auprès du ministère de l'Education nationale.

7. EVOLUTION QUANTITATIVE GENERALE DU SYSTEME: ENSEIGNANTS ET ELEVES

Le nombre d'enseignants et le nombre d'élèves constituent les deux variables

fondamentales qui permettent de mesurer sur le plan quantitatif l'évolution du système éducatif. Entre 1978-79 et 1982-83, dernière année scolaire pour laquelle nous disposons de données statistiques, le nombre total d'enseignants est passé de 371.990 à 415.317; en quatre années scolaires, il a connu donc un accroissement de 11,6 pour 100, ce qui suppose une augmentation annuelle cumulative de presque 3 pour 100, plus exactement de 2,8 pour 100.

Au cours de cette même période de temps, le nombre d'élèves est passé de 9.088.700 en 1978-79 à 9.707.900 en 1982-83, avec un taux d'accroissement total de 6,8 pour 100 et un taux annuel cumulatif de 1,7 pour 100. La simple comparaison entre les accroissements relatifs des séries des enseignants et des élèves montre que le rapport élèves/professeur s'est amélioré du fait que ceux-ci ont augmenté davantage que ceux-là.

En regroupant les enseignements par niveaux, les chiffres absolus et les taux d'accroissement sont les suivants :

ENSEIGNANTS

| | 1978-79 | 1982-83 | Taux d'accroissement total | Taux d'accroissement annuel cumulatif |
|--|----------------|----------------|----------------------------------|--|
| Education préscolaire | 31.338 | 37.343 | 19,2 | 4,5 |
| Education générale de base (Ecole primaire) | 205.960 | 216.047 | 4,9 | 1,2 |
| Enseignements du Deuxième de- gré (1) | 95.786 | 116.879 | 22,0 | 5,1 |
| Enseignements du Troisième de- gré | 38.906 | 45.048 | 15,9 | 3,8 |
| TOTAL | 371.990 | 415.317 | 11,6 | 2,8 |

(1) Y compris l'Enseignement technique et professionnel.

L'accroissement le plus faible concerne l'Education générale de base; en effet, ce niveau comprend presque la totalité de la période de scolarisation obligatoire et ses besoins ont été donc assurés en priorité.

ELEVES INSCRITS (En milliers)

| | 1978-79 | 1982-83 | Taux d'accroissement total | Taux d'accroissement annuel cumulatif |
|--|----------------|----------------|----------------------------------|--|
| Education préscolaire | 1.077,7 | 1.187,6 | 10,2 | 2,5 |
| Education générale de base (Ecole primaire) | 5.590,4 | 5.633,5 | 0,8 | 0,2 |
| Enseignements du Deuxième de- gré (1) | 1.772,0 | 2.158,2 | 21,8 | 5,0 |
| Enseignements du Troisième de- gré | 648,6 | 728,6 | 12,3 | 3,0 |
| TOTAL | 9.088,7 | 9.707,9 | 6,8 | 1,7 |

(1) Y compris l'Enseignement technique et professionnel.

Comme dans le cas des enseignants, l'accroissement relatif le plus faible correspond à l'Education générale de base: la demande ne peut plus augmenter du fait que la scolarisation totale de la population en âge scolaire a été déjà atteinte. On commence même à sentir les effets de la décroissance de la natalité, et il est fort probable que l'évolution de cette série s'infléchisse dans un proche avenir.

Les enseignements secondaires ou du Deuxième degré ont connu en revanche une plus forte augmentation relative, conséquence logique étant donné que les besoins quantitatifs primaires sont déjà assurés.

La comparaison entre les taux d'accroissement relatifs par niveaux correspondant aux enseignants et aux élèves montre que tous les rapports élèves/professeur ont diminué, à l'exception du Deuxième degré où ce rapport reste pratiquement stable, en raison vraisemblablement de l'augmentation considérable du nombre d'élèves.

La structure du système éducatif a évolué, entre les deux années scolaires extrêmes de la période considérée, conformément aux chiffres donnés ci-dessous:

| | Distribution des élèves en pourcentage | |
|---|---|--------------|
| | 1978-79 | 1982-83 |
| Education préscolaire | 11,9 | 12,3 |
| Education générale de base (Ecole primaire) ... | 61,5 | 58,0 |
| Enseignements du Deuxième degré (1) | 19,5 | 22,2 |
| Enseignements du Troisième degré | 7,1 | 7,5 |
| TOTAL | 100,0 | 100,0 |

(1) Y compris l'Enseignement technique et professionnel.

A la suite des rythmes de croissance différents du nombre d'élèves de chacun des niveaux éducatifs énumérés dans les alinéas précédents, il apparaît aujourd'hui un changement du «poids» qu'ils ont dans l'ensemble du système, avec une augmentation des niveaux volontaires aux dépens du niveau de base qui témoigne d'un processus d'amélioration: en effet, la demande d'une éducation autre que l'obligatoire est chaque fois mieux satisfaite.

ENSEIGNANTS DISTRIBUES PAR NIVEAUX EDUCATIFS

| | 1978-79 | 1979-80 | 1980-81 | 1981-82 | 1982-83 |
|---|----------------|----------------|----------------|----------------|----------------|
| TOTAL | 371.990 | 382.605 | 396.349 | 407.861 | 415.317 |
| Education préscolaire | 31.338 | 34.188 | 35.588 | 36.846 | 37.343 |
| Education générale de base (Ecole primaire)..... | 205.960 | 205.550 | 211.074 | 214.391 | 216.047 |
| Enseignement secondaire et Cours d'Orientation Uni- versitaire | 59.375 | 63.645 | 66.160 | 67.931 | 69.768 |
| Enseignement technique et professionnel | 30.762 | 33.583 | 36.556 | 40.190 | 42.174 |
| Enseignements divers du Deuxième degré | 5.649 | 4.663 | 4.140 | 4.392 | 4.937 (*) |
| Ecoles universitaires | 9.489 | 10.345 | 11.097 | 11.571 | 11.892 (*) |
| Facultés et Collèges universitaires | 22.113 | 22.995 | 24.084 | 24.762 | 25.320 (*) |
| Ecoles techniques supérieures | 5.060 | 5.080 | 5.203 | 5.255 | 5.274 (*) |
| Enseignements divers du Troisième degré | 2.244 | 2.556 | 2.447 | 2.524 (*) | 2.562 (*) |

Source: Cabinet d'Etudes statistiques du ministère de l'Education nationale.

(*) Chiffres provisoires.

ELEVES INSCRITS, DISTRIBUES PAR NIVEAUX EDUCATIFS

(En milliers d'élèves)

| | 1978-79 | 1979-80 | 1980-81 | 1981-82 | 1982-83 |
|---|---------|---------|---------|---------|----------|
| TOTAL | 9.088,7 | 9.348,9 | 9.449,7 | 9.628,4 | 9.707,9 |
| Education préscolaire | 1.077,7 | 1.159,9 | 1.182,4 | 1.197,9 | 1.187,6 |
| Education générale de base (Ecole primaire)..... | 5.590,4 | 5.606,8 | 5.606,5 | 5.629,9 | 5.633,5 |
| Enseignement secondaire et Cours d'Orientation Uni- versitaire | 999,5 | 1.055,8 | 1.091,2 | 1.124,3 | 1.117,6 |
| Enseignement technique et professionnel | 455,9 | 515,1 | 558,8 | 619,1 | 650,9 |
| Enseignements divers du Deuxième degré | 316,6 | 344,7 | 329,9 | 353,0 | 389,7 |
| Ecoles universitaires | 171,3 | 178,8 | 179,0 | 182,5 | 181,8 |
| Facultés et Collèges universitaires | 406,5 | 415,1 | 423,9 | 441,5 | 464,6 |
| Ecoles techniques supérieures | 43,4 | 45,4 | 46,1 | 45,9 | 45,7 |
| Enseignements divers du Troisième degré | 27,4 | 27,3 | 31,9 | 34,3 | 36,5 (*) |

Source: Cabinet d'Etudes statistiques du ministère de l'Education nationale.

(*) Chiffres provisoires.

**b) DEVELOPPEMENT DE L'EDUCATION INFORMELLE
ET D'AUTRES PROGRAMMES A L'INTENTION
DES JEUNES ET DES ADULTES**

**b) Développement de l'éducation informelle et d'autres programmes
à l'intention des jeunes et des adultes**

L'éducation non formelle a fait l'objet d'un traitement conjoncturel et très partiel. En fait, le ministère de l'Éducation nationale a agréé des enseignements non formels dans des établissements privés, et il en a développé lui-même quelques-uns dans son sein. Mais, faute d'une approche globale et approfondie de la question, ces enseignements continuent d'être dans une large mesure dys-fonctionnels par rapport à la structure générale du ministère de l'Éducation nationale.

Le regroupement d'une série de compétences et de programmes à caractère en tout ou en partie informel (tels que l'Éducation compensatoire, l'Éducation pour adultes dans sa nouvelle orientation et l'Éducation à l'extérieur) dans la Direction générale de la Promotion éducative marque le commencement d'une nouvelle étape de reconnaissance et de soutien du ministère à tant et tant d'initiatives qui peuvent s'avérer très importantes en vue de corriger des déficiences du système formel et de potentialiser les possibilités de ce dernier au service de l'éducation intégrale.

C'est dans ce sens que se situent les programmes mentionnés auparavant, et que nous décrivons sommairement par la suite.

D'une part, il faut citer les cours qui s'adressent en particulier aux jeunes déscolarisés âgés de 14 à 15 ans, comme témoignage de la prise en considération du problème posé par le taux élevé des échecs scolaires. Des actions spécifiques ont été entreprises à l'intention des jeunes qui quittent l'école sans avoir atteint les niveaux éducatifs minimaux et qui ont des difficultés d'insertion sociale. Ces actions visent à renforcer et à améliorer les connaissances sur les *techniques de base* (lecture, écriture, calcul) à l'aide de méthodes informelles, ainsi qu'à développer des penchants et des habiletés orientées vers l'emploi, et à aider ces jeunes à surmonter leurs difficultés d'incorporation sociale et culturelle. Il n'existe pas dans ce sens un programme-type, mais un processus que chaque équipe

établi en met en oeuvre en fonction des circonstances. Ce programme général est entrepris avec la collaboration de l'Institut national de l'Emploi (INEM), relevant du ministère du Travail et de la Sécurité Sociale.

Il existe d'autre part les programmes non formels pour l'Education préscolaire, qui consistent essentiellement en l'orientation des parents habitant des zones rurales écartées pour qu'ils suppléent à l'impossibilité de leurs enfants de fréquenter les établissements d'enseignement. Ce sont donc les instituteurs qui se déplacent jusqu'aux différentes agglomérations rurales.

L'enseignement a distance, par l'intermédiaire du Centre national de l'Education de base à Distance (CENEBAD), est en passe de devenir aujourd'hui la plaque tournante du développement de l'éducation des adultes. On travaille actuellement sur l'hypothèse d'un système modulaire qui va incorporer plus tard des enseignements non formels, dans le cadre des orientations du grand Programme II, «L'Education pour tous», du Deuxième Plan à moyen terme de l'Unesco.

Le centre spécifique consacré à l'éducation des adultes par radio est le Centre ECCA, qui est un organisme de l'Etat créé à la suite d'une convention avec la station émettrice du même nom. La radiodiffusion est complétée dans ce cas par la remise de documents écrits et par des contacts directs d'évaluation avec les élèves. Ce centre a déjà mis en route quelques programmes non formels.

Le développement de l'éducation non formelle en dehors de l'Administration est un fait significatif que cette dernière entend soutenir et stimuler, tout en incorporant cette modalité dans ses propres programmes.

Les changements prévisibles dans l'approche de l'éducation à l'extérieur (voir I. 4. b). 7.4., page 273) vont viser à l'acquisition de modalités non formelles, intégrés dans les différents systèmes éducatifs des pays en question, notamment en ce qui concerne les pays européens et l'Australie.

- c) **Innovations ou réformes éducatives mises en oeuvre au cours des trois dernières années dans le cadre des structures, du contenu, des méthodes, de l'administration ou d'autres aspects de l'éducation**

1. REFORME DE L'EDUCATION GENERALE DE BASE

1.1. Raisons de la réforme

1.2. Mise en oeuvre de la réforme

1.2.1. Etablissement d'un nouveau corpus pour le Cycle supérieur

1.2.2. Evaluation du Cycle initial

1.2.3. Evaluation du Cycle moyen

2. REFORME DES ENSEIGNEMENTS SECONDAIRES

2.1. Raisons de la réforme

2.2. Principales lignes d'orientation

2.3. Changements envisagés

2.4. Mise en oeuvre de la réforme

2.4.1. Délais prévisibles

2.4.2. Objectifs communs

2.4.3. Méthodologie

2.4.4. Emplois du temps

2.4.5. Evaluation

2.5. Tâches à accomplir (tableau)

3. REFORME DE L'ENSEIGNEMENT UNIVERSITAIRE

3.1. Structure

3.2. Contenu

3.3. Administration

3.4. Corps enseignant

c) Innovations ou reformes éducatives mises en œuvre au cours des trois dernières années dans le cadre des structures, du contenu, des méthodes, de l'administration ou d'autres aspects de l'éducation

1. REFORME DE L'EDUCATION GENERALE DE BASE

1.1. Raisons de la réforme

Il a été procédé au cours de ces dernières années à la réforme de l'Education générale de base (E.G.B.).

Jusqu'en 1981, tout le niveau de l'E.G.B. se régissait par les orientations pédagogiques établies en 1970.

La nécessité de modifier les programmes correspondant à cette période d'éducation obligatoire s'est posée à la suite du taux élevé des échecs scolaires, en raison de l'excès de contenus de ces programmes, de leurs niveaux par trop abstraits et théoriques et en vue de les adapter aux besoins de la réalité présente.

L'E.G.B. est donc restructurée en trois cycles, dont le niveau Préscolaire et le Cycle initial sont implantés à caractère obligatoire en 1981, et le Cycle moyen en 1982. Cette implantation précipitée et non suffisamment testée est suivie de celle du Cycle supérieur, en 1982 également. En raison de quoi, il a été jugé utile de suspendre la mise en application des enseignements pour le Cycle supérieur.

1.2. Mise en œuvre de la réforme

Les actions ci-après énumérées ont été entreprises en vue d'une réforme sérieuse de l'E.G.B.

1.2.1. Etablissement d'un nouveau corpus pour le Cycle supérieur

Le programme est allégé de contenus au profit des techniques, des habiletés,

des dextérités, et il implique de suivre une méthodologie active qui permette à l'élève d'observer, d'évaluer, de critiquer et de modifier la réalité.

La réforme vise à établir un corpus :

- Ouvert: Possibilité d'incorporation de nouveaux apprentissages, et de substitution de ceux éventuellement déphasés.
- Souple: Susceptible de s'adapter aux différentes réalités personnelles, environnementales, sociales.
- Équilibré: En sorte qu'il comprenne tous les aspects faisant partie d'une éducation intégrale.
- Intégré: Intégration des différentes matières classiques dans des aires d'apprentissage, recherche de l'inter-relation qui existe dans la réalité en la rapprochant des différents champs du savoir, formulation des objectifs (objectifs minimaux, terminaux de manière à ce qu'ils comprennent les contenus, la méthodologie, les techniques.).

Un premier brouillon de corpus a été déjà établi et soumis à l'avis de tous les secteurs sociaux en rapport avec l'éducation (mouvements de rénovation pédagogique, corps enseignants, associations de parents, syndicats, etc.), afin de donner à cette initiative un caractère *participatif* du moment que l'éducation est entendue comme une tâche relevant de toute la communauté.

Il sera tenu compte de tous les apports et de toutes les suggestions proposées, et le projet initial sera modifié progressivement en fonction des nouvelles données.

L'ensemble définitif aura été suffisamment testé avant de procéder à son implantation, et à cet égard sont prévues différentes actions :

- Expérimentation initiale (année scolaire 1984-85) dans une trentaine d'établissements d'E.G.B.
- Expérimentation plus généralisée (années scolaires 1985-86 et 1986-87), avec augmentation considérable du nombre des établissements concernés.
- Perfectionnement des enseignants, en les préparant pour les tâches qu'implique le nouveau corpus ; le programme débutera en 1984 pour les enseignants sélectionnés en vue de l'expérimentation initiale et s'étendra ensuite à l'ensemble des enseignants du Cycle supérieur de l'E.G.B. pendant la durée de la phase expérimentale.

Au vu des résultats de cette expérimentation, le projet de corpus sera également modifié le cas échéant au fur et à mesure. Ainsi, le moment venu de son implantation généralisée et à caractère obligatoire :

- Il aura été suffisamment expérimenté.
- Les avis des différents secteurs sociaux auront été écoutés et évalués.
- Les enseignants auront pu se préparer en bonne et due forme.

1.2.2. *Evaluation du Cycle initial*

L'évaluation du Cycle initial de l'E.G.B. a été faite au cours de l'année scolaire 1983-84.

Les résultats montrent que très peu d'apprentissages —divisions des Enseignements minimaux— sont réussis par un pourcentage élevé d'élèves. En règle générale,

rale il apparaît que seuls 42% d'apprentissages sont réussis dans ce domaine par plus de 60% des élèves.

Si l'on admet que dans un niveau éducatif de base et obligatoire, comme l'E.G.B., il est souhaitable d'obtenir un taux de réussite de 85 à 90 pour 100 dans les apprentissages constituant ce niveau, alors il est permis d'affirmer que les résultats obtenus par les élèves du Cycle initial ne répondent pas à cette attente, autrement dit qu'ils restent au-dessous des taux de réussite escomptés.

D'autre part, on a constaté un manque d'information et de mise à jour de la part des enseignants du Cycle initial, tant pour mettre en application les virtualités de l'enseignement par cycles que pour programmer et évaluer les séquences d'objectifs qu'impliquent les Enseignements minimaux.

Ainsi, au vu des résultats objectifs de l'évaluation du Cycle initial, il s'avère nécessaire de remettre en question les objectifs qui avaient été fixés au départ pour les Enseignements minimaux de ce Cycle.

Le plan de travail prévu pour ce remaniement comprend les phases suivantes :

- Réunions de travail entre enseignants ayant de l'expérience sur le Cycle initial pour réviser les résultats de l'évaluation de ce dernier, et pour faire des propositions précises de modification au niveau des différentes aires d'apprentissage qu'il comprend.
- Réunions de travail avec des experts (psychologues, pédagogues, spécialistes, etc.) dont le rôle est de porter conseil aux groupes précédents.
- Elaboration d'un premier document contenant une proposition d'objectifs pour les Enseignements minimaux du Cycle initial (février 1985).
- Diffusion et mise en consultation de ce document, dans un but d'information et de stimulation de nouvelles suggestions sur ce qui a été déjà fait.
- Etude des apports reçus, et nouvelle formulation le cas échéant de la proposition précédente.
- Stages de mise à jour à l'intention des enseignants devant expérimenter le nouveau corpus.
- Expérimentation du nouveau corpus du Cycle initial au cours de l'année scolaire 1985-86, en vue de tester sa viabilité et sa validité.
- Implantation généralisée du nouveau corpus l'année scolaire 1986-87. Parallèlement à ce processus, des documents de soutien aux enseignants seront élaborés et des stages de perfectionnement seront organisés à l'intention de ces derniers, en mettant l'accent sur les aspects où les plus graves déficiences auront été constatées.

1.2.3. Evaluation du Cycle moyen

L'évaluation de ce Cycle est déjà en marche, ses résultats devant être connus en principe au cours de l'année 1985. Une fois ces résultats analysés, il sera procédé de la même manière que dans le cas précédent du Cycle initial.

2. REFORME DES ENSEIGNEMENTS SECONDAIRES

2.1. Raisons de la réforme

Il s'agit essentiellement d'une demande sociale de prolongement de la scolarité. L'âge d'entrée sur le marché du travail recule (tant légalement que sur le plan pratique), alors que la dynamique sociale et l'évolution technologique exigent à leur tour une plus large préparation de base (recyclage professionnel, plus grande liberté individuelle, participation du citoyen, loisirs).

Mais, d'autre part, la structure éducative actuelle est insuffisante pour répondre à cette exigence. Il existe un taux élevé d'échecs scolaires et l'enseignement secondaire montre une forte tendance vers les domaines de la théorie (Baccalauréat) ou du manuel (Enseignement technique et professionnel).

Il en résulte un haut degré de frustration, tant parmi les élèves que parmi les enseignants, surtout dans des zones déterminées (milieu rural, banlieues urbaines), qui aboutit au divorce entre culture juvénile (langage, valeurs, aspirations, besoins, inquiétudes) et culture scolaire.

La conjoncture actuelle est dans l'ensemble favorable à une réforme, que tout le monde considère comme nécessaire. Elle présente cependant certaines difficultés, qui découlent surtout du mécontentement produit par la série ininterrompue de changements qui perturbe depuis des années le fonctionnement du système éducatif.

2.2. Principales lignes d'orientation

Ce sont les suivantes :

- Convergence progressive des études actuelles de Formation professionnelle et de Baccalauréat Unifié Polyvalent vers un tronc commun d'enseignement général (Baccalauréat général ou Premier Cycle des enseignements secondaires).
- Introduction dans ce tronc commun d'aspects technologiques et pratiques.
- Réduction du taux d'échecs scolaires à l'aide de systèmes de rattrapage, mais surtout de prévention.
- Etablissement d'une homogénéité dans la qualité et le niveau de la formation, sans préjudice de la diversité culturelle, la disparité des situations géographiques, socio-économiques, etc., de façon à ce que les inégalités de chances initiales aient tendance à disparaître et non pas à s'accroître.
- Souplesse du système éducatif afin que l'innovation n'entraîne pas des bouleversements traumatiques, et qu'elle permette une adaptation progressive de l'éducation aux circonstances sociales, technologiques, etc.
- Etablissement de rapports entre le système éducatif et son environnement.

2.3. Changements envisagés

Dans les grandes lignes, les principaux changements seraient les suivants :

1. Renouvellement des établissements d'enseignement, en dépassant la vision selon laquelle il s'agit seulement de lieux ou des enseignements déterminés sont donnés.

2. Redéfinir le rôle de l'enseignant, en dépassant la tâche qui lui est attribuée communément de faire apprendre une matière déterminée. Si l'on veut que les établissements d'enseignement contribuent à la formation de la personne, du travailleur, du citoyen, il faut apporter au rôle du professeur un contenu beaucoup plus riche.

3. Changements dans l'organisation des établissements, concernant :

- Les emplois du temps.
- La souplesse des équipes de travail des enseignants et de leurs fonctions.
- Les rapports avec l'environnement.
- La modification des normes, afin d'établir par des dispositions légales les nouvelles règles de structure et de fonctionnement du système.

2.4. Mise en oeuvre de la réforme

Pour la mise en route de la réforme des Enseignements secondaires, il a été opté pour un processus d'expérimentation et de diffusion lentes et contrôlées. C'est ainsi qu'un Arrêté ministériel du 30 septembre 1983 a autorisé l'expérimentation de nouveaux plans et de nouveaux programmes dans différents établissements ordinaires d'Enseignement secondaire, et a fixé des objectifs qui doivent être atteints par les élèves au cours des deux années scolaires du Baccalauréat général. De même, ont été établies des orientations méthodologiques spécifiques pour chaque matière, ainsi que des contenus et des activités concrets.

Les expériences autorisées sont prévues pour une durée de deux années scolaires, elles impliquent un changement d'objectifs et une rénovation méthodologique, et elles concernent trois aires : Instrumentale, Sciences de l'Homme et de la Matière, et Pratique technologique et artistique.

2.4.1. Délais prévisibles

Année scolaire 1983-84 : Expérimentation du Premier cycle dans une trentaine d'Établissements d'enseignement. Elaboration d'un modèle pour le Deuxième cycle.

Année scolaire 1984-85 : Fin de l'expérience du Premier cycle dans la trentaine d'établissements. Elargissement de l'expérience à 30 autres établissements. Estimation du coût de la réforme.

Année scolaire 1985-86: Elargissement de l'expérience du Premier cycle. Début de l'expérience du Deuxième cycle.

2.4.2. *Objectifs communs*

Toutes les disciplines académiques envisagées sont orientées vers des objectifs communs. A la fin du Baccalauréat général (Premier cycle), l'élève doit :

- Pouvoir exprimer oralement et par écrit, d'une manière correcte et ordonnée, sa pensée et ses sentiments, et utiliser comme il faut le vocabulaire spécifique de chaque matière.
- Comprendre les messages de la communication usuelle.
- Utiliser de manière critique les sources d'information.
- Agir d'une façon créative.
- Raisonner avec une correction logique.
- Avoir une vision intégratrice des différentes aires du savoir.
- Maîtriser les aptitudes et les habiletés techniques les plus communes.
- Avoir une attitude critique et non dogmatique face à la réalité.
- Avoir une méthode rationnelle de travail et maîtriser les modes d'étude.
- Etre en mesure de travailler en équipe et savoir faire la part de la vision d'ensemble et de la tâche individuelle.

2.4.3. *Méthodologie*

L'acceptation des objectifs ci-dessus énumérés suppose deux choses: d'une part, dépasser cette idée selon laquelle les établissements d'enseignement ne sont que des lieux où des enseignements déterminés sont donnés; d'autre part, redéfinir le rôle de l'enseignant, qui ne saurait se limiter à la simple tâche de faire apprendre aux élèves une matière déterminée.

Le but n'est donc pas un enseignement classique, mais bien un enseignement ouvert, actif, participatif, critique, qui permette le contact de l'élève avec la vie réelle pour qu'il la comprenne mieux.

Par voie de conséquence, les méthodes didactiques à appliquer se doivent d'être actives et de stimuler l'investigation personnelle, le sens critique, la réflexion, la prise de position raisonnée. Et le tout à partir de l'étude de l'environnement de l'élève, compte tenu du rôle essentiel que joue dans l'apprentissage la proximité aux lieux et aux événements.

2.4.4. *Emplois du temps*

L'emploi du temps de l'Etablissement doit être suffisamment souple pour assurer les heures de classe nécessaires pour chaque matière et pour ménager des périodes destinées à l'organisation d'activités scolaires et de stages de renforcement dans le cas des matières qui en auraient besoin.

L'emploi du temps proposé au départ est le suivant :

| Aires | Matières | Heures hebdomadaires | | |
|--------------------------------------|--|----------------------|-----|-------------------------------------|
| | | Année scolaire | | A la disposition de l'Etablissement |
| | | 1.° | 2.° | Toutes les années scolaires |
| Instrumentale | Langue et littérature espagnoles | 3 | 3 | |
| | Mathématiques | 3 | 3 | |
| | Langue moderne | 2 | 2 | 4 |
| | Education physique | 2 | 2 | |
| | Education pour la ccnvivialité | 2 | — | |
| Sciences de l'Homme et de la Matière | Religion (*) | — | 2 | |
| | Sciences expérimentales | 4 | 3 | 2 |
| | Sciences sociales | 3 | 2 | |
| Technologique et artistique (**) | | 8 | 7 | 3 |
| TOTAL | | 27 | 24 | 9 |

(*) A option.

(**) Trois spécialités au moins sont envisagées, dont une en rapport direct avec l'activité économique dominante dans l'environnement en question.

2.4.5. Evaluation

L'évaluation porte essentiellement sur le degré de réussite des objectifs généraux fixés pour les enseignements expérimentés. Font de même l'objet d'une évaluation les objectifs partiels fixés pour les matières comprises dans le programme du cycle en question.

Le processus d'évaluation suit les normes en vigueur en cette matière. Autrement dit, il doit être entendu comme une surveillance permanente du comportement des différents agents intervenant dans ce processus, en sorte que cette surveillance puisse aboutir aux mesures de correction opportunes sur le plan de l'enseignement.

Une attention toute particulière doit être accordée au rattrapage des déficiences constatées chez les élèves, qui doivent faire l'objet d'un traitement dès l'instant même où elles ont été dépistées. A cette fin, les heures de libre disposition de l'Etablissement peuvent représenter une aide très efficace pour l'équipe enseignante. En tout état de cause, il ne faut jamais oublier que le processus éducatif ne saurait être un processus de sélection des plus capables, mais un véritable effort bien orienté en vue de mettre à profit dans chaque élève la totalité des vertus qu'il possède.

Au terme de la période d'enseignement, il est procédé à l'évaluation et à la

notation de tous les objectifs éducatifs, tant généraux que spécifiques par aires et matières. C'est à ce moment-là qu'est formulé, dans le cas des élèves de deuxième année, un «conseil d'orientation» sur les études et les professions qu'ils seraient susceptibles de suivre dans l'avenir conformément aux capacités dont ils ont fait montre.

2.5. TACHES A ACCOMPLIR DANS LA REFORME DES ENSEIGNEMENTS SECONDAIRES

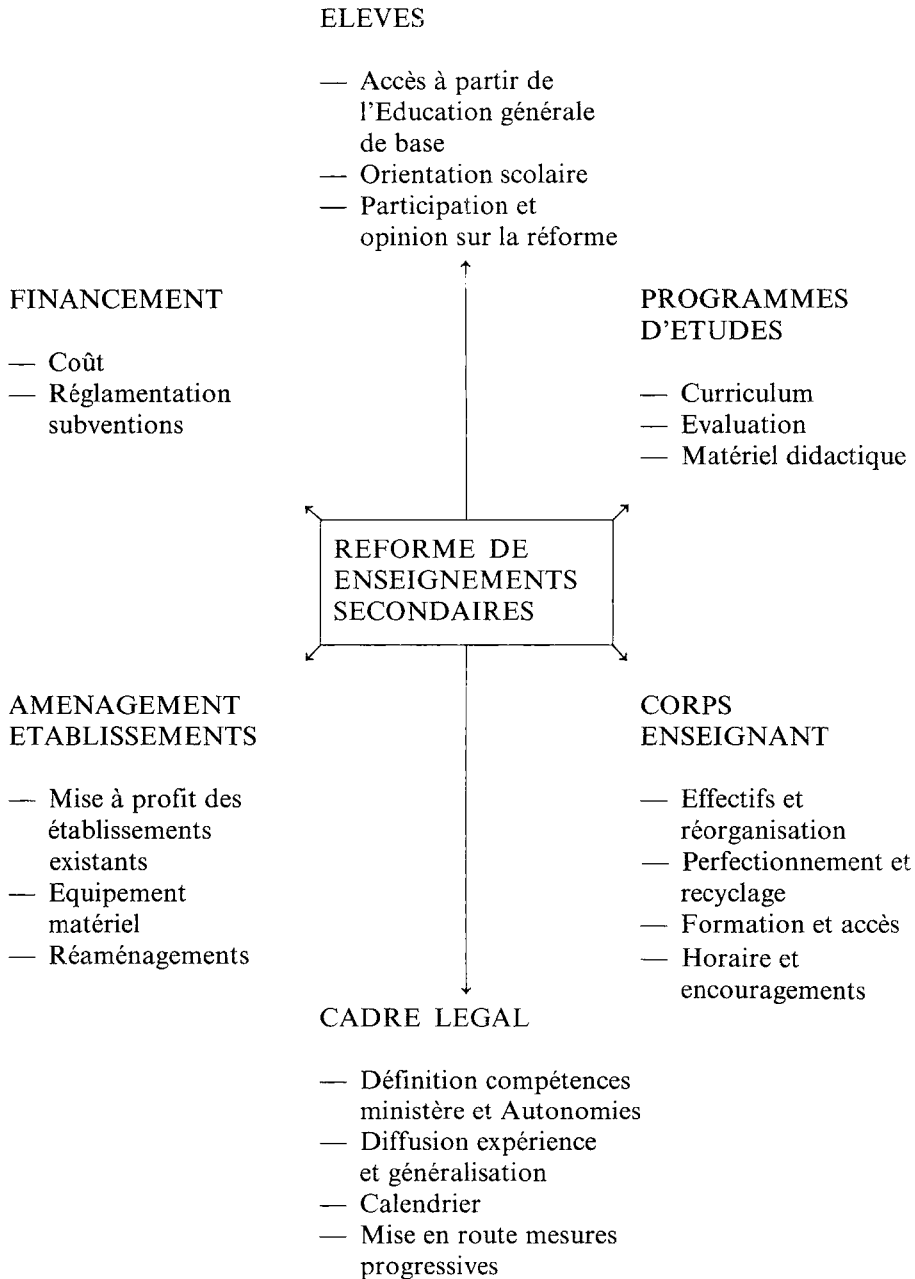

3. REFORME DE L'ENSEIGNEMENT UNIVERSITAIRE

3.1. Structure

La *Loi sur la Réforme Universitaire (L.R.U.)* a structuré les études selon les trois cycles reconnus par la législation précédente. Toutefois, à l'heure actuelle, la tendance vise à accorder une plus grande importance aux études du Premier cycle afin de potentialiser les carrières du degré moyen. La réforme vise aussi à donner un contenu plus riche aux études du Troisième cycle afin d'aboutir à une meilleure préparation sur le plan professionnel et de la recherche des étudiants inscrits aux cours de doctorat.

En ce qui concerne la structure des Universités, le changement le plus important a porté sur les Départements universitaires, qui sont devenus à la suite de la réforme les organes de base de la structure universitaire. Les Départements sont chargés en effet d'organiser et de développer la recherche et l'enseignement. Ils sont constitués par aires de connaissance scientifique, technique ou artistique, et ils regroupent l'ensemble du personnel enseignant et de recherche. Ils prennent en charge également l'articulation et la coordination de tous les enseignements et de toutes les activités de recherche assurés dans les Universités.

3.2. Contenu

L'étude est reconnue dans la nouvelle législation comme un droit et un devoir des étudiants universitaires. La possibilité d'étudier dans une Université librement choisie est aussi un droit de tous les Espagnols, clairement énoncé par la L.R.U.

Les programmes d'études devront s'adapter aux nouvelles exigences découlant de l'incorporation prévisible de l'Espagne dans le cadre universitaire européen. Le Gouvernement établit, sur la proposition du Conseil des Universités, les directives générales des programmes d'études et détermine quels sont les diplômes agréés officiellement. Les Universités peuvent nonobstant donner d'autres enseignements attestés par d'autres diplômes.

3.3. Administration

L'autonomie des Universités a été établie juridiquement, comme nous l'avons déjà dit plus haut, ce qui implique une décentralisation politique et une déconcentration administrative.

Les nouveaux organes de direction et de gestion des Universités autonomes sont les suivants: le Conseil Social, l'Assemblée des Professeurs, le Bureau de Direction, les Comités des Facultés, des Ecoles Techniques Supérieures et des Ecoles Universitaires, pour ce qui est des organes corporatifs; les organes unipersonnels sont: les Recteurs, les Vice-recteurs, les Secrétaires Généraux, les Gérants, les Doyens pour les Facultés, les Directeurs pour les Ecoles Techniques

Supérieures, les Ecoles Universitaires, les Départements et les Instituts Universitaires.

Au sein de cette nouvelle structure de direction est garantie la participation de tous les composants de l'Université: professeurs, élèves, personnel administratif, représentants sociaux (syndicats, associations d'entreprises, etc.), à la gestion de l'Université.

Soulignons enfin qu'a été reconnu le droit des étudiants à s'associer en vue de la défense de leurs intérêts.

3.4. Corps enseignant

L'un des changements importants introduit par la L.R.U. a concerné le corps enseignant. Le but visé a été celui d'homogénéiser les différents corps afin d'essayer d'obtenir une plus grande efficacité dans la qualité de l'enseignement, et d'essayer de mettre fin à la grande prolifération de professeurs engagés d'une manière aléatoire par les Universités.

Les corps d'enseignants sont réduits au nombre de quatre, en qualité de fonctionnaires de l'enseignement: Professeurs agrégés d'Université, Professeurs titulaires d'Université, Professeurs agrégés d'Ecoles universitaires et Professeurs titulaires d'Ecoles universitaires.

Les Universités peuvent nonobstant engager à titre temporaire des Professeurs assistants et des Professeurs visiteurs, mais le nombre des uns et des autres ne pourra en aucun cvs dépasser 20% du total des professeurs dans les Facultés, et 30% dans les Universités polytechniques.

Les Universités peuvent également engager des Professeurs adjoints, dont les activités visent surtout au perfectionnement de leur formation scientifique, même s'ils peuvent collaborer aussi à des tâches d'enseignement. Ces derniers ne sont engagés que pour une durée de temps limitée. Afin de superviser le travail des enseignants, les Statuts des Universités doivent prévoir les procédures nécessaires à l'évaluation périodique du rendement scientifique et d'enseignement des professeurs. De même, les Départements sont tenus de rédiger chaque année un mémoire de leurs activités de recherche et d'enseignement, qui sera publié par l'Université.

4. INNOVATIONS DANS LE CADRE DE L'EDUCATION COMPENSATOIRE

Elles ont été décrites dans le chapitre Programmes d'études (page 273).

5. REFORME DU SYSTEME DE FORMATION DU PERSONNEL ENSEIGNANT

Les grandes lignes de cette réforme ont été décrites dans le chapitre Système de formation des enseignants (page 281).

4. RECHERCHE PEDAGOGIQUE

4. RECHERCHE PEDAGOGIQUE

1. LE CENTRE NATIONAL DE LA RECHERCHE
ET LA DOCUMENTATION EDUCATIVE
2. LE PLAN NATIONAL DE RECHERCHE
3. RECHERCHES EN DEHORS DES PLANS NATIONAUX
4. PRIX NATIONAUX A LA RECHERCHE EDUCATIVE
5. PROGRAMMES DE DEVELOPPEMENT DE LA RECHERCHE
ET DE L'INNOVATION EDUCATIVES

1. LE CENTRE NATIONAL DE LA RECHERCHE ET LA DOCUMENTATION EDUCATIVE

En ce qui concerne les organes de gestion de la recherche pédagogique, il faut tenir compte des changements et des normes suivants :

- L'Institut National des Sciences de l'Education a été supprimé en tant qu'organisme autonome, ses fonctions ayant été prises en charge par l'Administration de l'Etat par l'intermédiaire du ministère de l'Education nationales (Décret Royal 2183/1980 du 10 Octobre).
- Le Décret Royal 325/1981, du 6 mars, a supprimé les ministères de l'Education et des Universités et de la Recherche, dont les fonctions et les compétences ont été prises en charge par le ministère de l'Education nationale, dans lequel sont intégrés tous les organes et entités des Départements supprimés. Le Décret Royal 1534/1981, du 24 juillet, établit que la Sous-direction générale de la Recherche éducative doit relever du Sous-secrétariat à l'Education et à la Science, qui s'appelle aujourd'hui Sous-secrétariat à l'Ordonnance Educative à la suite d'un Décret Royal du 18 décembre 1981.
- L'Arrêté du 6 mars 1982, portant sur la structure organique du ministère de l'Education nationale, établit que la Sous-direction générale de la Recherche éducative doit relever directement du Sous-secrétariat à l'Ordonnance Educative.
- La dénomination actuelle de Centre National de la Recherche et la Documentation Educative est établie par le Décret 1266/1983, du 27 avril, qui lui confère rang organique de Sous-direction générale intégrée dans le Secrétariat Général Technique dudit ministère et venant se substituer à la Sous-direction générale de la Recherche éducative antérieure, qui est supprimée aux termes de cette disposition législative.

2. LE PLAN NATIONAL DE RECHERCHE

La recherche pédagogique est, en Espagne, du ressort du Réseau régional des Instituts des Sciences de l'Éducation (I.C.E.). Chaque Université a affecté un de ces Instituts.

Des Plans nationaux de Recherche sont établis chaque année comprenant des projets présentés par les chercheurs, conformément aux aires prioritaires de chaque convocation, qui est faite sur la proposition de chaque I.C.E. en tenant compte des besoins éducatifs de son district respectif; ces convocations tiennent compte également des indications des Directions générales de niveau du ministère de l'Éducation nationale, ainsi que des tendances de recherche éducative considérées comme d'intérêt préférentiel par les organismes internationaux auxquels l'Espagne appartient. Pour le XIII^e Plan (1984) des aires prioritaires n'ont pas été établies.

L'organisme central qui établit le Plan National de Recherche Educative est une Commission nationale constituée au sein du Centre National de la Recherche et la Documentation Educative, qui prend en charge les fonctions de la Sous-direction générale de la Recherche éducative supprimée, qui était à son tour le successeur de l'Institut National des Sciences de l'Éducation.

Au cours de la période 1981-1984 ont été mis en route les Plans nationaux X^e, XI^e et XII^e, correspondant respectivement aux années 1981, 1982 et 1983, et au cours de cette dernière année convoqué le XIII^e Plan correspondant à 1984.

Le contenu des Plans X^e, XI^e et XII^e montre une majorité de recherches consacrées à l'Éducation générale de base, suivies de celles concernant l'Enseignement universitaire et enfin de celles portant sur les Enseignements secondaires et l'Éducation spéciale.

Le X^e Plan, correspondant à 1981, ne contient que des projets relatifs à l'Enseignement universitaire du fait que ceux correspondant aux autres niveaux ont été approuvés au compte des Budgets de l'année suivante, ce qui s'est traduit par un nombre total de projets très élevé dans le XI^e Plan par rapport au X^e et au XII^e Plan, le tout en raison des réajustements entraînés par la création (et la suppression ultérieure) du ministère des Universités et de la Recherche.

Selon la classification par aires et par thèmes de recherche, il apparaît que dans la X^e Plan prédominent les projets consacrés à la méthodologie et les méthodes d'enseignement, suivis de ceux concernant l'évaluation et le rendement, la sociologie de l'éducation, la structure éducative et la planification, le corps enseignant, la formation professionnelle et l'emploi, le corpus d'enseignement et la psychologie de l'éducation.

Dans le XI^e Plan, viennent en tête les projets sur l'évaluation et le rendement, suivis de ceux portant sur la méthodologie et les méthodes d'enseignement, le corps enseignant, la psychologie de l'éducation, l'éducation spéciales, la formation professionnelle et l'emploi, le corpus d'enseignement, la sociologie de l'éducation et la structure éducative et la planification.

Dans le XII^e Plan, l'accent est mis sur le corps enseignant, la méthodologie et les méthodes de l'éducation et la psychologie de l'éducation, avec 8 projets pour chacune de ces aires; suivent la sociologie de l'éducation avec 7 projets, l'éva-

luation et le rendement avec 5 projets, et la structure éducative, l'éducation spéciale et la formation professionnelle avec 2 projets chacune.

Le XIII Plan National de Recherche Educative correspondant à 1984 continue de montrer une majorité de projets dans les aires relatives à l'évaluation et le rendement et la méthodologie et les méthodes d'enseignement, avec 6 projets pour chacune d'elles. Viennent ensuite le corps enseignant, la sociologie de l'éducation, la psychologie de l'éducation et la structure éducative et la planification, avec 4 projets chacune; l'éducation spéciale avec 2 projets, le corpus d'enseignement et la formation professionnelle et l'emploi avec un seul projet chacun.

3. RECHERCHES EN DEHORS DES PLANS NATIONAUX

En plus des Plns nationaux de recherche, le Sous-secrétariat à l'Ordonnance éducative antérieur avait chargé en 1982 des chercheurs privés de l'élaboration de quinze projets de recherche sur: «Formation des spécialistes en rééducation des mineurs et des jeunes inadaptés et délinquants», «Evaluation et altérations des fonctions psychologiques dans l'autisme infantile», «Influence du mode de communication sur le développement cognitif et linguistique des sourds profonds», «Altérations perceptives et difficultés dans l'apprentissage; portée, validité et efficacité d'un modèle d'intervention psychopédagogique rééducatrice par l'emploi du «feed-back» informatif», «Le transport scolaire dans la province de Madrid», «Evolution de l'identité des jeunes adolescents appartenant à la deuxième génération d'émigrants espagnols en Suisse et en Hollande», «Education et Constitution dans l'Espagne contemporaine», «Détermination du rendement éducatif dans les établissements espagnols à l'étranger», «Documentation sur l'organisation de l'enseignement universitaire», «Analyse informatique et Plan de mécanisation des archives et des bibliothèques», «Causes des retards et des abandons chez les étudiants universitaires», «Les abandons dans l'enseignement secondaire», «Facteurs de rendement dans la structure de l'enseignement universitaire» et «Culture gitane dans le milieu urbain».

Au cours de ces deux dernières années 1983 et 1984, le C.I.D.E. a chargé des chercheurs étrangers au Centre de travaux de recherche portant sur: «Enquête sur le choix des centres universitaires», «Etude sur le choix des établissements scolaires par les parents», «Education et marché du travail», «Sexisme dans les manuels scolaires», «Interaction dans les salles de classe», «Education et monde du travail», «L'éducation permanente des adultes en Espagne (contribution au Livre blanc)», «Déficits lors du passage de l'Education préscolaire à l'Education générale de base», «Evaluation de l'Education compensatoire», «Enquête sur le corps des enseignants d'Etat», «Etude sur le rôle du professeur», «L'image du monde ibéro-américain dans les Enseignements secondaires espagnols» et «Situation actuelle et perspectives d'avenir de l'enseignement de la langue et la culture espagnoles dans les pays européens accueillant des immigrants».

4. PRIX NATIONAUX A LA RECHERCHE EDUCATIVE

Afin d'encourager et de diffuser les efforts de recherche dans le domaine de l'éducation, des Prix nationaux sont convoqués chaque année depuis 1975, à la seule exception des années 1979 et 1981.

En 1982, par Arrêté ministériel du 5 juillet, les Prix suivants ont été convoqués :

- Un Prix à la recherche éducative doté de 500.000 pesetas, un Prix d'innovations et d'expériences doté du même montant, et deux accessits de 100.000 pesetas à ces deux Prix. Les travaux doivent porter sur des questions théoriques ou expérimentales d'actualité ou importantes dans le domaine de la recherche et l'innovation éducative.
- Un Prix doté de 300.000 pesetas à la modalité «Bréviaires d'Education», avec un accessit de 150.000 pesetas, pour des livres de vulgarisation d'expériences et d'études éducatives contribuant à la formation des enseignants, publiés par le ministère.
- Deux Prix dotés de 100.000 pesetas chacun pour les meilleurs travaux de presse, de radio ou de télévision sur la recherche et l'innovation éducatives.
- Cinq Prix dotés de 50.000 pesetas chacun pour des projets concernant des questions actuelles sur la recherche éducative, et au maximum huit mentions honorifiques.

Par Arrêté ministériel du 17 mai 1984, ont été convoqués les Prix nationaux suivants :

- Un Prix à la Recherche éducative doté de 600.000 pesetas, et un accessit à cette même modalité doté de 200.000 pesetas.

Tant le Prix que l'accessit sont décernés à des études théoriques ou empiriques portant sur des questions éducatives d'intérêt, réalisées avec rigueur scientifique, inédites et non financées à l'aide de fonds publics.

- Un Prix à l'Innovation éducative doté de 600.000 pesetas, et un accessit doté de 200.000 pesetas.

Tant le prix que l'accessit sont décernés à des expériences innovatrices réalisées à n'importe quel niveau du système éducatif, inédites et non financées à l'aide de fonds publics.

- Un Prix doté de 350.000 pesetas dans la modalité «Bréviaires d'Education», et un accessit de 150.000 pesetas, visant à diffuser des expériences et des études éducatives susceptibles de contribuer à l'amélioration de la pratique pédagogique.

5. PROGRAMMES DE DEVELOPPEMENT DE LA RECHERCHE ET L'INNOVATION EDUCATIVES

Le Sous-secrétariat à l'Ordonnance éducative, par Résolution du 28 avril 1982 et par l'intermédiaire de la Sous-direction générale de la Recherche éducative, a convoqué les Programmes de développement de la Recherche et l'Innovation éducatives, qui visent à rapprocher la recherche des établissements eux-mêmes, dans un effort continu d'encouragement de l'innovation et d'obtention de ré-

sultats opérationnels par le biais d'expériences et d'essais rénovateurs. Les projets des Programmes de développement ont une orientation pratique immédiate: améliorer la qualité de l'enseignement en contribuant au perfectionnement des enseignants des différents niveaux, par la diffusion et l'échange d'expériences entre les professeurs intervenant dans des projets affins, en encourageant l'organisation de réunions et de séminaires tant à l'échelle locale que nationale, ce qui stimule la dynamique innovatrice.

Le Sous-secrétariat du ministère de l'Education nationale a convoqué, par Résolution du 14 juin 1983, les Programmes de développement de la Recherche et l'Innovation éducatives pour l'année scolaire 1983-84, et plus récemment le Secrétariat Général Technique de ce ministère a convoqué, par Résolution du 13 juin 1984, des Aides à l'innovation éducative pour tous les niveaux de l'enseignement et destinées aux enseignants de ces derniers, soit à titre individuel, soit regroupés sous forme d'équipes didactiques, de séminaires, d'assemblées de professeurs. Les projets doivent viser exclusivement à l'application des innovations éducatives dans des domaines précis, à l'exclusion de la recherche fondamentale, et leur durée est celle de l'année scolaire 1984-85, prorogable s'il en était ainsi spécifié dans le projet. Ces aides, dont le montant ne peut pas excéder 500.000 pesetas, sont destinées à couvrir les dépenses de matériel et de ressources didactiques, les frais de déplacement et les frais de diffusion de l'expérience réalisée.

**5. RELATIONS INTERNATIONALES ET MESURES
PRISES SUR LA BASE DES RECOMMANDATIONS**

a) COOPERATION INTERNATIONALE

1. En ce qui concerne la coopération internationale à caractère bilatéral, il faut souligner au cours de ces dernières années la rapidité de l'expansion, en raison tant de la conclusion de nouvelles Conventions de coopération que de l'essor des programmes d'exécution de celles déjà existantes. D'autre part, il faut ajouter à cette action intergouvernementale une augmentation d'activité dans les relations interinstitutionnelles de base bilatérale.

Il faut signaler notamment l'intensification des recherches coopératives (Etats-Unis, France, Royaume-Uni, Allemagne, Portugal), qui comprennent des travaux de recherche dans des aires éducatives, culturelles, scientifiques et techniques.

Un autre secteur qui connaît un accroissement d'activité est celui de l'échange de personnes à tous les niveaux éducatifs, avec une grande diversification des modalités d'échange (personnes, établissements, professeurs), ainsi que l'aspect de la mobilité des étudiants ou des enseignants facilitée par une politique d'aides très active en vue de la formation à l'étranger.

Enfin, citons pour mémoire la coopération éducative et scientifique au niveau de l'aire ibéro-américaine.

2. En ce qui concerne la coopération internationale à caractère multilatéral, il convient de rappeler tout d'abord que l'Espagne a participé activement à toutes les réunions générales et régionales convoquées par les organisations internationales du système des Nations Unies, et notamment à celles convoquées par l'Unesco.

L'Espagne a pris part également assidûment à la plupart des activités convoquées par d'autres organisations de portée régionale européenne.

Du fait de ses relations particulières avec l'Amérique latine, elle a collaboré aussi à des programmes concernant cette aire, par exemple le «Projet principal d'Amérique latine et des Caraïbes», de l'Unesco. A cet égard, elle a adhéré à la Convention pour l'Equivalence des Etudes Supérieures de la région.

Il faut signaler aussi la participation de l'Espagne à la Convention «Andrés Bello», en qualité de membre de plein droit, à la suite de laquelle a été tenue à

Madrid une réunion visant à l'uniformisation des politiques et des systèmes d'action des organismes à caractère multilatéral qui opèrent en Amérique latine, au cours de laquelle se sont assis pour la première fois à la même table les Secrétariats de l'Unesco, du Comité exécutif de la Convention «Andrés Bello» (SECAB), de la Commission de l'Education de l'Amérique Centrale (CECA), de l'Organisation des Etats Américains (OEA) et de l'Office de l'Education Ibéro-américaine (OEI). Il est également important de mentionner la part d'éducation correspondant au programme espagnol de Coopération intégrale avec l'Amérique Centrale (Honduras, Costa Rica, Nicaragua).

En ce qui concerne la coopération universitaire, soulignons la réunion tenue à Madrid par des représentants de l'P.N.U., et le Séminaire organisé à Salamanque dans le cadre du CEPES (Unesco) sur les «Institutions de recherche sur l'Enseignement supérieur en Europe». Dans le cadre de l'Unesco également, au sein du programme «Recherche et Besoins humains», un Séminaire a eu lieu sur le sujet «Créativité scientifique».

Enfin, l'Espagne a adhéré à la Convention pour l'Equivalence des Etudes supérieures de la région de l'Europe.

**b) MESURES PRISES SUR LA BASE DES RECOMMANDATIONS
NUMEROS 69, 71, 72 ET 73**

- a) *L'évolution du rôle du maître et les incidences de cette évolution sur la formation professionnelle préalable et en cours d'emploi
(Recommandation N.º 69, 1975)*

Comme il a été déjà indiqué dans l'alinéa correspondant au perfectionnement du personnel enseignant (I. 4. c)) et dans l'alinéa correspondant à la recherche pédagogique (II. 4.), il a été tenu compte des principes de base de cette recommandation lors de l'élaboration des politiques concernant l'évolution du personnel enseignant. A été retenu très particulièrement le caractère indispensable d'une formation de qualité, tant en termes de niveau scientifique que de professionnalisation appropriée. La nécessité d'une formation spécifique, et de son attestation par un diplôme, a été étudiée dans le cadre général de la Recommandation, mais en particulier suivant les chapitres E et F. En ce qui concerne la préparation à la profession, il a été tenu compte des alinéas 15 et suivants pour l'établissement des aires de connaissances constituant les corpus d'enseignement prévus pour chaque diplôme de grade. L'éducation du personnel enseignant en exercice est reprise dans le traitement donné aux travaux pratiques au corus de la formation, en tant que composants essentiels de celle-ci et comme contraste de l'apprentissage théorique.

La formation des formateurs du personnel enseignant est confiée aux Universités, dans des Facultés spécifiques, et cette formation est considérée comme l'une des tâches les plus pressantes. Toutefois, pour la mise à jour permanente, sont créés les Centres de Professeurs (CEP) en tant qu'institutions de base pour le perfectionnement et l'encouragement des programmes d'innovation.

Dans un autre ordre des choses, la création du programme des équipes de soutien à l'Education compensatoire, avec intégration de différents spécia-

listes et professionnels, se situe dans la ligne des recommandations des points numéros 5 et 6.

- b) *Le problème d'information à l'échelon national et international que pose l'amélioration des systèmes d'enseignement (Recommandation N.º 71. 1977).*

La création du Centre National de la Recherche et la Documentation Educatives (Décret Royal 1266/1983) répond dans l'ensemble à la problématique envisagée par cette Recommandation.

- c) *L'amélioration de l'organisation et de la gestion des systèmes d'éducation afin d'accroître leur efficacité et de généraliser ainsi le droit à l'éducation (Recommandation N.º 72. 1979)*

- L'Arrêté ministériel du 23 septembre 1983 est venu réglementer les extensions de l'Institut National d'Enseignement Secondaire à Distance (INBAD) à l'étranger. Son objectif essentiel est la formation de la population espagnole. Il établit la participation active à la gestion et à la programmation des enseignements de tous les secteurs concernés.
- L'Arrêté ministériel du 30 septembre 1983 est venu réglementer, entre autres, la participation des Etablissements et des Enseignants au processus de réforme des Enseignements secondaires.
- La Résolution du 3 avril 1983 est venue réglementer la participation des parents et des élèves au processus d'évaluation des Enseignements expérimentaux.
- De même, le Statut des Etablissements scolaires et la Loi organique sur le Droit à l'Education (L.O.D.E.) établissent certains principes visant à l'amélioration de l'organisation et de la gestion des Etablissements d'enseignement.

- d) *L'interaction entre l'éducation et le travail productif (Recommandation N.º 73. 1978)*

1. LES ENSEIGNEMENTS SECONDAIRES

- L'une des fins de la réforme des enseignements secondaires est l'interaction entre éducation et travail, qui est définie comme la ligne fondamentale d'intégration de l'école dans la société, au niveau de quartier, de ville, de région et d'unités productives.
- En règle générale, il a été tenu compte de la plupart de ces recommandations, qui expliquent le caractère de principes de base et de directives

donné au processus de réforme des enseignements secondaires. C'est ce qui semble découler du moins des documents produits par l'équipe de coordination des enseignements expérimentaux.

- De même, la Loi générale sur l'Education, dans ses articles 41.3 et 89.6 relatifs à la Formation professionnelle, établit les principes de coopération entre les enseignements de cette classe et le secteur public et privé.

2. L'ENSEIGNEMENT UNIVERSITAIRE

Conformément à la Recommandation n.º 73 sur l'interaction entre l'éducation et le travail productif, les mesures suivantes ont été prises en matière d'éducation supérieure :

- La création du Conseil des Universités, qui a à sa charge, entre autres fonctions, l'adaptation des programmes d'études et l'assouplissement des diplômes offerts sur le marché du travail afin d'obtenir une plus forte interaction entre l'Université et le monde productif.
- La mise en route d'une politique générale de bourses, d'aides et de crédits alloués aux étudiants, de même que d'exemptions partielles ou totales du paiement des droits d'inscription, afin que personne ne soit exclue l'étude à l'Université pour des raisons économiques.
- La mise en fonctionnement depuis déjà plusieurs années de l'Université Nationale de l'Education à Distance (UNED), afin d'offrir des chances de suivre des études aux personnes ne pouvant fréquenter les établissements d'enseignement ordinaires, notamment des travailleurs.
- L'organisation de cours nocturnes dans les Universités, afin surtout de permettre aux étudiants qui travaillent d'avoir accès aux études supérieures.
- Une étude sur «Situation et perspectives d'emploi dans les Entreprises espagnoles» est actuellement en cours d'élaboration et concerne l'Industrie et les Services. Lors d'une seconde phase, l'étude traitera de l'emploi dans l'Agriculture et l'Administration publique. L'objet de ces travaux est d'essayer d'accommoder l'éducation supérieure au monde du travail.
- Un autre essai contribuant à orienter les étudiants du C.O.U. et les étudiants universitaires sur la situation de l'Université et sur les perspectives d'emploi, est constitué par un livre à paraître prochainement, élaboré par le ministère de l'Education nationale en collaboration avec la Fondation Université-Entreprise.
- Enfin, il existe des Centres d'Orientation et d'Information sur l'Emploi (C.O.I.E.) dans plusieurs Universités (il est prévu d'étendre ce service à toutes les Universités), dont le rôle est d'orienter, d'informer, de prospecter, d'aider les diplômés universitaires à trouver un premier emploi dans le monde du travail.

III. REFERENCES DOCUMENTAIRES

- EMILIO LÁZARO: *L'éducation dans l'Etat des Autonomies*. Service des Publications du ministère de l'Éducation nationale, 1984.
- JULIO CARABAÑA: *Education, occupation et revenus dans l'Espagne du XX siècle*. Service des Publications du ministère de l'Éducation nationale, 1983.
- CARLOS LERENA: *Réprimer et libérer. Critique sociologique de l'éducation et de la culture contemporaines*. Madrid-Akal, 1983.
- JOSÉ LUIS CASTILLEJO BRULL: *Nouvelles perspectives pour les sciences de l'Éducation. I. Pédagogie générale*. Madrid-Anaya-Torroba, 1983.
- JOSÉ LUIS CASTILLEJO BRULL, JUAN ESCÁMEZ SÁNCHEZ ET RICARDO MARÍN IBÁÑEZ: *Théorie de l'Éducation*. Madrid-Anaya-Ortega, 1981.
- JOSÉ GIMENO SACRISTÁN ET A. PÉREZ GÓMEZ: *L'Enseignement: sa théorie et sa pratique*. Madrid-Akal, 1983.
- JUAN DELVAL: *Grandir et penser. La construction de la pensée à l'école*. 1983. Cahiers de Pédagogie. Editions Lara.
- MANUEL ALVAREZ GARCÍA ET AUTRES: *Informatique pour enseignants*. Anaya, 1984.
- Service des Publications du ministère de l'Éducation nationale:
- La réforme de la formation des enseignants de l'Éducation générale de base*. Ed. 1982.
- Éducation et moyens de communication*. Ed. 1982.
- Les Enseignements secondaires*. Ed. 1981.
- Les Enseignements secondaires. Revue de la Consultation*. Ed. 1982.

SPAIN

educational development in 1981-83

**NATIONAL REPORT OF SPAIN FOR THE 39th
INTERNATIONAL CONFERENCE ON EDUCATION**

GENEVA, OCTOBER 1984

INDEX

| | <u>Pages</u> |
|--|--------------|
| I. ORGANIZATION AND STRUCTURE OF THE EDUCATIONAL SYSTEM | 375 |
| 1. PRINCIPLES, AIMS, OBJECTIVES AND PRIORITIES OF EDUCATION | 377 |
| a) General principles which govern education and the basic educational legislation | 379 |
| b) Specific goals and objectives of education within the framework of the objectives of national development and the social, cultural and educational requirements of the country | 389 |
| 2. SYSTEM OF ADMINISTRATION AND MANAGEMENT | 401 |
| 3. FINANCING OF EDUCATION: EVOLUTION OF STATE EXPENDITURE (1981-1983) | 419 |
| 4. ORGANIZATION AND STRUCTURE OF THE EDUCATIONAL SYSTEM | 431 |
| a) Organization and structure of the Spanish educational system | 433 |
| b) Curricula | 445 |
| c) Teachers' training System | 457 |
| II. EDUCATIONAL DEVELOPMENT (1981-84) | 463 |
| 1. NEW ORIENTATIONS OF POLICY RELATIVE TO THE PURPOSES, OBJECTIVES, STRUCTURE AND CONTENT OF EDUCATION, BOTH FORMAL AND NON-FORMAL | 465 |

| | Pages |
|--|------------|
| 2. NEW LEGISLATIVE MEASURES ON EDUCATION | 471 |
| 3. EVOLUTION OF THE SYSTEM | 489 |
| a) Evolution of the system : changes and new facts | 491 |
| b) Development of non-formal education and of other programs for youths and adults | 507 |
| c) Innovations or educational reforms which have been carried out over the past three years concerning structures, content, methods, administration or other aspects of education | 511 |
| 4. PEDAGOGICAL RESEARCH | 525 |
| 5. INTERNATIONAL RELATIONS AND MEASURES ADOPTED ON THE BASIS OF THE RECOMMENDATIONS | 535 |
| a) International Cooperation | 537 |
| b) Measures adopted on the basis of the Recommendations numbers 69, 71, 72 and 73 | 541 |
| III. DOCUMENTARY REFERENCES | 547 |

**I. ORGANIZATION AND STRUCTURE
OF THE EDUCATIONAL SYSTEM**

**1. PRINCIPLES, AIMS, OBJECTIVES AND
PRIORITIES OF EDUCATION**

a) **General principles which govern education and basic educational legislation**

1. **CONSTITUTIONAL PROVISIONS**

- 1.1. **The right to Education**
- 1.2. **Academic Freedom**
- 1.3. **Obligations of the parents and the rights of the children**
- 1.4. **Science and research**
- 1.5. **Physical and health education**
- 1.6. **Youth**
- 1.7. **Consumers**
- 1.8. **Exclusive capacities of the State in educational matters**

2. **FUNDAMENTAL RIGHTS OF EDUCATION**

- 2.1. **The right to education**
- 2.2. **The goals of education**
- 2.3. **Rights of the teachers**
- 2.4. **Rights of the parents or guardians**
- 2.5. **Rights of the parents' Associations**
- 2.6. **Rights of the pupils**
- 2.7. **Rights of the pupils' associations**
- 2.8. **Meeting rights of the teachers**

3. **GENERAL PRINCIPLES AT UNIVERSITY LEVEL**

- 3.1. **Objectives**
- 3.2. **Functions**
- 3.3. **Autonomy**
- 3.4. **Organization**

a) General principles which govern education and basic educational legislation

1. CONSTITUTIONAL PROVISIONS
(Spanish Constitution, December, 1978)

The constitutional provisions refer to educational matters in the following articles (1):

1.1. The right to education

Article 27

1. Everyone is entitled to education. Freedom of instruction is recognized.
2. Education shall have as its objective the full development of the human personality compatible with respect for the democratic principles of co-existence and for the fundamental rights and liberties.
3. The public authorities guarantee the right of parents to ensure that their children receive religious and moral instruction compatible with their own convictions.
4. Basic education is compulsory and gratuitous.
5. The public authorities guarantee the right of everyone to education, through general planning of education, with the effective participation of all parties concerned and the setting up of teaching establishments.

(1) Those contained in Chapter II (art. 14 to art. 38) are recognized fundamental rights and liberties. Only by Law, which in any event must respect their essential content, can the exercise of such rights and liberties be modified.

6. The right of individuals and legal entities to set up teaching establishments is recognized, provided they are compatible with respect for Constitutional principles.

7. Teachers, parents and, when appropriate, pupils, shall participate in the control and management of all the centres maintained by the Administration with public funds, under the terms to be laid down by the law.

8. The public authorities shall inspect and standardize the educational system in order to guarantee compliance with the law.

9. The public authorities shall help teaching establishments which meet the requirements to be laid down by the law.

10. The autonomy of the Universities is recognized, under the terms to be laid down by the law.

Article 10

Human dignity, man's inviolable and inherent rights, the free development of this personality, respect for the law and for the rights of others are fundamental to political order and social peace.

1.2. Academic Freedom

Article 20

1. The following rights are recognized and protected:
 - a) The right to professorial freedom.»

1.3. Obligations of the parents and the rights of the children

Article 39

1. The public authorities guarantee the social, economic and legal protection of the family.

2. The public authorities likewise guarantee full protection of children, who shall be equal before the law, irrespective of their filiation, and of mothers, whatever their civil status. The law shall allow for the investigation of paternity.

3. Parents must provide their children, whether born within or outside wedlock, with assistance of every kind while they are still underage, and in other cases which are legally applicable.

4. Children shall enjoy the protection provided in the international agreements which safeguard their rights.

1.4. Science and Research

Article 33.2

«The public authorities shall promote science, scientific research and technical research to the benefit of the general interest.»

1.5. Physical and health education

Article 43.3

«The public authorities shall foster health education, physical education and sport. They shall likewise provide facilities for the adequate use of leisure.»

1.6. Youth

Article 48

«The public authorities shall promote conditions for the free and efficient participation of youth in political, social, economic and cultural development.»

1.7. Consumers

Article 51.2

«The public authorities shall promote the information and education of the consumers and users.»

1.8. Exclusive capacities of the State in matters of Education

Article 149, number 30

«1. The State has exclusive competence on the following matters:
30) Regulation of the conditions relative to the obtaining, issuing and standardization of academic degrees and professional qualifications and basic rules for the development of article 27 of the Constitution, in order to guarantee the fulfilment of the obligations of the public authorities in this matter.»

2. FUNDAMENTAL RIGHTS OF EDUCATION IN ACCORD WITH THE REGULATION OF THE RIGHT TO EDUCATION

Organic Law of the Right of Education, L.O.D.E. approved by Congress on 15th March, 1984 (1).

2.1. Right of education

Article 1st

«1. All Spaniards have the right to a basic education which will allow them to develop their own personality and to acquire skills useful to society. This education will be compulsory and free of charge at the level of general basic education and in the vocational training of first grade, as likewise at the other levels established by law.

2. Likewise, everybody shall have the right to superior levels of education, in accord with their aptitudes and vocations, and in no case will the exercise of this right be subject to discriminations due to the economic capacity, social level or place of residence of the pupil.

3. Foreigners resident in Spain will also have the right to receive the education referred to in paragraphs one and two of this article.»

2.2. Goals of the education

Article 2nd

«The educational activity oriented by the principles and declarations of the Constitution, in the teaching institutions referred to in the present law, shall have the following objectives:

- a) The full development of the personality of the pupil.
- b) Training in respect for the fundamental rights and liberties within the democratic principles of living in harmony and the exercise of tolerance and of freedom.
- c) The acquisition of intellectual habits and work techniques.
- d) The transmission of scientific, humanistic, historic and aesthetic knowledge.
- e) Training for the exercise of professional activity.
- f) Preparation for the active participation in social and cultural life.
- g) Training for peace, cooperation and solidarity among nations.

(1) The validity of L.O.D.E. is pending the resolution of an appeal of unconstitutionality presented against same (July, 1984).

2.3. Rights of the teachers

Article 3rd

«Teachers shall be guaranteed the professorial freedom, always provided the Constitution and the Laws are respected. Their activities shall be oriented to the carrying out of the educational goals, in accord with the principles established in this Law.»

2.4. Rights of the parents or guardians

Article 4th

«The parents or guardians, in the terms of the legal provisions established, have the following rights:

- a) That their children or children under their custody receive an education in accord with the goals established in the Constitution and in the present Law.
- b) To choose a teaching institution other than those created by the public authorities.
- c) That their children or children under their custody receive religious or moral instruction in accordance with their own convictions.

Article 5th

«1. The parents of pupils are guaranteed the liberty of association in the educational field. Thus the parents' associations shall have, among others, the following purposes:

- a) To assist the parents or guardians in everything concerning the education of their children or charges.
- b) To collaborate in the educational activities of the centers.
- c) To promote the participation of the parents of the pupils in the activities of the center.»

2.5. Rights of the Parents' Associations

«2. In each teaching establishment there may be parents' associations integrated by the parents or guardians of the pupils.

3. The parents' associations may utilize the premises of the teaching establishments in order to carry out their activities, so that the principals shall facilitate the integration of said activities in the scholastic course, always bearing in mind the development of the latter.

4. The parents' associations may promote federations and confederations, in accord with the procedure established by the legislation in force.

5. In accord with the Law, there will be established the specific characteristics of the parents' associations.»

2.6. Rights of the pupils

Article 6th

«1. The following basic rights of the pupils are recognized:

a) The right to receive a training which assures the full development of their personality.

b) The right to their scholastic performance being evaluated with complete objectivity.

c) The right to their freedom of conscience being respected, likewise their religious and moral convictions, in accord with the Constitution.

d) The right to their personal dignity and integrity being respected.

e) The right to participate in the functioning and life of the center, in accord with that established in the present Law.

f) The right to receive educational and vocational guidance.

g) The right to receive the aid necessary in order to compensate for possible lacks of a family nature, either economic or social-cultural.

h) The right of social protection in the cases of family misfortune or accident.

2. A basic duty of the pupils, apart from the studies themselves, is respect for the norms of harmonious living with others, within the teaching establishment.

2.7. Rights of the pupils' associations

Article 8th

«In the teaching establishments there is guaranteed the right of meeting of the teachers, administration staff and school aides, parents and pupils, the exercise of which will be facilitated in accord with the legislation in force and bearing in mind the normal development of the teaching activities.»

3. GENERAL PRINCIPLES AT UNIVERSITY LEVEL (Law of University Reform of 25th August, 1983, L.R.U.)

3.1. Goals

To achieve through the University a complete incorporation of Spain in the world of modern science, by means of the three basic functions of the renovated University: scientific development, vocational training and the extension of culture.

The sharing of competence, as a consequence of the constitutional develop-

ment, between the State, the Autonomous Communities and the Universities themselves, based on the following principles:

a) Academic freedom (of teaching and research), a foundation but also a limitation of university autonomy, manifested in the statutory or government autonomy, in academic autonomy or of curricula, in financial or managing autonomy and administration of resources and, finally, in the capacity of selecting and promoting the professorship within the respect of the principles of merits, publicity and non-discrimination.

b) The competences which the Constitution itself attributes exclusively to the State.

The University is not a patrimony of the present members of the university community, but constitutes an authentic public service relative to the general interests of all the national community and of their respective Autonomous Communities.

To improve the departmental structure, allowing the formation of coherent teams of researchers and a considerable increase of flexibility of the curricula.

Simplification of the hierarchical structure of the professorship, creation of a teaching career and of a statute of the teaching official himself.

Diversification of the system of Universities, stimulating competition in order to reach the highest levels of quality and excellence.

Creation of a framework for the renovation of the academic life by the Universities and university Institutions themselves, in order to create centers devoted to free, critical thinking and research.

To achieve an efficient instrument of social transformation at the service of liberty, equality and social progress, in order to make possible the fulfillment of human dignity.

3.2. Functions

The following are the functions of the University at the service of society (first art. of the L.R.U.):

a) The creation, development, transmission and criticism of science, technique and culture.

b) Preparation for the exercise of professional activities which demand the application of knowledge and scientific methods or for artistic creation.

c) Scientific and technical aid for the development, cultural, social and economic, either in a national sense or for the Autonomous Communities.

d) Extension of the university culture.

3.3. Autonomy (third art. of the L.R.U.)

1. The Universities have juristic personality and carry out their functions in a regimen of autonomy and of coordination between each other.

2. In accord with the terms of the Law in force, the autonomy of the Universities comprises the following:

- a) The preparation of the Statutes and other norms of internal functioning.
- b) The election, designation and removal of the organs of government and administration.
- c) The preparation, approval and management of the budgets and the administration of their assets.
- d) The establishment and modification of their staff.
- e) The selection, training and promotion of the teaching and research staff and likewise of administration and services, also the determination of the conditions in which they will develop their activities.
- f) The preparation and approval of curricula and research designs.
- g) The creation of specific structures which will act as support for research and teaching.
- h) The admission, regimen of permanence and verification of the knowledge of the students.
- i) The issuing of their titles and diplomas.
- j) The establishment of relations with other academic institutions, cultural or scientific, Spanish or foreign.
- k) Whatever other competence that may be necessary for the adequate compliance of the functions indicated in article 1 of the present Law.

3. Without prejudice of the functions attributed to the Board of Universities, there shall correspond to each Autonomous Community the tasks of coordination of the Universities of their competence.

3.4. Organization (art. 4 of the L.R.U.)

The Universities shall be organized in such a way that in their government and in that of their centers there will be assured the representation of the different sectors of the university community, in accord with the functions corresponding to each relative to those indicated in article 1 of the present Law, and likewise the participation of representatives of the social interests.

b) Specific goals and objectives of education within the framework of the objectives of national development and of the social, cultural and educational requirements of the population

1. THE GLOBAL OBJECTIVES

2. THE GENERAL OBJECTIVES

- 2.1. To assure the right of all to education**
- 2.2. To improve the quality of education**
- 2.3. Construction of an autonomous, decentralized and participative system**
- 2.4. Reorganize the relations between the public educational system and the system of subsidized non-state establishments**
- 2.5. Reform and modernization of the University**

3. SPECIFIC OBJETIVES

- 3.1. Pre-school**
- 3.2. General Basic Education**
- 3.3. Secondary Education**
- 3.4. College Instruction**
- 3.5. Special Education**
- 3.6. Art Instruction**
- 3.7. Lifelong Education for Adults**
- 3.8. Education by Correspondence (non-University level)**
- 3.9. Instruction Abroad**
- 3.10. Compensatory Education**
- 3.11. Scholarship and Complementary Services**
- 3.12. Teacher education and improvement**

b) Specific goals and objectives of education within the framework of the objectives of national development and of the social, cultural and educational requirements of the population

1. THE GLOBAL OBJECTIVES

The most representative global objectives would be the following:

- a) Transmission of the cultural values.
- b) Acceleration of economic growth.
- c) Economic and social equality.

Concerning the latter and in relation with the application of the principle of equal opportunity, it has been observed that the quantity and quality of the services a person receives depend on his economic capacity, social level and place of residence. In order to break the vicious circle of the reproduction of inequality, the State has attempted to implement a compensatory educational policy, integrating the citizens regardless of their social-economic, cultural and ideological differences.

2. THE GENERAL OBJECTIVES

2.1. To assure the right of all to education, a right protected by art. 27, sections 1 and 5 of the Constitution

This great objective in turn comprises the following:

- Extend education to the age group from 4 to 16 years, by means of the complete scholarization of the age groups 4-5 years and 14-15 years. Likewise there will be assured the maintenance in adequate conditions of the scholarization of the age group 6 to 13 years.

- Develop a compensatory education in zones and for disfavored groups by means of the following actions: training and actions of scholastic aid teams; execution of enrichment programs of basic techniques and occupational training for youths of 14-15 years of age, in collaboration with other institutions; reconsideration of the criteria of scholastic concentration in infant schools and the first term of E.G.B. in some rural areas; progressive integration in the ordinary educational system of the pupils of special education; extension of lifelong education of adults and elimination of illiteracy.
Really integrate in the educational system the age group of 2-3 years.

2.2. Improve the quality of education as a manifestation of the exercise of the right to same.

This great objective of quality will be reached by the following:

- Reform of the E.G.B. in the Upper Term (11-14), as likewise the evaluation of the initial and middle terms and later readjustments, according to the results of the latter.
- A policy of compensatory education which will act on the causes of social origin and the family environment, which in part explains scholastic failure.
- Special attention to the role of the teaching staff by means of improvement of the systems of selection and initial training and in the exercise of their duties, as likewise staff reform.
- Putting into operation the Teachers' Centers (CEPS) which foment pedagogical renovation and the interchange of experiences among teachers.
- Reform of Secondary Education with the object of breaking the present binary system (Bachelors Degree-Vocational Training) and the integration of art education with the rest of the educational system.
- Providing adequate equipment and installation for the establishments.

2.3. Construction of an autonomous, decentralized and participative system

This great objective in turn integrates the following:

- Continuation and finalization of the process of educational transfer to the Autonomous Communities and the establishing of instruments of relation and coordination with same.
- The contribution to the definition of the educational competences of the Local Administration.
- Promotion of the participation in the school systems by means of the creation of School Boards in the provinces, the conversion of the Establishments in authentic educational communities, fomenting the participation of the parents and the youth associations, and the reform of the

consulting organs of the Department in lines of greater social representation.

2.4. Reorganization of the relations between the public educational system and the system of subsidized, non-state centers

The achievement of this fourth object is being attempted by means of the approval of the Organic Law of the Right to Education which regulates aspects relative to the programming of teaching, participation in the educational system and in the centers subsidized with public funds and financing. In this sense, the private subsidized centers must satisfy real necessities of scholarization and be managed in accord with the terms laid down in the Constitution.

2.5. Reform and modernization of the University

This great objective is dealt with in the Law of University Reform, whose main purposes are the following:

- To give the student body access to the profession by means of a profound revision of the present forms of access and permanence.
- The full professionalization of the professoriate by means of a system of selection and promotion based on the quality, research and teaching capacity and academic merits; simplification of the categories and improvement of the organization and the means at the service of the teachers.
- Organization of the third term.
- Utilization of the departments, so that they may serve as basic units for the relationship between teaching and research, flexibility of the curricula and the necessary greater polyvalence of the professoriate.
- The creation in each University of key organs for their new role. In this sense it is worth taking note of the Social Board whose mission is that of establishing the connection between the academic community and society, and likewise supervising the economic activities of the University and the yield of its services and the Board of Universities with functions of coordination, planning and academic organization; likewise as executives.

3. SPECIFIC OBJECTIVES

3.1. Pre-school

Pre-school education is at present of a voluntary nature, comprising the age group up to 5 years, and is divided in two stages: Kindergarten for children of two and three years of age and Nursery Schools for children of four and five years of age. In areas with a low density of population there is admitted the scholarization of infants jointly with pupils of the first term of E.G.B.

The objectives of scholarization are the following:

- Scholarization 2-3 years; it is intended to overcome the merely attendance character and clarify the role of the agents who attend, initiating action programs directed to this group.
- Scholarization 4-5 years: it is intended to achieve the full scholarization of this age group and increase the number of teachers devoted to this group and assure their specific qualification for this level. Likewise compensatory measures will be adopted in order to avoid the present «desholarization» of the marginal areas and the quality of the installations will be improved by means of substitution works or necessary improvements.

On the other hand there is in preparation a Project of Law of Nursery Schools which will regulate the education of children up to six years of age.

3.2. General Basic Education

The General Basic Education is compulsory and free of charge. It consists of eight years of study which should normally be carried out between the ages of 6 to 13. The General Law of Education structured it in two stages (1st to 5th and 6th to 8th). On this structure three terms were later superposed (*1st, 2nd, 3rd - 5th, 6th - 8th*). Of these three terms there has been implanted the new regulation of the first two and the implanting of the third has been suspended, not having been previously experienced nor having known the results of the evaluation of the initial and secondary terms at the moment of being put into force.

The new program is being designed for the Higher Term and the evaluation of the Initial Term has been made known, which will oblige readjustments in said term. The evaluation of the Middle Term is being designed at present.

At this level scholarization is complete. Nevertheless, the maintenance of this situation requires an important volume of resources for various reasons:

- 1) the scholarization was reached in certain cases in precarious conditions of quality (provisional classrooms, etc.);
- 2) although this age group does not continue to experience growth in general terms, in some concrete points (new districts and industrial zones) it may be very high;
- 3) the private sector at present maintains a gentle but constant descent in its role;
- 4) The average pupil/teacher relationship, although acceptable, should be improved in some points because of the geographic distribution of the Centers.

As far as the objectives are concerned, from the *qualitative* point of view a revision and, if necessary, a modification will be made of the curricula and study programs and the pedagogical orientation, endeavouring to lighten the excessive accumulation at present of contents and to give greater weight to the acquisition of skills, abilities, habits, etc. For their correct establishment there will be prepared and periodically revised adequate strategies of follow-up and evaluation.

In parallel there will be promoted and developed research and educational innovations with priority for methods and instruments of a pedagogical nature. The professoriate will be subjected to a pedagogical renovation through measures such as the development of the CEPS (1), the convocation of projects of pedagogical innovation, the reglamentation of the dedication of the professoriate which will permit adequate attention to their functions and the rationalization of the system of examinations in order to attenuate the negative effects of the excessive mobility existing at present. The centers will be equipped with an adequate structure through the preparation of the norms which regulate the staff of same, the Unipersonal Bodies of the Government, the nature and functions of the experimental centers, pilots and dependent schools, the budget autonomy of the centers and the creation of the administrative structure.

From the *quantitative* point of view there will be assured the maintenance of the full scholarization and an endeavour will be made to finalize the adequation of the installations by carrying out a plan of works of reform and improvement in which special attention will be given to the aspects of pedagogical renovation (laboratories, libraries...) and conditions of security. An inventory of centers will be carried out which will show the real situation of the patrimony.

The system of «scholastic concentrations» will be revised on the criteria of maintaining the concentration in the second stage and making more flexible its maintenance in the first in accord with the local circumstances, the communications, the scholastic census, etc. In the Organic Law of Right to Education, is defined the role of the private sector, assuring a homogenous treatment to both sectors.

3.3. Secondary Education

Relative to the objectives, from the quantitative point of view, it is intended to assure the total scholarization of the age group 14-15 years, compulsory since 1970, either through conventional formulas or through programs of occupational training, at the same time attempting to achieve an increase in scholarization in later age groups.

From the *qualitative* point of view it is intended to reform the structure, making it adequate for the amplification of the compulsory scholarization up to 16 years of age and designing the curricula corresponding to that structure and which prepares the pupil for his working life. Likewise an attempt will be made to equip the Centers with an adequate infrastructure for this new vision of Secondary Schooling and to attract the professoriate to the tasks of reform, stimulating their capacity of innovation and team work.

Of special interest is the new structure of Secondary Education, whose more important premise is the establishing of a general Baccalaureate of two years of duration, conceived as a common core curriculum of obligatory character and free of charge up to 16 years of age. This implies a profound transformation of

(1) See page 462.

the present grade of Vocational Training and of the first two courses of Unified and Polyvalent Baccalaureate, in order to give them a structure and content more in accord with the requirements of the present society, for which purpose there has been initiated in certain centers of Secondary Education an experimental process which attempts to achieve the aforementioned objectives.

3.4. University Education

The present University Education proposes the following objectives:

- The incorporation of the University in the scientific and technical development being experienced by Spanish society, as a consequence of the incorporation of Spain in the industrial societies, through creation, transmission and criticism of science, technique and culture.
- The creation of the institutional framework which will allow the adaptation of studies of graduates to the demands of the labour market through the adaptation of the curricula and the flexibility of the degrees.
- The democratization of the university studies which give to the University the necessary participation of all the components in the governing of same. A process which should be a reflection and a challenge of the political system of the whole country. A participation not only of the components of the University, but also of the social collectives; which makes a reality of the necessary inter-relationship between the University and Society.
- The autonomy of the Universities which become the logical consequence of the autonomous process organized territorially in our State and the development of the constitutional precept which recognized said autonomy.
- The dedication of greater resources in the system of aids and scholarships to university studies. The system of aids and scholarships for all university levels has been increased by a total of 4,000 million pesetas. Thus there is guaranteed for all the right to education, recognized by our Constitution. The scholarships are granted in accord with the family income and the academic performance of the applicant.
- Concerning University Organization, the guidelines are the restructuring of the curricula, the preparation of the rules on creation and functioning of the University Departments and areas of knowledge, the reorganization of the third term and the organization of the degrees and specialities with state homologation and full professional effects.
- Modification of the situation of the professoriate, observing the new categories established in the LRU. Of the teachers at present having a teaching responsibility, 28.5 per 100 are on salary, 71.5 per 100 not on fixed salary.

3.5. Special Education

Special Education is understood to be all general or professional teaching

devoted to the physically or mentally handicapped, to anti-social children or all other special categories of children. Their scholarization has been carried out in specific Centers or in Units integrated in ordinary Centers according to the nature and gravity of their deficiency.

The data used by the Ministry of Education comprises the age group of 4 to 18 years, of which it is estimated that 4.2% have deficiencies of the type referred to. Of these, 1.2% are incurable deficiencies, the remaining 3.7% being potentially educatable. The project of this Ministry is to integrate these children in ordinary scholastic units, considering this to be fundamental for their social integration. In order to carry out this integration it will be necessary to establish programs and aid teams.

There are 6,789 vacancies in the specific Centers of Special Education.

The objectives for this level:

The integration of the sub-normal pupil in the ordinary institutions of the school system and the control of experimental programs of integration, the equipping of the Centers with the resources, staff and specialized staff necessary, the improvement of the training systems and updating of the teachers and other staff, and the establishing of bases for putting into practice the principle of teaching free of charge.

3.6. Art Education

This includes the student body of the Schools of Applied Arts and Artistic Crafts, that of the Conservatories and of the Schools of Dramatic Art and Dance. These teachings have lately maintained a residual character with respect to the other levels and educational modes.

The objective for this sector during the four-year period is the reorganization of these Teachings in such a way that they may be integrated in the regular educational system, homologating curricula, titles, regimen of Centers and Teachers.

3.7. Lifelong Education of Adults

The objectives for this sector of Lifelong Education for Adults (E.P.A.) are the following:

Preparation of basic regulations more in consonance with the requirements of the user. A prior question will be the editing of a White Paper in collaboration with the Autonomous Communities and significant representatives of said activity.

Rationalization of the public offer EPA-CENEBAD (National Center of Education of Baccalaureate by Correspondence), integrating the modes of Teaching of Adults by attendance and by correspondence.

An impulse to social initiatives — with special attention to the Local Corporations — which adequately complement the offer of the M.E.C. itself. For

this there will be amplified the mechanisms of subsidies and agreements through budget assignments which will make possible sufficient resources.

All of this in the framework of territorial planning of these joint offers (public-social/attendance-correspondence/regulated-non-regulated), at the Provincial, County or Local levels.

3.8. Correspondence Education (Non-University level)

This is understood to be a complement of the Educational system of attending adults although continuing to attend to children who, for various reasons (to be handicapped, living away from Spain...) cannot attend a center of E.G.B. The MEC has two National Centers (covering the entire national territory) for the levels of General Basic Education (E.G.B.) and Unified Polyvalent Baccalaureate (B.U.P.): National Center of Teaching of Baccalaureate by Correspondence (CENEBAD) and the National Institute of Basic Education by Correspondence (INBAD).

Concerning CENEBAD there has already been indicated the convenience of its connection with the public network of EPA. Concerning INBAD, there is necessary the creation of new extensions in the field of all the national territory in order to make possible the satisfactory attention to the increasing demand. Likewise, it appears to be necessary to contemplate on a medium term the creation of the model of Vocational Training by correspondence, within the INBAD itself and within the general framework of the reform of the Secondary Education.

3.9. Teaching abroad

The function of the Spanish Establishments abroad consists, on the one hand, in responding to the demand of Spanish education abroad both for the Spanish and foreign people and, on the other hand, to collaborate in the diffusion and Spanish cultural presence in the countries in which it is situated. These Centers have basically the same structure as in Spanish territory and impart, in general, Preschool, E.G.B., Baccalaureate and Vocational Training.

Parallely they respond to the demand for Spanish academic degrees by the emigrant population, assuring them the complementary teachings of Spanish language and culture which complete the instruction received from the country of residence.

In this sphere it is intended to accommodate the structure of the Centers to a more flexible model which will allow its integration in the different contexts; to ensure that the teaching imparted has automatic academic validity in the countries of residence; to restructure the present organizational model of Teaching for emigrants, giving greater specific weight to the MEC, bearing in mind the marked educational character of this activity; clarify the «status» of the staff; redefine the content of the complementary teaching of language and culture and initiate an expansion of the network in Latin America.

3.10. Compensatory Education

The concept of education as a means for cooperating in the overcoming of social inequalities is not a principle which can be clearly defined in a single program. On the contrary it transcends the totality of the educational system and is manifested in each of its aspects.

The putting into operation of the Program of Compensatory Education was already initiated in 1983 with the preparation and approval of the Decree of creation of the program and a first provision of funds in the General Budgets of the State, to which may be added the subsidy from the National Institute of Employment. The immediate objectives of this program are:

The creation of aid teams which, based on «Centers of resources» situated in «zones declared of preferent educational action» (ZAEP), will assist the teaching Centers situated in same, promoting specific actions of stimulation, innovation and educational development.

Providing encouragements for the continuity of the professoriate in the teaching Centers whose vacancies are difficult to fill.

To develop campaigns for the elimination of illiteracy.

To establish special courses for youths of 14 and 15 years of age who are not scholarized, in order to provide occupational training and to complete the general training received in E.G.B.

Carrying out investments in works and equipment, especially of the ZAEP.

3.11. Scholarships and Complementary Services

With the publication of the Royal Decree 2298/83 of 28th July, there was initiated the process of reform of the system of scholarships. The convocation of the course 1984-85 contains some of these reforms, of which the following may be mentioned: improvement of the sums of money granted; fixing the latter as a fraction of the minimum interprofessional salary; priority for Secondary and Higher Education (level not compulsory); introduction of a component of a compensatory character for students of more than 16 years of age; gradual application of criteria of administrative simplification; improvement of the mechanism of diffusion of the information.

In the chapter of complementary services, the objectives fixed are oriented toward the containment of the expenditure of school transport, by means of the strict application of the Royal Decree 2296/83 on «Traffic and Circulation of School Vehicles and of Minors» and the rationalization of the routes.

Concerning the Dining-room Service and School-Home it is intended to achieve a gradual improvement of the modules (frozen for many years) which will reflect the real cost of same and avoid the deterioration of said Service which has been negatively affecting families with scant resources resident in depressed areas, principally in the rural environment.

Scholastic insurance, extended to the students of the middle and higher levels, should be the object of profound transformation in its structure and functioning.

3.12. Training and improvement of the Professoriate

The following measures of reorientation will be adopted: the recognition and opening to collectives until now marginal (Trade Unions, Movements of Pedagogical Renovation, Popular Universities, etc.); opening for the Professoriate of Private Education; the coordination of all these groups; provide the infrastructure so that the teachers may diffuse their experiences; and the introduction of new staff and subjects.

The requirements of permanent up-dating of the Professoriate is contemplated in the establishing, in coordination with the Autonomous Communities, a plan for the progressive creation of a network of teachers' Centers (CEP). These will be basic institutions in which will be carried out the perfecting of the teachers, in which the latter will interchange their experiences and will be provided with the means necessary for up-dating same, situating there the material and human resources assigned for this object. This orientation of the policy of improving of the Professoriate is adjusted to the recommendations of the OCDE/CERI, of the European Commission and of the UNESCO, and is similar to other experiences already carried out with success.

Because of their flexible nature, adaptable to the requirements of the context in which they are created, the CEP may be the platforms which gather and diffuse experiences and movements of renovation, offering their resources. The means of consultation, diffusion and assessment they have available, at the service of groups, teams or seminaries of work by scientific areas, levels, general subjects, etcétera, will be services for the professional problems.

2. SYSTEM OF ADMINISTRATION AND MANAGEMENT

1. BRIEF DESCRIPTION OF THE EDUCATIONAL
ADMINISTRATION SYSTEM

— DIAGRAMS OF THE MINISTRY OF EDUCATION AND
SCIENCE

2. INNOVATIONS INTRODUCED IN THE ADMINISTRATION
OF EDUCATION

a) The autonomous process in educational matters

1. Competences of the State
2. Competences of the Autonomous Communities
3. Shared competences

b) Creation of the Offices of Education in the Autonomous Communities

3. TRAINING OF ADMINISTRATORS OF EDUCATION

1. Brief description of the educational administration system

The organ of the State immediately responsible for education is the Ministry of Education and Science, to which corresponds the proposal and execution of the policy of the Government in matters of Preschool Education, General Basic Education, Secondary Education and College Education, as likewise the fostering and coordination of Research. The Ministry exercises the highest management of all the educational institutions depending on the Department and coordinates all the teaching institutions, both public and private.

In accord with the reorganization of the Department by Royal Decree 1266/1983 of 27th April, this is structured, under the top management of the Minister, in the following manner:

- Secretariat of State for Universities and Research.
- Under-Secretariat for Education and Science.
- General Technical Secretariat.
- Directorate-General for University Education.
- Directorate-General of Scientific Policy.
- Directorate-General of the Office of Coordination and of High Inspection.
- Directorate-General of Programming and Investments.
- Directorate-General of Staff and Services.
- Directorate-General of Basic Education.
- Directorate-General of Secondary Education.
- Directorate-General of Educational Promotion.

Consulting organisms

The following are the consulting organisms of the Ministry of Education and Science:

- National Board of Education, supreme organism of assessment representing the Department.

- National Board of Universities, organism of assessment of the Department in the specific field of University Education.
- The Coordinating Board of Vocational Training, consulting organism of the Department in its specific field.

Autonomous organisms

- Universities.
- Supreme Commission of Scientific Research.
- National Institute of Special Education.
- Association of Vocational Training.
- National Institute for the Aid and Promotion of the Student.
- Board of Construction, Installations and Scholastic Equipment.
- Association for Housing of State Officials.
- Service of Publications.

Of the Secretary of State for Universities and Research there depend the following:

- The Directorate-General of University Education.
- The Directorate-General of Scientific Policy.

Of the Sub-Secretary there depend the following:

1.

- The Directorate-General of Coordination and High Inspection.
- The Directorate-General of Programming and Investments.
- The Directorate-General of Staff and Services.
- The Directorate-General of Basic Education.
- The Directorate-General of Secondary Education.
- The Directorate-General of Educational Promotion.

2. Likewise, the following administrative units, with the organic level of Sub-Directorate General, will depend on the Sub-Secretary:

- The Technical Cabinet.
- The Sub-Directorate General of Art Education.
- The Sub-Directorate General of Improvement of the Professoriate.
- The Technical Inspection of Basic Education, which will depend functionally on the Directorate-General of Basic Education.
- The Technical Inspections of Secondary Education and Vocational Training, which will depend functionally on the Directorate-General of Secondary Education.

3.

- The Office of Economic Assessment.
- The Delegation of the National Institute of Statistics.
- The Office of Juridical Assessment.
- The Delegation of the Administration of the State and the Office of Accountancy of the Treasury Department.

The General Technical Secretariat is structured in the following manner:

1.

— The General Technical Vice-Secretariat.

— The Sub-Directorate General of International Cooperation.

— The Sub-Directorate General of Organization and Automation.

— The National Center of Research and Educational Documentation.

2. The Commission of Computerization, the Commission of Statistics and the Commission of International Cooperation are attached to the General Technical Secretariat.

DIAGRAMS OF THE MINISTRY OF EDUCATION AND SCIENCE

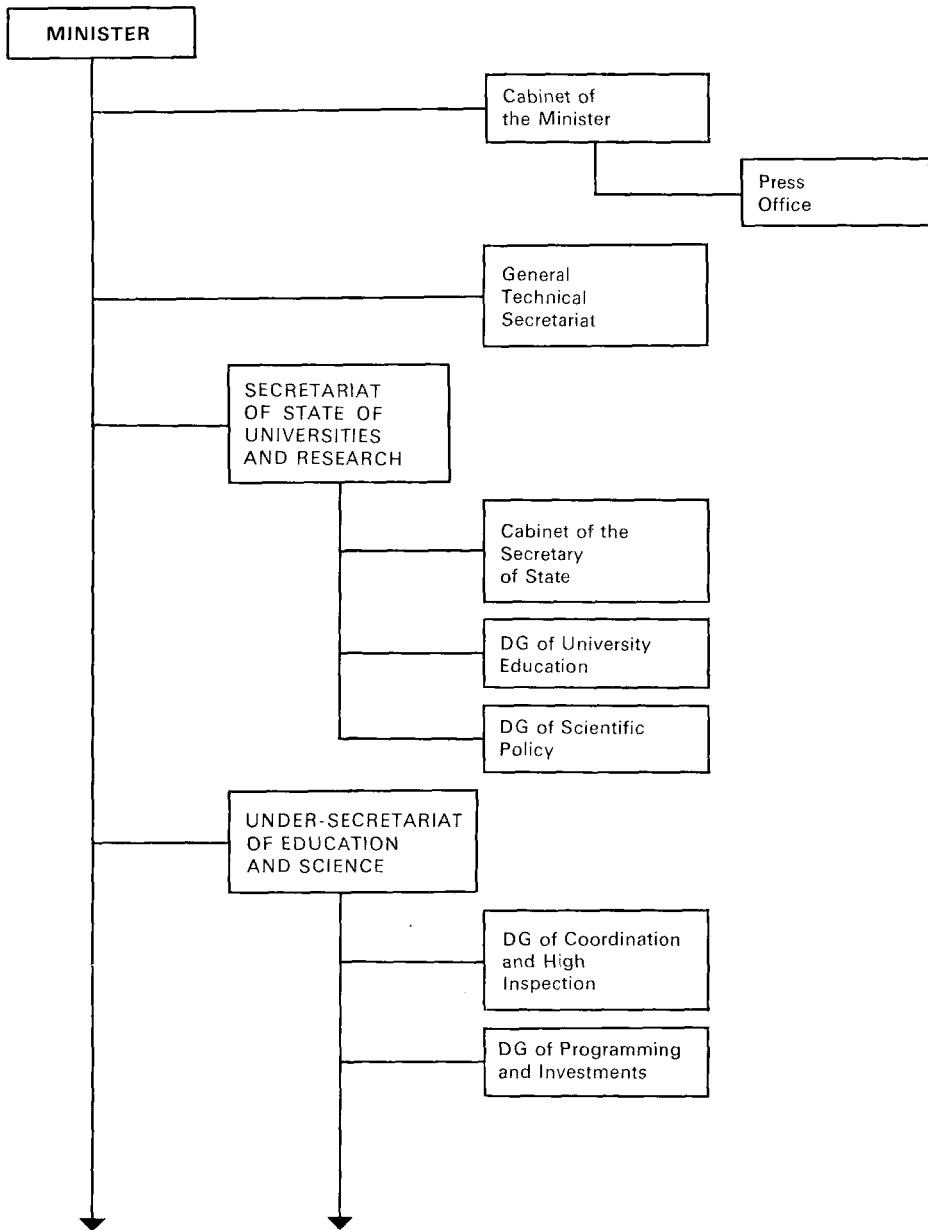

SUB-SECRETARIAT OF EDUCATION AND SCIENCE

Alcalá, 34. Madrid-14. Tel. 232 13 00

MINISTER

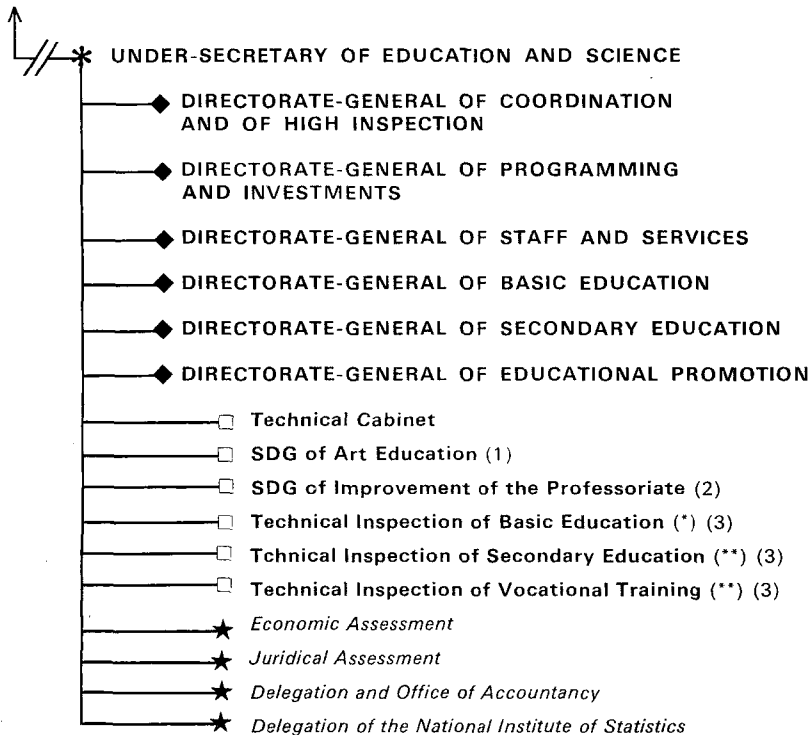

(*) Depends functionally on the Directorate-General of Basic Education.

(**) Depends functionally on the Directorate-General of Secondary Education.

(1) Cartagena, 83. Madrid-28. Tel. 255 08 00.

(2) Ciudad Universitaria. Madrid-3. Tel. 449 77 00.

(3) Paseo del Prado, 28. Madrid. Tel. 467 11 54.

**DIRECTORATE-GENERAL OF
COORDINATION AND HIGH INSPECTION**

Alcalá, 34. Madrid-14. Tel. 232 13 00

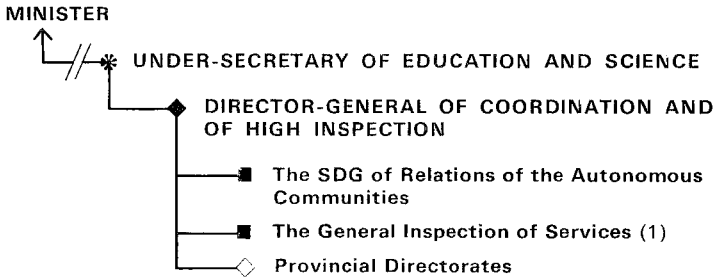

**DIRECTORATE-GENERAL OF PROGRAMMING
AND INVESTMENTS**

Alfonso XII, 3-5. Madrid-7. Tel. 239 75 00

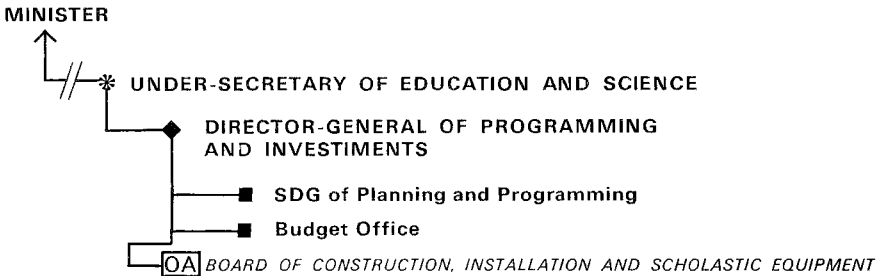

DIRECTORATE-GENERAL OF STAFF AND SERVICES

Alcalá, 34. Madrid-14. Tel. 232 13 00

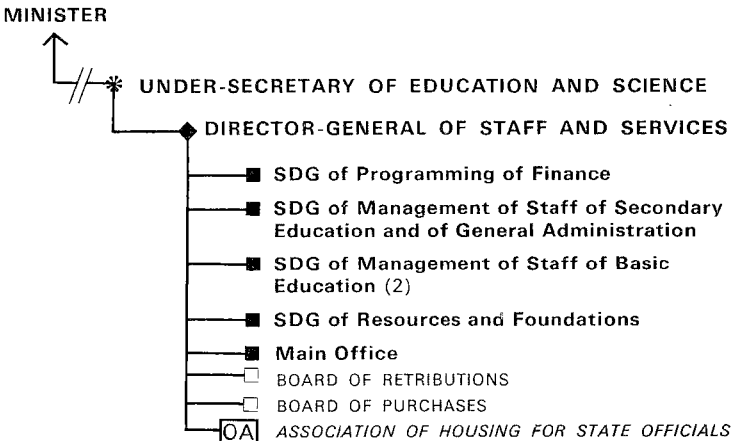

(1) Arguñosa, 43. Madrid-12. Tel. 227 30 10.

(2) Atocha, 108. Madrid-12. Tel. 228 71 75.

(3) Plaza Marqués de Salamanca, 11. Madrid-6. Tel. 276 90 12.

DIRECTORATE-GENERAL OF BASIC EDUCATION

Paseo del Prado, 28. Madrid-14. Tel. 467 11 54

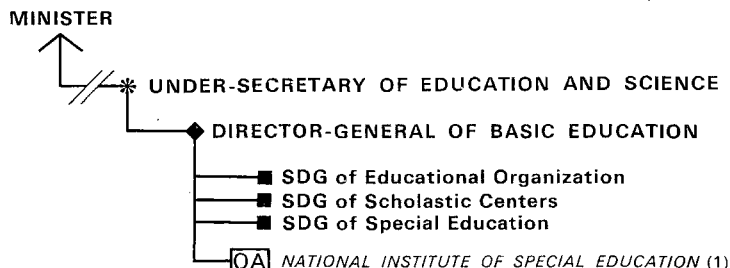

DIRECTORATE-GENERAL OF SECONDARY EDUCATION

Paseo del Prado, 28. Madrid-14. Tel. 457 11 54

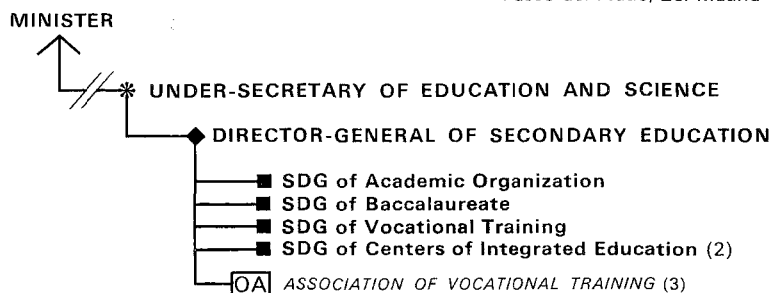

DIRECTORATE-GENERAL OF EDUCATIONAL PROMOTION

Alcalá, 34. Madrid-14. Tel. 232 13 00

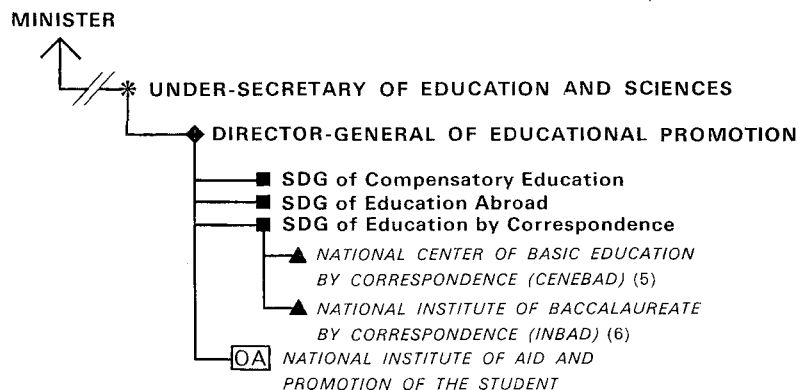

- (1) Avenida General Perón, 29. Madrid-20. Tel. 456 10 15.
- (2) Torrelaguna, 58. Madrid-27. Tel. 408 20 08.
- (3) Manuel Bartolomé Censio. Madrid-3. Tel. 469 49 30.
- (4) Cartagena, 83. Madrid-28. Tel. 255 08 00.
- (5) Sagasta, 27. Madrid-4. Tel. 445 85 54.
- (6) Argumosa, 43. Madrid-12. Tel. 228 10 79.

**SECRETARY OF STATE OF UNIVERSITIES
AND RESEARCH**

Serrano, 150. Madrid-6. Tels. 261 54 00 and 261 70 00

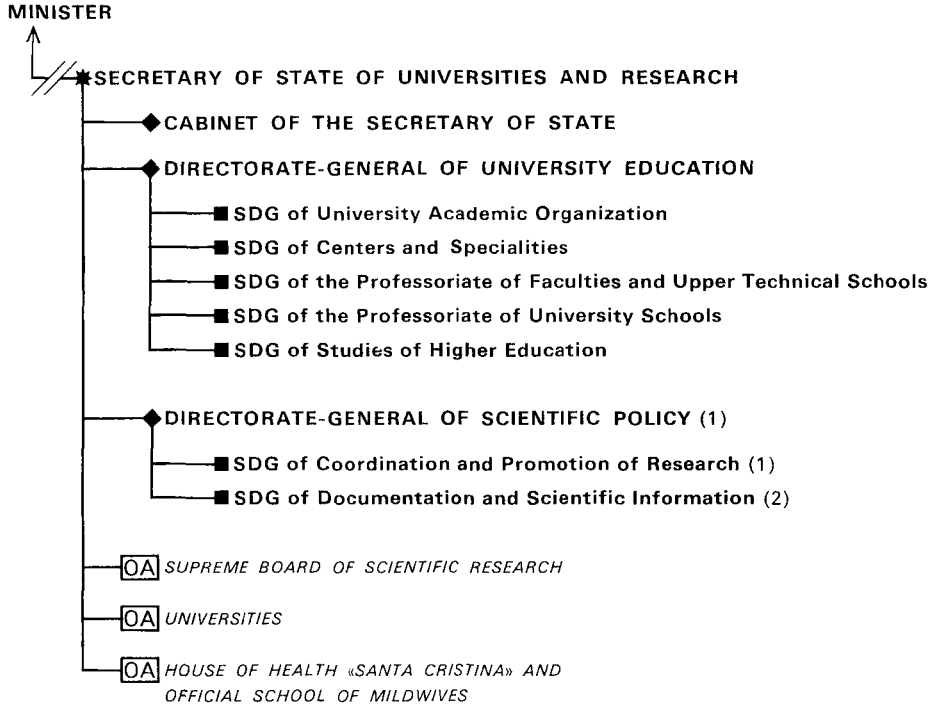

(1) Cartagena, 83-85. Madrid-28. Tel. 255 09 00.

(2) Rosario Pino, 14. Madrid-29. Tel. 450 37 09.

MINISTER (Continuation)

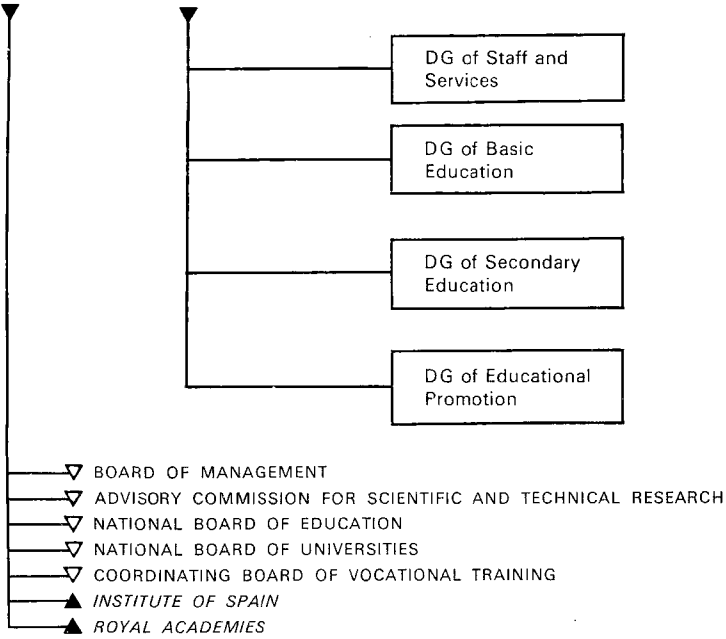

GENERAL TECHNICAL SECRETARIAT

Alcalá, 34. Madrid-14. Tel. 232 1300

MINISTER

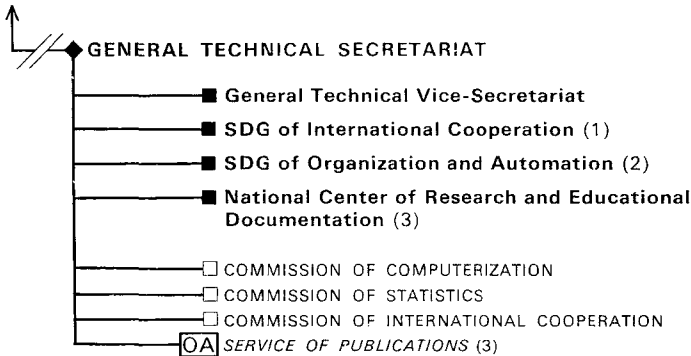

(1) Cartagena, 83. Madrid-28. Tel. 255 05 00

(2) Vitruvio, 2. Madrid-6. Tel. 411 40 17.

(3) Ciudad Universitaria. Madrid-3. Tel. 449 77 00.

SYMBOLS

* SECRETARY OF STATE

* UNDER-SECRETARY

◆ DIRECTORATE-GENERAL

■ Sub-Directorate General

✧ *Organism functionally
depending of other Ministry*

▽ CONSULTING ORGANISM

□ COLLEGE ORGANISM

OA AUTONOMOUS ORGANISM

▼ OTHER ORGANISMS AND ENTITIES

◇ Peripheric organisms

ABBREVIATIONS

SE. Secretary of State

DG. Directorate-General

SDG. Sub-directorate General

RD. Royal Decree

OM. Ministerial Order

INE. National Institute of Statistics

BOE. Official State Gazette

2. INNOVATIONS INTRODUCED IN THE ADMINISTRATION OF EDUCATION

a) The Autonomous process in educational matters

Dating from the Constitution of december, 1978, Spain is a State of Autonomies integrated by 17 Autonomous Communities which are ruled by their own Statutes of Autonomy, approved since december, 1979 (The Basque Country and Catalonia) until february of 1983 (Extremadura, Baleares, Madrid, Castilla and Leon).

Progressively there have been transferred to the Autonomous Communities the services and functions of the Administration of the State corresponding to the competences which in educational matters are attributed to them by the Statutes. At present these transfers affect the six Autonomous Communities (The Basque Country, Catalonia, Galicia, Andalusia, Canary Islands and the Valencian Community). The first transfers january, 1981 — were made to the Basque Country and Catalonia, and the last — july, 1983 — to the Canary Islands and the Valencian Community. All this has caused intense legislative activity (1).

In the educational field the development of the autonomous process is of singular importance because of the considerable volume of transfers of competences it implies. The distribution of competences between the State and the Autonomous Communities is as follows:

1. COMPETENCES OF THE STATE

— Regulation of the basic conditions which guarantee the equality of all

(1) See section II (2) New legislative measures on education.

Spaniards in the exercise of their right to an education (Spanish Constitution 149.1.1.).

- Norms of development of article 27 of the C.E. on the right to education (C.E. 149.1.30).
- Conditions for the obtaining, issue and homologation of academic and professional titles (C.E. 149.1.30).
- Conditions which guarantee the right and the duty of knowing the Castilian language.
- Organization of the educational system (regulation of levels, grades, terms, models, obligatory period of study, requisites of access, fixing education in its minimum conditions and determination of the minimum requisites for the teaching centers.
- Statistics for State objectives.
- General economic planning of the investments in education within the field of article 131 of the Spanish Constitution (attention to the collective necessities, balance and harmony of the regional development).
- General norms of coordination, in matters of staff, programming of finance, retributions and regimen of work.
- Educational competences of the State as subject to international relations.
- Title and administration of Centers of the national field.
- High Inspection.
- The use of the competences of the State has dictated different post-constitutional norms, among which the following may be mentioned:
 - Norms in minimum education at the level of General Basic Education (Royal Decree of 9th january 1981, Royal Decree of 12th february 1982).
 - High Inspection of the State, regulated by Royal Decree of 6th march, 1981.
 - Issuing of non-university academic Diplomas (Royal Decree of 8th june 1982).

2. COMPETENCES OF THE AUTONOMOUS COMMUNITIES

- Competences exercised by the former Provincial Directorates, Technical Inspections and Autonomous Organisms in relation with the functions transferred.
- Administrative title of the public Centers, creation, transformation and modification of same.
- Juridical regimen of staff, special convocations and applications for transfer in accord with the general norms, and relative to the competences of the State.
- Programs of investment in construction, installation and equipment.

All this is within the general criteria established by the basic legislation, convocation and granting of free subsidies, processing and proposal of declarations of «social interest» (faculty of forced expropriation of lands, fiscal reductions and obtaining of loans).

- School transport, dining rooms, School-Homes and vacation Centers.

For their part the Autonomous Communities which have assumed their competences have exercised their legislative faculties, among others, in the following aspects:

- Regulation of the teachings of General Basic Education, except in the minimum education, which ensures the basic unit of the educational system.
 - The Basque Country (may of 1981 and may of 1982).
 - Catalonia (may of 1981 and august of 1982).
 - Galicia (october of 1983).
- Native languages of the Autonomous Communities:
 - Catalonia (Law of Linguistic Standarization in Catalonia of 18th april, 1983. Decree and Order of august, 1983 of linguistic standarization in education).
 - The Basque Country (Law of 24th november, 1982 of standardization of the use of Euskera. Decree of 11th july, 1983 on the use of Euskera in teaching).
 - Galicia (Law of 15th june, 1983 of linguistic standarization, Decree of 8th september, 1983 of the application of said Law to education).
 - Valencian Community (Law of 23rd november, 1983, on the use and teaching of the Valencian Tongue).

In all cases the native tongue of each Community is an obligatory matter within the respective study plans, the Centers being able to opt to impart other matters, with the exception of the Castilian language. In one case (Catalonia) it is obligatory for all centers the use of the native language for the teaching of other matters.

3. SHARED COMPETENCES

- Systems of information.
- Educational research and improvement of the Professoriate.
- Activities of the centers of State title.
- Coordination in programs of research of projects, construction and equipment of Centers.
- Educational experiences:
 - Catalonia (Law of 18th april, 1983 of experimental teaching Centers).
 - The Basque Country (Decree of 30th january, 1984).
 - Galicia (Decree of 15th december, 1983).
 - Andalusia (Law of Scholastic Boards of 9th january, 1984).

b) Creation of the offices of education in the Autonomous Communities

Once having carried out the transfer of educational functions and services to the Autonomous Communities of the Basque Country, Catalonia, Galicia, Andalusia, the Canary Islands and Valencia, the Provincial Directorates of the

Department were eliminated in said territories and offices were created for the exercise of the functions not transferred.

The Order of creation of 10th february, 1984 establishes the structure. Their functions correspond to the competences attributed to the State in respect of Titles, Foreign Centers in Spain, National Centers of Education by Correspondence, charity-teaching Foundations, whose Protectorate is reserved for the Administration of the State, Convalidations of foreign studies, and likewise information for the public of the matters enumerated and of other activities of the competences of the State processed by the Central Services of the Department.

3. TRAINING OF EDUCATIONAL ADMINISTRATORS

There is a program for State officials which is devoted to social activity and to the Training of Administrators of Education. The activities of the Program are distributed mainly in language classes, courses of Archives and Documentation and in Scholarships in order to attend to the economic necessities of the Administrators either in periods of Training, or in periods of promotion.

Special attention has been given to the specific courses on the following subjects: Introduction to Computers, educational Policy in the Common Market, Education and Autonomies, Management of Human Resources, Management of Work Meetings, Budget Techniques.

At other levels Seminaries have been held for the training of the State official in his relation with the public, as likewise with the problems of administrative communication, both interpersonal and with the public and written communication.

**3. FINANCING OF EDUCATION: THE EVOLUTION
OF THE STATE EXPENDITURE (1981-1983)**

1. THE BUDGETS OF THE M.E.C. RELATIVE
TO THE GENERAL BUDGET OF THE STATE
2. THE PUBLIC EXPENDITURE IN EDUCATION RELATIVE
TO OTHER MACRO-ECONOMIC DATA
3. DISTRIBUTION OF THE BUDGET BY PROGRAMS AND
ECONOMIC NATURE (1981-83)

The following tables reflect the amounts and composition of the State expenditures in Education and likewise their evolution during the past three years.

In table 1 are summarized the different chapters of expenditures in Education, in relation with the principal macro-economic magnitudes. This analysis suggests the following considerations:

1) The participation of the State expenditures in education in relation with the total Budget of the State lessens throughout the past three years, from 15.85 in 1981 to 14.31 in 1983. This decrease is partially explained by the fact that the State expenditures of education grew at a lesser rate than those oriented to an economic policy to deal with the crisis: expenditures of industrial reconversion, subsidies for unemployment..., etc. Another decisive factor which explains this decrease is the progressive reduction of the rhythm of growth of the educational system resulting in a lesser rate of demographic growth and of high rates of scholarization at educational levels.

2) The percentage of participation in the national income, however, is increasing, between 3 and 3.46 %.

It must be kept in mind that no account is made of the expenses of the Local Corporations nor of the contributions of families. In this sense it should be emphasized that the weight of private education in Spain is about 35% of the scholarized population and of this population only a part receives subsidies from the State.

1. THE BUDGETS OF THE MEC IN RELATION WITH THE GENERAL BUDGET OF THE STATE

| Budget of the MEC | | | General budget of the State | | |
|-------------------|-----------------------------|------------------|-----------------------------|------------------|-----------------------------------|
| Year | Absolute Values (1) A | Index numbers | Absolute Values (1) B | Index numbers | Column A) as % of Column B) |
| 1979 | 301,683.8 | 100 | 1,747,500.0 | 100 | 17.3 |
| 1980 | 364,509.4 | 121 | 2,284,456.0 | 131 | 15.9 |
| 1981 | 444,078.4 | 147 | 2,823,200.0 | 162 | 15.7 |
| 1982 | 534,469.9 (2) | 177 | 3,533,820.0 (3) | 202 | 15.2 |
| 1983 | 661,324.2 (2) | 219 | 4,513,305.0 (3) | 258 | 14.6 |

(1) In millions of pesetas.

(2) Includes the autonomous budget for education of the Basque Country, and likewise the items directly consigned in Sections 32 and 33 of the General Budgets of the State in favor of the Autonomous Communities.

(3) Does not include the autonomous expenditure of the Basque Country.

2. PUBLIC EXPENDITURE IN EDUCATION IN RELATION WITH OTHER MACRO-ECONOMIC DATA

(Absolute figures in millions of pesetas)
(With the exception of the item of state public expenditure per inhabitant)

| | 1981 | 1982 | 1983 |
|---|--------------|--------------|-----------------|
| Population | 37.7 | 37.9 | 38.2 |
| National income | 16,393,501.7 | 18,882,999.3 | 21,245,400.0 |
| Income per capita (in pts/ inhab) | 434,840.9 | 498,232.2 | 556,162.3 |
| Total State public expen- ditures (1) | 3,209,413.0 | 4,022,792.0 | 5,138,097.7 (*) |
| State Public Expenditu- res in education (2) ... | 508,936.4 | 602,410.4 | 735,480.3 (*) |
| State Public General Sta- te Budget | 444,078.4 | 534,469.9 | 661,324.2 |
| 5.1. Ministry of Educa- tion and Science Auton. Org. | 36,097.4 | 38,233.4 | 46,260.9 |
| 5.2. Rest of General Administration ... | 28,760.6 | 29,707.1 | 27,895.2 |
| State Expenditures on Education as % of the National Income | 3 % | 3.19 % | 3.46 % |
| State Expenditures on Education as % of the Total General Budget. | 15.85 % | 14.97 % | 14.31 % |
| State Public Expenditure on Education Per inha- | 13,499.63 | 15,894.73 | 19,253.41 |

(1) Consolidated budget.

(2) Includes, apart from the Education function item 1.2. Research and scientific services of a general nature.

(*) Estimate.

SOURCES:

General State Budgets. Budget for 1981, 1982 Treasury Department. Budget for 1981, 82, 83. MEC. INE and Bank of Spain.

3. DISTRIBUTION OF THE BUDGET BY PROGRAMS

Tables 3, 4 and 5 reflect the distribution of the Budget of the Ministry by programs, distinguishing between current expenses and investments. In this respect it should be noted that the budget increases have been greater in investments. While they grew by 81.8% between 1981 and 1983, the current expenses have only increased by 21.6%. With this policy it has been intended to promote the scholarization of the non-obligatory levels and achieve the renovation of old buildings which are inadequate for education of quality. On the contrary, staff expenses have increased at a notably lesser rhythm, even less than the average of the current expenses.

Within the current expenses may be emphasized the level of increase of the transfers, the most important item of which are the subsidies for private education. This item grew by 32.2%.

Concerning the distribution of the budget by programs, it should be emphasized that almost 50% of the expenses are devoted to the scholarization of General Basic Education (children from 6 to 13 years of age). The level of Baccalaureate (14 to 18 years of age) receives a greater budget than that of Vocational Training.

Within the policy of investments there should be emphasized the special growth at the levels of Preschool Education and Vocational Training, which reflects the orientation of the educational policy toward the total scholarization of the children of 4 and 5 years of age and the increase of offer of the education of a vocational type.

3. DISTRIBUTION OF THE BUDGET OF THE M.E.C., AUTONOMOUS ORGANISMS AND THE BASQUE COUNTRY (1983)

| PROGRAMS Denomination | Item 1 | Item 2 | Item 3 | Item 4 | Item 6 | Item 7 | Item 8 | Item 9 | Item 13 | T O T A L | | | |
|--|--------------------|---------------------------------|------------|-------------------|-------------------|-------------------|---------------------|--------------------------|---------------------------|--------------------|-------------------|-----------------------------------|------------|
| | Staff remuneration | Purchases of goods and services | Interest | Current transfers | Real investments | Capital transfers | Variation of assets | Variation of liabilities | Variation of availability | Current expenses | Capital expenses | GENERAL (in thousands of pesetas) | |
| Management and General Services | 13,450,300 | 2,211,800 | — | 234,800 | 1,395,900 | — | 14,300 | 152,700 | 2,100 | 15,896,900 | 1,565,000 | 17,461,900 | 3.64 |
| Organization and Educational Research | 243,000 | 67,300 | — | 34,700 | 359,000 | 505,700 | — | — | — | 345,000 | 864,700 | 1,209,700 | 0.25 |
| Preschool Education | 21,792,000 | 363,400 | — | 935,000 | 1,021,900 | — | — | — | — | 23,090,400 | 1,021,900 | 24,112,300 | 5.02 |
| General Basic Education .. | 140,098,000 | 3,036,800 | — | 64,562,700 | 18,025,600 | 500,000 | — | — | — | 207,687,500 | 18,525,600 | 226,213,100 | 47.12 |
| Baccalaureate and C.O.U. ... | 50,915,000 | 2,350,000 | — | 5,929,400 | 3,972,800 | 200,000 | 200 | — | — | 59,194,400 | 4,173,000 | 63,367,400 | 13.20 |
| Vocational Training | 18,662,500 | 1,922,000 | — | 12,095,600 | 8,509,500 | 600,000 | 100 | — | — | 32,670,100 | 9,109,600 | 41,779,700 | 8.70 |
| Specialized Education | 2,491,000 | 306,900 | — | 242,000 | 246,200 | — | — | — | — | 3,039,900 | 246,200 | 3,286,100 | 0.68 |
| Integrated Education | 7,547,000 | 2,012,200 | — | 202,600 | 519,500 | — | 50,000 | — | — | 9,761,800 | 569,500 | 10,331,300 | 2.15 |
| Special Education | 8,559,500 | 730,000 | — | 1,948,500 | 185,800 | 50,000 | 100 | — | — | 11,248,000 | 235,900 | 11,483,900 | 2.39 |
| University Education | 44,683,700 | 7,114,600 | — | 4,521,700 | 7,134,400 | 299,300 | 23,300 | — | — | 56,320,000 | 7,457,000 | 63,777,000 | 13.28 |
| Education Abroad | 1,920,000 | 189,800 | — | 80,500 | — | — | — | — | — | 2,190,300 | — | 2,190,300 | 0.46 |
| Social Action and Complementary Services | — | — | — | — | — | — | — | — | — | — | — | — | — |
| Scientific and Technical Research | 6,862,200 | 515,500 | 300 | 92,900 | 5,240,800 | 745,200 | 5,500 | 3,100 | — | 7,470,900 | 5,994,600 | 13,465,500 | 2.800 |
| In Other Programs | 560,400 | 224,200 | — | 353,400 | — | 359,600 | — | — | — | 1,138,000 | 359,600 | 1,497,500 | 0.31 |
| In Other Ministries | — | — | — | — | — | — | — | — | — | — | — | — | — |
| Territorial Entities | — | — | — | — | — | — | — | — | — | — | — | — | — |
| TOTALS | 317,784,600 | 21,044,500 | 300 | 94,223,800 | 46,611,400 | 3,259,800 | 93,500 | 156,800 | 2,100 | 430,053,200 | 50,122,600 | 480,175,800(1) | 100 |

(1) Said figure includes the following credits and financing:

| | |
|--|-----------|
| A) General State Budget | 444,078.4 |
| B) Other organisms not depending on the Ministry | 3,612.7 |
| C) Autonomous Organisms and Other Agents | 32,484.7 |

TOTAL

480,175.8

4. DISTRIBUTION OF THE BUDGET OF THE M.E.C., AUTONOMOUS ORGANISMS AND THE BASQUE COUNTRY (1983)

| PROGRAMS Denomination | Item 1 | Item 2 | Item 3 | Item 4 | Item 6 | Item 7 | Item 8 | Item 9 | Item 13 | T O T A L | | | |
|---|----------------------------|---------------------------------------|----------|---------------------------|--------------------------|---------------------------|---------------------------|--------------------------------|-----------------------------------|--------------------------|--------------------------|---|-------|
| | Staff remune- ration | Purchases of goods and services | Interest | Current trans- fers | Real invest- ments | Capital trans- fers | Variation of assets | Variation of liabilities | Variation of avai- lability | Current expen- ses | Capital expen- ses | G E N E R A L (in thousands of pesetas) | |
| Management and General Services | 8,151,249 | 2,368,451 | 2,750 | 400,062 | 5,251,400 | — | 16,515 | 700,000 | 2,958 | 10,922,512 | 5,970,873 | 16,893,385 | 3.12 |
| Organization and Educatio- nal Research | 254,748 | 309,973 | — | — | 271,570 | — | — | — | — | 564,721 | 271,570 | 836,291 | 0.15 |
| Preschool Education | 19,192,784 | 327,921 | — | — | 1,414,600 | — | — | — | — | 19,520,705 | 1,414,600 | 20,935,305 | 3.86 |
| General Basic Education .. | 133,923,810 | 2,783,646 | — | 50,361,427 | 17,587,498 | 421,000 | — | — | — | 187,058,883 | 18,008,498 | 205,067,381 | 37.83 |
| Baccalaureate and C.O.U.... | 50,894,536 | 2,107,546 | — | 1,947,347 | 2,561,100 | 197,850 | — | — | — | 54,949,429 | 2,758,950 | 57,708,379 | 10.65 |
| Vocational Training | 18,734,683 | 1,646,817 | — | 8,460,510 | 8,200,300 | 681,000 | — | — | — | 28,842,010 | 8,881,300 | 37,723,310 | 6.96 |
| Specialized Education | 4,239,125 | 302,349 | — | — | 272,000 | — | — | — | — | 4,541,474 | 272,000 | 4,813,474 | 0.89 |
| Integrated Education | 3,749,476 | 882,600 | — | 41,945 | 452,700 | — | — | — | — | 4,674,021 | 452,700 | 5,126,721 | 0.95 |
| Special Education | 4,862,397 | 650,023 | — | 1,059,494 | 387,500 | 259,808 | — | — | — | 6,571,914 | 647,308 | 7,219,222 | 1.33 |
| University Education | 56,634,282 | 8,578,500 | — | 246,970 | 8,860,400 | 195,000 | 23,300 | — | — | 64,459,752 | 9,078,700 | 73,538,452 | 13.57 |
| Education Abroad | 2,008,982 | 106,437 | — | — | — | — | — | — | — | 2,115,419 | — | 2,115,419 | 0.39 |
| Social Action and Comple- mentary Services | 2,277,707 | 500,683 | — | 24,751,390 | — | — | — | — | — | 27,529,780 | — | 27,529,780 | 5.08 |
| Scientific and Technical Re- search | 8,024,325 | 567,453 | 300 | 93,200 | 3,259,600 | 8,593,691 | 5,500 | 5,100 | — | 8,685,278 | 11,863,891 | 20,549,169 | 3.79 |
| In Other Programs | 2,100 | — | — | 566,227 | — | 375,800 | — | — | — | 568,327 | 375,800 | 944,127 | 0.17 |
| In Other Ministries | — | — | — | — | — | — | — | — | — | — | — | — | — |
| Territorial Entities | 34,898,306 | 1,312,675 | — | 20,003,123 | 615,000 | 4,190,404 | — | — | — | 56,214,104 | 4,805,404 | 61,019,508 | 11.26 |
| TOTALS | 346,848,510 | 22,445,074 | 3,050 | 107,921,695 | 40,133,663 | 14,914,563 | 45,315 | 705,100 | 2,058 | 477,218,329 | 64,801,594 | 542,019,923 | 100 |
| BASQUE COUNTRY | 16,306,676 | 928,726 | — | 10,789,205 | 2,349,923 | 267,856 | — | — | — | 28,023,607 | 2,662,779 | 30,686,386 | — |
| TOTAL | 363,154,186 | 23,373,800 | 3,050 | 118,710,900 | 51,528,591 | 15,182,409 | 45,315 | 705,100 | 2,958 | 505,241,607 | 67,464,373 | 572,706,309 | — |
| | | | | | | | | | | | | — 2,958 | |
| | | | | | | | | | TOTAL | | | 572,083,351 (1) | |

(1) Said figure includes the following credits and financing:

| | |
|---|-----------|
| A) General State Budget | 534,469.9 |
| B) Of Territorial Entities and Autonomous Organisms not depending on the Ministry | 38,233.4 |

TOTAL

572,703.3

5. DISTRIBUTION OF THE BUDGET OF THE M.E.C., AUTONOMOUS ORGANISMS AND THE BASQUE COUNTRY (1983)

| PROGRAMS Denomination | Item 1 | Item 2 | Item 3 | Item 4 | Item 6 | Item 7 | Item 8 | Item 9 | Item 13 | T O T A L | | | |
|--|--------------------|---------------------------------|--------------|--------------------|-------------------|-------------------|---------------------|--------------------------|---------------------------|--------------------|-------------------|-----------------------------------|------------|
| | Staff remuneration | Purchases of goods and services | Interest | Current transfers | Real investments | Capital transfers | Variation of assets | Variation of liabilities | Variation of availability | Current expenses | Capital expenses | GENERAL (in thousands of pesetas) | |
| Management and General Services | 10,179,766 | 2,398,679 | 2,480 | 61,182 | 5,227,000 | — | 10,080 | 700,000 | 2,958 | 12,642,107 | 5,940,038 | 18,582,145 | 3.23 |
| Organization and Educational Research | 562,948 | 818,430 | — | — | 606,593 | 204,990 | — | — | — | 1,381,378 | 811,583 | 2,192,961 | 0.38 |
| Preschool Education | 20,717,045 | 331,755 | — | 60,000 | 4,967,900 | — | — | — | — | 21,108,800 | 4,967,900 | 26,076,700 | 4.53 |
| General Basic Education | 150,366,732 | 2,802,494 | — | 59,326,000 | 27,318,500 | 379,000 | — | — | — | 212,485,226 | 27,697,500 | 240,182,726 | 41.75 |
| Baccalaureate and C.O.L. | 56,425,173 | 2,749,860 | — | 2,617,844 | 4,805,800 | 153,935 | — | — | — | 61,792,877 | 4,959,735 | 66,752,612 | 11.60 |
| Vocational Training | 20,736,752 | 1,474,276 | — | 11,376,027 | 11,521,300 | 3,460,315 | — | — | — | 33,586,055 | 14,971,615 | 48,557,670 | 8.44 |
| Specialized Education | 4,301,966 | 399,895 | — | — | 463,000 | — | — | — | — | 4,701,851 | 453,000 | 5,154,851 | 0.90 |
| Integrated Education | 4,392,099 | 1,126,399 | — | 41,945 | 585,100 | — | — | — | — | 5,560,443 | 58,100 | 6,145,543 | 1.07 |
| Special Education | 2,755,799 | 669,658 | — | 1,561,460 | 2,036,900 | 259,808 | — | — | — | 4,986,917 | 2,296,708 | 7,283,625 | 1.27 |
| University Education | 68,642,805 | 10,105,711 | — | 3,182,072 | 11,871,900 | 161,600 | 23,250 | — | — | 81,930,588 | 12,056,750 | 93,987,338 | 16.34 |
| Education Abroad | 2,216,738 | 136,504 | — | 5,070 | — | — | — | — | — | 2,358,312 | — | 2,358,312 | 0.41 |
| Social Action and Complementary Services | 2,673,595 | 787,869 | — | 25,510,605 | — | — | — | — | — | 28,972,069 | — | 28,972,069 | 5.04 |
| Scientific and Technical Research | 9,276,508 | 749,636 | 261 | 98,806 | 4,117,845 | 7,319,970 | 5,500 | 5,135 | — | 10,125,211 | 11,448,450 | 21,573,661 | 3.75 |
| In Other Programs | 681,663 | 1,379,179 | — | 918,334 | 550,000 | 150,000 | 9,290 | — | — | 2,979,176 | 709,290 | 3,688,466 | 0.64 |
| In Other Ministries | — | — | — | — | — | — | — | — | — | — | — | — | — |
| Territorial Entities | 259,687 | 329,974 | — | 3,149,575 | — | — | — | — | — | 3,739,236 | — | 3,739,236 | 0.65 |
| TOTALS | 364,178,226 | 26,260,319 | 2,741 | 107,908,920 | 74,061,838 | 12,079,618 | 48,120 | 705,135 | 2,958 | 488,350,246 | 86,897,669 | 575,247,915(1) | 100 |
| BASQUE COUNTRY | 20,804,144 | 1,175,482 | — | 12,780,011 | 3,554,900 | 346,690 | 20,000 | — | — | 34,581,637 | 3,922,590 | 38,504,227 | — |
| TOTAL | 374,804,410 | 27,436,801 | 2,741 | 120,688,931 | 77,615,738 | 12,428,308 | 68,120 | 705,135 | 2,958 | 522,931,883 | 90,820,259 | 613,752,142 | — |

(1) Said figure includes the following credits and financing:

| | |
|---|-----------|
| A) General State Budget | 567,491.2 |
| B) Of Territorial Entities and Autonomous Organisms not depending on the Ministry | 126.6 |
| C) Resources of the Autonomous Organisms themselves and other revenues | 46,134.3 |

TOTAL

613,752.1

| | |
|--|-----------|
| Considering Section 32, the State financing is | 661,324.2 |
| For Catalonia and Galicia | 93,833.0 |

4. ORGANIZATION AND STRUCTURE OF THE EDUCATIONAL SYSTEM

a) Organization and structure of the Spanish educational system

1. DIAGRAM OF EDUCATIONAL SYSTEM

- 1.1. Structure of the system**
- 1.2. Educational levels**
- 1.3. Vocational Training**
- 1.4. Lifelong Education of Adults**
- 1.5. Specialized education**
- 1.6. Teaching models**
- 1.7. Special Education**

2. FUNCTIONING AND TYPES OF EDUCATION

- 2.1. Duration of compulsory education**
- 2.2. Methods of admission for each level**
- 2.3. Evaluation at each level**
- 2.4. Diagram of university education**

DIAGRAM OF EDUCATIONAL SYSTEM

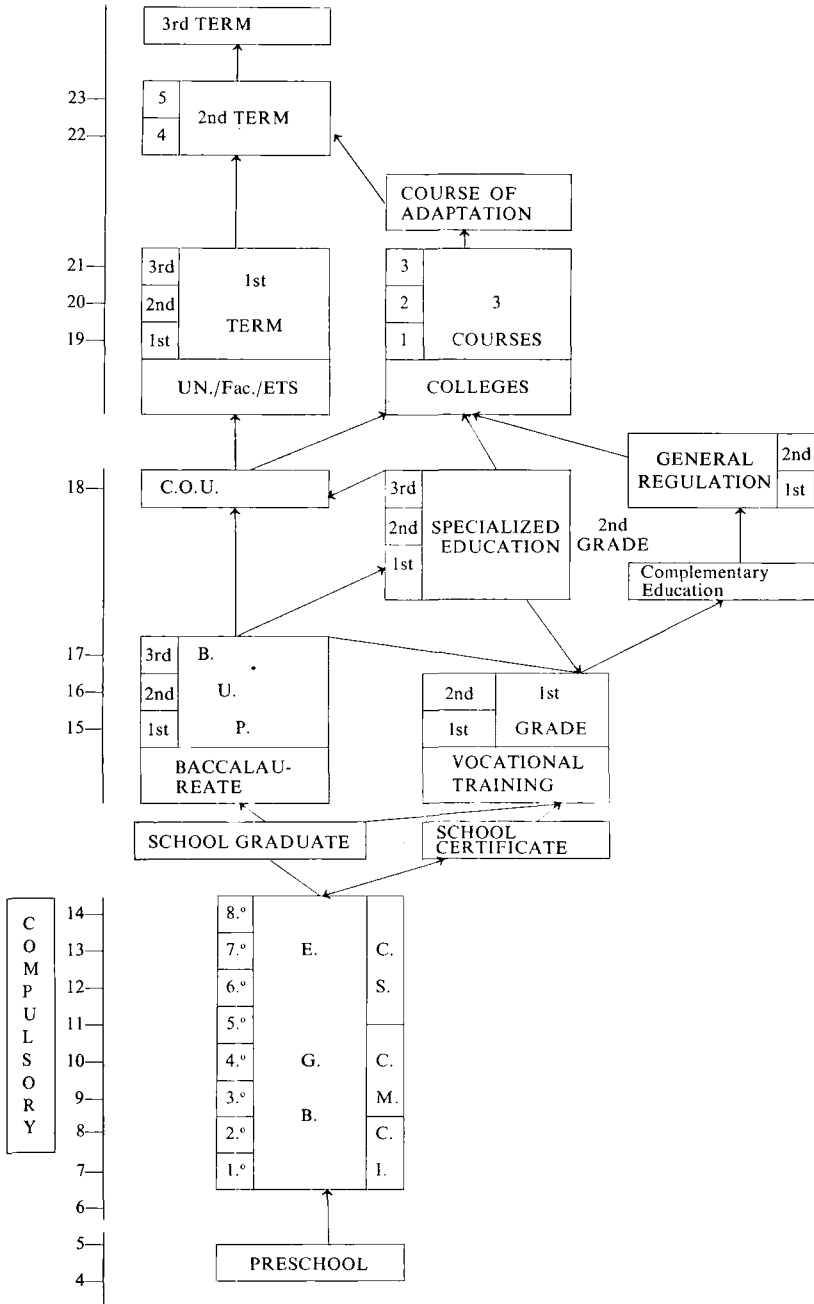

1.1. Structure of the system

The system of education in force was introduced by the General Law of Education, approved in 1970.

The system is structured as follows:

- Educational levels.
- Vocational training.
- Lifelong education of adults.
- Spacialized education.
- Teaching models.
- Special education.

1.2. Educational levels

The backbone of the system is formed by the following educational levels:

- Preschool Education.
- General Basic Education.
- Bacalaureate.
- University Education.

Pres-school Education

Preschool Education, which has as its fundamental object the development of the personality of the child, is divided into two stages: kindergarten for children of two and three years of age and nursery school for children of four and five years of age.

General Basic Education

The General Basic Education should provide an integral training equal for all, although adapted to the aptitudes and capacities of each person. It is divided into two stages: the first, for children of six to ten years of age, in which the teaching, having a more general character, is imparted by the same teacher. In the second stage, corresponding to the age levels of eleven to thirteen, the teachings are diversified in areas of knowledge and are entrusted to different, specialized teachers. Recently the first stage has been organized, for programming and evaluation, in two terms: the initial term, which comprises the first two years of General Basic Education, and the secondary term, which is for the three following years. The second stage of General Basic Education is denominated higher term, and will consist of the three last years.

The didactic methods at this level should foment originality and creativity in the pupils, and likewise the development of attitudes and habits of cooperation, through the team work of teachers and pupils. An active methodology should be followed.

At the end of the General Basic Education there is issued the title of scholar graduate, which allows access to the Baccalaureate for the pupils who have made a successful completion of their studies. Those who cannot obtain said title receive a certificate of education, which is valid for admission to the centers of Vocational Training of the first grade.

Baccalaureate

The Baccalaureate is developed in three courses, which are normally completed between the ages of fourteen and sixteen.

Throughout same, apart from continuing the human formation of the pupils, their preparation is intensified with a view to the Higher Studies or to those of Vocational Training.

At the end of this educational level there is issued the title of Baccalaureate, which allows access to Vocational Training of second grade or to continue the course of university orientation for the step toward higher education.

University Education

Admission to University Education is given after successfully completing the Course of University Orientation and the examinations organized by the Universities themselves.

All of this within the principle of academic freedom, which is manifested in the freedoms of professorship, research and study.

The university studies are structured in three terms corresponding to the following titles:

1st — Diploma, Technical Architect, or Technical Engineer.

2nd — Licenciante, Architect or Engineer.

3rd — Doctor.

The centers in which the university studies are carried out are the following: the Faculties, Technical Colleges and University Schools, also University Colleges.

In the Faculties and Technical Colleges there are two courses in the first terms, issuing the titles of Licenciante, Architect or Engineer. In the University Colleges there are courses of the first term of a university career, afterward continuing in the Faculty.

In the University Schools there is imparted teaching which lasts for three years, with the title of Diploma, Technical Architect or Technical Engineer. Once these studies have been completed one may pass to the second term of the Faculties or Technical Colleges, after passing a course of adaptation.

The doctorate courses last for two years and have as their object the specialization of the student and his training in the techniques of research. The title of Doctor is obtained by means of approval of a these.

The National Correspondence University of Education (Universidad de Educación a Distancia) (UNED) imparts university education by correspondence, in centers throughout the national territory.

1.3. Vocational Training

Although dealing with specific teaching, for the exercise of a profession, Vocational Training is not a system level, but forms a substantial part of same, closely connected with the rest.

Vocational Training is divided into three grades, in accord with the following scheme:

— First grade:

Compulsory for those who have completed the studies of General Basic Education and have not completed those of Baccalaureate.

— Second grade:

For those who have the title of Baccalaureate or have completed the first grade of Vocational Training plus complementary education of same.

— Third grade:

This is considered as Higher Education and is thus included in College Education. For those who have completed the first university term or that of Vocational Training of the second grade plus the corresponding complementary education.

The third grade has not yet been organized and developed.

1.4. Lifelong education of adults

The lifelong education of adults should be carried out on the principle of centers especially created for this purpose. In practice it has been developed almost exclusively in the sector of basic education for adults.

However, there are the following possibilities:

- continuing studies equivalent to those of General Basic Education, Baccalaureate and Vocational Training for those who, for whatever reason, could not complete them at the time,
- of perfecting, promotion, up-dating and professional re-adaptation,
- of promotion and cultural extension at different levels.

It is the task of the Ministry of Education and Science to promote, plan and supervise the education of adults, without prejudice to the competence of the Ministry of Labour, Health and Social Security with respect to the activities of preparation and functional re-adaptation of workers, derived from the immediate exigences of the policy of employment and social promotion, as likewise that which corresponds to the Ministry of Agriculture, within the task of agrarian extension.

1.5. Specialized education

Because of its peculiarities or characteristics, this is not included in the levels, terms and grades of the common regimen. Until now, specialized education has been devoted to Middle Management, Tourism and Social Graduates.

1.6. Teaching procedures

The procedures of teaching by correspondence, radio and television and the establishing of night classes, as likewise in companies with adequate premises, are regulated by the Ministry of Education and Science, this teaching conforming as much as possible with what is generally established.

There are three public centers of education by correspondence which cover the entire national territory: the National Correspondence University of Education (UNED), the National Correspondence Institute of Baccalaureate (INBAD) and the National Correspondence Center of Basic Education (CENE-BAD). There should also be mentioned the activity of the center ECCA, of education by radio, created by private initiative and which today functions under the direction of a Board of Educational Promotion, presided by the director-general of General Basic Education.

Through UNED, which is financed by the State, the local Corporations, the Savings Banks and other entities, may organize now twelve different university careers. Two promotions have already been produced of some careers.

INBAD and CENE-BAD act throughout the country through collaborating centers in which is carried out the personal contact between teachers and pupils (complementary to education by correspondence) and qualification tests are carried out.

1.7. Special education

It is intended to achieve the maximum integration in scholastic units of pupils who have been attending schools of special education. For this the schools will be provided with aid programs and staff.

2. FUNCTIONING OF THE EDUCATIONAL SYSTEM: DURATION OF COMPULSORY EDUCATION, METHODS OF ADMISSION AND EVALUATION FOR EACH LEVEL

2.1. Duration of compulsory education

Compulsory education lasts for ten years: normally from six to sixteen years of age. From six to fourteen years of age there is the General Basic Education, which is compulsory and free of charge, at the end of which the pupils who successfully complete the course receive the certificate of «graduado escolar» which gives access to the studies of Baccalaureate. Those who do not obtain the certificate of «graduado escolar» receive the certificate of education and should take the course of Vocational Training of the first grade, which consists of two courses, also free of charge. Adding these two courses to the eight of General Basic Education gives a duration of compulsory education of ten years, as mentioned before. The rest of the pupils study the Baccalaureate.

2.2. Methods of admission for each level

All pupils are admitted for Preschool Education and for General Basic Education. There is thus no method of admission.

Baccalaureate studies are given, as previously indicated, to those who have obtained the certificate of «graduado escolar» without any other complementary test.

For access to University Education it is necessary to obtain a positive evaluation in the Course of University Orientation and to pass the tests of aptitude established by the Universities themselves. The aptitude tests were established from the 1974-75 course, for the Faculties and Technical Colleges. For entrance to the University Schools tests of aptitude are not necessary, except for the Training Schools of the Teachers of General Basic Education.

Those over 25 years of age may also enter the University, even although they do not possess the required degree, provided they pass the tests established for this purpose.

Those holding diplomas of Vocational Training of second grade may continue the Course of University Orientation or go direct to certain University Schools.

Vocational Training of first grade is compulsory for those who have completed the studies of General Basic Education and who do not continue studies of Baccalaureate.

Those who possess the degree of Baccalaureate may pass to the studies of Vocational Training of second grade and also those who have concluded the first grade of Vocational Training may continue the complementary education necessary, if they demonstrate sufficient professional maturity.

Apart from students who have completed the first term of a Faculty or Technical College, university graduates and those of Professional Training of second grade who have followed the corresponding complementary education will have access to the third grade of Vocational Training. This third grade of Vocational Training has not yet been established.

In any of the three grades of Vocational Training there will be facilitated the reincorporation to the levels or academic terms of the common educational system.

2.3. Evaluation at each level

— *General Basic Education*: In the period of General Basic Education there will be taken into account, above all, the progress of the pupil relative to his own capacity.

During all the E.G.B. the evaluation must be continuous throughout the entire process of learning; it should be formative, in order to detect the degree of progress of the pupil relative to the objectives and in order to orient his learning.

— *Baccalaureate*. In the Institutes and Homologated Centers of Baccalaureate the evaluation of the capacities of the pupil in each course of Baccalaureate will be carried out by means of joint qualification, effected by all the teachers of same.

The pupils who do not reach the minimum level demanded in all or part of the subjects integrating each course may submit to examinations of sufficiency in same, carried out in the center itself, and if they success these they pass to the following course.

In the «Centros habilitados» the evaluation of the progress of the pupils is carried out by means of course examination which takes place before a mixed Tribunal integrated by teachers of the center and teachers of public centers, bearing in mind the yield of the pupils during the course.

The pupils who do not pass the tests of sufficiency in the convocation of June, may take new tests in the pending subjects in the month of september. Those who do not pass said tests will be obliged to repeat the course, unless their deficiencies are reduced to one or two subjects, in which case they may pass on to the following course.

— *Course of University Orientation*. This course is programmed and supervised by the University and developed in the centers of Baccalaureate.

The final evaluation of the course of orientation is based on the quality of the activities developed by the pupils, accredited by the resúms, oral or written, of the explanations received, acquisition of techniques of intellectual work and of other tasks.

The positive result of the evaluation carried out is accompanied by the sug-

gestions which for the choice of career are offered to the pupil and which in no case will oblige him to the choice of a determined career.

— In *University Education*. The regimen of permanence and the verification of knowledge of the students corresponds to the Universities themselves. Nevertheless, by Decree of 1976 the following limitations to the regimen of permanence are established:

- A minimum of 4 convocations and a maximum of 6.
- The students of the first course who have not passed any academic subject in an academic year cannot continue the studies in the Faculty or School in which they have been matriculated. However they may initiate, for a single occasion, studies in another University.

The L.R.U. determines that the Social Board of the University, after receiving a report of the Board of Universities, shall indicate the norms regulating the stay in the University of those students who do not pass the tests corresponding in the deadlines determined.

2.4. Diagram of university education

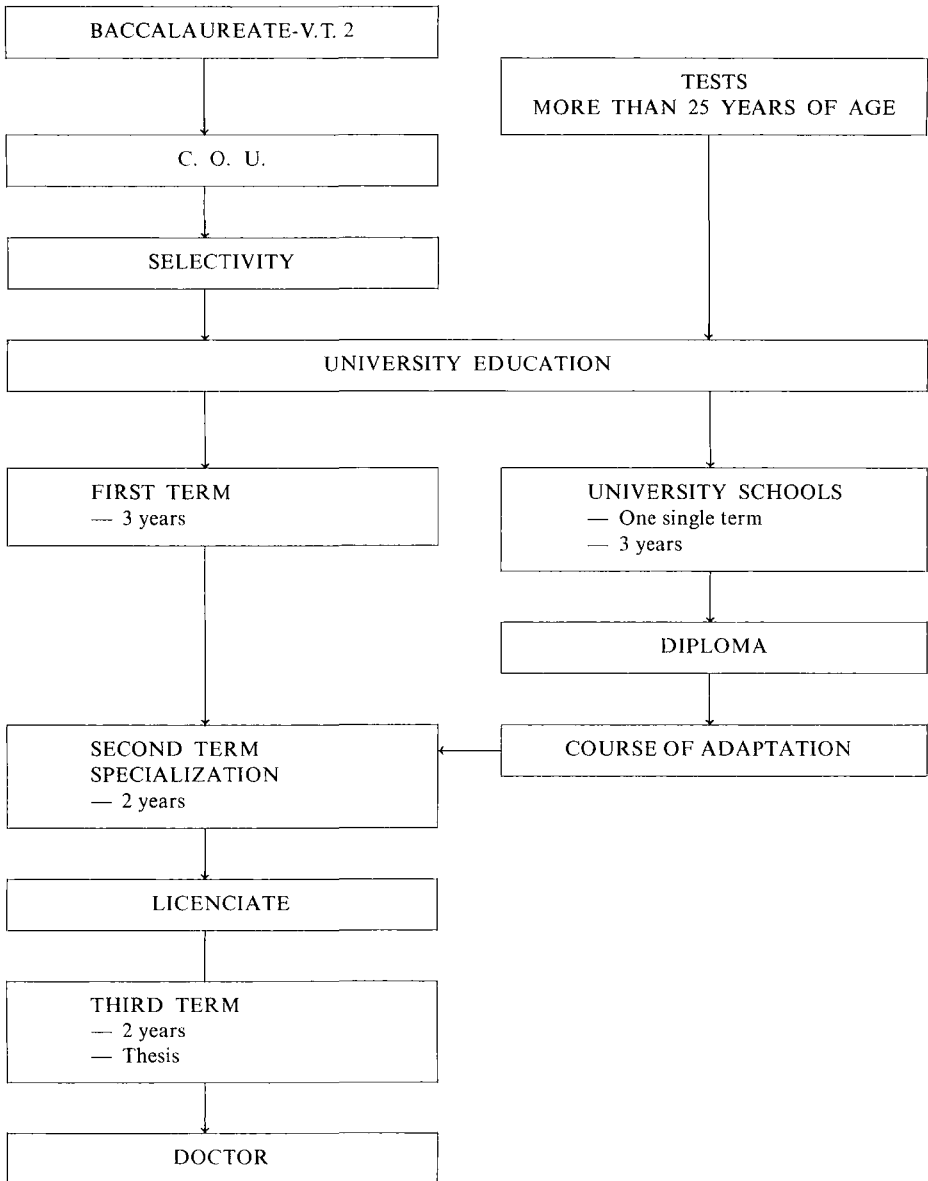

b) CURRICULA

b) CURRICULA

1. PRE-SCHOOL EDUCATION
2. GENERAL BASIC EDUCATION
3. BACCALAUREATE
 - 3.1. **Common subjects**
 - 3.2. **Optional subjects**
 - 3.3. **Technical vocational education and activities**
 - 3.4. **Voluntary subjects**
4. COURSE OF UNIVERSITY ORIENTATION
5. VOCATIONAL TRAINING
6. HIGHER EDUCATION
7. LIFELONG EDUCATION OF ADULTS
 - 7.1. **Basic Education of Adults**
 - 7.2. **«Distant education»**
 - 7.3. **Compensatory education**
 - 7.3.1. *The centers of resources*
 - 7.3.2. *The aid centers*
 - 7.3.3. *The courses for those without scholarization*
 - 7.3.4. *The non-formal Pre-school programs*
 - 7.4. **Education abroad**

1. PRE-SCHOOL EDUCATION

Pre-school Education integrates games, language activities including, if applicable, the native tongue, rhythmic and plastic expression, observation of Nature, logical and prenumerical exercises, development of the community spirit, religious principles and moral attitudes.

2. GENERAL BASIC EDUCATION

The areas of educational activity at this level, divided into initial Term, middle Term and higher Term, include the mastery of the language by means of the study of the national language, the learning of a foreign language and the cultivation, if applicable, of the native tongue; the foundations of the religious culture, or of the ethical and moral culture; the knowledge of the reality of the social and cultural world, especially referring to Spain, notions about the physical, mechanical and mathematical world.

The programs and pedagogical orientations are established by the Ministry of Education and Science with sufficient flexibility for their adaptation to the different geographic areas. In the preparation of the programs care is taken to achieve harmony between the different subjects of each course and the coherence of content between all the courses integrating this level.

3. BACCALAUREATE

The curricula includes:

a) Common subjects, which must be studied by all the pupils. The common subjects constitute the basis of their training.

b) Optional subjects, among which the pupils must choose a certain number, in accord with their particular aptitudes and with the advice of the teachers. The optional subjects offer them the possibility of entering more deeply in certain teachings in accord with their personal option. At the same they may serve as a valuable indication of the interests of the students, emphasizing their importance in determining their future orientation.

c) Technical-vocational education and activities, among which the pupil is obliged to study one of his choice, in order to increase his interest in the different subjects involving human activity, make him appreciate the value and dignity of work and facilitate his vocational guidance.

d) Voluntary subject. This deals with the possibility of studying a second modern language.

The content of this education is intended to achieve a solid cultural base, being developed with progressively systematic and scientific criteria, in order to achieve, more than the gathering and extension of knowledge, the capacity to organize these in coherent synthesis and to interrelate the ideas.

In this sense, the subjects are grouped in areas of knowledge by the disciplines which maintain among themselves a certain degree of relationship, giving the plan of studies of the Baccalaureate a marked interdisciplinary character.

The weekly time-table devoted to the subjects of Baccalaureate is the following:

3.1. Common subjects

First Course:

- Language and Literature. Five hours per week.
- Foreign language. Five hours per week.
- Drawing. Three hours per week.
- Music and Artistic-Cultural Activities. Four hours per week.
- Mathematics. Five hours per week.
- Physical and Sports Education. Two hours per week.
- Religious, Ethical and Moral Education. Two hours per week.

Second Course:

- Spanish Language and Literature. Five hours per week.
- Latin. Four hours per week.
- Foreign Language. Four hours per week.
- Geography. Three hours per week.
- Mathematics. Four hours per week.
- Physics and Chemistry. Five hours per week.
- Physical and Sports Education. Two hours per week.
- Religious, Ethical and Moral Education. Two hours per week.

Third Course:

- Foreign Language. Three hours per week.
- Geography and History. Four hours per week.
- Philosophy. Four hours per week.

- Constitutional Study. One hour per week.
- Religious, Ethical and Moral Education. Two hours per week.

3.2. Optional subjects

Third Course: (each pupil may choose three subjects of each of the two options expressed).

Option «A»

- Spanish Language and Literature. Four hours per week.
- Latin. Four hours per week.
- Greek. Four hours per week.
- Mathematics. Four hours per week.

Option «B»

- Language and Literature. Four hours per week.
- Natural Sciences. Four hours per week.
- Physics and Chemistry. Four hours per week.
- Mathematics. Four hours per week.

3.3. Technical-vocational education and activities

Second Course. Two hours per week.

Third Course. Two hours per week.

3.3. Voluntary subjects

In the three Courses:

- Second modern language. Three hours per week.

The distribution of the time-table in order to reach the objectives of each subject includes all classes of education and their corresponding activities. They thus include.

1. The development of the education in accord with its corresponding subjects.
2. The adequate exercises and activities in order to achieve the objectives indicated for each subject.
3. The exercises of checking and the tests of evaluation necessary in order to achieve an efficient mastery of the programs in accord with the personal circumstances of the students.

4. The teachings and activities of recuperation, which will be determined in the function of the data supplied in the continuous process of evaluation.

4. Course of University Orientation

The education of COU should maintain a close relationship with the studies carried out by the student during the Baccalaureate, of which they are to a great measure a prolongation and extension. It should be noted that the optional subjects initiated in the final course of Baccalaureate are considerably accentuated in the COU, whose diversification insists on the point of view, already referred to, of the value of the choice of optional subjects as an indication of the aspirations and capacities of the pupil.

The content of the Course of University Orientation includes:

- a) A common nucleus of subjects.
- b) Two options of optional subjects.
- c) Seminars and activities with the purpose of contributing to the training and academic and professional orientation of the pupils.
- d) A second modern language as a voluntary subject.

The programming and development of the education of the COU is carried out in accord with the content and methodological orientations established jointly by the Directorate-General of Secondary Education and the Universities. Likewise, each University adopts the measures necessary for the concrete programming of education and activities to be carried out by the Coordinators of subjects of the respective University with the participation of the Secondary School.

The following is the time-table of this education:

1. COMMON SUBJECTS

- Foreign Language. Three hours per week.
- Philosophy. Four hours per week.

2. OPTIONAL SUBJECTS

(Each pupil chooses between option «A» and option «B». The option is made up of two obligatory subjects and two optional subjects between the four indicated in the respective options.)

Option «A»

- a) Optional subjects:
 - Latin. Four hours per week.

- Greek. Four hours per week.
- History of Art. Four hours per week.
- b) Obligatory subjects:
 - Literature. Four hours per week.
 - Contemporary World History. Four hours per week.

Option «B»

- a) Optional subjects:
 - Chemistry. Four hours per week.
 - Biology. Four hours per week.
 - Geology. Four hours per week.
 - Technical Drawing. Four hours per week.
- b) Obligatory subjects:
 - Mathematics. Four hours per week.
 - Physics. Four hours per week.

3. SEMINARIES AND COMMON SUBJECTS

- a) Compulsory:
 - Seminar of the Spanish Language. Three hours per week.
- b) Voluntary:
 - Sporting activities. Two hours per week.
 - Religion. One hour per week.

4. VOLUNTARY SUBJECT

- Second modern language. Three hours per week.

5. VOCATIONAL TRAINING

The curricula have been established in a general and flexible manner, with the object of achieving a relationship of the Vocational Training with the structures and provisions of employment and in order to allow an evolution of the education in accord with the technological and business development.

1. V.T OF 1ST GRADE

The curricula of V.T 1 consists of three areas of knowledge: Common Formative Area, Area of Applied Sciences and Area of Technical and Practical Knowledge.

The Common Formative Area is organized in such a way as to make possible the amplification of the knowledge acquired in the EGB.

The Area of Applied Sciences has a phase common to all the professions, of amplification and consolidation of practical knowledge, and a specific phase, in which special attention is given to those questions of greater interest for their professional application.

The Area of Technical and Practical Knowledge is oriented in order to prepare the student in the techniques corresponding to each profession.

2. V.P. OF 2ND GRADE

The curricula of V.T. 2 consists of three areas of knowledge: Area of Business Training, Area of Technological and Practical Knowledge and Common Formative Area.

The contents of the different areas are specific of the concrete program in which the plan of studies of each profession is established.

6. HIGHER EDUCATION

The curricula are prepared by the Universities themselves in accord with the directives of the Ministry of Education and Science, which governs said plans with the prior approval of the Board of Universities.

The curricula specify the compulsory and the optional subjects, the timetable and the exercises the students must carry out.

The time-table of the university careers is different in the case of the experimental and the non-experimental careers. In the first case, and in general, the number of class hours per week is from 20 to 25, devoting 75% to theoretical classes and 25% to practical classes. In the case of the non-experimental careers the weekly time-table is less, from 15 to 20 hours, devoting 85% to theoretical classes and 15% to practical classes.

With the development of the L.R.U. the curricula will be prepared and approved by the Universities themselves in accord with the directives of the Government and proposed by the Board of Universities.

7. LIFELONG EDUCATION OF ADULTS

7.1. Basic Education of Adults

The official programs of the Basic Education of Adults distribute in three terms the Programs of E.G.B.

7.2. «Distant Education»

The National Correspondence Center of Basic Education (CENEBAD) is becoming the pivot of the development of education of adults in the territory depending on the Ministry. It articulates education by attendance and by correspondence, utilizing the entire range of didactic resources (for the moment documentaries, soon also video). It works on the hypothesis of a modular system, which is starting to include non-formal education.

Both the CENEBAD and the National Correspondence Institute of Baccalaureate (INBAD) are being oriented toward youths and adults, although they continue to attend to the residual population (within and outwith Spain) both infantile and juvenile, who cannot attend ordinary centers.

The programs of CENEBAD and INBAD are still a reflection of the equivalents in attendance establishments, although they are beginning to be oriented in a new direction.

There is also a specific institution devoted to the *education of adults by radio*: Radio ECCA. This is a State service in conjunction with the broadcasting station of the same name, which combines the radio with the issue of written documentations and personal attendance. It already has some non-formal programs.

7.3. Compensatory education

The programs of compensatory education are, by definition, different some from others. It is not even possible to generalize within each type of action. The following are some characteristics in common:

7.3.1. *The centers of resources* are being constituted as places of encounter for the teachers of a single area and as a focus of irradiation of initiatives. They have been equipped with documentary services and audio-visual equipment: *sound* (for production of cassettes), *video* and *cinema*. They allow the interchange of materials between the different centers, fomenting the pedagogical revision and innovation and aiding the teachers in each center with the loan of materials.

7.3.2. *The aid teams*, with the logistic base in the centers of resources, are becoming the dynamic educational factors. There are those of a provincial character, and of a very local sphere, the majority covering a rural district or a peripheral district, with an average of 15 rural schools or 4 centers in the town. Their programs vary from zone to zone the same as the composition and number of professionals of the teams (psychologists, educators, social workers, sociologists...). In some provinces they work in coordination with the Services of Scholastic and Vocational Orientation (SOEV) and with the Multiprofessional Teams of Special Education.

7.3.3. *The courses for youths without scholarization of 14-15 years of age* are intended to improve the knowledge of *basic techniques* (reading, writing and calculation) by means of non-formal methods, and likewise to develop inclinations and skills oriented toward employment and to assist those youths to form part of the social-cultural environment.

There is no type-program, but rather a process which each team designs and executes.

This program is carried out in collaboration with the National Institute of Employment (INEM).

7.3.4. *The non-formal pre-school programs* consist basically in the orientation of parents living in rural zones, whose children cannot attend the centers. Thus the teachers must go to the different nucleus of population.

7.4. Education abroad

In many countries, above all in those in which the Spanish emigration has been concentrated in the past decades, there is a network of Spanish educational institutes.

Apart from 17 Extensions of INBAD and of the pupils of CENEBA, there are:

- 4 Institutes of Bacallaureate (BUP).
- 16 Centers of EGB.
- 3 Centers of BUP and EGB.
- 1 Center of BUP and V.T.
- 1 Center of FP.
- 61 Scholastic Association.
- 13 Units of EGB.
- 1 Classroom of Education for Adults.

The programs of the Centers are analogous to the equivalent Spanish studies, with the adaptations necessary for each country.

In the units and associations, the program refers to *Spanish language and literature* as a complement to the normal studies at the level and grade of each country.

At this moment a quantitative and qualitative evaluation of the entire network is being carried out, and likewise the adaptation of the programs to the specific necessities for each country in accord with the different educational systems.

c) TEACHERS' TRAINING SYSTEM

c) TEACHERS' TRAINING SYSTEM

1. PRESENT SITUATION

2. REFORM OF THE SYSTEM

2.1. Model of initial training

2.2. Model of improvement of the teachers.

The teachers staff at the different levels must have, apart from the minimum title required in each case, an adequate pedagogical training. This training is acquired in the following manner:

a) The teachers of Preschool Education and General Basic Education acquire it in the University Schools of Training of Teachers of General Basic Education.

b) The teachers of Baccalaureate, of the University Schools and of Vocational Training obtain it after receiving the respective scientific title, by means of intensive courses given in the Institutes of Science of Education. Exempt from this requisite are those who have completed the speciality of Pedagogy in their university studies.

c) The teachers of University Education obtain it in the Institutes referred to during the period of doctorate or acting as assistant teachers.

The University, through the Institutes of Science of Education and of the experimental centers, assumes the function of orientation and of special responsibility in the training and perfecting of the teaching staff and management staff of the teaching centers.

2. REFORM OF THE SYSTEM

2.1. The model of initial training of teachers and specialists in education

Each teacher must have a scientific and cultural training guaranteed by the access to the specific institutions and accredited with a title.

The Teachers of EGB and of infantile Education must have university degrees;

the Teachers of special Education and others with a specialized title, once having obtain the diploma in education.

The system of habilitation for access to other terms consists of specific credits in areas of knowledge and by a pedagogical training, which may be simultaneous.

For other titles relative to specialized education there is a second term of education or Licenciante. The Doctorate in this specialization has the object of training researchers of the Professoriate in the different areas of knowledge.

2.2. The model of improvement of the professorship: the CEP

In coordination with the Autonomous Communities the CENTERS OF TEACHERS (CEP) will construct the basic institution devoted to the improvement and the fomenting of innovation programs. In these the teachers will interchange their experiences and will have available the means necessary for their up-dating, situating in these centers the material and human resources for this purpose. The CEP will be the place of improvement of all the teachers of the non-university levels and are defined as places of communication and interchange of pedagogical and didactic ideas and experiences, having available the means of consultation, diffusion and assessment, favoring the creation of teams or seminaries of work by scientific areas and/or educational levels and facilitating the interdisciplinary and inter-level connection, in connection with the general problems of education. In the CEP there will be developed the plans of perfectioning which the Administration considers necessary in accord with the demands of the educational policy at each moment and for concrete geographical areas.

The present competences of the institutes of Science and Education (I.C.E.) in the improvement of the non-university professoriate will pass progressively for development by the CEP.

The ICE, as university institutes within the framework of the Law of University Reform, are structures which may carry out an important role within the University itself, an important role in *the improvement of the university professoriate*, in the guidance and information of the students, in the study of the university teaching itself of its planning, development and evaluation. The Universities should become the natural field of the institutional action of the ICE.

Functionally the Centers of Teachers are the centers of information, headquarters of resources of documentation, places of curricular development, of diffusion of experiences, equipped with means of reproduction and technical equipment, of aid resources, especially of the programs of compensatory education, center of up-dating and pedagogical renovation for teachers, of promotion and participation in applied research, of the carrying out of programs of education of parents, etc.

For their functioning and management they will have the uni-personal organs of management (Director) and a Board of Management with representatives of the educational sectors, of the educational administration and of the local corporations.

II. EDUCATIONAL DEVELOPMENT 1981-1984

- 1. NEW ORIENTATIONS OF THE POLICY REFERRING TO THE PURPOSES, OBJECTIVES, STRUCTURE AND CONTENT OF EDUCATION, BOTH FORMAL AND NON FORMAL**

Apart from that already indicated in sections I. 1. b), «Specific goals and objectives of education within the framework of the objectives of national development and of the social; cultural and educational requirements of the population (page 391) and following, and that mentioned in section 4. c) 2. «Reform of the system of training of the Teachers», the following should be transcribed:

- To make education (the school) take roots in life. The school must be linked in its outline through formative reasons (the pupil is a social being) and methodologicals (to study reality is a very important factor).
- The dignifying of vocational education. The professional expectations advise a development of Vocational Training, and at the same time an integration in the studies of theory and practice.
- Preparation for life. It is a primordial necessity to prepare the pupil for life in his double version of person and citizen. It is intended to equip the youth with instruments of knowledge which are indispensable to him in order to make his way in the world in which we have to live.
- Vocational guidance. It is necessary to professionally orient the pupil, so that he may choose his future with greatest guarantees of success and maturity.

Concerning both the compensatory programs and the measures being taken in the matter of education for adults, as likewise the organization of education abroad, emphasis is put on the configuration of a sub-system of non formal education, of different programs which were subsumed in different directive organisms of the formal system of levels.

This is the meaning of the unification of all these programs in the new Directorate-General of Educational Promotion created in 1983.

The necessity of the different programs not being halted, and likewise the convenience of proceeding experimentally, are the causes of the slowness of the change, together with the indispensable compatibility with the development of the State of the Autonomies in educational matters.

The design of the sub-system of non formal education, and likewise its articulation with the formal system, is still not clearly defined. With all, steps have been taken toward that goal, coinciding with the combined strategy proposed by UNESCO in order to guarantee the effective right to education for all. The tendency for maintaining watertight compartments is being halted and new dynamics are being generated, leading to flexibility and the coordination of objectives in the fields of pre-school education, EGB and education for adults.

In the qualitative aspect, the new orientations have been mentioned in previous sections. For the *quantitative* aspect, see the tables on page 469.

Regarding the orientations of the *university* educational policy, it is intended that the Law of University Reform will be in operation for the next course.

The *present priorities* are as follows:

- The integration of certain University Teachers in the new Corps of Professors and Teachers with a University degree and of Professors and of the Professoriate of University Schools which the L.R.U. establishes.
- The establishing of aptitude tests for teachers which wish to become Professors or Teachers with a University title and of University Schools.
- The establishing of ordinary competitions and of merits in order to pass to the teaching bodies convoked by the Ministry of Education and Science.
- The preparation of basic criteria which will regulate the rights and duties of the professoriate.
- The preparation of the Law of Social Board, the organism of participation of Society in the University, for those regions which obtained autonomy in accord with Art. 143 of our Constitution.
- The appointment of the members of the Board of Universities, the organism of organization, coordination, planning, proposal and assessment of the Spanish University.
- The development of article 11 of the L.R.U. which indicates that the Departments of the University Institutes, and their professorship, may contract with public and private entities for the carrying out of work of a scientific, technical or artistic nature, and likewise the development of courses of specialization.
- The establishing of criteria on creation, modification, suppression and organization of the Departments, a key piece in the organisms of higher education.
- To make adequate the areas of knowledge in which the Departments are constituted.
- The fomenting of the first term, whose first consequence will be the obtaining of a university title when having completed the course of the University School, either in Faculty or in the Higher Technical School.
- The regulation of the third term leading to the obtaining of the title of Doctor.

**UNIVERSITY SCHOLARSHIPS - GENERAL CONVOCATION - NUMBER OF AIDS GRANTED AND AMOUNT
(IN MILLIONS OF PTS.) - COURSE 82-83**

— The data refer to the General Convocation 82-83, and not to the budget year 1982.

| | No. of aids | Amount |
|--------------------|-------------|---------|
| TOTAL | 78,806 | 3,896.8 |

**NON-UNIVERSITY SCHOLARSHIPS - GENERAL CONVOCATION - DISTRIBUTION
(IN MILLIONS OF PTS. BY EDUCATIONAL LEVELS. COUSE 82-83)**

— The three Basque provinces are not included, because of the singularity of their financial autonomy.
— The data refer to the General Convocation 82-83, and not to the budget year 1982.

| | PRESCHOOL | | E. G. B. | | V. T. | | B. U. P. - C. O. U. | | OTHER STUDIES | | TOTAL | |
|--------------------|-------------|---------|-------------|--------|-------------|---------|---------------------|---------|---------------|--------|-------------|---------|
| | No. of aids | Amount | No. of aids | Amount | No. of aids | Amount | No. of aids | Amount | No. of aids | Amount | No. of aids | Amount |
| TOTAL | 47,378 | 1,075.9 | 7,793 | 156.2 | 26,902 | 1,425.3 | 64,392 | 3,165.9 | 1,453 | 87 | 147,918 | 5,910.3 |

**NON-UNIVERSITY SCHOLARSHIPS - GENERAL CONVOCATION «BOOKS» - (IN THOUSANDS OF PTS.)
BY EDUCATIONAL LEVELS. COURSE 82-83**

— The three Basque provinces are not included, because of the singularity of their financial autonomy.
— The data refer to the General Convocation 82-83, and not to the budget year 1982.

| | V. T. I | | V. T. II | | B. U. P. - C. O. U. | | OTHER STUDIES | | TOTAL | |
|--------------------|-------------|--------|-------------|--------|---------------------|--------|---------------|---------|-------------|---------|
| | No. of aids | Amount | No. of aids | Amount | No. of aids | Amount | No. of aids | Amount | No. of aids | Amount |
| TOTAL | 4,214 | 21,070 | 2,989 | 14,945 | 19,474 | 92,370 | 119,143 | 595,715 | 144,820 | 724,100 |

2. NEW LEGISLATIVE MEASURES ON EDUCATION

LEGISLATION. Principal legislative Provisions. Analytical Index

1. CONSTITUTIONAL PRECEPTS
2. STATUTES OF AUTONOMY
3. DEVELOPMENT OF THE AUTONOMOUS PROCESS
 - 3.1. **Common provisions**
 - 3.2. **Andalusia**
 - 3.3. **Canary Islands**
 - 3.4. **Catalonia**
 - 3.5. **Valencian Community**
 - 3.6. **Galicia**
 - 3.7. **The Basque Country**
4. EDUCATIONAL LEGISLATION OF THE STATE IN ACCORD WITH THE CONSTITUTION
5. SPECIFIC EDUCATIONAL LEGISLATION OF THE AUTONOMOUS COMMUNITIES
 - 5.1. **Andalusia**
 - 5.2. **Balearic Islands**
 - 5.4. **Catalonia**
 - 5.5. **Valencia Community**
 - 5.6. **Galicia**
 - 5.7. **The Basque Country**
6. ADMINISTRATION OF THE STATE
 - 6.1. **Central**
 - 6.2. **Peripheral**

LEGISLATION. ANALYTICAL INDEX

CONSTITUTIONAL PRECEPTS See 1.1.a): Arts. 10, 27, 39 and 149

STATUTES OF AUTONOMY 2.2.1. and following

AUTONOMOUS DEVELOPMENT 3.3. and following

EDUCATIONAL LEGISLATION IN ACCORD WITH THE CONSTITUTION

Right to education (L.O.D.E.) 4.4.27.

Pre-school

Regulation: 4.4.3.

Basic Education

Initial term: 4.4.2., 4.4.3., 4.4.5., 4.4.9.

Secondary term: 4.4.6.

Higher term: 4.4.13.

Professoriate: 4.4.15.

Secondary education

Scholastic centers- 4.4.1.

Professoriate: 4.4.25.

School report : 4.4.8., 4.4.19.

Pilot centers: 4.4.22.

Titles: 4.4.7., 4.4.12.

Compensatory education

Regulation: 4.4.17.

Scholarships

Aid systems: 4.4.21.

Vocational Training

Special Education: 4.4.24.

Special Education

Vocational Training: 4.4.24.

Pre-school Levels and Basic Education: 4.4.20.

University Education

University Reform (L.R.U.): 4.4.23.

Admission: 4.4.14.

Aptitude tests: 4.4.18.

Teaching staff: 4.4.25.

Educational Administration of the State

High Inspection: 3.1.4., 3.1.6.

Administrative Reform: 6.1.1.

Organic Structure of the Ministry: 6.1.2.

Recruiting of State official: 4.4.4.

Peripheral educational Administration

Offices of Education in the Autonomous Communities: 6.2.2.

2. LEGISLATION

The principal legislative provisions have been the following:

1. CONSTITUTIONAL PRECEPTS (see 1 a)
2. STATUTES OF AUTONOMY
 - 2.1. Statute of Autonomy of the Basque Country (L.O. 3/79).
 - 2.2. Statute of Autonomy for Catalonia (L.O. 4/79).
 - 2.3. Statute of Autonomy for Galicia (L.O. 1/81).
 - 2.4. Statute of Autonomy for Andalusia (L.O. 6/81).
 - 2.5. Statute of Autonomy for Asturias (L.O. 7/81).
 - 2.6. Statute of Autonomy for Cantabria (L.O. 8/81).
 - 2.7. Statute of Autonomy for La Rioja (L.O. 3/82).
 - 2.8. Statute of Autonomy of Murcia (L.O. 4/82).
 - 2.9. Statute of Autonomy of the Valencian Community (L.O. 5/82) of 1st July.
 - 2.10. Statute of Autonomy of Aragón (L.O. 8/82) of 10th August.
 - 2.11. Statute of Autonomy of Castilla-La Mancha (L.O. 9/82) of 10th August.
 - 2.12. Statute of Autonomy of the Canary Islands (L.O. 10/82) of 10th August.
 - 2.13. Organic Law 13/1982, of 10th August, of reintegration and improvement of the Foral Regimen of Navarra.
 - 2.14. Statute of Autonomy of Extremadura (L.O. 1/83) of 25th February.
 - 2.15. Statute of Autonomy of the Balearic Islands (L.O. 2/83) of 25th February.
 - 2.16. Statute of Autonomy of the Community of Madrid (L.O. 3/83) of 25th February.
 - 2.17. Statute of Autonomy of Castilla and León (L.O. 4/83) of 25th February.

3. DEVELOPMENT OF THE AUTONOMOUS PROCESS

3.1. Common Provisines

- 3.1.1. ORGANIC LAW 8/1980, of 22nd September, of Financing of the Autonomous Communities.
- 3.1.2. ROYAL DECREE 2237/1980, of 26th September, creating the Delegate Commission of the Government for Autonomous Policy.
- 3.1.3. ROYAL DECREE 2545/1980, of 21st November, on rights and regimen of Social Security of the public State official transferred to the Autonomous Communities.
- 3.1.4. ROYAL DECREE 480/1981, of 6th March, on the functioning in the Basque Country and Catalonia of the High Inspection of the State in matters of non-university education.
- 3.1.5. ROYAL DECREE 1778/1983, of 22nd June, establishing norms to facilitate the transfer of staff and provisionally equip the Autonomous Communities with the staff and material means corresponding to the effective cost of the Services of State transferred to them.
- 3.1.6. ROYAL DECREE 1982/1983, of 23rd May, on the functioning in the Autonomous Communities of the high inspection of the State in matters of non-university education.
- 3.1.7. LAW 12/1983, of 14th October, of the Autonomous Process.
- 3.1.8. LAW 30/1983, of 28th December, regulating the granting of tributes of the State to the Autonomous Communities.

3.2. Andalusia

- 3.1.2. ROYAL DECREE 3825/1982, of 15th December, approving the norms of transfer of services of the State to the Autonomous Community of Andalusia and the functioning of the Mixed Commission provided for in the second transitory disposition of uts Statute of Autonomy.
- 3.2.2. ROYAL DECREE 3936/1982, of 29th December, on the transfer of functions and services of the Administration of the State to the Autonomous Community of Andalusia in matters of education.
- 3.2.3. ROYAL DECREE 2869/1983, of 9th November, on the definitive evaluation and amplification of means ascribed to the services transferred to the Autonomous Community of Andalusia in matters of education.

3.3. Canry Islands

- 3.3.1. ORGANIC LAW 11/1982, of 10th August, of complementary transfers to the Canary Islands.

- 3.3.2. ROYAL DECREE 1358/1983, of 20th April, approving the norms of transfer of functions and services of the State to the Autonomous Community of the Canary Islands and the functioning of the Commission provided for in the fourth transitory provisions of its Statute of Autonomy.
- 3.3.3. ROYAL DECREE 2091/1983, of 28th July, on the transfer of functions and services of the Administration of the State to the Autonomous Community of the Canary Islands in matters of education.

3.4. Catalonia

- 3.4.1. ROYAL DECREE 1666/1980, of 31st July, on norms of transfer of services of the State to the Generalitat of Catalonia.
- 3.4.2. ROYAL DECREE 2809/1980, of 3rd October, on the transfer of services of the State to the Generalitat of Catalonia.
- 3.4.3. LAW 14/1981, of 28th October, relative to the granting of tributes to the Generalitat of Catalonia.
- 3.4.4. ROYAL DECREE 1963/1982, of 30th July, on the transfer of services of the State to the Generalitat of Catalonia in matters of nautical-fishing vocational training.
- 3.4.5. ROYAL DECREE 1966/1982, of 30th July, on the transfer of services of the State to the Generalitat of Catalonia in matters of teaching Foundations.
- 3.4.6. ROYAL DECREE 2724/1983, of 5th October, on the transfer to the Generalitat of Catalonia of matters of regulated vocational training.

3.5. Valencian Community

- 3.5.1. ORGANIC LAW 12/1982, of 10th August, on transfers to the Valencian Community of competences in matters of State titles.
- 3.5.2. ROYAL DECREE 4015/1982, of 29th September, approving the norms of transfer of functions and services of the State to the Generalitat of Valencia and functioning of the Mixed Commission provided for in the fourth transitory provision of its Statute of Autonomy.
- 3.5.3. ROYAL DECREE 2093/1983, of 28th July, on the transfer of functions and services of the Administration of the State to the Valencian Community in matters of education.

3.6. Galicia

- 3.6.1. ROYAL DECREE 581/1982, of 26th February, approving the norms of transfer of services of the State to the Autonomous Community

of Galicia, and the functioning of the Mixed Commission provided for in the fourth Transitory Provision of the Statute of Autonomy.

- 3.6.2. ROYAL DECREE 1763/1983, of 24th July, on the transfer of functions and services of the Administration of the State to the Autonomous Community of Galicia in matters of education.
- 3.6.3. ROYAL DECREE 2092/1983, of 28th July, on the definitive evaluation and application of means ascribed to the services transferred to the Autonomous Community of Galicia in matters of education.

3.7. The Basque Country

- 3.7.1. ROYAL DECREE 2339/1980, of 26th September, on norms of transfer of services of the State to the Autonomous Community of the Basque Country.
- 3.7.2. ROYAL DECREE 2802/1980, of 26th September, on the transfer of services of the State to the Autonomous Community of the Basque Country in matters of education.
- 3.7.3. ROYAL DECREE 3195/1980, of 30th December, completing the transfer of services of the State to the Autonomous Community of the Basque Country in matters of education.
- 3.7.4. LAW 12/1981, of 13th May, approving the Economic Agreement with the Autonomous Community of the Basque Country.

4. EDUCATIONAL LEGISLATION OF THE STATE IN ACCORD WITH THE CONSTITUTION

- 4.4.1. ORGANIC LAW 5/1980, of 19th June, regulating the Statute of Scholastic Centers.
- 4.4.2. ROYAL DECREE 69/1981, of 9th January, on organization of the General Basic Education and establishing the minimum education for the initial term.
- 4.4.3. ORDER of 17th January, 1981 regulating the instruction of Pre-school Education and the Initial Term of General Basic Education.
- 4.4.4. ROYAL DECREE 229/1981, of 5th February, introducing certain modification on the procedure of access to the Corps of officials of the Ministry of Education and Science.
- 4.4.5. ROYAL DECREE 710/1982, of 12th February, establishing the minimum education for the secondary term of General Basic Education.
- 4.4.6. ORDER of 6th May 1982 regulating the instruction of the secondary term of General Basic Education.

- 4.4.7. ROYAL DECREE 1564/1982, of 8th June, regulating the conditions for the obtaining, issue and homologation of the non-university academic and professional titles.
- 4.4.8. ORDER of 14th July 1982, establishing the basic characteristics of the School report for pupils of General Basic Education.
- 4.4.9. ROYAL DECREE 1765/1982, of 24th July, on the time-table of minimum education of the secondary term of General Basic Education.
- 4.4.10. ROYAL DECREE 2639/1982, of 15th October, regulating Special Education.
- 4.4.11. ROYAL DECREE 3087/1982, of 12th November, establishing the minimum education for the higher term of General Basic Education.
- 4.4.12. ORDER of 17th November 1982 on the procedure of issue of titles of Scholastic Graduate, Baccalaureate, Vocational Training of first and second grades and certificates of scholarization.
- 4.4.13. ORDER of 25th November 1982 regulating the education of the higher term of General Basic Education.
- 4.4.14. ROYAL DECREE 3937/1982, of 29th December, introducing the Catalan language in the test of aptitude for access to the Faculties, Higher Technical Schools and University Colleges of the Catalan Universities.
- 4.4.15. ROYAL DECREE 503/1983, of 9th March, giving the new edition of articles 9th March, giving the new edition of articles 9th, 2nd b) and 11th of Decree 375/74, of 7th February, regulating transitorially access to the Corps of Teachers of General Basic Education.
- 4.4.16. ROYAL DECREE 607/1983, of 16th March, suspending the application of the Royal Decree 3087/1982, of 12th November, which establishes the minimum education for the higher term of General Basic Education.
- 4.4.17. ROYAL DECREE 1174/1983, of 27th April, on compensatory education.
- 4.4.18. ORDER of 3rd May 1983, modifying that of 9th October 1979, on the exercises and their qualification in the tests of aptitude for access to the University.
- 4.4.19. ORDER of 27th May 1983 regulating the adaptation of the School report which is at present possessed by the pupils of General Basic Education in the entire Spanish territory, incorporated at the secondary level in the academic year 1982-83.
- 4.4.20. ORDER of 14th 1983, developing the Royal Decree 2639/1982, of 15th October, of organization of Special Education, with reference to the levels of Pre-School and General Basic Education.
- 4.4.21. ROYAL DECREE 2298/1983, of 28th July, regulating the system of scholarships and other aids to study of a personalized nature.
- 4.4.22. ROYAL DECREE 2326/1983, of 13th July, partially modifying the Decree 2343/1975, of 23rd August, on regulation of Pilot Centers and of experiences in ordinary teaching Centers.
- 4.4.23. ORGANIC LAW 11/1983, of 25th August, of University Reform.
- 4.4.24. ORDER of 18th October 1983 regulating Special Education at the level

- of Vocational Training in development of the Royal Decree 2639/1982, of 15th October.
- 4.4.25. ORDER of 5th December 1983 establishing norms applicable to competitions of transfer to non-university teaching Corpse.
 - 4.4.26. ROYAL DECREE 3254/1983, of 14th December, making adequate the teaching staffs of the Universities.
 - 4.4.27. ORGANIC LAW regulating the right to an education (Project) 15th March 1984.

5. SPECIFIC EDUCATIONAL LEGISLATION OF THE AUTONOMOUS COMMUNITIES

5.1. Andalusia

- DECREE 45/1982, of 4th August, on the organic structure of the Board of Education.
- DECREE 104/1982, of 15th September, creating the Assessment Board of Education.
- DECREE 128/1982, of 13th October, developing the Decree 45/1982, of 4th August, on the organic structure of the Board of Education.
- DECREE 41/1983, of 2nd February, modifying the Decree 128/1982, of 13th October, developing the organic structure of the Board of Education.
- DECREE 46/1983, of 23rd February, modifying the Decree 45/1982, of 4th August, and 128/1982, of 13th October, on the organic structure of the Board of Education, creating the Directorate-General of Staff.
- DECREE 16/1983, of 26th January, on Delegations of Education of the Board of Andalusia.
- ORDER of 9th March 1983, developing Decree 128/1982, of 13th October, on the Organic Structure of the Board of Education.
- DECREE 88/1983, of 13th April, transforming all the Public Sholastic Centers in Mixed Bodies.
- DECREE 125/1983, of 25th May, of deconcentration of functions in the Provincial Delegations of the Board of Education.
- DECREE 129/1983, of 22nd June, converting in Centers of Ordinary Regimen the present Pilot Centers created in accord with Decree 2343/75, of 23rd August, and Bases for the Experimentation and Pedagogical Innovation in the Centers of Ordinary Regimen in the territorial framework of competences of the Autonomous Community of Andalusia.
- DECREE 208/1983, of 5th October, creating the Directorate-General of Universities.
- DECREE 238/1983, of 23rd November, creating the Teams of Educational Promotion and Orientation.

- DECREE 269/1983, of 21st December, on the modification of the organic structure of the Board of Education.
- DECREE 270/1983, of 21st December, on the modification of the structure of the Provincial Delegations of Education.
- DECREE 271/1983, of 21st December, of deconcentration of functions of the Provincial Delegations of Education of the Board of Andalusia.
- ORDER of 23rd December 1983, developing the Decree 269/1983, of 21st December, on the modification of the organic structure of the Board of Education.

5.1.1. LAW of 9th January 1984, of Scholastic Boards.

5.2. The Balearic Islands

- 5.2.1. ROYAL DECREE 2193/1979, of 7th September, regulating the incorporation to the system of education in the Balearic Islands of the insular models of the Catalanian language and of the resulting culture.
- 5.2.2. ORDER of 25th October 1979, developing the Royal Decree 2193/1979, of 7th September, regulating the incorporation to the system of insular models of the Catalanian language and of the resulting culture.
- 5.2.3. ORDER of 11th February 1982, modifying that of 25th October 1979, on the incorporation at the system of education in the Balearic Islands of the insular models of the Catalanian language and of the resulting culture.

5.4. Catalonia

- DECREE 232/1980, of 18th November, on organic structure of the Department of Education.
- DECREE 282/1980, of 1st December, developing the organic structure of the Department of Education.
- DECREE 75/1981, of 1st April, on the provisional regularization of the structure and functions of the Territorial Services of the Department of Education.
- DECREE 76/1981, of 1st April, on the registration of Centers.
- 5.4.1. ORDER of 11th May 1981 regulating the education of nursery Teaching and the Initial Term of General Basic Education.
- LAW 4/1981, of 4th June, of urgent measures on the public function of the Generalitat of Catalonia.
- DECREE 378/1981, of 8th October, regulating the procedure of constitution of the organisms of governing of the Pre-school Public Centers, Colleges, Institutes of Baccalaureate and Institutes of Vocational Training.
- DECREE 500/1981, of 14 th December, approving the Regulation of

Selection and Appointment of the Directors of the Public Scholastic Centers.

- DECREE 2/1982, of 8th January, creating the Directorates-General of Baccalaureate and of Vocational and Art. Training in the Department of Education.
- 5.4.2. ORDER of 16th August 1982 regulating education of the middle term of General Basic Education.
 - ORDER of 30th September 1982 modifying the editing of section 3 of the first article of the Order of 16th August 1982.
- 5.4.3. LAW 7/1983, of 18th April, of linguistic standarization in Catalonia.
- 5.4.4. LAW 8/1983, of 18th April, of experimental teaching Centers.
 - ORDER of 19th April 1983, on the application to the public teaching centers of Catalonia of the corresponding generic denomination in the Catalanian language.
 - DECREE 305/1983, of 7th July, on the organization and functions of the General Inspection of Services of the «Department d'Ensenyament».
- 5.4.5. LAW 14/1983, of 14th July, regulating the process of integration in the network of public teaching centers of different private schools.
- 5.4.6. DECREE 362/1983, of 30th August, on the application of the Law 7/1983, of 18th April, of linguistic standarization in Catalonia, in the field of non-university education.
 - DECREE 576/1983, of 6th December, modifying the editing of article 9 of the Decree 362/1983, of 18th April, of linguistic standarization in Catalonia, in the field of non-university education.
- 5.4.7. ORDER of 8th September of 1983, developing the Decree 362/1983, of 30th August, on the application of the Law 9/1983, of linguistic standardization in Catalonia, in the field of non-university education.
 - ORDER of 6th December 1983, modifying the editing of articles 8 and 9 of the Order of 8th September 1983, developing the Decree 362/1983, of 30th August, on the application of Law 7/1983, of linguistic standardization in Catalonia, in the field of non-university education.
 - DECREE 539/1983, of 6th December, regulating the extensions of the Institutes of Baccalaureate of Catalonia.
 - ORDER of 16th January 1984, establishing the basic characteristics of the Book of Scholarization for pupils of General Basic Education.

5.5. Valencian Community

- 5.5.1. DECREE of 3rd December 1982, regulating the incorporation of the Valencian to the system of education of Pre-school, General Basic Education, Baccalaureate and Vocational Training.
 - DECREE of 3rd December 1982, establishing the structure and interior Regimen of the Board of Culture, Education and Science.
 - DECREE 40/1983, of 21st March, modifying the structure and Interior Regimen of the Board of Culture, Education and Science.

- 5.5.2. ORDER of 27th July 1983, establishing the norms for the education of the Valencian in Pre-school Education, General Basic Education, Vocational Training and Baccalaureate.
- DECREE 104/1983, of 29th July, creating the Valencian Scholastic Board in the Board of Culture, Education and Science.
 - DECREE 5/1983, of 26th September, provisionally attributing competences to the Territorial Services of Education.
 - DECREE 116/1983, of 26th September, of deconcentration of functions in matters of works and equipment in the territorial services of education of the Board of Culture, Education and Science.
- 5.5.3. LAW 4/1983, of 23rd November, of the use and education of the Valencian.
- DECREE 20/1984, of 20th February, of the Board of the Generalitat of Valencia modifying the denomination of the Directorates-General of Culture, Education and Science, their functions and organic composition.

5.6. Galicia

- DECREE 53/1982, of 3rd March, on the organic structure of the Board of Education.
- 5.6.1. DECREE 81/1982, of 29th April, regulating the instruction of the Galician language at the levels of Pre-school Education, General Basic Education, Baccalaureate and Vocational Training.
- 5.6.2. DECREE 101/1982, of 11th August, establishing and regulating the instruction of the Galician language and literature in the Course of University Orientation.
- DECREE 101/1982, of 11th August, on the organic structure of the Board of Education.
- 5.6.3. DECREE 120/1982, of 5th October, creating the Galician Institute of Baccalaureate by Correspondence.
- DECREE 47/1983, of 16th March, creating the Directorates-General of Universities and the instruction of the Galician language.
- 5.6.4. ORDER of 6th April 1983, provisionally regulating education of the initial and middle terms of General Basic Education.
- DECREE 95/1983, of 9th June, determining the composition and functions of the Board of Education of Galicia.
- 5.6.5. LAW 3/1983, of 15th June, of linguistic standardization.
- 5.6.6. LAW 5/1983, of 30th June of scholastic helath.
- ORDER of 20th July 1983 on the denomination of the public teaching Centers of the Autonomous Community of Galicia.
- 5.6.7. DECREE 135/1983, of 8th September, developing, for education, Law 3/1983, of linguistic standardization.
- DECREE 151/1983, of 11th October, regulating the organization of the Boards of the Junta of Galicia.

- 5.6.8. ORDER of 14th October 1983, establishing the time-tables of the different areas of the General Basic Education.
- 5.6.9. DECREE 253/1983, of 15th December, regulating the experimental centers.

5.7. The Basque Country

- DECREE 50/1981, of 6th April, on provisional organic norms of the Department of Education of the Basque Government.
- ORDER of 9th April 1981 on the creation of Registries of Centers.
- 5.7.1. ORDER of 25th May 1981, on the regulation of education at the level of Pre-school and initial Term of the General Basic Education and the establishing of their objectives.
 - DECREE 80/1982, of 26th April, approving the Regulation of selection and appointment of Directors of the public scholastic Centers in the Basque Country.
- 5.7.2. ORDER of the Department of Education, of 11th March 1982, on the regulation of education in the middle term of the General Basic Education, and the establishing of its objective.
- 5.7.3. LAW 7/1982, of 30th June, of Scholastic Health.
 - ORDER of the Department of Education, of 10th August 1982, on the regulation of the instruction of the Basque language and literature in B.U.P.
- 5.7.4. LAW 10/1982, of 24th November, on basic linguistic standardization of the use of «Euskera».
 - DECREE 70/1983, of 18th April, establishing the provisional organic norms for the Department of Education and Culture.
 - ORDER of 6th July 1983, on the regulation of the instruction of «Euskera», model D, in the higher term of the General Basic Education.
- 5.7.5. DECREE 138/1983, of 11th July, of the Department of Education and Culture, regulating the use of the official languages in non-university education in the Basque Country.
 - DECREE 145/1983, of 27th July, of the Department of Education and Culture, establishing the organic norms of the Department of Education and Culture.
- 5.7.6. LAW 15/1983, of 27th July, creating the «EUSKAL IKASTOLEN ERAKUNDEA» —Basque Institute of «Ikastolas»—, and approving the Juridical Statute of «Ikastolas».
- 5.7.7. ORDER of 1st August 1983, developing the Decree 138/83, of 11th July, regulating the use of the official languages in non-university education in the Autonomous Community of the Basque Country.
- 5.7.8. DECREE 39/1984, of 30th January, regulating educational experimentation and research in the teaching Centers of interior regimen.

6. ADMINISTRATION OF THE STATE

6.1. Central

- 6.1.1. ROYAL DECREE-LAW 22/1982, of 7th December, on urgent measures of Administrative Reform.
- 6.1.2. ROYAL DECREE 1206/1983, of 27th April, establishing the basic organic structure of the Ministry of Education and Science.

6.2. Peripheral

- 6.2.1. LAW 17/1983, of 15th November, on the development of article 154 of the Constitution.
- 6.2.2. ORDER of 10th February 1984, establishing the structure and functions of the peripheral services of the Ministry of Education and Science in the Autonomous Communities.

3. EVOLUTION OF THE SYSTEM

a) Evolution of the system: changes and new facts

1. PRE-SCHOOL EDUCATION
2. GENERAL BASIC EDUCATION
3. SPECIAL EDUCATION
4. SECONDARY EDUCATION
5. OTHER MODELS
6. UNIVERSITY EDUCATION
7. GENERAL QUANTITATIVE EVOLUTION OF THE SYSTEM:
TEACHERS AND PUPILS

a) Evolution of the system: changes and new facts

During the seventies there were two important advances in the evolution of the educational system. On the one hand, a considerable expansion of formal scholarization. On the other, the establishing and developing of a global educational reform, initiated in 1970 with the approval of the General Law of Education.

At the end of the seventies the general application of the Reform had been achieved, at least in its more important lines, and important quotas in the quantitative aspect have also been achieved: effectiveness of scholarization in the obligatory period (6-13 years of age) and high rates at the non-obligatory levels.

Because of this previous situation, the period 1980-1984 has supposed an important change of orientation and perspective. This change could be synthesized in the following manner: reflection, revision and attempts of selective development. This is translated in concrete terms in the following orientations:

- In the structural aspect, the former attitude of application of a global reform, unified, has been replaced by gradual and systematic revision of the different levels and educational models, with a different reach and orientation for each of them. Included in this first aspect are actions such as the Law of University Reform, the internal re-structuring of the terms of the General Basic Education, the reform of the preparation course in the field of Secondary Education (Baccalaureate and Vocational Training), the reform of education for adults, etc.
- In the second place, greater emphasis is given to the qualitative aspects. Without forgetting the structural aspects or the necessities derived from the quantitative evolution of the system, greater attention is paid to themes such as the teaching staff (both in the training aspect and in the adequate equipping of the Centers), the curricula, the systems of evaluation, the

yield of the system (with attempts at evaluating and correcting the serious problems of repetitions and abandonment).

- From the quantitative point of view, although the expansion phenomenon has not been halted, a certain slowing down can be observed. This diminishing of the rhythm of growth and the fact of having already achieved some important goals (total scholarization in the obligatory period) allows the attempt to be made (now in progress) to direct the expansion toward more selective objectives: concrete age groups (4-5 and 14-15), collectives of certain areas (rural or suburban areas). Moreover, it is intended to pay more attention to the conditions of quality in which this expansion has been carried out or is at present being carried out.
- Since the structural aspects and the questions relative to the professoriate, methods, etc., are dealt with in other sections, we shall now deal with the more relevant questions of the orientations mentioned: the achievements and problems concerning quantitative expansion, and the physical conditions in which such expansion is being carried out.

1. PRE-SCHOOL EDUCATION

The level of scholarization reached in nursery Schools is considerable. This is due to a rapid growth of the public sector at the end of the seventies. On the contrary, the private sector is bogged down, even having lost pupils.

Since 1975 the relations between both sectors have been completely inverted. This general panorama however, conceals two serious deficiencies: the poor quality of the installations, in many cases provisional, and the very considerable territorial inequalities. 22 provinces are below the average national standard. In Kindergarten the scholarization is very low, even less than in 1975.

EVOLUTION OF THE INDICATORS RELATIVE TO PRESCHOOL EDUCATION

| Course | Total pupils | Scholastic rate | Public Sector | % Public Sector |
|-----------------|--------------|-----------------|---------------|-----------------|
| 75-76 | | | | |
| 2-3 years | 140,890 | 11.0 | 11,680 | 8.3 |
| 4-5 years | 779,446 | 60.1 | 385,346 | 43.0 |
| 80-81 | | | | |
| 2-3 years | 123,913 | 9.7 | 12,665 | 10.2 |
| 4-5 years | 1,058,512 | 79.8 | 638,673 | 60.3 |

| Course | Total pupils | Scholastic rate | Public Sector | % Public Sector |
|-----------------|--------------|-----------------|---------------|-----------------|
| 81-82 | | | | |
| 2-3 years | 121,765 | 10.0 | 14,434 | 11.9 |
| 4-5 years | 1,076,132 | 82.0 | 656,516 | 61.0 |
| 82-83 | | | | |
| 2-3 years | 116,776 | 9.9 | 14,377 | 12.3 |
| 4-5 years | 1,070,841 | 84.6 | 668,843 | 62.5 |

Source: Cabinet of Statistical Studies of the M.E.C.

2. GENERAL BASIC EDUCATION

At this level scholarization has been complete as from halfway through the seventies. Nevertheless, the maintenance of this situation demands an important volume of resources. In the first place, because scholarization was achieved in precarious conditions of quality (provisional classrooms, equipment, etc.), and in the second place because this age group is still experiencing a certain growth and, in the third place, because the private sector maintains a gentle but constant descent in its role. Regarding the territorial distribution of offer, three problematical questions must be mentioned: considerable inequalities in the quality of the buildings and installations; unsatisfactory results in some cases of the application of the concentrations; some problems of growth in some points (new districts, industrial areas).

INDICATORS OF EVOLUTION OF SCHOLARIZATION E.G.B.

| Courses | Total Pupils | Public Sector | Public (%) |
|---------------|--------------|---------------|------------|
| 1975-76 | 5,473,468 | 3,311,493 | 60.5 |
| 1980-81 | 5,606,452 | 3,549,836 | 63.3 |
| 1981-82 | 5,629,874 | 3,574,944 | 63.5 |
| 1982-83 | 5,633,518 | 3,582,438 | 63.6 |

Source: Cabinet of Statistics of the M.E.C.

3. SPECIAL EDUCATION

As already mentioned on page 396, the situation of this collective (size, distribution by categories, territorial map, etc.), has always been difficult to rationalize, due to a certain dispersion of competences and also due to the fact that the data of the different sources have considerable discrepancies.

The structure and basic planning are at present being revised, since it is considered that their results are unsatisfactory, isolating this collective from the overall complex of the educational system. Moreover, there appears to be a failure of the resources of the specific Centers, due to the policy of creating Centers of excessive size, and the scholarization achieved in the ordinary Centers is considered inadequate.

INDICATORS OF EVOLUTION OF SCHOLARIZATION IN SPECIAL EDUCATION

| Courses | Pupils matriculated in Specific Centers | | | Pupils matriculated in ordinary Centers | | |
|---------------|--|---------|--------|--|---------|--------|
| | State | Private | Total | State | Private | Total |
| 1980/81 | 14,772 | 32,847 | 47,619 | 36,258 | 3,987 | 40,245 |
| 1981/82 | 17,518 | 31,675 | 49,193 | 38,907 | 3,302 | 42,209 |
| 1982/83 | 19,089 | 29,993 | 49,082 | 45,186 | 3,746 | 48,932 |

Source: Cabinet of Educational Statistics of the M.E.C.

4. SECONDARY EDUCATION

Despite the considerable progression of the number of scholarized pupils, there are two negative factors at this level: the imbalance of scholarization between the B.U.P. and the Vocational Training and the existence of approximately 300,000 youths outwith the educational system, even less than 16 years of age. Moreover, there are serious regional inequalities and the Centers, in general, are not adequately provided with specific equipment and installations (Workshops, laboratories).

INDICATORS OF EVOLUTION OF SCHOLARIZATION, SECONDARY EDUCATION

| Course | Total Pupils | Rate | Public Sector | % |
|------------------|--------------|------|---------------|------|
| 1977-78 | | | | |
| BUP and COU..... | 877,516 | 31.8 | 502,473 | 57.3 |
| Voc. Train. | 407,812 | 12.8 | 175,902 | 43.1 |
| 1980-81 | | | | |
| BUP and COU..... | 1,091,197 | 42.4 | 718,190 | 65.8 |
| Voc. Train. | 558,808 | 16.9 | 301,673 | 54.0 |
| 1981-82 | | | | |
| BUP and COU..... | 1,124,329 | 43.4 | 736,987 | 65.5 |
| Voc. Train. | 619,090 | 19.2 | 345,809 | 55.9 |
| 1982-83 | | | | |
| BUP and COU..... | 1,117,600 | 45.4 | 733,582 | 65.6 |
| Voc. Train. | 650,929 | 16.9 | 362,851 | 55.7 |

Source: Cabinet of Educational Statistics of the M.E.C.

5. OTHER PROCEDURES

Included in this section are Art Education, Permanent Education for Adults and the Centers Abroad. Regarding the first, including the pupils of the Schools of Applied Arts and Artistic Crafts, that of the Conservatories and that of the Schools of Dramatic Art and Dance. In this model it is difficult to define precisely the degree of quantitative satisfaction of the demand since these teachings, by their nature, comprise heterogeneous age groups frequently attended to by ordinary procedures. In general, the attention of the Ministry has centered on maining the «status quo», attending to the conservation and the satisfaction of individual requirements and specific in concrete areas. On the other hand, it seems that any expansive initiative of the sector must be preceded by a restructuring which will achieve a greater coordination and integration in the general educational sector.

Regarding the Permanent Education for Adults, reference is made to the following table, giving some data relative to its evolution. Until now, more attention has been given to the general requirements of the corresponding ordinary level. It seems that this is one of the few educational sectors in which it is not feasible to share the means (Centers, Professoriate...) with the ordinary procedenes, but it is not very advisable on general lines, because the fact that it has happened only with EGB has been one of the causes of the lack of education for adults.

The tendency from now is the specialization and dedication of the professoriate only for adults, the use of specific premises and equipment, although it may be useful *as an aid* to have a complete network of public and private premises, as also teachers of other areas and professionals of all classes. To overcome the former situation is one of the essential objectives of the reform initiated.

EVOLUTION OF THE STUDENT BODY IN LIFELONG EDUCATION OF ADULTS

| Course | Public Sector | Private Sector | Total |
|---------------|------------------|-------------------|--------|
| 1979-80 | 52,111 | 27,035 | 79,146 |
| 1980-81 | 54,552 | 12,978 | 66,530 |
| 1981-82 | 76,167 | 14,222 | 90,389 |
| 1982-83 | 72,267 | 16,785 | 89,052 |

Source: Cabinet of Educational Statistics of the M.E.C.

Relative to the Centers abroad, the present network is quite small and clearly insufficient. The situation of same is centered fundamentally in European cities and in North Africa, being very scarce in Spanish speaking countries.

The attention given to these Centers has been traditionally covered by the general credits corresponding to each of the levels. The present process of transfers to the CC.AA. has advised the initiation of an individualization of the items devoted to these attentions since the competence on same is not transferible.

Until now reference has been made to particular questions relative to each of the levels or educational models, except that of the university. However, there is a problem which affects all of them: the disparities between the theoretical ages in which the courses should be taken and the actual ages in which they are taken.

The traditional problems of the repetitions and the dropouts are not appreciated until, dispensing with the effective totals of pupils and the gross rates (percentahe to which they correspond), the real situation of each age group is examined. This examination is dealt with in the following table, which shows for each year of age the concrete situation of scholarization or non-scholarization of their components and the corresponding nett rates. Mention should be made of the nearly 200,000 in the age group 4-5 without scholarization, the nearly 300,000 children between 13 and 15 years of age who have dropped out of the system and the considerable student body of B.U.P. and Voc. T. with ages greater than the corresponding theoretical ages.

**PUPILS ENROLLED - COURSE 1982-83 - CLASSIFIED BY AGE AND LEVEL
AND RATES OF SCHOLARIZATION**

| Age | Preschool Nursery | Net Rate | EGB | Net Rate | BUP | Net Rate | FP-1 | Net Rate | FP-2 | Net Rate | Total Pupils | Population of scholastic age |
|-----|----------------------|-------------|-----------|-------------|-----------|-------------|---------|-------------|---------|-------------|-----------------|------------------------------------|
| 4 | 463,428 | 73.7 | — | — | — | — | — | — | — | — | 463,428 | 628,910 |
| 5 | 607,413 | 94.8 | — | — | — | — | — | — | — | — | 607,413 | 640,727 |
| 6 | — | — | 686,359 | — | — | — | — | — | — | — | 686,359 | 649,832 |
| 7 | — | — | 692,556 | — | — | — | — | — | — | — | 692,556 | 656,517 |
| 8 | — | — | 683,963 | — | — | — | — | — | — | — | 683,963 | 660,999 |
| 9 | — | — | 674,507 | — | — | — | — | — | — | — | 674,507 | 663,642 |
| 10 | — | — | 671,484 | — | — | — | — | — | — | — | 671,484 | 664,801 |
| 11 | — | — | 667,457 | — | — | — | — | — | — | — | 667,457 | 663,948 |
| 12 | — | — | 657,635 | 99.5 | — | — | — | — | — | — | 657,635 | 660,749 |
| 13 | — | — | 636,947 | 96.6 | — | — | — | — | — | — | 636,947 | 658,951 |
| 14 | — | — | 201,077 | 30.4 | 229,069 | 34.7 | 118,745 | 18.0 | 111 | 0.01 | 549,002 | 660,164 |
| 15 | — | — | 61,533 | 9.2 | 256,975 | 38.8 | 145,450 | 22.0 | 2,001 | 0.3 | 465,959 | 662,676 |
| 16 | — | — | — | — | 242,245 | 36.5 | 86,094 | 13.0 | 36,823 | 5.6 | 365,162 | 663,406 |
| 17 | — | — | — | — | 219,618 | 33.1 | 40,461 | 6.1 | 50,577 | 7.7 | 310,656 | 663,377 |
| 18 | — | — | — | — | 89,757 | 13.6 | 17,824 | 2.7 | 50,466 | 7.7 | 158,047 | 659,150 |
| 19 | — | — | — | — | 39,791 | 6.1 | 8,552 | 1.3 | 31,150 | 4.8 | 79,493 | 648,623 |
| 20 | — | — | — | — | 40,145 | 6.5 | 18,894 | 3.0 | 43,781 | 7.0 | 102,820 | 619,031 |
| — | 1,070,841 | — | 5,633,518 | — | 1,117,600 | — | 436,020 | — | 214,909 | — | 8,472,888 | — |

Source: Cabinet of Educational Statistics of the M.E.C.

The data have been taken from the projection for the year 1982 prepared by the M.E.C. on the basis of the 1981 Census.

6. UNIVERSITY EDUCATION

Mention should be made of the great importance of the studies of the 2nd term. The student body of the Faculties and Higher Technical Schools is almost three times more numerous than that of the University Schools. This disparity does not appear to have a rational explanation, since the lesser duration of these careers, the greater academic facility they present and their acceptable professional and economic situation should have produced the opposite result. But this situation has not always been the same, since up to the course 1967-68 the students of University Schools were more numerous than the students of Faculties and Higher Technical Schools.

Regarding the general total of students of university education, the general expansion in recent times has continued over these past three years, but there has been a decrease in the rhythm of expansion, the index of growth being about 3%.

Regarding the more important recent achievements in the University field, mention should be made, apart from the changes brought about by the Law of University Reform, of the creation of new specialities within the short term careers, and the establishing of a new University: the Castellano-Manchega, all of which are attempts to achieve greater adequacy between the social and the University demand.

| Student Body | 1981-82 | 1982-83 | 1983-84 |
|-------------------------------------|---------|---------|---------|
| Universities | 669,848 | 692,152 | — |
| — State | 648,637 | 670,377 | — |
| — Non-State | 21,211 | 21,775 | — |
| Faculties and University Coll. | 441,473 | 464,624 | — |
| — State | 423,275 | 446,106 | — |
| — Non-State | 18,198 | 18,518 | — |
| Higher Technical Schools | 45,880 | 45,759 | — |
| — State | 44,394 | 44,104 | — |
| — Non-State | 1,486 | 1,655 | — |
| University Schools | 182,495 | 181,769 | — |
| — State | 180,968 | 180,167 | — |
| — Non-State | 1,527 | 1,602 | — |

Source: Delegation INI in the M.E.C.

7. GENERAL QUANTITATIVE EVOLUTION OF THE SYSTEM: TEACHERS AND PUPILS

The number of teachers and that of pupils constitute the two fundamental variables which allows us to measure, from a quantitative point of view, the

evolution of the educational system. Between 1978-79 and 1982-83, the last course for which statistical information is available, the total number of teachers has gone from 371,990 to 415,317: in four courses there has been an increase of 11,6%, which supposes an annual accumulative increase of almost 3%, to be exact 2,8%.

In the same period of time the number of students has increased from 9,088,700 in 1978-79 to 9,707,900 in 1982-83, a total increase of 6.8% and an annual accumulative increase of 1.7%. The simple comparison of the increases relative to the series of teachers and pupils shows that the pupil/teacher relation has improved, the latter having increased more than the former.

Grouping the teachings by levels we obtain the following figures and rates of growth:

TEACHERS

| | 1978-79 | 1982-83 | Total increase % | Annual accum. increase % |
|---|----------------|----------------|------------------------|-----------------------------------|
| Preschool Education | 31,338 | 37,343 | 19.2 | 4.5 |
| General Basic Education (Primary) | 205,960 | 216,047 | 4.9 | 1.2 |
| 2nd Grade education (1)..... | 95,786 | 116,879 | 22.0 | 5.1 |
| 3rd Grade education | 38,906 | 45,048 | 15.9 | 3.8 |
| TOTAL | 371,990 | 415,317 | 11.6 | 2.8 |

(1) Includes Vocational Training.

There is a lesser increase for General Basic Education, because it is the level which includes almost the whole of the obligatory period and as a consequence has received preferential attention.

STUDENTS AND PUPILS ENROLLED (In thousands)

| | 1978-79 | 1982-83 | Total increase % | Annual accum. increase % |
|---|---------|---------|------------------------|-----------------------------------|
| Pre-school Education | 1,077.7 | 1,187.6 | 10.2 | 2.5 |
| General Basic Education (Primary) | 5,590.4 | 5,633.5 | 0.8 | 0.2 |
| 2nd Grade education (1)..... | 1,772.0 | 2,158.2 | 21.8 | 5.0 |
| 3rd Grade education | 648.6 | 728.6 | 12.3 | 3.0 |
| TOTAL | 9,088.7 | 9,707.9 | 6.8 | 1.7 |

(1) Includes Vocational Training.

The same applies to the professoriate, the relatively lesser increase corresponding to the General Basic Education, because the demand cannot increase since total scholarization of the obligatory age groups has been achieved; in fact a decrease in the birth rate is beginning to be noted, and it is possible that in the near future a decrease at this level will commence.

Secondary or 2nd grade education on the contrary has experienced a relatively greater increase, a logical consequence of already having covered the primary quantitative necessities.

Comparing the relative increases by levels corresponding to teachers and pupils, it is clear that all the pupil/teacher relations have descended, although in the 2nd Grade it has been maintained practically stable, possibly among other causes by the important growth of the number of pupils.

The structure of the educational system between the two extreme courses of the period considered has evolved according to the figures in the following table:

| | % Distribution of the pupils | |
|---|------------------------------|---------|
| | 1978-79 | 1982-83 |
| Preschool Education | 11.9 | 12.3 |
| General Basic Education (Primary) | 61.5 | 58.0 |
| 2nd Grade Education (1) | 19.5 | 22.2 |
| 3rd Grade Education | 7.1 | 7.5 |
| TOTAL | 100.0 | 100.0 |

As a consequence of the different rhythms of growth of the pupils of each of the levels enumerated in the previous paragraphs, a change has been produced in the «weight» of the system as a whole, increasing the voluntary education at the cost of the basic, a sign of progress, the demand for education distinct from the obligatory model constantly increasing.

TEACHERS CLASSIFIED BY EDUCATIONAL LEVELS

| | 1978-79 | 1979-80 | 1980-81 | 1981-82 | 1982-83 |
|---|---------|---------|---------|-----------|------------|
| TOTAL | 371,990 | 382,605 | 396,349 | 407,861 | 415,317 |
| School Education | 31,338 | 34,188 | 35,588 | 36,846 | 37,343 |
| General Basic Education (Primary) | 205,960 | 205,550 | 211,074 | 214,391 | 216,047 |
| Baccalaureate and C.O.U. | 59,375 | 63,645 | 66,160 | 67,931 | 69,768 |
| Vocational Training | 30,762 | 33,583 | 36,556 | 40,190 | 42,174 |
| Different Education of second grade | 5,649 | 4,663 | 4,140 | 4,392 | 4,937 (*) |
| University Schools | 9,489 | 10,345 | 11,097 | 11,571 | 11,892 (*) |
| Faculties and University Colleges | 22,113 | 22,995 | 24,084 | 24,761 | 25,320 (*) |
| Higher Technical Schools | 5,060 | 5,080 | 5,203 | 5,255 | 5,274 (*) |
| Different education of third grade | 2,244 | 2,556 | 2,447 | 2,524 (*) | 2,562 (*) |

Source: Cabinet of Statistical Studies of the Ministry of Education and Science.

(*) Provisional data.

PUPILS ENROLLED, CLASSIFIED BY EDUCATIONAL LEVELS

(In thousands)

| | 1978-79 | 1979-80 | 1980-81 | 1981-82 | 1982-83 |
|---|---------|---------|---------|---------|----------|
| TOTAL | 9,088.7 | 9,348.9 | 9,449.7 | 9,628.4 | 9,707.9 |
| Preschool Education..... | 1,077.7 | 1,159.9 | 1,182.4 | 1,197.9 | 1,187.6 |
| General Basic Education (Primary) | 5,590.4 | 5,606.8 | 5,606.5 | 5,629.9 | 5,633.5 |
| Baccalaureate and C.O.U. | 999.5 | 1,055.8 | 1,091.2 | 1,124.3 | 1,117.6 |
| Vocational Training | 455.9 | 515.1 | 558.8 | 619.1 | 650.9 |
| Different Education of second grade | 316.6 | 344.7 | 329.9 | 353.0 | 389.7 |
| University Schools | 171.3 | 178.8 | 179.0 | 182.5 | 181.8 |
| Faculties and University Colleges | 406.5 | 415.1 | 423.9 | 441.5 | 464.6 |
| Higher Technical Schools | 43.4 | 45.4 | 46.1 | 45.9 | 45.7 |
| Different education of third grade | 27.4 | 27.3 | 31.9 | 34.3 | 36.5 (*) |

Source: Cabinet of Statistical Studies of the Ministry of Education and Science.

(*) Provisional data.

**b) Development of non formal education and of other programs
for youths and adults**

Non formal education has received very partial attention. In fact the MEC has been recognizing the non formal education of private entities and even develops some of them. But since until now there has been no global and profound focus of the theme, this education is to a great extent outwith the general structure of the MEC.

The grouping of a series of competences and programs of a non formal nature in whole or in part (such as compensatory education, the education of adults in its new orientation and education abroad) in the Directorate-General of Educational Promotion ensures the commencement of a new stage of recognition and aid of the MEC for such initiatives as may be very important in order to overcome deficiencies of the formal system and in order to strengthen their possibilities for the service of the integral education.

This is the situation of the programs already mentioned, and to which we shall later refer.

On the one hand there are the special courses for youths without scholasticization in the 14 to 15 age group, conscious of the problem of the high grade of scholastic failure. Specific actions have been taken for youths who leave school without reaching the minimum educational levels and with difficulties of finding a place in society. These are courses which are intended to improve the knowledge of *basic techniques* (reading, writing and calculation) through non formal methods, and likewise to develop hobbies and skills oriented toward employment, and to assist these youths in social and cultural incorporation. In this respect a type program does not exist, but a process which each team designs and executes. The Program is carried out with the collaboration of the National Institute of Employment (INEM), depending on the Ministry of Labour and Social Security.

On the other hand there are the non formal pre-school Programs which consist basically in the orientation of parents in dispersed rural areas whose small children cannot attend the centers. Thus the teachers visit the different populated areas.

«Distant education» through the National Center of Basic Distant Education (CENEBAD), is becoming the pivot of development of education for adults. It works on the hypothesis of a modular system which will start to include non formal education, within the framework of the orientations of the Program II. «Education for all» of the Second Medium Term Plan of UNESCO.

The specific Center devoted to education of adults by radio is the «ECCA» Center, which is a State service by agreement with the broadcasting station of the same name. It combines radio with the delivery of written documentation and class attendance, already having available some non formal programs.

The development of non formal education marginally of the Administration is a significant fact which it is intended to aid and stimulate at the same time as it incorporates this model to the programs themselves.

The changes foreseen in the focus of education abroad (see I. 4. b) 7.4., page 456) will tend to acquire non formal models, integrated in the different educational systems of the countries in question, above all, in the cases of European countries and Australia.

- c) Innovations or educational reforms which have carried out over the past three years with respect to the structures, content, methods, administration of other aspects of education**

1. REFORM OF GENERAL BASIC EDUCATION (E.G.B.)

1.1. Reasons for the Reform

1.2. Latter process

1.2.1. Design and preparation of a new curriculum for the Higher Term

1.2.2. Evaluation of the Initial Term

1.2.3. Evaluation of the Middle Term

2. REFORM OF SECONDARY EDUCATION

2.1. Reasons for the Reform

2.2. Guidelines

2.3. Fields demanded

2.4. Process

2.4.1. Deadlines foreseen

2.4.2. Common objectives

2.4.3. Methodology

2.4.4. Time-tables

2.4.5. Evaluation

2.5. Tasks it implies (table)

3. UNIVERSITY REFORM

3.1. Structure

3.2. Content

3.3. Administration

3.4. Teaching staff

4. INNOVATIONS IN COMPENSATORY EDUCATION

5. REFORM OF THE TRAINING OF TEACHING STAFF

1. REFORM OF THE GENERAL BASIC EDUCATION (E.G.B.)

1.1. Reasons for the reform

The reform of the General Basic Education has been proceeding during recent years.

Until 1981 all General Basic Education was governed by the pedagogical orientations of 1970.

It was evident that the programs for this obligatory educational period would have to be modified, in view of the high rate of scholastic failure. The excess of content of these programs, which resulted abstract and theoretical, and would have to be adequately in adjustment with the present reality.

The E.G.B. is restructured in three terms, establishing in an obligatory manner the Pre-school and Initial Term in 1981 and the Middle Term in 1982. To this hasty establishment and not sufficiently experimented follows that of the Higher Term, also in 1982. Because of these motives it is considered opportune to suspend the application of the education for the Higher Term.

1.2. Latter Process

In order to proceed with a serious reform of the E.G.B., the following actions are being carried out:

1.2.1. *The design and preparation of a new curriculum for the Higher Term*

Contents are discarded in favor of techniques, abilities and skills and imply

following an active methodology which will help the pupil to observe, evaluate, criticize and modify reality.

It is intended to design a curriculum as follows:

- Open: Establishing the possibility of incorporating new apprenticeships and replacing those which are out of phase.
- Flexible: To make it adequate for the different personal, environmental and social realities.
- Balanced: In a manner that includes all the aspects of an integral education.
- Integrated: Integrating the different classical subjects in areas of apprenticeship, in order to achieve the inter-relationship which really exists and approaching the different areas of knowledge, formulating the objectives (minimum terminal objectives) to include content, methodology and techniques.

A first draft of curriculum has already been prepared, submitted for consultation in all the social sectors related to education, (Movements of Pedagogical Renovation, teachers, associations of parents, Trade-Unions...). This is intended to give it a participative character, on the principle that education is a task of the entire community.

The suggestions and contributions received will be compiled and the initial design will be modified accordingly.

Before its definitive establishment it will be duly experimented with; it is intended to carry out the following:

- Initial experimentation (course 1984-85) in about thirty schools of the E.G.B.
- More generalized experimentation (courses 1985-86 and 86-87), considerably amplifying the number of centers.
- Perfectioning of the professoriate and preparation for the work of the new curriculum, commencing in 1984 with the teachers who commence the initial experimentation and being extended to all the teachers of the Higher Term of EGB during the experimental phase.

According to the results of the experimentation the design of the curriculum will likewise be modified, and it will then be established in a generalized manner and of an obligatory nature:

- It will have been sufficiently experimented with.
- The opinions of the different social sectors will have been evaluated and kept in mind.
- The professoriate will have been conveniently prepared.

1.2.2. Evaluation of the Initial Term

During the course 1983-84, the evaluation of the Initial has been made.

The results show that in very few apprenticeships, summarized in Minimum Education («Enseñanzas Mínimas»), passes are obtained by a high percentage of pupils. In general terms it is evident that only 42% of the apprenticeships are successfully completed, in the mastery established, by more than 60% of the pupils.

Thus, if we suppose that at a basic and obligatory educational level, such as that of the E.G.B. it is desirable that 85% to 90% of the pupils complete the apprenticeships integrated by the «Enseñanzas Mínimas», it may be affirmed that the results achieved by the pupils of the Initial Term do not come up to the expectations, or what is really the same thing, they do not reach the desired percentage of passes.

On the other hand there has been evident a lack of adequate information and up-dating of the Teaching staff of the Initial Term, both in order to put into practice the education by Terms and to programme and evaluate the sequence by objectives of the Minimum Education.

Regarding the objective results of the evaluation of the Initial Term, it is necessary to re-establish the formulation of the objectives proposed for the Minimum Education of this Term.

The working plan for this consists of the following phases:

- Work meetings of teachers with experience of the Initial Term in order to revise the results of the evaluation of same, and to make concrete proposal of modification in the distinct areas of apprenticeship.
- Work meetings of experts (psychologists, educators, specialists...) for the assessment of the former groups.
- Preparation of a first document with the proposal of objectives for the minimum education of the Initial Term (February 1985).
- Diffusion and consultation of said document, in order to inform and gather new suggestions on what has been prepared.
- Study of the contributions received and new formulation of the previous proposals.
- Courses of up-dating the professoriate which will experiment with the new curriculum.
- Experimentation of the new curriculum of the Initial Term during the course 1985-86, in order to check its feasibility and validity.
- Generalized establishment of the new curriculum, in the course 1986-87. Parallel with this process, there will be prepared documentary aid for the professoriate and the courses of perfecting of same in the aspects showing the greatest deficiencies.

1.2.3. Evaluation of the Middle Term

The evaluation of this term has already commenced, and the results should be known in the course 1985. Once these have been examined, we shall proceed in the same manner as for the Initial Term.

2. REFORM OF SECONDARY EDUCATION

2.1. Reasons for the Reform

Essentially, this deals with social demand for the prolongation of schola-

rization. The labor age is delayed (legally and from the practical point of view) and, in turn, the social dynamics and the technological evolution demands a more ample basic preparation (professional reconversion, greater individual freedom, citizen participation, leisure...).

On the other hand, the present educational structure is insufficient to satisfy this demand. There is a high rate of scholastic failure and considerable bias toward the theoretical in secondary education (Baccalaureate) or toward the manual (Vocational Training).

As a result of all this we note a high degree of frustration between students and teachers, especially in certain sectors (rural and suburban areas), producing a divorce between the juvenile culture (language, values, aspirations, necessities and worries) and scholastic culture.

The present situation is basically favorable to a reform, which is generally considered necessary. However, there are certain difficulties, fundamentally due to the discontent produced by the uninterrupted series of changes which have disturbed the educational system for many years.

2.2. Guidelines

These are the following:

- Progressive convergencies of the present studies of Voc. T. and BUP toward a common cores curriculum of general education (General Baccalaureate or First Term of Secondary Education).
- Introduction in this of technological and practical aspects.
- Reduction of scholastic failure through systems of recuperation, and, above all, of prevention.
- Establishing of homogeneity in the quality and level of training, without prejudice to the cultural diversity, the disparity of geographic situations, social-economic, etc., so that the inequalities of opportunities will tend to be compensated instead of being accentuated.
- Flexibility of the educational system so that the innovation does not require great traumatic changes, allowing the progressive adaptation of education to the social, technological circumstances, etc.
- The establishing of relations of the educational system with its environment.

2.3. Changes demanded

In general terms, the principal changes would be:

1. To re-dimension the teaching centers, no longer considering them only as places where certain education is imparted.
2. To re-define the role of the teacher, giving him more responsibility than the normal one of merely teaching a given subject. If it is intended that the centers

contribute to the training of the person, the worker and the citizen, the role of the teacher must have a richer content.

3. Changes in the organization of the Center. The following:

- Time-tables.
- Flexibility in the work teams of the teachers and in their function.
- Relationship with the environment.
- Modification of the regulations, with the object of achieving, through legal, the new norms of structure and functioning of the system.

2.4. Process

In order to adequately develop the reform of Secondary Education a process of experimentation and slow, controlled diffusion has been chosen. By O.M. of 30th September 1983, there was authorized the experimentation of new plans and programs in different ordinary centers of Secondary Education and certain goals were established which should be achieved by the pupils in the two years of General Baccalaureate. Likewise, there were outlined some specific methodological orientations of each subject and concrete activities.

The experiments authorized last for two years, imply a change of goals and a methodological renovation, and refer to three areas: Instrumental, Sciences of Matter and of Man, and Practice, both Technological and Artistic.

2.4.1. *Deadlines foreseen*

Course 83/84: Experimentation of the First Term in 30 schools.

Design of a model of the 2nd Term.

Course 84/85: To finalize the experiment of the 1st Term in the 30 schools.

This is amplified to 30 other centers. Evaluation of the cost of the Reform.

Course 85/86: Amplification of the 1st Term. Commencement of the experiment, 2nd Term.

2.4.2. *Common objectives*

All and each of the academic disciplines established are oriented toward the achievement of certain common objectives. On completing the General Baccalaureate (1st Term) the pupil should:

- Be able to express orally and in writing in a correct and orderly manner his thoughts and sentiments, and to adequately utilize the specific vocabulary of each subject.
- Understand the messages of habitual communication.
- Utilize in a critical manner the sources of information.

- Act in a creative manner.
- Reason logically.
- Have an integrated vision of the different areas of knowledge.
- Master the more common technical aptitudes and abilities.
- Have a critical and non-dogmatic attitude to reality.
- Have a rational custom of work and to master the methods of study.
- Be able to work in a team with a balance between the joint vision and the individual task.

2.4.3. *Methodology*

Acceptance of the objectives already mentioned supposes two things: In the first place, to refrain from considering the teaching centers as places where certain teachings are imparted; in the second place, to re-define the role of the teacher, who cannot limit himself to his usually assigned task of teaching a given subject.

Thus it do not seek a classical education, but rather one which is open, active, participative and critical, which will allow the pupil to have contact with the real life, for his better comprehension.

As a consequence, the didactic methods applied must be active and should stimulate personal inquiry, a critical sense, reflection and a rational attitude. And all of this from the study of the environment of the pupil, bearing in mind the fundamental role of the proximity to the places and events in the apprenticeship.

2.4.4. *Time-tables*

The time-table of the Center must be sufficiently flexible so that, apart from the hours devoted to each subject, the Center has time for the organization of scholastic activities and for the organization or reinforcement of the subjects required.

| Area | Subject | Hours per week | | |
|--------------|---------------------------------------|----------------|-----|--|
| | | Course 1st | 2nd | At the disposal of the Center. All Courses |
| Instrumental | Spanish Language and Literature | 3 | 3 | |
| | Mathematics | 3 | 3 | |
| | Modern Language..... | 2 | 2 | 4 |
| | Physical Culture | 2 | 2 | |
| | Civic Education..... | 2 | — | |
| | Religion (*) | — | 2 | |
| Sciences : | Experimental Sciences | 4 | 3 | 2 |
| | Social Sciences | 3 | 2 | |
| | Technological and Artistic (**) | 8 | 7 | 3 |
| TOTAL | | 27 | 24 | 9 |

(*) Optional.

(**) At least three specialities will be imparted; one of them will be involved with the predominant economic activity in the environment.

2.4.5. Evaluation

The evaluation is essentially on the degree of achievement of the general objectives indicated for the education being experimented with. Also subject to evaluation are the partial objectives assigned to the subjects which are included in the program of the term.

The process of evaluation follows the norms in force concerning the subject. There must therefore be established a permanent vigilance of the behaviour of the different agents of the process, so that this vigilance is derived from corrective measures for the teaching task.

Special attention is given to the overcoming of the deficiencies observed in the student body and which must be treated from the moment they appear. Thus the free hours at the disposal of the Center may be devoted to the team of teachers in order to give them efficient assistance. In any event, it should be kept in mind that the educational process should not be a process of selection of the most apt, but an authentic and adequate effort so that, for each pupil, all the virtues he possesses may be up-dated.

On finalizing the period there will be evaluated and classified the totality of the educational objectives, both general and of the subjects and areas. At that moment, when dealing with pupils of the second course, there will be formed a «board of orientation» on the studies and professions they may follow in the future, being considered the most adequate for their capacities.

REFORM OF SECONDARY EDUCATION: TASKS IMPLIED

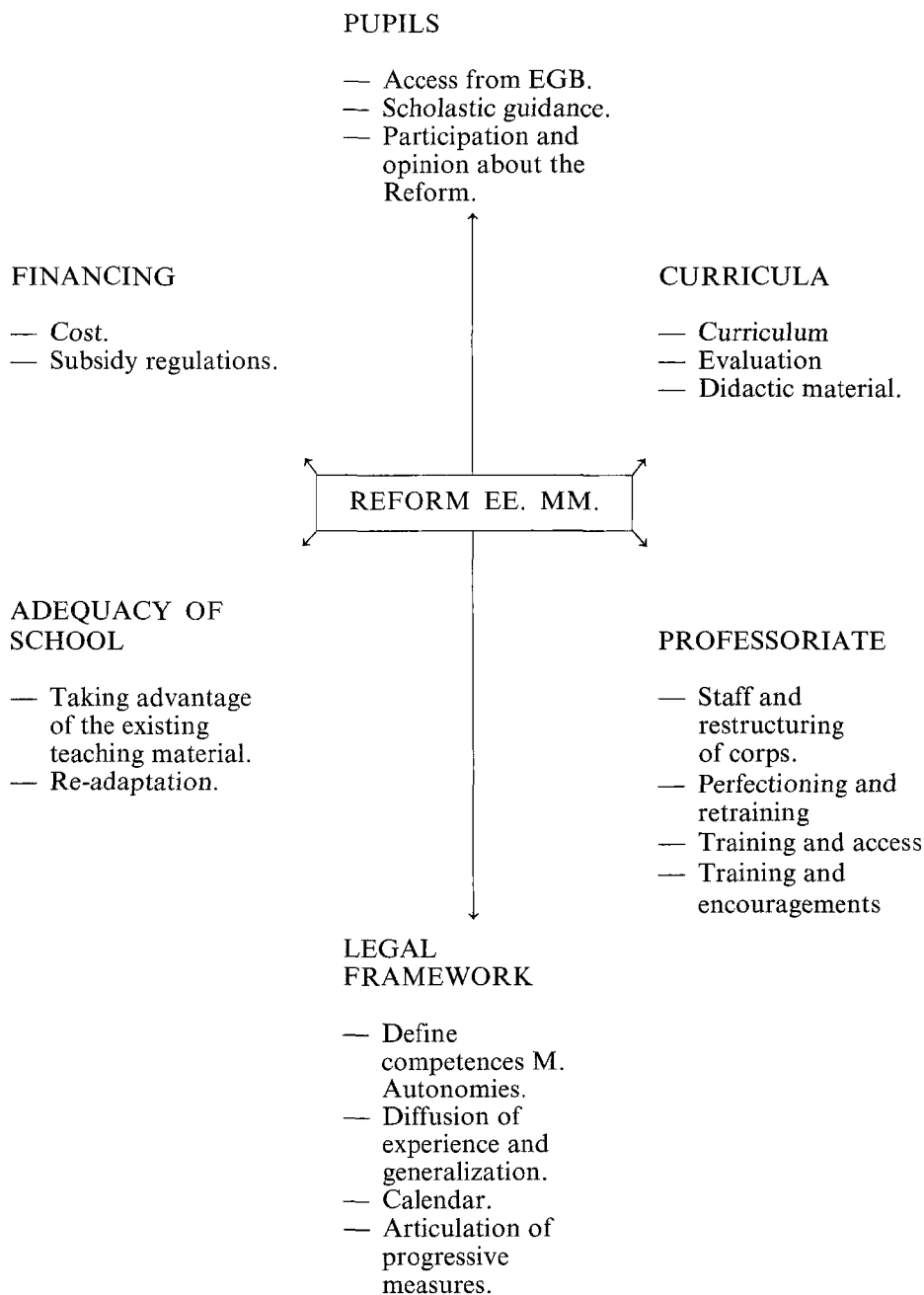

3. UNIVERSITY REFORM

3.1. Structure

The *Law of University Reform* structures the studies of the three recognized terms of the former legislation, but at present an attempt is being made to give more importance to the studies of the first term in order to strengthen the careers of the middle grade. It also tries to give greater content to the studies of the third term in order to obtain better professional and research preparation of the students who follow the courses of doctorate.

Regarding the structure of the Universities, the most important change refers to that of the University Departments, which have become the basic organisms of the university structure. The Departments are in charge of organizing and developing research and education. They are constituted in areas of scientific, technical or artistic knowledge and group all the teachers and researchers. They are likewise in charge of the articulation and coordination of the teachings and of the research activities of the universities.

3.2. Content

The study in the new legislation is recognized as a duty and a right of the university students. To study in the University of their choice is a right of all Spaniards, in accord with the L.R.U.

The curricula should be adapted to the new demands derived from the foreseeable incorporation of Spain to the European university area. The Government, at the proposal of the Board of Universities, will establish the general directives of the curricula and the titles which have official character. Nevertheless, the Universities may impart education leading to other diplomas or titles.

3.3. Administration

As already mentioned, there has been juridically established the autonomy of the Universities which brings about a decentralization policy and administrative decentralization.

The new organisms of Government and process of the University are: Social Board, University Faculty, Board of Government, Board of Faculties, of Higher Technical Schools and of University Schools and Boards of Departments and of University Departments, the latter college organisms: the unipersonal are: The Rectors, Vice-Rectors, General Secretaries, Managers, Dean of Faculties and Directors of Higher Technical Schools, of University Schools, of University Departments and of University Institutes.

Within this new structure of government there is guaranteed the participation of all the components of the University: teachers, pupils, staff of administration

and of social representatives: syndicates, business associations... in the running of the University.

Finally we point out that the right is recognized of the students to form associations for the defense of their interests.

3.4. The Professoriate

An important change introduced by the L.R.U. refers to the professoriate. The motive has been that of homogeneizing the corps in order to achieve greater effectiveness in the quality of the education and attempt to put an end to the great proliferation of teachers contracted by the Universities.

The corps of teachers are reduced to four in the capacity of teaching functionaries: University Professors, Graduate University Teachers, Professors of University Schools and Graduated Teachers of University Schools.

Nevertheless, the Universities may contract temporarily Associate Teachers and Visiting Teachers, but the number of either must not exceed 20% of the total professoriate in the Faculties and 30% in the Polytechnical Universities.

The Universities may also contract assistants, whose activity will be oriented toward completing their scientific training, although they may also collaborate in teaching tasks. These will be concentrated for a limited period of time.

In order to check the work of the teaching staff the Statutes of the Universities should have available the procedures for the periodic evaluation of the teaching and scientific yield of the professoriate. Likewise the Departments will prepare an annual report of their teaching and research work, which will be made public by the University.

4. INNOVATIONS IN COMPENSATORY EDUCATION

These are described in curricula (pages 455 and 456).

5. REFORM OF THE TRAINING OF THE TEACHING STAFF

The overall lines of the reform are dealt with in System of training of the Professoriate (page 461).

4. PEDAGOGICAL RESEARCH

4. PEDAGOGICAL RESEARCH

1. THE NATIONAL CENTER OF RESEARCH
AND EDUCATIONAL DOCUMENTATION
2. THE NATIONAL PLAN OF RESEARCH
3. RESEARCH OUTWITH THE NATIONAL PLANS
4. NATIONAL AWARDS FOR EDUCATIONAL RESEARCH
5. PROGRAMS OF DEVELOPMENT OF RESEARCH
AND EDUCATIONAL INNOVATION

1. THE NATIONAL CENTER OF RESEARCH AND EDUCATIONAL DOCUMENTATION

Regarding the organisms of administration of pedagogical research, the following changes and norms should be kept in mind:

The National Institute of Science of Education was eliminated, as an autonomous Organism, its functions being assumed by The State Administration through the Ministry of Education (Royal Decree 2183/1980 of 10th October).

By Royal Decree 325/1981 of 6th March the Ministries of Education and of Universities and Research were eliminated, their functions and competences being assumed by the Ministry of Education and Science in which are integrated all the organisms and entities of the Departments eliminated, and the Royal Decree 1534/1981 of 24th July establishes that the Sub-Directorate General of Educational Research shall depend on the Sub-Secretariat of Education and Science, which in turn shall be called Sub-Secretariat of Educational Organization, by Royal Decree of 18th December.

The Order of 6th March 1982 which develops the organic structure of the Ministry of Education and Science establishes that the Sub-Directorate General of Educational Research shall depend directly on the Sub-Secretariat of Educational Organization.

The present denomination: the National Center of Research and Educational Documentation proceeds from the Royal Decree 1266/1983 of 27th April, which confers upon it the organic level of Sub-Directorate General, integrated in the General Technical Secretariat of the Ministry, replacing the former Sub-Directorate General of Educational Research, which is eliminated by the provisions referred to.

2. THE NATIONAL PLAN OF RESEARCH

Pedagogical research is carried out in Spain through the regional Network of Institutes of Sciences of Education (ICE). Each University houses one of said Institutes.

At present there are being prepared National Plans of Research, integrated by projects presented by the researchers, being adjusted to the priority areas of each convocation, formed at the proposal of the ICEs, which bear in mind the educational necessities of their respective Districts; equally kept in mind are the indications of the Directorates-General at the level of the Ministry of Education and Science, and likewise the tendencies of educational research considered of preferential interest by the international Organisms to which Spain belongs. For the XIIIth Plan (1984) areas of priority have not been established.

The central Organism which prepares the National Plan of Educational Research is a National Commission within the National Center of Educational Research and Documentation which continues the functions of the eliminated Sub-Directorate General of Educational Research, in turn successor of the National Institute of Science and Education.

During the period 1981-1984 the National Plans X, XI and XII, corresponding to the years 1981, 1982, 1983 were put into operation, and in this last years was convoked the XIIIth, corresponding to 1984.

In the Plans X, XI and XII we observe a majority of researches devoted to the General Basic Education, followed by those of University Education, after which come those on Secondary Education and Special Education.

The Xth Plan (corresponding to the year 1981) only contains projects of University Education, due to the fact that those corresponding to the rest of the levels were approved and charged to the Budgets of the following year, which is reflected in the great total number of projects of the XIth Plan, compared to the Xth and XIIth; all this due to the readjustments caused by the creation (and subsequent supression) of the Ministry of Universities and Research.

In accord with the classification by areas and subjects of research in the Xth Plan, there predominate the projects devoted to Methodology and teaching methods, followed by those of Evaluation and yield, the Sociology of Education, Educational Structure and Planning, the Professoriate, Vocational Training and employment, Curriculum and the Psychology of Education.

The XIth Plan is headed by projects on Evaluation and yield, followed by those on Methodology and teaching methods, the Professoriate, the Psychology of Education, Special Education, Vocational Training and Employment, Curriculum, the Sociology of Education and Educational Structure and Planning.

In the XIIth Plan, the Professoriate and Methodology and educational methods and the Psychology of Education, with 8 projects each; these are followed by the Sociology of Education with 7, Evaluation and yield with 5, and Educational Structure, Special Education and Vocational Training, each with 2.

The XIIIth National Plan of Educational Research for 1984 continues to have a majority of projects in the areas of: Evaluation and yield, and Methodology and teaching methods, with 6 projects each. Then follow the Professoriate, the Sociology of Education, Psychology of Education and Educational Structure and Planning, with 4 each; Special Education with 2. Curriculum and Vocational Training and Employment, with 1 each.

3. RESEARCH OUTWITH THE NATIONAL PLANS

Apart from the National Plans of Research there were contracted by the former Under-Secretariat of Educational Organization, in 1982, with private researchers, fifteen research projects on «Training of specialists in re-education of minors and youths who are unadapted and delinquent», «Evaluation and alteration of the psychological functions in infantile autism», «Influence of the mode of communication in the cognitive and linguistic development of the deaf», «Perceptive alterations and difficulties in apprenticeship; reach, validity and efficiency of a model of psychopedagogical rehabilitation through the employment of informative feedback», «School transport in the province of Madrid», «Evolution of the identity of adolescents belonging to the 2nd generation of Spanish emigrants in Holland and Switzerland», «Education and Constitution in contemporary Spain», «Determination of the educational yield in the Spanish centers abroad», «Documentation on the organization of university education», «Informative analysis and Plan of Mechanization of archives and libraries», «Causes of backwardness and dropouts of university students», «Dropouts from Secondary Education», «Factors of yield of the structure of university education», «Gypsy culture in the urban area».

In the past two years 1983-84 the CIDE has contracted researchers outwith the Research Center for projects such as: «Poll on the choice of university centers», «Study of the choice of centers by parents», «Education and the labor Market», «Sex in text books», «Interaction in the classroom», «Education and the labor world», «The lifelong education of adults in Spain (contribution to the White paper)», «Deficits in the passing from Pre-school Education to the E.G.B.», «Evaluation of compensatory Education», «Poll of the State Professoriate», «Study of the role of the Teacher», «The image of the Iberian-American in Spanish Secondary Education», «Present and future situation of the teaching of the Spanish language and culture in the European countries of immigration».

4. NATIONAL AWARDS FOR EDUCATIONAL RESEARCH

With the object of fomenting and diffusing research tasks on educational matters, the National Awards have been convoked annually since 1975, with the exceptions of the years 1979 and 1981.

By Ministerial Order of 5th July 1982, the following Awards were convoked:

- One for educational research of 500,000 pts., an award of innovation and experiences of the same amount, and two accesits of 100,000 pts. to said awards. They would deal with theoretical or experimental subjects relevant to the present time or of importance in the sphere of research and educational innovation.
- Another award of 300,000 pts. to the model «Breviaries of Education», with an accesit of 150,000 pts. for books of divulgation of experiences and

educational studies which contribute to the training of the Professoriate and are published by the Ministry.

- Two awards of 100,000 pts. each for the best works of the press, radio or television on educational research and innovation.
- Five awards of 50,000 pts. for projects on present problems of educational research, and a maximum of eight honorable mentions.

By Order of 17th May 1984, the following national awards are convoked:

- An award for Educational Research of 600,000 pts. and an accesit of the same model of 200,000 pts.

Both the award and the accesit are given for theoretical or empirical studies on educational subjects of interest carried out scientifically and not financed with public funds.

- An award for Educational Innovation of 600,000 pts. and an accesit of 200,000 pts.

Both are devoted to innovative experiences carried out at any level of the educational system, and not financed with public funds.

- An award of 350,000 pts. in the model «Breviaries of Education». There is also an accesit of 150,000 pts. It has as its object the diffusion of experiences and educational studies which may contribute to the improvement of teaching practices.

5. PROGRAM OF DEVELOPMENT OF RESEARCH AND EDUCATIONAL INNOVATION

The Under-Secretariat of Educational Organization, through the Sub-Directorate General of Educational Research convoked, by Resolution of 28th April 1982, the Programs of Development of Educational Research and Innovation, with the object of entrusting research to the Centers themselves, in a continuous effort to foment innovation, making their results operative through renovating experiments and tests. The projects of Programs of Development have an immediate practical orientation: to improve the quality of teaching, collaborating in the perfecting of the professoriate at the different levels, through the diffusion and interchange of experiences between the teachers participating in similar projects, arranging meetings and seminaries both at the local and the State level, which stimulates the innovative dynamics.

The Under-Secretariat of the Ministry of Education and Science, by Resolution of 14th June 1983, convoked the Programs of Development of Educational Research and Innovation, for the course 1983-1984 and, recently, by Resolution of 13th June 1984, there were convoked by the General Technical Secretariat of said Ministry, Aid to Educational Innovation for all the educational levels and devoted to the teachers of same, either by individual title or grouped in didactic teams, seminaries or faculties. They will be projects exclusively leading to the application of Educational Innovations in concrete aspects, excluding basic

research. Their duration will be the term 1984-1985, which may be amplified if the project so specifies. The aid will cover expenses of material and didactic resources, travelling expenses and expenses of diffusion of the experiment carried out. The total will not exceed 500,000 pts.

**5. INTERNATIONAL RELATIONS AND MEASURES
ADOPTED ON THE BASIS
OF THE RECOMMENDATIONS**

a) INTERNATIONAL COOPERATION

a) International cooperation

1. Regarding the International Cooperation on a bilateral basis, in recent years there has been a rapid expansion, due both to the signing of new Treaties of Cooperation and to the increase of the Executive programs of those already existing. On the other hand, apart from this inter-Governmental action there must be added an increase of activity of the inter-institutional relations on a bilateral basis.

Of special note is the intensification of cooperative research (United States, France, the United Kingdom, Germany and Portugal, which includes research in educational, cultural, scientific and technical areas.

Another sector of rapid growth is that of the interchange of persons at all educational levels within the diversification of the models of interchange (persons, centers, teachers), and likewise that of the mobility of the students or teachers, facilitated by an active policy of aids for training abroad. Likewise worthy of mention is the increase of educational cooperation in the Latin-American countries.

Regarding the international cooperation on a multilateral basis, it should be noted, in the first place, that Spain has taken an active part in all the general meetings and regional ones convoked by the International Organizations of the system of the United Nations and particularly those convoked by UNESCO.

It has also participated assiduously in the majority of the activities convoked by other organizations of the regional European field.

Due to its special relations with Latin America, it has also collaborated in Programs of the Area, as, for example, in the «The Principal Project of Latin America and the UNESCO. In this sense it has adhered to the Treaty of Consolidation of Higher Studies of the Region.

Special mention must be made of the participation of Spain in the Treaty «Andrés Bello» as a member with full rights, and in this sense mention should be made of the holding in Madrid of a meeting to establish policies and systems of

action of the organisms of a multilateral nature operating in Latin America, where for the first time there was a joint meeting of the Secretariats of UNESCO, Executive Secretariat of the Treaty «Andrés Bello» (SECAB), Commission of Education of Central America (CECA), Organization of American States (OEA) and Latin American Office of Education (OEI). Mention should also be made of the part of education corresponding to the Spanish Program of Integral Cooperation with Central America (Honduras, Costa Rica and Nicaragua).

Regarding university cooperation we mention the meeting in Madrid of representatives of the U.N. and the holding in Salamanca of a Seminary within the framework of the CEPES (UNESCO) on «Institutions of Research on Higher Education in Europe». Within the same framework of UNESCO in the program on «Research and Human Needs» a Seminary was held on «Scientific Creativity».

On the other hand Spain was incorporated to the Treaty of Convalidation of Higher Studies of the Region of Europe.

**b) MEASURES ADOPTED ON THE BASIS OF THE
RECOMMENDATIONS NUMBERS 69, 71, 72 AND 73**

b) Measures adopted on the basis of the recommendations

- a) The evolution of the role of the teaching staff and as a consequence of that evolution in vocational training prior to the exercise (Recommendation No: 69, 1975)*

As development is made corresponding to the perfecting of teaching staff (1. 4. c)) and in that of pedagogical research (II. 4.), there have been kept in mind the basic principles of the recommendation in the preparation of the policies of the evolution of the teaching staff. There has been especially kept in mind the indispensable character of a training of quality in terms both of the necessary scientific level and of the adequate professionalization. The necessity of a specific training and its professional title have been studied within the general framework of the Recommendation, and more concretely those referring to chapters E and F. The preparation for the profession (paragraphs 15 and following) have been kept in mind in the adequate preparation of the areas of knowledge, implied in the curriculum established for each title. The education of the staff is dealt with in the treatment of the practices in the course of the training as an essential component of the latter and as a contrast to the theoretical apprenticeship.

The training of teaching staff is entrusted to the University in specific Faculties and is considered to be one of the urgent tasks, but for the permanent up-dating there are created the Centers of Teachers (CEP), a basic institution devoted to the perfecting and fomenting of programs of innovation.

In this sense the creation of the program of teams of aid for compensatory education, integrating with different professional and specialist staff, follows the line recommended in points No: 5 and 6.

- b) *The problem of information in the national and international plans is improved in the systems of education (Recommendation No: 71, 1977)*

The creation of the National Center of Research and Documentation (R. D. 1266/1983) responds in general to the problem dealt with in the Recommendation.

- c) *The improvement of the organization and process of the systems of education in order to increase its efficiency and generalize the right to education (Recommendation No: 72, 1979)*

- The O. M. of 23rd September 1983. This regulates the extensions of the National Correspondence Institute of Baccalaureate (INBAD) abroad. Its fundamental object is the education of the Spanish population. There is established the active participation in the process and programming of the teachings in the sectors involved.
- The O. M. of 30th September 1983. This regulates, among other things, the participation of the Centers and of the Professoriate in the process of Reform of Secondary Education.
- The Resolution of 3rd April 1983. This regulates the participation of parents and pupils in the process of evaluation of the experimental teachings.
- Also the Statute of Teaching Establishment and the organic Law of the Right to an Education (LODE) establish certain principles for the improvement of the organization and process of the Teaching Centers.

- d) *The interaction between education and productive work (Recommendation No: 73, 1981)*

1. SECONDARY EDUCATION

- One of the purposes of the Reform of Secondary Education is the interaction between education and work, being defined as a basic line the insertion of the school in society, at the level of district, city, region and productive units.
- In general, a large part of these recommendations are kept in mind, and explain the character of basic characteristics and directives in the process of basic characteristics and directives in the process of Reform of Secondary Education. At least, this appears to be the case in the documents provided for the coordinating team of the experimental teachings.
- Also, the L.G.E., in articles 41.3 and 89.6, relative to Vocational Training, establishes the principles of cooperation between this type of Education and the Public and Private Sector.

2. UNIVERSITY EDUCATION

In accord with Recommendation No: 73 on the interaction of education and productive work, in matters of higher education the following measures have been taken:

The creation of the Board of Universities which would be charged with, among other functions, the adaptation of the study plans and the flexibility of the titles offered in the University and the productive world.

The establishing of a general policy of scholarships, aids and credits for students, and likewise partial or total exemptions of payment of academic fees, so that nobody will be excluded from studies in the University for economic reasons.

The «Universidad Nacional de Educación a distancia» (UNED) has now been operating for many years, offering opportunities for study to those persons who cannot attend regularly the ordinary Centers, mainly persons who have regular jobs.

There are also night classes in the Universities, the main purpose of which is to give access to higher studies to working students.

A study is in preparation on the «Situation and Perspectives of Employment in Spanish Enterprises». It refers to Industry and Services. A second phase will deal with the subject of employment in Agriculture and Public Administration. These works will have the object of accomodating higher education to the labor market.

Another attempt contributing to the orientation of the student of COU and university students toward future perspectives of employment consists of a book recently published, prepared by the MEC in collaboration with the University-Enterprise Foundation.

Finally, there are Centers of Orientation and Information on Employment (C.O.I.E.S.) in various Universities (this service will be established in all of the Universities) whose mission consists of orienting, informing and assisting university graduates in finding initial employment.

III. DOCUMENTARY REFERENCES

- EMILIO LÁZARO: *Education in the State of the Autonomies*. Publication Service of the M.E.C., 1984.
- JULIO CARABAÑA: *Education, occupation and revenues in Spain of the XXth Century*. Publication Service of the M.E.C., 1983.
- CARLOS LERENA: *To repress and liberate. Sociological criticism of contemporary education and culture*. Madrid-Akal, 1983.
- JOSÉ LUIS CASTILLEJO BRULL: *New perspectives in the Sciences of Education. I; General pedagogy*. Madrid-Anaya-Torroba, 1983.
- JOSÉ LUIS CASTILLEJO BRULL, JUAN ESCÁMEZ SÁNCHEZ AND RICARDO MARÍN IBÁÑEZ: *Theory of Education*. Madrid-Anaya-Ortega, 1981.
- JOSÉ GIMENO SACRISTÁN AND A. PÉREZ GÓMEZ: *Education: theory and practice*. Madrid-Akal, 1983.
- JUAN DEVAL: *To grow and to think. The construction of thinking in school*. 1983. Cuadernos de Pedagogía. Editorial Lara.
- MANUEL ALVAREZ AND OTHERS: *Computer science for teachers*. Ed. Anaya, 1984. Service of Publications of the Ministry of Education and Science.
- Reform of the training of teachers of E.G.B.* Edition 1982.
- Education and Means of communication*. Edition 1982.
- Secondary Education*. Edition 1981.
- Consultation Review of the E.E.M.M.* Edition 1982.

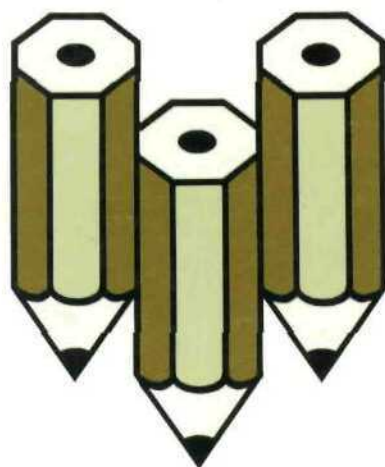

**SERVICIO DE PUBLICACIONES DEL
MINISTERIO DE EDUCACION Y CIENCIA**