

Pruebas de la evaluación de
4º curso de
Educación Secundaria Obligatoria

CURSO 2017-2018

Catálogo de publicaciones del Ministerio: mecd.gob.es
Catálogo general de publicaciones oficiales: publicacionesoficiales.boe.es

Título de la obra:

Pruebas de la evaluación de 4º curso de Educación Secundaria Obligatoria
Curso 2017-18



MINISTERIO DE EDUCACIÓN
Y FORMACIÓN PROFESIONAL

SECRETARÍA DE ESTADO DE EDUCACIÓN
Y FORMACIÓN PROFESIONAL
Dirección General de Evaluación y Cooperación
Territorial

Instituto Nacional de Evaluación Educativa
Edita

© SECRETARÍA GENERAL TÉCNICA
Subdirección General
de Documentación y Publicaciones

Edición: 2018

NIPO (IBD): 030-18-133-9
NIPO (en línea): 030-18-132-3
ISBN: 978-84-369-5888-1

Pruebas de la evaluación de 4º curso de Educación Secundaria Obligatoria

CURSO 2017-2018



MINISTERIO DE EDUCACIÓN Y FORMACIÓN PROFESIONAL

SECRETARÍA DE ESTADO DE EDUCACIÓN Y FORMACIÓN PROFESIONAL

DIRECCIÓN GENERAL DE EVALUACIÓN Y COOPERACIÓN TERRITORIAL

Instituto Nacional de Evaluación Educativa

Madrid 2018

Índice

Presentación..... 9

Competencia lingüística. Lengua castellana y literatura. Unidades liberadas..... 11

Competencia lingüística. Lengua castellana y literatura. Guía de codificación..... 21

Competencia lingüística. Primera lengua extranjera: inglés. Unidades liberadas. 53

Competencia lingüística. Primera lengua extranjera: inglés. Guía de codificación. 63

Competencia lingüística. Primera lengua extranjera: francés. Unidades liberadas..... 107

Competencia lingüística. Primera lengua extranjera: francés. Guía de codificación.... 119

Competencia matemática. Matemáticas orientadas a las enseñanzas académicas.
Unidades liberadas..... 159

Competencia matemática. Matemáticas orientadas a las enseñanzas académicas. Guía
de codificación..... 173

Competencia matemática. Matemáticas orientadas a las enseñanzas aplicadas.
Unidades liberadas..... 203

Competencia matemática. Matemáticas orientadas a las enseñanzas aplicadas. Guía de
codificación..... 217

Competencia social y cívica. Geografía e Historia. Unidades liberadas..... 247

Competencia social y cívica. Geografía e Historia. Guía de codificación..... 261

Presentación

La Ley Orgánica 2/2006, de 3 de mayo, de Educación (LOE), modificada por la Ley Orgánica 8/2013, de 9 de diciembre, de Mejora de la Calidad Educativa (LOMCE) establece, en el artículo 29, la implantación en el curso 2016-2017 de las evaluaciones finales de etapa en Educación Secundaria Obligatoria (ESO). Por su parte, el Real Decreto-ley 5/2016, de 9 de diciembre, de medidas urgentes para la ampliación del calendario de implantación de la LOMCE establece que, hasta la entrada en vigor de la normativa resultante del Pacto de Estado social y político por la educación, esta evaluación tendrá finalidad diagnóstica y carácter muestral. Dada su finalidad diagnóstica, las pruebas se acompañarán de un cuestionario de contexto que da sentido a la evaluación. Así, los resultados de la evaluación se reflejan en un informe en seis niveles de rendimiento y debidamente contextualizados.

La Orden ECD/65/2018, de 29 de enero, por la que se regulan las pruebas de la evaluación final de Educación Secundaria Obligatoria, para el curso 2017-2018 propone un modelo de evaluación no basado en la memorización de aprendizajes conceptuales, sino en el desarrollo y fomento de las competencias clave que el alumnado debe adquirir. En concreto, las competencias evaluadas son la competencia lingüística, la competencia matemática y la competencia social y cívica, teniendo como referencia principal las materias generales del bloque de asignaturas troncales cursadas en cuarto de ESO: Lengua Castellana y Literatura, Primera Lengua Extranjera, Matemáticas orientadas a las enseñanzas académicas, Matemáticas orientadas a las enseñanzas aplicadas y Geografía e Historia.

Como guía para la elaboración de las pruebas, la citada orden recoge las matrices de especificaciones en las que se establece la concreción de los estándares de aprendizaje evaluables del currículo básico de la ESO que dan cuerpo al proceso de evaluación. Asimismo, indican el peso o porcentaje orientativo que corresponde a cada uno de los bloques de contenidos, la intersección de los bloques de contenidos con los procesos cognitivos identificados y la asociación de cada uno de los estándares con el tipo de proceso.

Pruebas de la evaluación de 4º curso de Educación Secundaria. Curso 2017-2018 ofrece, en un solo volumen, y con sus correspondientes guías de codificación, una selección de unidades de evaluación de cada una de las competencias realizadas en dicho curso académico por los alumnos escolarizados en los centros de las ciudades autónomas de Ceuta y Melilla y en los centros docentes en el exterior. Las unidades de evaluación correspondientes a cada competencia configuran el denominado “cuadernillo liberado”, que conforma una prueba completa que se ajusta a la correspondiente matriz de especificaciones. Estas unidades liberadas constituyen aproximadamente el 30 % de los ítems que formaron parte de cada una de las pruebas; el resto de las unidades (las “pruebas de anclaje”) han sido reservadas para su utilización en futuras ediciones. Este modelo de prueba, iniciado en el curso 2016-17, permite realizar un seguimiento de la evolución de los resultados obtenidos a lo largo del tiempo.

Toda la información relacionada con esta evaluación se encuentra disponible en la página web del [Instituto Nacional de Evaluación Educativa \(INEE\)](#). Confiamos en que esta publicación proporcione al profesorado de Educación Secundaria y a otros profesionales y miembros de la comunidad educativa unos interesantes ejemplos que les ayuden a reflexionar y mejorar la enseñanza y evaluación de las competencias clave.

Evaluación de Educación Secundaria Obligatoria

CA

CLE

PAÍS	CCAA	PROV	CENTRO	GRUPO	ALUMNO	LC
CUADERNILLO	CLE	CM		CLI	CSC	DC

Lengua castellana y Literatura

4º

curso de ESO
Curso 2017-2018

Competencia lingüística



GOBIERNO DE ESPAÑA

MINISTERIO DE EDUCACIÓN, CULTURA Y DEPORTE

SECRETARÍA DE ESTADO DE EDUCACIÓN, FORMACIÓN PROFESIONAL Y UNIVERSIDADES
DIRECCIÓN GENERAL DE EVALUACIÓN Y COOPERACIÓN TERRITORIAL

inee

Instituto Nacional de Evaluación Educativa



INSTRUCCIONES

En esta prueba tendrás que responder a preguntas relacionadas con distintas situaciones. Si no sabes contestar alguna pregunta, no pierdas tiempo y pasa a la siguiente. Lee cada pregunta atentamente.

Algunas preguntas tendrán cuatro posibles respuestas, pero solo una es correcta. Rodea la letra que se encuentre junto a ella. Mira este ejemplo:

Ejemplo 1

¿Cuántos meses tiene un año? Elige la respuesta correcta.

- A. 2 meses
- B. 17 meses
- C. 12 meses
- D. 11 meses

O bien:

Ejemplo 2

¿Cuántos meses tiene un año? Elige la respuesta correcta.

- A. 2 meses B. 17 meses C. 12 meses D. 11 meses

Si decides cambiar una respuesta, tacha con una X tu primera elección y rodea la respuesta correcta.

Mira este ejemplo, donde primero se eligió la respuesta A y luego la C.

Ejemplo 1

¿Cuántos meses tiene un año? Elige la respuesta correcta.

- A. 2 meses
- B. 17 meses
- C. 12 meses
- D. 11 meses

Ejemplo 2

¿Cuántos meses tiene un año? Elige la respuesta correcta.

- A. 2 meses B. 17 meses C. 12 meses D. 11 meses

En otras preguntas deberás decidir si las afirmaciones son verdaderas o falsas.

Ejemplo 3

Marca con una X si las siguientes afirmaciones son verdaderas o falsas.

	Verdadero	Falso
Un año tiene 12 meses.	X	
Un año tiene 17 meses.		X

Si decides cambiar una respuesta, tacha la X en la respuesta que quieres no marcar y escribe X en la otra casilla.

Mira este ejemplo en el que en la primera afirmación se había seleccionado la opción "Falso" y se ha cambiado por "Verdadero":

Ejemplo 3

Marca con una X si las siguientes afirmaciones son verdaderas o falsas.

	Verdadero	Falso
Un año tiene 12 meses.	X	X
Un año tiene 17 meses.		X

Para otras preguntas te pedirán que completes la respuesta en el espacio señalado. Fíjate en el ejemplo:

Ejemplo 4

¿Cuántos meses tiene un año?

Un año tiene meses.

Si decides cambiar una respuesta, tacha y escribe claramente la nueva contestación.

Ejemplo 4

¿Cuántos meses tiene un año?

Un año tiene ¹²
 ~~17~~ meses.

¡NO PASES LA PÁGINA HASTA QUE SE TE INDIQUE!



Incidente en los Premios Goya

Lee el siguiente texto y responde las preguntas sobre el mismo:

Los ladrones también se pasearon por la 31.ª gala de los Premios Goya celebrada el pasado sábado. Varios individuos se apoderaron de joyas de la marca Suárez valoradas en más de 30 000 euros que se encontraban en una habitación del Hotel Auditorium de Madrid, que albergó el acto. Fueron sustraídas de una estancia en la que se guardaban ropa y objetos que se utilizaron a lo largo de la ceremonia, que se desarrolló en el Centro de Congresos Príncipe Felipe del citado hotel.

El jefe de producción de la gala y el jefe de seguridad del hotel denunciaron ayer tarde el robo en la comisaría del distrito de San Blas en Madrid. A tenor de los hechos delatados, fueron sustraídas una sortija, cuatro juegos de gemelos, un juego de pendientes y uno o dos relojes. En total, unos 30 000 euros en joyas de diseño que la firma Suárez aportó a la gala de forma gratuita para que las lucieran los invitados.



LUIS F. DURÁN Y BEATRIZ MIRANDA, *El Mundo*.

1

¿Cuál es el tema de este texto?

4CL1209

- A. La celebración de los Premios Goya.
- B. Un robo de joyas por valor de 30 000 euros en la gala de los Goya.
- C. Robo de 30 000 euros en la gala de los Premios Goya.
- D. Regalo de 30 000 euros en joyas en la gala de los Premios Goya.

2

Realiza el resumen del texto en un máximo de 3 líneas.

4CL1210

3

¿Cuál es la modalidad textual que se emplea en este fragmento?

4CL1211

- A. Narrativa. C. Expositiva.
B. Descriptiva. D. Argumentativa.

4

Señala a qué subgénero periodístico pertenece este texto:

4CL1212

- A. Reportaje. C. Entrevista.
B. Artículo de opinión. D. Noticia.

5

Completa la siguiente tabla indicando cuáles son los elementos de la comunicación en este texto:

4CL1213

EMISOR	RECEPTOR	CÓDIGO	CANAL

6

Indica si son verdaderas o falsas las siguientes afirmaciones sobre la clase a la que pertenecen las siguientes palabras según su formación:

4CL1214

AFIRMACIÓN	Verdadero	Falso
<i>Ladrones</i> es una palabra simple.		
<i>Habitación</i> es una palabra compuesta.		
<i>Producción</i> es una palabra derivada.		
<i>Pasearon</i> es una palabra derivada.		

7

En el sustantivo “seguridad”: ¿qué significado aporta el sufijo derivativo *-idad* al adjetivo “seguro”?

4CL1215

8

¿De qué tipo es y qué función realiza la proposición subordinada subrayada en esta oración del texto? *Guardaban ropa y objetos que se utilizaron a lo largo de la ceremonia:*

4CL1216

- A. Es una subordinada sustantiva. Realiza la función de sujeto.
B. Es una subordinada sustantiva. Realiza la función de complemento directo.
C. Es una subordinada adjetiva de relativo. Realiza la función de complemento del nombre.
D. Es una subordinada adverbial. Realiza la función de complemento circunstancial de modo.

Las drogas pasan factura

Observa el siguiente texto y contesta las preguntas:



9

En este cartel del Ministerio del Interior, ¿cuál es la intención?

4CL1637

- A. Advertir de que consumir droga es muy caro.
- B. Avisar de que no hay que empezar a tomar drogas.
- C. Alertar de que tomar drogas tiene graves consecuencias.
- D. Advertir de que el consumo de drogas provoca ceguera.

10

Explica el sentido que tiene esta oración en relación con las imágenes del cartel: *abre los ojos*.

4CL1638

11

La modalidad textual empleada en este anuncio es:

4CL1639

- A. Descriptiva-argumentativa. C. Expositiva-instructiva.
B. Narrativa-descriptiva. D. Expositiva-argumentativa.

12

¿A quién va específicamente dirigido este anuncio? Los destinatarios son...

4CL1640

- A. cualquiera que lea este anuncio. C. todos los jóvenes.
B. los jóvenes que salen mucho. D. los jóvenes que se independizan.

13

Indica si son verdaderas o falsas las siguientes afirmaciones sobre la formación de palabras:

4CL1641

AFIRMACIÓN	Verdadero	Falso
En <i>ojos</i> , <i>-os</i> es un morfema flexivo que indica género y número.		
En <i>nacional</i> , <i>-al</i> es un morfema derivativo sufijo.		
En <i>abre</i> , la <i>-e</i> es un morfema desinencial.		
En <i>drogas</i> , <i>-as</i> es un morfema flexivo de número.		

14

Elige la opción que se corresponde a la clasificación de esta oración según la naturaleza del predicado: *Las drogas pasan factura*.

4CL1642

- A. Atributiva.
B. Transitiva.
C. Pasiva refleja.
D. Intransitiva.

15

Añade al sustantivo "ojos" del enunciado *Abre los ojos* una oración subordinada adjetiva de relativo.

4CL1643

16

El enunciado *Plan nacional sobre drogas* es un sintagma nominal: ¿cuál es la palabra que realiza la función de núcleo de este sintagma?

4CL1644

- A. plan C. sobre
B. nacional D. drogas

Los desvelos de Jacinta

Lee el siguiente texto y responde a las preguntas sobre él y su autor:

Pensando en esto, pasó Jacinta parte de aquella noche, atando cabos, como ella decía, para ver si de los hechos aislados lograba sacar alguna afirmación. Estos hechos, valga la verdad, no arrojaban mucha luz que digamos sobre lo que se quería demostrar. Tal día y a tal hora Juan había salido bruscamente, después de estar un rato muy pensativo, pero muy pensativo. Tal día y a tal hora, Juan había recibido una carta que le había puesto de mal humor. Por más que ella hizo, no la había podido encontrar. Ninguno de estos datos probaba nada; pero no cabía duda: su marido se la estaba pegando.



Benito Pérez Galdós, *Fortunata y Jacinta*. Fragmento.

17

Expón, en tres líneas como máximo, el tema de este fragmento.

4CLIT1849

18

El narrador del texto es...

4CLIT1850

- A. externo, omnisciente.
- B. en primera persona, protagonista.
- C. testigo.
- D. en segunda persona.

19

Selecciona otra obra que haya escrito Benito Pérez Galdós:

4CLIT1851

- A. *Episodios Nacionales*.
- B. *La Regenta*.
- C. *Pepita Jiménez*.
- D. *Los pazos de Ulloa*.

20

El movimiento literario al que pertenece Benito Pérez Galdós es:

4CLIT1852

- A. Romanticismo.
- B. Generación del 98.
- C. Realismo.
- D. Modernismo.

21

A través de su prosa, Galdós pretende...

4CLIT1853

- A. mostrar la nostalgia ante los cambios de las costumbres.
- B. idealizar la sociedad del momento.
- C. expresar sus propios sentimientos.
- D. reproducir la sociedad del momento.

22

Señala si son verdaderas o falsas las siguientes afirmaciones acerca del movimiento literario al que pertenece Benito Pérez Galdós:

4CLIT1854

AFIRMACIÓN	Verdadero	Falso
Voluntad antirretórica. La sobriedad y la elegancia se perciben en el estilo cuidado de sus escritos.		
Prosa sencilla y clara que refleja la forma de hablar de los personajes.		
Gusto por el tema de la muerte y lo irracional.		
Objetividad. La novela es un calco de la realidad de la época.		

Evaluación de Educación Secundaria Obligatoria

Guía de codificación *Unidades liberadas*

Información para el profesorado

Lengua castellana y Literatura

4º

curso de ESO
Curso 2017-2018

Competencia lingüística



GOBIERNO
DE ESPAÑA

MINISTERIO
DE EDUCACIÓN, CULTURA
Y DEPORTE

SECRETARÍA DE ESTADO
DE EDUCACIÓN, FORMACIÓN PROFESIONAL
Y UNIVERSIDADES

DIRECCIÓN GENERAL DE EVALUACIÓN
Y COOPERACIÓN TERRITORIAL

inee

Instituto Nacional
de Evaluación
Educativa

Evaluación de 4.º Educación Secundaria Obligatoria

Curso 2017/18

Competencia lingüística: Lengua castellana y literatura

Guía de codificación

UNIDADES LIBERADAS

Unidad CL12.

Incidente en los Premios Goya

Unidad CL16.

Las drogas pasan factura

Unidad 3 CLIT18.

Los desvelos de Jacinta

Matriz de especificaciones

Incidente en los Premios Goya

Lee el siguiente texto y responde las preguntas sobre el mismo:

Los ladrones también se pasearon por la 31.ª gala de los Premios Goya celebrada el pasado sábado. Varios individuos se apoderaron de joyas de la marca Suárez valoradas en más de 30 000 euros que se encontraban en una habitación del Hotel Auditorium de Madrid, que albergó el acto. Fueron sustraídas de una estancia en la que se guardaban ropa y objetos que se utilizaron a lo largo de la ceremonia, que se desarrolló en el Centro de Congresos Príncipe Felipe del citado hotel.

El jefe de producción de la gala y el jefe de seguridad del hotel denunciaron ayer tarde el robo en la comisaría del distrito de San Blas en Madrid. A tenor de los hechos delatados, fueron sustraídas una sortija, cuatro juegos de gemelos, un juego de pendientes y uno o dos relojes. En total, unos 30 000 euros en joyas de diseño que la firma Suárez aportó a la gala de forma gratuita para que las lucieran los invitados.



Luis F. Durán y Beatriz Miranda, *El Mundo*.

Evaluación de Educación Secundaria Obligatoria 2018		Código de ítem:
		4CL1209
Competencia lingüística: Lengua Castellana y Literatura		
TÍTULO DE LA UNIDAD DE EVALUACIÓN: INCIDENTE EN LOS PREMIOS GOYA		
BLOQUE DE CONTENIDO	Bloque 2. Comunicación escrita: leer y escribir	
PROCESO COGNITIVO	Razonar	
ESTÁNDAR DE APRENDIZAJE ASOCIADO	Reconoce y expresa el tema [...].	
Tipo de respuesta: <input type="checkbox"/> Abierta <input type="checkbox"/> Semiabierta <input checked="" type="checkbox"/> Opción múltiple		

¿Cuál es el tema de este texto?

- A. La celebración de los Premios Goya.
- B. Un robo de joyas por valor de 30 000 euros en la gala de los Goya.
- C. Robo de 30 000 euros en la gala de los Premios Goya.
- D. Regalo de 30 000 euros en joyas en la gala de los Premios Goya.

CRITERIOS DE CODIFICACIÓN	Respuesta correcta: B. Un robo de joyas en la gala de los Premios Goya.
	Se codificará la respuesta que haya dado el alumno: A, B, C o D Código 0: respuesta nula. Código 8: no aplicable. Código 9: respuesta en blanco.

Evaluación de Educación Secundaria Obligatoria 2018	Código de ítem:
	4CL1210

Competencia lingüística: Lengua Castellana y Literatura

TÍTULO DE LA UNIDAD DE EVALUACIÓN: INCIDENTE EN LOS PREMIOS GOYA

BLOQUE DE CONTENIDO	Bloque 2. Comunicación escrita: leer y escribir
PROCESO COGNITIVO	Razonar
ESTÁNDAR DE APRENDIZAJE ASOCIADO	Resume el contenido de todo tipo de textos, recogiendo las ideas principales con coherencia y cohesión y expresándolas con un estilo propio, evitando reproducir literalmente las palabras del texto.

Tipo de respuesta: Abierta Semiabierta Opción múltiple

Realiza el resumen del texto un máximo de 3 líneas.

CRITERIOS DE CODIFICACIÓN	<p>Código 1: Debe incluir, al menos, dos de los siguientes datos aportados en el texto:</p> <ul style="list-style-type: none"> ✓ Se ha producido un robo de joyas en la 31ª gala de los Goya. ✓ El robo ha sido denunciado. ✓ El valor de las joyas robadas asciende a 30 000 euros. <p><u>Ejemplo:</u> <i>Se han robado joyas en la 31.ª gala de los Goya. El robo fue denunciado en la comisaría. El valor de las joyas robadas asciende a 30 000 euros.</i></p> <p>Se permiten, como máximo, dos faltas de ortografía y dos tildes.</p> <p>Código 0: cualquier otra respuesta. Código 8: no aplicable. Código 9: respuesta en blanco.</p>
---------------------------	---

Evaluación de Educación Secundaria Obligatoria 2018	Código de ítem:
	4CL1211

Competencia lingüística: Lengua Castellana y Literatura

TÍTULO DE LA UNIDAD DE EVALUACIÓN: INCIDENTE EN LOS PREMIOS GOYA

BLOQUE DE CONTENIDO	Bloque 2. Comunicación escrita: leer y escribir
PROCESO COGNITIVO	Conocer
ESTÁNDAR DE APRENDIZAJE ASOCIADO	Identifica la tipología textual (narración, exposición...) seleccionada [...].

Tipo de respuesta: Abierta Semiabierta Opción múltiple

¿Cuál es la modalidad textual que se emplea en este fragmento?

- A. Narrativa.
- B. Descriptiva.
- C. Expositiva.
- D. Argumentativa.

CRITERIOS DE CODIFICACIÓN	<p>Respuesta correcta:</p> <p style="text-align: center;">C. Expositiva.</p>
	<p>Se codificará la respuesta que haya dado el alumno: A, B, C o D</p> <p>Código 0: respuesta nula. Código 8: no aplicable. Código 9: respuesta en blanco.</p>

Evaluación de Educación Secundaria Obligatoria 2018	Código de ítem:
	4CL1212

Competencia lingüística: Lengua Castellana y Literatura

TÍTULO DE LA UNIDAD DE EVALUACIÓN: INCIDENTE EN LOS PREMIOS GOYA

BLOQUE DE CONTENIDO	Bloque 2. Comunicación escrita: leer y escribir
PROCESO COGNITIVO	Conocer
ESTÁNDAR DE APRENDIZAJE ASOCIADO	[...]Identifica los rasgos diferenciales de los distintos géneros periodísticos informativos y de opinión.

Tipo de respuesta: Abierta Semiabierta Opción múltiple

Señala a qué subgénero periodístico pertenece este texto:

- A. Reportaje.
- B. Artículo de opinión.
- C. Entrevista.
- D. Noticia.

CRITERIOS DE CODIFICACIÓN	<p>Respuesta correcta:</p> <p style="text-align: center;">D. Noticia.</p>
	<p>Se codificará la respuesta que haya dado el alumno: A, B, C o D</p> <p>Código 0: respuesta nula. Código 8: no aplicable. Código 9: respuesta en blanco.</p>

Evaluación de Educación Secundaria Obligatoria 2018	Código de ítem:
	4CL1213

Competencia lingüística: Lengua Castellana y Literatura

TÍTULO DE LA UNIDAD DE EVALUACIÓN: INCIDENTE EN LOS PREMIOS GOYA

BLOQUE DE CONTENIDO	Bloque 3. Conocimiento de la lengua.
PROCESO COGNITIVO	Conocer
ESTÁNDAR DE APRENDIZAJE ASOCIADO	Conoce los elementos de la situación comunicativa [...].

Tipo de respuesta: Abierta Semiabierta Opción múltiple

Completa la siguiente tabla indicando cuáles son los elementos de la comunicación en este texto:

EMISOR	RECEPTOR	CÓDIGO	CANAL

<p>CRITERIOS DE CODIFICACIÓN</p>	<p>Código 1: Emisor: se admite <i>los periodistas</i> o <i>Luis F. Durán y Beatriz Miranda</i>. Receptor: se admite <i>el lector</i> o el propio alumno (por ejemplo: <i>yo</i>). Código: se admite <i>la lengua castellana escrita, el castellano escrito o el español escrito</i>. Canal: se admite <i>papel</i> o cualquier redacción que evidencie que el alumno entiende que puede tratarse de una transmisión por medios electrónicos (por ejemplo, Internet, la pantalla del ordenador, etc.).</p> <p>El alumno puede cometer, como máximo, un fallo.</p> <p>Código 0: cualquier otra respuesta. Código 8: no aplicable. Código 9: respuesta en blanco.</p>
----------------------------------	--

Evaluación de Educación Secundaria Obligatoria 2018	Código de ítem:
	4CL1214

Competencia lingüística: Lengua Castellana y Literatura

TÍTULO DE LA UNIDAD DE EVALUACIÓN: INCIDENTE EN LOS PREMIOS GOYA

BLOQUE DE CONTENIDO	Bloque 3. Conocimiento de la lengua
PROCESO COGNITIVO	Conocer
ESTÁNDAR DE APRENDIZAJE ASOCIADO	Reconoce los distintos procedimientos para la formación de nuevas palabras.

Tipo de respuesta: Abierta Semiabierta Opción múltiple

Indica si son verdaderas o falsas las siguientes afirmaciones sobre la clase a la que pertenecen las siguientes palabras según su formación:

AFIRMACIÓN	Verdadero	Falso
<i>Ladrones</i> es una palabra simple.		
<i>Habitación</i> es una palabra compuesta.		
<i>Producción</i> es una palabra derivada.		
<i>Pasearon</i> es una palabra derivada.		

CRITERIOS DE CODIFICACIÓN	<p>Código 1: Verdadero, falso, verdadero, falso.</p> <p>Código 0: cualquier otra respuesta.</p> <p>Código 8: no aplicable.</p> <p>Código 9: respuesta en blanco.</p>
---------------------------	--

Evaluación de Educación Secundaria Obligatoria 2018	Código de ítem:
	4CL1215

Competencia lingüística: Lengua Castellana y Literatura

TÍTULO DE LA UNIDAD DE EVALUACIÓN: INCIDENTE EN LOS PREMIOS GOYA

BLOQUE DE CONTENIDO	Bloque 3. Conocimiento de la lengua
PROCESO COGNITIVO	Aplicar
ESTÁNDAR DE APRENDIZAJE ASOCIADO	[...]Explica el valor y significativo de los prefijos y sufijos.

Tipo de respuesta: Abierta Semiabierta Opción múltiple

En el sustantivo “seguridad”: ¿qué significado aporta el sufijo derivativo *-idad* al adjetivo “seguro”?

CRITERIOS DE CODIFICACIÓN	<p>Código 1: Debe ser igual o semejante a las que se proponen:</p> <ul style="list-style-type: none"> ✓ “cualidad de seguro”. ✓ “que contiene la propiedad de seguro”. <p><u>Ejemplo:</u> <i>El sufijo “-idad” añade el significado de cualidad o propiedad de “seguro” al sustantivo “seguridad”.</i></p> <p>Se permiten, como máximo, dos faltas de ortografía y dos tildes.</p> <p>Código 0: cualquier otra respuesta. Código 8: no aplicable. Código 9: respuesta en blanco.</p>
---------------------------	--

Evaluación de Educación Secundaria Obligatoria 2018	Código de ítem:
	4CL1216

Competencia lingüística: Lengua Castellana y Literatura

TÍTULO DE LA UNIDAD DE EVALUACIÓN: INCIDENTE EN LOS PREMIOS GOYA

BLOQUE DE CONTENIDO	Bloque 3. Conocimiento de la lengua
PROCESO COGNITIVO	Conocer
ESTÁNDAR DE APRENDIZAJE ASOCIADO	Reconoce la equivalencia semántica y funcional entre el adjetivo, el sustantivo y algunos adverbios con oraciones de relativo, sustantivas y adverbiales respectivamente [...].

Tipo de respuesta: Abierta Semiabierta Opción múltiple

¿De qué tipo es y qué función realiza la proposición subordinada subrayada en esta oración del texto? *Guardaban ropa y objetos que se utilizaron a lo largo de la ceremonia:*

- A. Es una subordinada sustantiva. Realiza la función de sujeto.
- B. Es una subordinada sustantiva. Realiza la función de complemento directo.
- C. Es una subordinada adjetiva de relativo. Realiza la función de complemento del nombre.
- D. Es una subordinada adverbial. Realiza la función de complemento circunstancial de modo.

CRITERIOS DE CODIFICACIÓN	<p>Respuesta correcta:</p> <p>C. Es una subordinada adjetiva de relativo. Realiza la función de complemento del nombre.</p>
	<p>Se codificará la respuesta que haya dado el alumno: A, B, C o D</p> <p>Código 0: respuesta nula. Código 8: no aplicable. Código 9: respuesta en blanco.</p>

Las drogas pasan factura

Observa el siguiente texto y contesta las preguntas:



MINISTERIO DEL INTERIOR
DIRECCIÓN DE OPERACIONES PARA EL PLAN NACIONAL SOBRE DROGAS

PLAN NACIONAL SOBRE DROGAS

!
ABRE
LOS OJOS

las drogas
pasan factura

www.sindrogas.es 902 16 15 15

La imagen muestra una campaña publicitaria con un fondo azul claro. En la parte superior izquierda hay un logotipo del Ministerio del Interior y la Dirección de Operaciones para el Plan Nacional sobre Drogas. A la derecha, un banner amarillo contiene el texto 'PLAN NACIONAL SOBRE DROGAS'. El centro de la imagen está ocupado por el rostro de una mujer con los ojos cerrados, pero en lugar de párpados se ven cremalleras (zipers). Una señal de advertencia triangular amarilla con un signo de exclamación y el texto 'ABRE LOS OJOS' está superpuesta sobre su ojo izquierdo. En la parte inferior izquierda, el título 'las drogas pasan factura' está escrito en rojo. En la parte inferior, se muestran la URL 'www.sindrogas.es' y el número de teléfono '902 16 15 15'.

Evaluación de Educación Secundaria Obligatoria 2018		Código de ítem:
		4CL1637
Competencia lingüística: Lengua Castellana y Literatura		
TÍTULO DE LA UNIDAD DE EVALUACIÓN: LAS DROGAS PASAN FACTURA		
BLOQUE DE CONTENIDO	Bloque 2: Comunicación escrita. Leer y escribir	
PROCESO COGNITIVO	Razonar	
ESTÁNDAR DE APRENDIZAJE ASOCIADO	Reconoce y expresa el tema, las ideas principales, la estructura y la intención comunicativa de textos escritos [...].	
Tipo de respuesta: <input type="checkbox"/> Abierta <input type="checkbox"/> Semiabierta <input checked="" type="checkbox"/> Opción múltiple		

En este cartel del Ministerio del Interior, ¿cuál es la intención?

- A. Advertir de que consumir droga es muy caro.
- B. Avisar de que no hay que empezar a tomar drogas.
- C. Alertar de que tomar drogas tiene graves consecuencias.
- D. Advertir de que el consumo de drogas provoca ceguera.

CRITERIOS DE CODIFICACIÓN	Respuesta correcta: C. Alertar de que tomar drogas tiene graves consecuencias.
	Se codificará la respuesta que haya dado el alumno: A, B, C o D Código 0: respuesta nula. Código 8: no aplicable. Código 9: respuesta en blanco.

Evaluación de Educación Secundaria Obligatoria 2018		Código de ítem:
		4CL1638
Competencia lingüística: Lengua Castellana y Literatura		
TÍTULO DE LA UNIDAD DE EVALUACIÓN: LAS DROGAS PASAN FACTURA		
BLOQUE DE CONTENIDO	Bloque 2: Comunicación escrita. Leer y escribir	
PROCESO COGNITIVO	Razonar	
ESTÁNDAR DE APRENDIZAJE ASOCIADO	Reconoce y expresa el tema, las ideas principales, la estructura y la intención comunicativa de textos escritos propios del ámbito personal [...].	
Tipo de respuesta: <input checked="" type="checkbox"/> Abierta <input type="checkbox"/> Semiabierta <input type="checkbox"/> Opción múltiple		

Explica el sentido que tiene esta oración en relación con las imágenes del cartel: abre los *ojos*.

CRITERIOS DE CODIFICACIÓN	<p>Código 1: Debe incluir dos ideas:</p> <ul style="list-style-type: none"> ✓ Hay que estar alerta ante las drogas. ✓ Las drogas no nos permiten ver la realidad, o cualquier otra explicación lógica respecto al simbolismo de la cremallera. <p>Se permiten dos faltas de ortografía y dos tildes.</p> <p><u>Ejemplo:</u> <i>Hay que estar alerta, abriendo bien los ojos, para evitar el peligro que supone caer en las drogas.</i></p> <p>Código 0: cualquier otra respuesta. Código 8: no aplicable. Código 9: respuesta en blanco.</p>
---------------------------	--

Evaluación de Educación Secundaria Obligatoria 2018	Código de ítem:
	4CL1639

Competencia lingüística: Lengua Castellana y Literatura

TÍTULO DE LA UNIDAD DE EVALUACIÓN: LAS DROGAS PASAN FACTURA

BLOQUE DE CONTENIDO	Bloque 2: Comunicación escrita. Leer y escribir
PROCESO COGNITIVO	Conocer
ESTÁNDAR DE APRENDIZAJE ASOCIADO	Identifica la tipología textual (narración, exposición...) seleccionada [...].

Tipo de respuesta: Abierta Semiabierta Opción múltiple

La modalidad textual empleada en este anuncio es:

- A. Descriptiva-argumentativa.
- B. Narrativa-descriptiva.
- C. Expositiva-instructiva.
- D. Expositiva-argumentativa.

CRITERIOS DE CODIFICACIÓN	<p>Respuesta correcta:</p> <p style="text-align: center;">D. Expositiva-argumentativa.</p>
	<p>Se codificará la respuesta que haya dado el alumno: A, B, C o D</p> <p>Código 0: respuesta nula. Código 8: no aplicable. Código 9: respuesta en blanco.</p>

Evaluación de Educación Secundaria Obligatoria 2018	Código de ítem:
	4CL1640

Competencia lingüística: Lengua Castellana y Literatura

TÍTULO DE LA UNIDAD DE EVALUACIÓN: LAS DROGAS PASAN FACTURA

BLOQUE DE CONTENIDO	Bloque 2: Comunicación escrita. Leer y escribir
PROCESO COGNITIVO	Razonar
ESTÁNDAR DE APRENDIZAJE ASOCIADO	Infiere la información relevante de los textos [...].

Tipo de respuesta: Abierta Semiabierta Opción múltiple

¿A quién va específicamente dirigido este anuncio? Los destinatarios son...

- A. cualquiera que lea este anuncio.
- B. los jóvenes que salen mucho.
- C. todos los jóvenes.
- D. los jóvenes que se independizan.

CRITERIOS DE CODIFICACIÓN	<p>Respuesta correcta:</p> <p style="text-align: center;">C. todos los jóvenes.</p>
	<p>Se codificará la respuesta que haya dado el alumno: A, B, C o D</p> <p>Código 0: respuesta nula. Código 8: no aplicable. Código 9: respuesta en blanco.</p>

Evaluación de Educación Secundaria Obligatoria 2018	Código de ítem:
	4CL1641

Competencia lingüística: Lengua Castellana y Literatura

TÍTULO DE LA UNIDAD DE EVALUACIÓN: LAS DROGAS PASAN FACTURA

BLOQUE DE CONTENIDO	Bloque 3: Conocimiento de la lengua
PROCESO COGNITIVO	Conocer
ESTÁNDAR DE APRENDIZAJE ASOCIADO	Reconoce los distintos procedimientos para la formación de nuevas palabras.

Tipo de respuesta: Abierta Semiabierta Opción múltiple

Indica si son verdaderas o falsas las siguientes afirmaciones sobre la formación de palabras:

AFIRMACIÓN	Verdadero	Falso
En <i>ojos</i> , <i>-os</i> es un morfema flexivo que indica género y número.		
En <i>nacional</i> , <i>-al</i> es un morfema derivativo sufijo.		
En <i>abre</i> , la <i>-e</i> es un morfema desinencial.		
En <i>drogas</i> , <i>-as</i> es un morfema flexivo de número.		

CRITERIOS DE CODIFICACIÓN	<p>Código 1: F, V, V, F.</p> <p>Código 0: cualquier otra respuesta.</p> <p>Código 8: no aplicable.</p> <p>Código 9: respuesta en blanco.</p>
---------------------------	--

Evaluación de Educación Secundaria Obligatoria 2018	Código de ítem:
	4CL1642

Competencia lingüística: Lengua Castellana y Literatura

TÍTULO DE LA UNIDAD DE EVALUACIÓN: LAS DROGAS PASAN FACTURA

BLOQUE DE CONTENIDO	Bloque 3: Conocimiento de la lengua
PROCESO COGNITIVO	Aplicar
ESTÁNDAR DE APRENDIZAJE ASOCIADO	Reconoce la palabra nuclear que organiza sintáctica y semánticamente un enunciado, así como los elementos que se agrupan en torno a ella.

Tipo de respuesta: Abierta Semiabierta Opción múltiple

Elige la opción que se corresponde a la clasificación de esta oración según la naturaleza del predicado: *Las drogas pasan factura.*

- A. Atributiva.
- B. Transitiva.
- C. Pasiva refleja.
- D. Intransitiva.

CRITERIOS DE CODIFICACIÓN	<p>Respuesta correcta:</p> <p style="padding-left: 40px;">B. Transitiva.</p>
	<p>Se codificará la respuesta que haya dado el alumno: A, B, C o D</p> <p>Código 0: respuesta nula. Código 8: no aplicable. Código 9: respuesta en blanco.</p>

Evaluación de Educación Secundaria Obligatoria 2018	Código de ítem:
	4CL1643

Competencia lingüística: Lengua Castellana y Literatura

TÍTULO DE LA UNIDAD DE EVALUACIÓN: LAS DROGAS PASAN FACTURA

BLOQUE DE CONTENIDO	Bloque 3: Conocimiento de la lengua
PROCESO COGNITIVO	Aplicar
ESTÁNDAR DE APRENDIZAJE ASOCIADO	Reconoce la equivalencia semántica y funcional entre el adjetivo, el sustantivo y algunos adverbios con oraciones de relativo, sustantivas y adverbiales respectivamente [...].

Tipo de respuesta: Abierta Semiabierta Opción múltiple

Añade al sustantivo “ojos” del enunciado *Abre los ojos* una oración subordinada adjetiva de relativo.

<p>CRITERIOS DE CODIFICACIÓN</p>	<p>Código 1: Debe incluir un pronombre relativo cuyo antecedente sea el sustantivo “ojos”. <u>Ejemplos:</u> <i>Abre los ojos que mantienes cerrados.</i> <i>Abre los ojos que quieren ver.</i> <i>Abre los ojos que necesitan saber la verdad.</i> Se permiten, como máximo, dos faltas de ortografía y dos tildes.</p> <p>Código 0: cualquier otra respuesta. Código 8: no aplicable. Código 9: respuesta en blanco.</p>
----------------------------------	---

Evaluación de Educación Secundaria Obligatoria 2018	Código de ítem:
	4CL1644

Competencia lingüística: Lengua Castellana y Literatura

TÍTULO DE LA UNIDAD DE EVALUACIÓN: LAS DROGAS PASAN FACTURA

BLOQUE DE CONTENIDO	Bloque 3: Conocimiento de la lengua
PROCESO COGNITIVO	Aplicar
ESTÁNDAR DE APRENDIZAJE ASOCIADO	Reconoce los distintos procedimientos para la formación de palabras nuevas [...].

Tipo de respuesta: Abierta Semiabierta Opción múltiple

El enunciado *Plan nacional sobre drogas* es un sintagma nominal. ¿Cuál es la palabra que realiza la función de núcleo de este sintagma?

- A. Plan
- B. nacional
- C. sobre
- D. drogas

CRITERIOS DE CODIFICACIÓN	<p>Respuesta correcta:</p> <p style="text-align: center;">A. Plan</p>
	<p>Se codificará la respuesta que haya dado el alumno: A, B, C o D</p> <p>Código 0: respuesta nula. Código 8: no aplicable. Código 9: respuesta en blanco.</p>

Los desvelos de Jacinta

Lee el siguiente texto y responde a las preguntas sobre él y su autor:

Pensando en esto, pasó Jacinta parte de aquella noche, atando cabos, como ella decía, para ver si de los hechos aislados lograba sacar alguna afirmación. Estos hechos, valga la verdad, no arrojaban mucha luz que digamos sobre lo que se quería demostrar. Tal día y a tal hora Juan había salido bruscamente, después de estar un rato muy pensativo, pero muy pensativo. Tal día y a tal hora, Juan había recibido una carta que le había puesto de mal humor. Por más que ella hizo, no la había podido encontrar. Ninguno de estos datos probaba nada; pero no cabía duda: su marido se la estaba pegando. [...]



Benito Pérez Galdós, *Fortunata y Jacinta*. Fragmento.

Evaluación de Educación Secundaria Obligatoria 2018		Código de ítem:
		4CLIT1849
Competencia lingüística: Lengua Castellana y Literatura		
TÍTULO DE LA UNIDAD DE EVALUACIÓN: LOS DESVELO DE JACINTA		
BLOQUE DE CONTENIDO	Bloque 4: Educación literaria	
PROCESO COGNITIVO	Razonar	
ESTÁNDAR DE APRENDIZAJE ASOCIADO	Lee y comprende una selección de textos literarios representativos de la literatura del siglo XVIII a nuestros días, identificando el tema, resumiendo su contenido e interpretando el lenguaje literario.	
Tipo de respuesta: <input checked="" type="checkbox"/> Abierta <input type="checkbox"/> Semiabierta <input type="checkbox"/> Opción múltiple		

Expón, en tres líneas como máximo, el tema de este fragmento.

CRITERIOS DE CODIFICACIÓN	<p>Código 1: Deberá recoger la idea de que Jacinta sospecha, a partir de la actitud y el comportamiento de su marido, que este le es infiel.</p> <p><u>Ejemplo orientativo:</u> <i>Las dudas de Jacinta sobre la fidelidad de su marido ante la actitud que este muestra en los últimos tiempos.</i></p> <p>Se permiten una falta de ortografía y una tilde.</p> <p>Código 0: cualquier otra respuesta. Código 8: no aplicable. Código 9: respuesta en blanco.</p>
---------------------------	--

Evaluación de Educación Secundaria Obligatoria 2018	Código de ítem:
	4CLIT1850

Competencia lingüística: Lengua Castellana y Literatura

TÍTULO DE LA UNIDAD DE EVALUACIÓN: LOS DESVELO DE JACINTA

BLOQUE DE CONTENIDO	Bloque 4: Educación literaria
PROCESO COGNITIVO	Razonar
ESTÁNDAR DE APRENDIZAJE ASOCIADO	Lee y comprende una selección de textos literarios representativos de la literatura del siglo XVIII a nuestros días, identificando el tema, resumiendo su contenido e interpretando el lenguaje literario.

Tipo de respuesta: Abierta Semiabierta Opción múltiple

El narrador del texto es...

- A. externo, omnisciente.
- B. en primera persona, protagonista.
- C. testigo.
- D. en segunda persona.

CRITERIOS DE CODIFICACIÓN	<p>Respuesta correcta: A. externo, omnisciente.</p> <hr/> <p>Se codificará la respuesta que haya dado el alumno: A, B, C o D</p> <p>Código 0: respuesta nula. Código 8: no aplicable. Código 9: respuesta en blanco.</p>
---------------------------	--

Evaluación de Educación Secundaria Obligatoria 2018		Código de ítem:
		4CLIT1851
Competencia lingüística: Lengua Castellana y Literatura		
TÍTULO DE LA UNIDAD DE EVALUACIÓN: LOS DESVELO DE JACINTA		
BLOQUE DE CONTENIDO	Bloque 4: Educación literaria	
PROCESO COGNITIVO	Razonar	
ESTÁNDAR DE APRENDIZAJE ASOCIADO	Lee y comprende una selección de textos literarios representativos de la literatura del siglo XVIII a nuestros días, identificando el tema, resumiendo su contenido e interpretando el lenguaje literario.	
Tipo de respuesta: <input type="checkbox"/> Abierta <input type="checkbox"/> Semiabierta <input checked="" type="checkbox"/> Opción múltiple		

Selecciona otra obra que haya escrito Benito Pérez Galdós :

- A. *Episodios Nacionales.*
- B. *La Regenta.*
- C. *Pepita Jiménez.*
- D. *Los pazos de Ulloa.*

CRITERIOS DE CODIFICACIÓN	Respuesta correcta: A. <i>Episodios Nacionales.</i>
	Se codificará la respuesta que haya dado el alumno: A, B, C o D Código 0: respuesta nula. Código 8: no aplicable. Código 9: respuesta en blanco.

Evaluación de Educación Secundaria Obligatoria 2018	Código de ítem:
	4CLIT1852

Competencia lingüística: Lengua Castellana y Literatura

TÍTULO DE LA UNIDAD DE EVALUACIÓN: LOS DESVELOLOS DE JACINTA

BLOQUE DE CONTENIDO	Bloque 4: Educación literaria
PROCESO COGNITIVO	Razonar
ESTÁNDAR DE APRENDIZAJE ASOCIADO	Lee y comprende una selección de textos literarios representativos de la literatura del siglo XVIII a nuestros días, identificando el tema, resumiendo su contenido e interpretando el lenguaje literario.

Tipo de respuesta: Abierta Semiabierta Opción múltiple

El movimiento literario al que pertenece Benito Pérez Galdós es:

- A. Romanticismo.
- B. Generación del 98.
- C. Realismo.
- D. Modernismo.

CRITERIOS DE CODIFICACIÓN	<p>Respuesta correcta: C. Realismo.</p> <hr/> <p>Se codificará la respuesta que haya dado el alumno: A, B, C o D</p> <p>Código 0: respuesta nula. Código 8: no aplicable. Código 9: respuesta en blanco.</p>
---------------------------	--

Evaluación de Educación Secundaria Obligatoria 2018	Código de ítem:
	4CLIT1853

Competencia lingüística: Lengua Castellana y Literatura

TÍTULO DE LA UNIDAD DE EVALUACIÓN: LOS DESVELOLOS DE JACINTA

BLOQUE DE CONTENIDO	Bloque 4: Educación literaria
PROCESO COGNITIVO	Razonar
ESTÁNDAR DE APRENDIZAJE ASOCIADO	Lee y comprende una selección de textos literarios representativos de la literatura del siglo XVIII a nuestros días, identificando el tema, resumiendo su contenido e interpretando el lenguaje literario.

Tipo de respuesta: Abierta Semiabierta Opción múltiple

A través de su prosa, Galdós pretende...

- A. mostrar la nostalgia ante los cambios de las costumbres.
- B. idealizar la sociedad del momento.
- C. expresar sus propios sentimientos.
- D. reproducir la sociedad del momento.

CRITERIOS DE CODIFICACIÓN	<p>Respuesta correcta: D. reproducir la sociedad del momento.</p> <hr/> <p>Se codificará la respuesta que haya dado el alumno: A, B, C o D</p> <p>Código 0: respuesta nula. Código 8: no aplicable. Código 9: respuesta en blanco.</p>
----------------------------------	--

Evaluación de Educación Secundaria Obligatoria 2018	Código de ítem:
	4CLIT1854

Competencia lingüística: Lengua Castellana y Literatura

TÍTULO DE LA UNIDAD DE EVALUACIÓN: LOS DESVELO DE JACINTA

BLOQUE DE CONTENIDO	Bloque 4: Educación literaria
PROCESO COGNITIVO	Razonar
ESTÁNDAR DE APRENDIZAJE ASOCIADO	Lee y comprende una selección de textos literarios representativos de la literatura del siglo XVIII a nuestros días, identificando el tema, resumiendo su contenido e interpretando el lenguaje literario.

Tipo de respuesta: Abierta Semiabierta Opción múltiple

Señala si son verdaderas o falsas las siguientes afirmaciones acerca del movimiento literario al que pertenece Benito Pérez Galdós:

AFIRMACIÓN	Verdadero	Falso
Voluntad antirretórica. La sobriedad y la elegancia se perciben en el estilo cuidado de sus escritos.		
Prosa sencilla y clara que refleja la forma de hablar de los personajes.		
Gusto por el tema de la muerte y lo irracional.		
Objetividad. La novela es un calco de la realidad de la época.		

CRITERIOS DE CODIFICACIÓN	<p>Código 1: F, V, F, V</p> <p>Código 0: cualquier otra respuesta.</p> <p>Código 8: no aplicable.</p> <p>Código 9: respuesta en blanco.</p>
---------------------------	---

Matriz de especificaciones 4º ESO.

Competencia lingüística. Lengua castellana y literatura

Bloques de contenido		Procesos cognitivos			Porcentaje asignado al bloque	Porcentaje en la prueba
		Conocer	Aplicar	Razonar		
Bloques de contenido	Bloque 2. Comunicación escrita: leer y escribir	4CL1211 4CL1212 4CL1639		4CL1209 4CL1210 4CL1637 4CL1638 4CL1640	35%	36,36%
	Bloque 3. Conocimiento de la lengua	4CL1213 4CL1214 4CL1216 4CL1641	4CL1215 4CL1642 4CL1643 4CL1644		35%	36,36%
	Bloque 4. Educación literaria.			4CLIT1849 4CLIT1850 4CLIT1851 4CLIT1852 4CLIT1853 4CLIT1854	30%	27,27

Evaluación de Educación Secundaria Obligatoria

CA

CLI

PAÍS	CCAA	PROV	CENTRO	GRUPO	ALUMNO	LC
CUADERNILLO	CLE	CM		CLI	CSC	DC

Primera lengua extranjera: Inglés

4º

curso de ESO
Curso 2017-2018

Competencia lingüística



GOBIERNO DE ESPAÑA

MINISTERIO DE EDUCACIÓN, CULTURA Y DEPORTE



SECRETARÍA DE ESTADO DE EDUCACIÓN, FORMACIÓN PROFESIONAL Y UNIVERSIDADES

DIRECCIÓN GENERAL DE EVALUACIÓN Y COOPERACIÓN TERRITORIAL

inee

Instituto Nacional de Evaluación Educativa

INSTRUCCIONES

En esta actividad vas a escuchar  y a leer  una serie de textos y tendrás que responder a unas preguntas. Presta mucha atención.

Algunas preguntas tendrán cuatro posibles respuestas, pero solo una es correcta. Rodea la letra que se encuentre junto a ella. Mira este ejemplo:

Example 1

How many months are there in a year?

- A. 2 months.
- B. 17 months.
- C. 12 months.
- D. 11 months.

Si decides cambiar la respuesta a una pregunta, tacha con una **X** tu primera elección y rodea la respuesta correcta. Mira este ejemplo, donde primero se eligió la respuesta A y luego la C.

Example 2

How many months are there in a year?

- A. 2 months.
- B. 17 months.
- C. 12 months.
- D. 11 months.

En otras preguntas te pedirán que indiques si las afirmaciones son verdaderas o falsas. Mira este ejemplo:

Example 3

Which of these statements are true and which are false?

	True	False
The Spanish flag is blue		X
The Spanish flag is yellow	X	
The Spanish flag is red	X	
The Spanish flag is green		X

Si decides cambiar una respuesta, tacha la X en la respuesta que no quieres marcar y escribe X en la otra casilla.

Mira este ejemplo en el que en la primera afirmación se había seleccionado la opción “Verdadero” y se ha cambiado por “Falso”:

Example 4		
Marca con una X si las siguientes afirmaciones son verdaderas o falsas.		
	Verdadero	Falso
The Spanish flag is blue	X	X
The Spanish flag is yellow	X	
The Spanish flag is red	X	
The Spanish flag is green		X

En otras preguntas te pedirán que rellenes huecos, que escribas un texto, etc. Sigue atentamente las indicaciones de cada pregunta y responde **CLARAMENTE** en el espacio reservado para ello.

Si te equivocas, tacha e indica CLARAMENTE la nueva respuesta.

¡NO PASES LA PÁGINA HASTA QUE SE TE INDIQUE!

Wi-Fi Hotspot



Caty Weaver, from Voice of America, is giving a short tutorial on Wi-Fi hotspots. Listen to her and answer the questions that follow.

You will hear the tutorial **twice**. The first time, try to get the general idea. The second time, try to get the details. **Then**, answer the questions. **Now**, listen carefully.

1

This tutorial shows you how to:

4CICO1278

- A. Use a cell phone.
- B. Use a Wi-Fi network.
- C. Use several electronic devices.
- D. Create a Wi-Fi network by using a cell phone.



2

By making a “hotspot” you are:

4CICO1279

- A. Creating a new Wi-Fi network.
- B. Making a secure Wi-Fi network.
- C. Sharing an existing Wi-Fi network.
- D. Connecting devices to a Wi-Fi network.

3

You can use a Wi-Fi hotspot to share the Internet connection with...

4CICO1280

- A. Only your computer and tablet.
- B. Your tablet but not your computer.
- C. Your computer but not your tablet.
- D. Both your computer or tablet, and with other people too.

4

You may want to use a hotspot if you suspect that the available Wi-Fi is not

4CICO1281

_____.

5

Mark TRUE or FALSE with an X the following sentences.

4CICO1282

Statements	True	False
This tutorial also shows many tricks for cell phones.		
No all the cell phones can be turned into a Wi-Fi hotspot.		
Once you have turned your cell phone into a Wi-Fi network, anyone can join.		

6

To connect one device to your phone's Wi-Fi hotspot, you...

4CICO1283

- A. Have to register at the Hotspot web site.
- B. Must ask your cell phone company for permission.
- C. Need some specific tools to make the arrangements.
- D. Connect just as you would do to any other Wi-Fi network.

7

Mark TRUE or FALSE with an X. Connecting a computer or tablet to a phone's hotspot...

4CICO1284

Statements	True	False
Should require a password.		
Is possible with all carriers.		
Is similar to connecting to any other Wi-Fi.		

8

According to the tutorial, if you are going to use your phone as a hotspot for a while, you should...

4CICO1285

- A. Remove the battery to avoid damages.
- B. Tell anyone next to you, so they can connect too.
- C. Plug the phone to avoid that the battery runs out.
- D. Unplug the phone as soon as possible, it may get hot.

9

The purpose of this tutorial is to...

4CICO1286

- A. Give some tips to improve Wi-Fi connections.
- B. Warn against the use of cell phones by teenagers.
- C. Advertise cell phones and other electronic devices.
- D. Teach us how to turn a cell phone into a Wi-Fi network.

10

Where can you turn your cell phone into a Wi-Fi hotspot?

4CICO1287

- A. Only in the city centre.
- B. Only in the countryside.
- C. In any town, all around the world.
- D. Wherever, no matter where you are.



Culture shock

Read the text carefully and answer the questions that follow.

Once abroad you may face an adjustment period referred to as "culture shock." Moving to a new country can be a very stressful experience. Everything is unfamiliar; from weather, landscape and language to food, fashion, values, and customs.

The degree of "shock" depends on such factors as length of study abroad, flexibility, and tolerance for ambiguity, degree of difference between home and host culture, prior experience abroad and expectations. Culture shock is a normal part of study abroad, and it shows that you are experiencing the differences between your own culture and that of the host country. Symptoms of culture shock can include: homesickness, depression, feeling lost and out of place, frustration, irritability, and fatigue. The following information may be helpful to understand the phases that occur in culture shock:



- **The Honeymoon.** During this initial period participants often feel excited to embark on their new journey. You are open to trying new things and exploring your host country.
- **The Rejection.** You may miss your usual ways of dealing with school, work, relationships, and everyday life. You may find yourself studying for hours, longer than your classmates and colleagues because of language differences. If you are trying to speak and listen to a new language every day and trying to understand how things are done, it may feel like an overwhelming effort.
- **The Recovery.** It is important to understand that as time passes you will be better able to enjoy your new surroundings. You may become more relaxed, regain your self-confidence, and enjoy life in your new country. Major obstacles that occurred in the earlier phases, such as misunderstandings and mistakes, will be easily understood and resolved.

Ways to Diminish Feelings of Culture Shock

- Keep an open mind; it is natural to have preconceived ideas and beliefs that come into question while abroad.
- Athletic activities like team sports or taking walks may be helpful.
- Find a local person with whom you can discuss your frustrations and encounters.
- Keep a journal. Record your impressions of new experiences and the transformations that are occurring within you.

U.S. BUREAU OF EDUCATIONAL AND CULTURAL AFFAIRS.

<https://exchanges.state.gov/us/adjusting-new-culture-27/02/17>

11

4CICE1654

Moving to a different country...

- A. Could be a stressful experience.
- B. Means that you will face problems.
- C. Is always a very stressful experience.
- D. Means that you will be “shocked” after the adjustment period.

12

4CICE1655

Which TWO factors determine the intensity of the “shock”? Mark with an X.

What you are going to study abroad.	
What people abroad think of your country.	
How well you can deal with new situations.	
How similar the home and host culture are.	

13

4CICE1656

Culture shock can appear as:

- A. Mainly physical symptoms.
- B. Mainly psychological symptoms.
- C. Both physical and psychological symptoms.
- D. Neither physical nor psychological symptoms.

14

4CICE1657

How many stages are usually associated with culture shock?

15

4CICE1658

In the Honeymoon phase, you will feel:

- A. Homesick.
- B. Dependant.
- C. Laden with difficulties.
- D. Excited about new opportunities.

16

4CICE1659

In the Rejection phase, you will feel:

- A. Happy.
- B. Sociable.
- C. Independent.
- D. Overwhelmed.

17

4CICE1660

In the Recovery phase, you will feel:

- A. Tired.
- B. Unsociable.
- C. Normal again.
- D. Willing to return home.

18

4CICE1661

Which are TWO difficulties in moving abroad? Mark with an X.

You can enjoy your new surroundings.	
The way of life is different from yours.	
You feel too excited about the new country.	
Language differences make you study longer.	

19

4CICE1662

Based on the information in the box, which of the following may be helpful?

- A. Only team sports.
- B. Walking to places.
- C. All athletic activities.
- D. Athletic activities with local people only.

20

4CICE1663

Regarding the host culture, you should...

- A. Have an open mind.
- B. Hold on to your beliefs.
- C. Be alone to reduce frustration.
- D. Hang out with your countrymen only.

21

4CICE1664

If you have problems with culture shock, you should...

- A. Feel like being isolated.
- B. Discuss them with local people.
- C. Discuss them only with your family.
- D. Have the same experience as other people.

22

4CICE1665

Keeping a journal will help you to...

- A. Be more organized.
- B. Have a daily routine.
- C. Register your changes.
- D. Transform your reality.

24 TASK B. Choose the best option to fill the gap.

since	is	June
January	has been	why

Palma de Mallorca ____ [1] ____ a popular destination for school trips for many years, ____ [2] ____ there are many cultural and leisure activities you can do. The best month to visit is ____ [3] ____ when the weather is already nice and there are not too many tourists.

4CIEE2302 [1] _____

4CIEE2303 [2] _____

4CIEE2304 [3] _____

25 TASK C. This paragraph extract mixes different ideas. At which point you would break it: **1**, **2** or **3**?

... and so the number of days can be adjusted. **1** It really depends on the school calendar. **2** Regarding funding, there are many different ways to raise money. **3** Among them I would include the possibility to organize ...

4CIEE2305 Best breaking point: _____

26 TASK D. The first sentence needs to be continued before the last one. What is the best option to continue it at point **1**?

The length of the trip needs to be carefully considered too. **1** Apart from that, the easiest way to get there is by coach.

4CIEE2306

- A. The city is actually not too far away from our town.
- B. I really need a long holiday now. This year I have studied a lot.
- C. However, most students don't care about it and would go anyways.
- D. If it is too short, it may not be worth it. If it is too long, it may be too expensive.

CONGRATULATIONS! YOU HAVE FINISHED THE EXAM.

THANK YOU FOR YOUR WORK.

CLI

Evaluación de Educación Secundaria Obligatoria

Guía de codificación *Unidades liberadas*

Información para el profesorado

Primera lengua extranjera: Inglés

4º

curso de ESO
Curso 2017-2018

Competencia lingüística



GOBIERNO
DE ESPAÑA

MINISTERIO
DE EDUCACIÓN, CULTURA
Y DEPORTE

SECRETARÍA DE ESTADO
DE EDUCACIÓN, FORMACIÓN PROFESIONAL
Y UNIVERSIDADES

DIRECCIÓN GENERAL DE EVALUACIÓN
Y COOPERACIÓN TERRITORIAL

inee

Instituto Nacional
de Evaluación
Educativa

Evaluación de 4^º Educación Secundaria Obligatoria

Curso 2017/18

Competencia lingüística **Primera lengua extranjera: inglés** **Guía de codificación**

UNIDADES LIBERADAS

Unidad CICO12. Comprensión oral. *WI-FI Hotspot.*

Unidad CICE16. Comprensión escrita. *Culture Shock.*

Unidad CIEE23. Expresión escrita. *School Trip Proposal.*

Matriz de especificaciones

WI-FI Hotspot

Caty Weaver, from Voice of America, is giving a short tutorial on Wi-Fi hotspots. Listen to her and answer the questions that follow. You will hear the tutorial twice.



While it may seem as if Wi-Fi is available everywhere, sooner or later you will go somewhere Wi-Fi is not. You still need to get on the Internet. What are you to do? Well, you may have a solution right in your pocket: a cell phone. Many cell phones let you turn your cellular connection to the Internet into a Wi-Fi connection for other devices. This is called creating a "hotspot." Your cell phone will show as a Wi-Fi network that others can join. Connecting a tablet or computer to that hotspot is called "tethering."



Using your phone as a Wi-Fi hotspot can help when you want to share your phone's Internet connection with your computer or tablet or someone else's. Or perhaps there is an available Wi-Fi network but you are not sure the connection is secure. Using your phone as a hotspot will let you avoid unsecured Wi-Fi networks.

You connect a computer or tablet to your phone's Wi-Fi hotspot just as you would connect to any other Wi-Fi network. Select the name of your phone's network, enter the password and connect.

Hotspots use a lot of power so your phone's battery can run down quickly. If you are going to tether for a while, be sure to plug in your phone to charge while the hotspot is turned on.

I'm Caty Weaver.



Evaluación de Educación Secundaria Obligatoria 2018	Código de ítem:
	4CICO1278

Competencia Lingüística. Primera lengua extranjera (inglés)

TÍTULO DE LA UNIDAD DE EVALUACIÓN: WI-FI Hotspot

BLOQUE DE CONTENIDO	Comprensión de textos orales
PROCESO COGNITIVO	Localizar y obtener información.
ESTÁNDAR DE APRENDIZAJE	Capta los puntos principales y detalles relevantes de mensajes grabados o de viva voz, claramente articulados, que contengan instrucciones, indicaciones u otra información, incluso de tipo técnico (p. e. en contestadores automáticos, o sobre cómo realizar un experimento en clase o cómo utilizar una máquina o dispositivo en el ámbito ocupacional).

Tipo de respuesta: Abierta Semiabierta Opción múltiple

This tutorial shows you how to:

- A. Use a cell phone.
- B. Use a Wi-Fi network.
- C. Use several electronic devices.
- D. Create a Wi-Fi network by using a cell phone.

CRITERIOS DE CODIFICACIÓN	Respuesta correcta: D. Create a Wi-Fi network by using a cell phone.
	Se codificará la respuesta que haya dado el alumno: A, B, C o D Código 0: respuesta nula. Código 8: no aplicable. Código 9: respuesta en blanco.

Evaluación de Educación Secundaria Obligatoria 2018	Código de ítem:
	4CICO1279

Competencia Lingüística. Primera lengua extranjera (inglés)

TÍTULO DE LA UNIDAD DE EVALUACIÓN: WI-FI Hotspot

BLOQUE DE CONTENIDO	Comprensión de textos orales
PROCESO COGNITIVO	Integrar e interpretar.
ESTÁNDAR DE APRENDIZAJE	Entiende información específica de carácter concreto en páginas Web y otros materiales de referencia o consulta claramente estructurados (p.e. enciclopedias, diccionarios, monografías, presentaciones) sobre temas relativos a materias académicas o asuntos ocupacionales relacionados con su especialidad o con sus intereses.

Tipo de respuesta: Abierta Semiabierta Opción múltiple

By making a “hotspot” you are:

- A. Creating a new Wi-Fi network.
- B. Making a secure Wi-Fi network.
- C. Sharing an existing Wi-Fi network.
- D. Connecting devices to a Wi-Fi network.

CRITERIOS DE CODIFICACIÓN	Respuesta correcta: A. Creating a new Wi-Fi network.
	Se codificará la respuesta que haya dado el alumno: A, B, C o D Código 0: respuesta nula. Código 8: no aplicable. Código 9: respuesta en blanco.

Evaluación de Educación Secundaria Obligatoria 2018	Código de ítem:
	4CICO1280

Competencia Lingüística. Primera lengua extranjera (inglés)

TÍTULO DE LA UNIDAD DE EVALUACIÓN: WI-FI Hotspot

BLOQUE DE CONTENIDO	Comprensión de textos orales
PROCESO COGNITIVO	Localizar y obtener información.
ESTÁNDAR DE APRENDIZAJE	Capta los puntos principales y detalles relevantes de mensajes grabados o de viva voz, claramente articulados, que contengan instrucciones, indicaciones u otra información, incluso de tipo técnico (p. e. en contestadores automáticos, o sobre cómo realizar un experimento en clase o cómo utilizar una máquina o dispositivo en el ámbito ocupacional).

Tipo de respuesta: Abierta Semiabierta Opción múltiple

You can use a Wi-Fi hotspot to share the Internet connection with...

- A. Only your computer and tablet.
- B. Your tablet but not your computer.
- C. Your computer but not your tablet.
- D. Both your computer or tablet, and with other people too.

CRITERIOS DE CODIFICACIÓN	Respuesta correcta: D. Both your computer or tablet, and with other people too.
	Se codificará la respuesta que haya dado el alumno: A, B, C o D Código 0: respuesta nula. Código 8: no aplicable. Código 9: respuesta en blanco.

Evaluación de Educación Secundaria Obligatoria 2018	Código de ítem:
	4CICO1281

Competencia Lingüística. Primera lengua extranjera (inglés)

TÍTULO DE LA UNIDAD DE EVALUACIÓN: WI-FI Hotspot

BLOQUE DE CONTENIDO	Comprensión de textos orales
PROCESO COGNITIVO	Localizar y obtener información.
ESTÁNDAR DE APRENDIZAJE	Capta los puntos principales y detalles relevantes de mensajes grabados o de viva voz, claramente articulados, que contengan instrucciones, indicaciones u otra información, incluso de tipo técnico (p. e. en contestadores automáticos, o sobre cómo realizar un experimento en clase o cómo utilizar una máquina o dispositivo en el ámbito ocupacional).

Tipo de respuesta: Abierta Semiabierta Opción múltiple

You may also want to use a hotspot if you suspect that the available Wi-Fi is not...

_____.

CRITERIOS DE CODIFICACIÓN	Respuesta correcta: secure / secur / sicur / sicure
	<p>Código 1: respuesta correcta.</p> <p>Código 0: cualquier otra respuesta.</p> <p>Código 8: no aplicable.</p> <p>Código 9: respuesta en blanco.</p>

Evaluación de Educación Secundaria Obligatoria 2018	Código de ítem:
	4CICO1282

Competencia Lingüística. Primera lengua extranjera (inglés)

TÍTULO DE LA UNIDAD DE EVALUACIÓN: WI-FI Hotspot

BLOQUE DE CONTENIDO	Comprensión de textos orales
PROCESO COGNITIVO	Reflexionar y valorar.
ESTÁNDAR DE APRENDIZAJE	Entiende el sentido general, los puntos principales e información relevante de anuncios y comunicaciones de carácter público, institucional o corporativo, claramente estructurados, relacionados con asuntos de su interés personal, académico u ocupacional (p.e. sobre ocio, cursos, becas, ofertas de trabajo).

Tipo de respuesta: Abierta Semiabierta Opción múltiple

Mark TRUE or FALSE with an X :

Statements	True	False
This tutorial also shows many tricks for cell phones.		
No all the cell phones can be turned into a Wi- Fi hotspot.		
Once you have turned your cell phone into a Wi- Fi network, anyone can join.		

CRITERIOS DE CODIFICACIÓN	Respuesta correcta: False, True, False
	<p>Código 2: tres respuestas correctas. Código 1: dos respuestas son correctas.</p> <p>Código 0: cualquier otra respuesta. Código 8: no aplicable. Código 9: respuesta en blanco.</p>

Evaluación de Educación Secundaria Obligatoria 2018	Código de ítem:
	4CICO1283

Competencia Lingüística. Primera lengua extranjera (inglés)

TÍTULO DE LA UNIDAD DE EVALUACIÓN: WI-FI Hotspot

BLOQUE DE CONTENIDO	Comprensión de textos orales
PROCESO COGNITIVO	Localizar y obtener información.
ESTÁNDAR DE APRENDIZAJE	Capta los puntos principales y detalles relevantes de mensajes grabados o de viva voz, claramente articulados, que contengan instrucciones, indicaciones u otra información, incluso de tipo técnico (p. e. en contestadores automáticos, o sobre cómo realizar un experimento en clase o cómo utilizar una máquina o dispositivo en el ámbito ocupacional).

Tipo de respuesta: Abierta Semiabierta Opción múltiple

To connect one device to your phone's Wi-Fi hotspot, you...

- A. Have to register at the Hotspot web site.
- B. Must ask your cell phone company for permission.
- C. Need some specific tools to make the arrangements.
- D. Connect just as you would do to any other Wi-Fi network.

CRITERIOS DE CODIFICACIÓN	Respuesta correcta: D. Connect just as you would do to any other Wi-Fi network.
	Se codificará la respuesta que haya dado el alumno: A, B, C o D Código 0: respuesta nula. Código 8: no aplicable. Código 9: respuesta en blanco.

Evaluación de Educación Secundaria Obligatoria 2018	Código de ítem:
	4CICO1284

Competencia Lingüística. Primera lengua extranjera (inglés)

TÍTULO DE LA UNIDAD DE EVALUACIÓN: WI-FI Hotspot

BLOQUE DE CONTENIDO	Comprensión de textos orales
PROCESO COGNITIVO	Reflexionar y valorar.
ESTÁNDAR DE APRENDIZAJE	Entiende el sentido general, los puntos principales e información relevante de anuncios y comunicaciones de carácter público, institucional o corporativo, claramente estructurados, relacionados con asuntos de su interés personal, académico u ocupacional (p.e. sobre ocio, cursos, becas, ofertas de trabajo).

Tipo de respuesta: Abierta Semiabierta Opción múltiple

Mark TRUE or FALSE with an X. Connecting a computer or tablet to a phone's hotspot...

Statements	True	False
Should require a password.		
Is possible with all cell phones.		
Is similar to connecting to any other Wi-Fi.		

CRITERIOS DE CODIFICACIÓN	Respuesta correcta: True, False, True
	<p>Código 2: tres respuestas correctas. Código 1: dos respuestas son correctas.</p> <p>Código 0: cualquier otra respuesta. Código 8: no aplicable. Código 9: respuesta en blanco.</p>

Evaluación de Educación Secundaria Obligatoria 2018	Código de ítem:
	4CICO1285

Competencia Lingüística. Primera lengua extranjera (inglés)

TÍTULO DE LA UNIDAD DE EVALUACIÓN: WI-FI Hotspot

BLOQUE DE CONTENIDO	Comprensión de textos orales
PROCESO COGNITIVO	Integrar e interpretar.
ESTÁNDAR DE APRENDIZAJE	Entiende información específica de carácter concreto en páginas Web y otros materiales de referencia o consulta claramente estructurados (p.e. enciclopedias, diccionarios, monografías, presentaciones) sobre temas relativos a materias académicas o asuntos ocupacionales relacionados con su especialidad o con sus intereses.

Tipo de respuesta: Abierta Semiabierta Opción múltiple

According to the tutorial, if you are going to use your phone as a hotspot for a while, you should...

- A. Remove the battery to avoid damages.
- B. Tell anyone next to you, so they can connect too.
- C. Plug the phone, to avoid that the battery runs out.
- D. Unplug the phone as soon as possible, it may get hot.

CRITERIOS DE CODIFICACIÓN	Respuesta correcta: C. Plug the phone, to avoid that the battery runs out.
	Se codificará la respuesta que haya dado el alumno: A, B, C o D Código 0: respuesta nula. Código 8: no aplicable. Código 9: respuesta en blanco.

Evaluación de Educación Secundaria Obligatoria 2018	Código de ítem:
	4CICO1286

Competencia Lingüística. Primera lengua extranjera (inglés)

TÍTULO DE LA UNIDAD DE EVALUACIÓN: WI-FI Hotspot

BLOQUE DE CONTENIDO	Comprensión de textos orales
PROCESO COGNITIVO	Reflexionar y valorar.
ESTÁNDAR DE APRENDIZAJE	Entiende el sentido general, los puntos principales e información relevante de anuncios y comunicaciones de carácter público, institucional o corporativo, claramente estructurados, relacionados con asuntos de su interés personal, académico u ocupacional (p.e. sobre ocio, cursos, becas, ofertas de trabajo).

Tipo de respuesta: Abierta Semiabierta Opción múltiple

The purpose of this tutorial is to...

- A. Give some tips to improve Wi-Fi connections.
- B. Warn against the use of cell phones by teenagers.
- C. Advertise cell phones and other electronic devices.
- D. Teach us how to turn a cell phone into a Wi-Fi network.

CRITERIOS DE CODIFICACIÓN	Respuesta correcta: D. Teach us how to turn a cell phone into a Wi-Fi network.
	Se codificará la respuesta que haya dado el alumno: A, B, C o D Código 0: respuesta nula. Código 8: no aplicable. Código 9: respuesta en blanco.

Evaluación de Educación Secundaria Obligatoria 2018	Código de ítem:
	4CICO1287

Competencia Lingüística. Primera lengua extranjera (inglés)

TÍTULO DE LA UNIDAD DE EVALUACIÓN: WI-FI Hotspot

BLOQUE DE CONTENIDO	Comprensión de textos orales
PROCESO COGNITIVO	Reflexionar y valorar.
ESTÁNDAR DE APRENDIZAJE	Entiende el sentido general, los puntos principales e información relevante de anuncios y comunicaciones de carácter público, institucional o corporativo, claramente estructurados, relacionados con asuntos de su interés personal, académico u ocupacional (p.e. sobre ocio, cursos, becas, ofertas de trabajo).

Tipo de respuesta: Abierta Semiabierta Opción múltiple

Where can you turn your cell phone into a Wi-Fi hotspot?

- A. Only in the city centre.
- B. Only in the countryside.
- C. In any town, all around the world.
- D. Wherever, no matter where you are.

CRITERIOS DE CODIFICACIÓN	Respuesta correcta: D. Wherever, no matter where you are.
	Se codificará la respuesta que haya dado el alumno: A, B, C o D Código 0: respuesta nula. Código 8: no aplicable. Código 9: respuesta en blanco.

Culture Shock

Read the text carefully and answer the questions that follow.

Once abroad you may face an adjustment period referred to as "culture shock." Moving to a new country can be a very stressful experience. Everything is unfamiliar; from weather, landscape and language to food, fashion, values, and customs.

The degree of "shock" depends on such factors as length of study abroad, flexibility, and tolerance for ambiguity, degree of difference between home and host culture, prior experience abroad and expectations. Culture shock is a normal part of study abroad, and it shows that you are experiencing the differences between your own culture and that of the host country. Symptoms of culture shock can include: homesickness, depression, feeling lost and out of place, frustration, irritability, and fatigue.

The following information may be helpful to understand the phases that occur in culture shock:

- **The Honeymoon.** During this initial period participants often feel excited to embark on their new journey. You are open to trying new things and exploring your host country.
- **The Rejection.** You may miss your usual ways of dealing with school, work, relationships, and everyday life. You may find yourself studying for hours, longer than your classmates and colleagues because of language differences. If you are trying to speak and listen to a new language every day and trying to understand how things are done, it may feel like an overwhelming effort.
- **The Recovery.** It is important to understand that as time passes you will be better able to enjoy your new surroundings. You may become more relaxed, regain your self-confidence, and enjoy life in your new country. Major obstacles that occurred in the earlier phases, such as misunderstandings and mistakes, will be easily understood and resolved.

Ways to Diminish Feelings of Culture Shock

- Keep an open mind; it is natural to have preconceived ideas and beliefs that come into question while abroad.
- Athletic activities like team sports or taking walks may be helpful.
- Find a local person with whom you can discuss your frustrations and encounters.
- Keep a journal. Record your impressions of new experiences and the transformations that are occurring within you.

U.S. BUREAU OF EDUCATIONAL AND CULTURAL AFFAIRS. <https://exchanges.state.gov/us/adjusting-new-culture-27/02/17>

Evaluación de Educación Secundaria Obligatoria 2018	Código de ítem:
	4CICE1654

Competencia Lingüística. Primera lengua extranjera (inglés)

TÍTULO DE LA UNIDAD DE EVALUACIÓN: Culture Shock

BLOQUE DE CONTENIDO	Comprensión de textos escritos
PROCESO COGNITIVO	Localizar y obtener información.
ESTÁNDAR DE APRENDIZAJE	Capta los puntos principales y detalles relevantes de mensajes grabados o de viva voz, claramente articulados, que contengan instrucciones, indicaciones u otra información, incluso de tipo técnico (p. e. en contestadores automáticos, o sobre cómo realizar un experimento en clase o cómo utilizar una máquina o dispositivo en el ámbito ocupacional).

Tipo de respuesta: Abierta Semiabierta Opción múltiple

Moving to a different country...

- A. Could be a stressful experience.
- B. Means that you will face problems.
- C. Is always a very stressful experience.
- D. Means that you will be “shocked” after the adjustment period.

CRITERIOS DE CODIFICACIÓN	Respuesta correcta: Could be a stressful experience.
	Se codificará la respuesta que haya dado el alumno: A, B, C o D Código 0: respuesta nula. Código 8: no aplicable. Código 9: respuesta en blanco.

Evaluación de Educación Secundaria Obligatoria 2018	Código de ítem:
	4CICE1655

Competencia Lingüística. Primera lengua extranjera (inglés)

TÍTULO DE LA UNIDAD DE EVALUACIÓN: Culture Shock

BLOQUE DE CONTENIDO	Comprensión de textos escritos
PROCESO COGNITIVO	Reflexionar y valorar.
ESTÁNDAR DE APRENDIZAJE	Entiende el sentido general, los puntos principales e información relevante de anuncios y comunicaciones de carácter público, institucional o corporativo, claramente estructurados, relacionados con asuntos de su interés personal, académico u ocupacional (p.e. sobre ocio, cursos, becas, ofertas de trabajo).

Tipo de respuesta: Abierta Semiabierta Opción múltiple

Which TWO factors determine the intensity of the “shock”? Mark with an X.

What you are going to study abroad.	
What people abroad think of your country.	
How well you can deal with new situations.	
How similar the home and host culture are.	

CRITERIOS DE CODIFICACIÓN	<p>Respuesta correcta:</p> <p>How well you can deal with new situations.</p> <p>How similar the home and host culture are.</p>
	<p>Código 1: respuesta correcta.</p> <p>Código 0: cualquier otra respuesta.</p> <p>Código 8: no aplicable.</p> <p>Código 9: respuesta en blanco.</p>

Evaluación de Educación Secundaria Obligatoria 2018	Código de ítem:
	4CICE1656

Competencia Lingüística. Primera lengua extranjera (inglés)

TÍTULO DE LA UNIDAD DE EVALUACIÓN: Culture Shock

BLOQUE DE CONTENIDO	Comprensión de textos escritos
PROCESO COGNITIVO	Integrar e interpretar.
ESTÁNDAR DE APRENDIZAJE	Entiende información específica de carácter concreto en páginas Web y otros materiales de referencia o consulta claramente estructurados (p.e. enciclopedias, diccionarios, monografías, presentaciones) sobre temas relativos a materias académicas o asuntos ocupacionales relacionados con su especialidad o con sus intereses.

Tipo de respuesta: Abierta Semiabierta Opción múltiple

Culture shock can appear as:

- A. Mainly physical symptoms.
- B. Mainly psychological symptoms.
- C. Both physical and psychological symptoms.
- D. Neither physical nor psychological symptoms.

CRITERIOS DE CODIFICACIÓN	Respuesta correcta: C. Both physical and psychological symptoms.
	Se codificará la respuesta que haya dado el alumno: A, B, C o D Código 0: respuesta nula. Código 8: no aplicable. Código 9: respuesta en blanco.

Evaluación de Educación Secundaria Obligatoria 2018		Código de ítem:
		4CICE1657
Competencia Lingüística. Primera lengua extranjera (inglés)		
TÍTULO DE LA UNIDAD DE EVALUACIÓN: Culture Shock		
BLOQUE DE CONTENIDO	Comprensión de textos escritos	
PROCESO COGNITIVO	Localizar y obtener información.	
ESTÁNDAR DE APRENDIZAJE	Capta los puntos principales y detalles relevantes de mensajes grabados o de viva voz, claramente articulados, que contengan instrucciones, indicaciones u otra información, incluso de tipo técnico (p. e. en contestadores automáticos, o sobre cómo realizar un experimento en clase o cómo utilizar una máquina o dispositivo en el ámbito ocupacional).	
Tipo de respuesta: <input type="checkbox"/> Abierta <input checked="" type="checkbox"/> Semiabierta <input type="checkbox"/> Opción múltiple		

How many stages are usually associated with culture shock?

CRITERIOS DE CODIFICACIÓN	Respuesta correcta: 3 / Three
	Código 1: respuesta correcta. Se admite máximo un error de <i>spelling</i> . Código 0: cualquier otra respuesta. Código 8: no aplicable. Código 9: respuesta en blanco.

Evaluación de Educación Secundaria Obligatoria 2018	Código de ítem:
	4CICE1658

Competencia Lingüística. Primera lengua extranjera (inglés)

TÍTULO DE LA UNIDAD DE EVALUACIÓN: Culture Shock

BLOQUE DE CONTENIDO	Comprensión de textos escritos
PROCESO COGNITIVO	Localizar y obtener información.
ESTÁNDAR DE APRENDIZAJE	Capta los puntos principales y detalles relevantes de mensajes grabados o de viva voz, claramente articulados, que contengan instrucciones, indicaciones u otra información, incluso de tipo técnico (p. e. en contestadores automáticos, o sobre cómo realizar un experimento en clase o cómo utilizar una máquina o dispositivo en el ámbito ocupacional).

Tipo de respuesta: Abierta Semiabierta Opción múltiple

In the Honeymoon phase, you will feel:

- A. Homesick.
- B. Dependant.
- C. Laden with difficulties.
- D. Excited about new opportunities.

CRITERIOS DE CODIFICACIÓN	Respuesta correcta: D. Excited about new opportunities.
	Se codificará la respuesta que haya dado el alumno: A, B, C o D Código 0: respuesta nula. Código 8: no aplicable. Código 9: respuesta en blanco.

Evaluación de Educación Secundaria Obligatoria 2018		Código de ítem:
		4CICE1659
Competencia Lingüística. Primera lengua extranjera (inglés)		
TÍTULO DE LA UNIDAD DE EVALUACIÓN: Culture Shock		
BLOQUE DE CONTENIDO	Comprensión de textos escritos	
PROCESO COGNITIVO	Localizar y obtener información.	
ESTÁNDAR DE APRENDIZAJE	Capta los puntos principales y detalles relevantes de mensajes grabados o de viva voz, claramente articulados, que contengan instrucciones, indicaciones u otra información, incluso de tipo técnico (p. e. en contestadores automáticos, o sobre cómo realizar un experimento en clase o cómo utilizar una máquina o dispositivo en el ámbito ocupacional).	
Tipo de respuesta: <input type="checkbox"/> Abierta <input type="checkbox"/> Semiabierta <input checked="" type="checkbox"/> Opción múltiple		

In the Rejection phase, you will feel:

- A. Happy.
- B. Sociable.
- C. Independent.
- D. Overwhelmed.

CRITERIOS DE CODIFICACIÓN	Respuesta correcta: D. Overwhelmed.
	Se codificará la respuesta que haya dado el alumno: A, B, C o D Código 0: respuesta nula. Código 8: no aplicable. Código 9: respuesta en blanco.

Evaluación de Educación Secundaria Obligatoria 2018	Código de ítem:
	4CICE1660

Competencia Lingüística. Primera lengua extranjera (inglés)

TÍTULO DE LA UNIDAD DE EVALUACIÓN: Culture Shock

BLOQUE DE CONTENIDO	Comprensión de textos escritos
PROCESO COGNITIVO	Reflexionar y valorar.
ESTÁNDAR DE APRENDIZAJE	Entiende el sentido general, los puntos principales e información relevante de anuncios y comunicaciones de carácter público, institucional o corporativo, claramente estructurados, relacionados con asuntos de su interés personal, académico u ocupacional (p.e. sobre ocio, cursos, becas, ofertas de trabajo).

Tipo de respuesta: Abierta Semiabierta Opción múltiple

In the Recovery phase, you will feel:

- A. Tired.
- B. Unsociable.
- C. Normal again.
- D. Willing to return home.

CRITERIOS DE CODIFICACIÓN	Respuesta correcta: C. Normal again.
	Se codificará la respuesta que haya dado el alumno: A, B, C o D Código 0: respuesta nula. Código 8: no aplicable. Código 9: respuesta en blanco.

Evaluación de Educación Secundaria Obligatoria 2018	Código de ítem:
	4CICE1661

Competencia Lingüística. Primera lengua extranjera (inglés)

TÍTULO DE LA UNIDAD DE EVALUACIÓN: Culture Shock

BLOQUE DE CONTENIDO	Comprensión de textos escritos
PROCESO COGNITIVO	Reflexionar y valorar.
ESTÁNDAR DE APRENDIZAJE	Entiende el sentido general, los puntos principales e información relevante de anuncios y comunicaciones de carácter público, institucional o corporativo, claramente estructurados, relacionados con asuntos de su interés personal, académico u ocupacional (p.e. sobre ocio, cursos, becas, ofertas de trabajo).

Tipo de respuesta: Abierta Semiabierta Opción múltiple

Which are TWO difficulties in moving abroad? Mark with an X.

You can enjoy your new surroundings.	<input type="checkbox"/>
The way of life is different from yours.	<input type="checkbox"/>
You feel too excited about the new country.	<input type="checkbox"/>
Language differences make you study longer.	<input type="checkbox"/>

CRITERIOS DE CODIFICACIÓN	<p>Respuesta correcta:</p> <p>The way of life is different from yours.</p> <p>Language differences make you study longer.</p>
	<p>Código 1: respuesta correcta.</p> <p>Código 0: cualquier otra respuesta.</p> <p>Código 8: no aplicable.</p> <p>Código 9: respuesta en blanco.</p>

Evaluación de Educación Secundaria Obligatoria 2018	Código de ítem:
	4CICE1662

Competencia Lingüística. Primera lengua extranjera (inglés)

TÍTULO DE LA UNIDAD DE EVALUACIÓN: Culture Shock

BLOQUE DE CONTENIDO	Comprensión de textos escritos
PROCESO COGNITIVO	Reflexionar y valorar.
ESTÁNDAR DE APRENDIZAJE	Entiende el sentido general, los puntos principales e información relevante de anuncios y comunicaciones de carácter público, institucional o corporativo, claramente estructurados, relacionados con asuntos de su interés personal, académico u ocupacional (p.e. sobre ocio, cursos, becas, ofertas de trabajo).

Tipo de respuesta: Abierta Semiabierta Opción múltiple

Based on the information in the box, which of the following may be helpful?

- A. Only team sports.
- B. Walking to places.
- C. All athletic activities.
- D. Athletic activities with local people only.

CRITERIOS DE CODIFICACIÓN	Respuesta correcta: C. All athletic activities.
	Se codificará la respuesta que haya dado el alumno: A, B, C o D Código 0: respuesta nula. Código 8: no aplicable. Código 9: respuesta en blanco.

Evaluación de Educación Secundaria Obligatoria 2018	Código de ítem:
	4CICE1663

Competencia Lingüística. Primera lengua extranjera (inglés)

TÍTULO DE LA UNIDAD DE EVALUACIÓN: Culture Shock

BLOQUE DE CONTENIDO	Comprensión de textos escritos
PROCESO COGNITIVO	Localizar y obtener información.
ESTÁNDAR DE APRENDIZAJE	Capta los puntos principales y detalles relevantes de mensajes grabados o de viva voz, claramente articulados, que contengan instrucciones, indicaciones u otra información, incluso de tipo técnico (p. e. en contestadores automáticos, o sobre cómo realizar un experimento en clase o cómo utilizar una máquina o dispositivo en el ámbito ocupacional).

Tipo de respuesta: Abierta Semiabierta Opción múltiple

Regarding the host culture, you should...

- A. Have an open mind.
- B. Hold on to your beliefs.
- C. Be alone to reduce frustration.
- D. Hang out with your countrymen only.

CRITERIOS DE CODIFICACIÓN	Respuesta correcta: A. Have an open mind.
	Se codificará la respuesta que haya dado el alumno: A, B, C o D Código 0: respuesta nula. Código 8: no aplicable. Código 9: respuesta en blanco.

Evaluación de Educación Secundaria Obligatoria 2018		Código de ítem:
		4CICE1664
Competencia Lingüística. Primera lengua extranjera (inglés)		
TÍTULO DE LA UNIDAD DE EVALUACIÓN: Culture Shock		
BLOQUE DE CONTENIDO	Comprensión de textos escritos	
PROCESO COGNITIVO	Localizar y obtener información.	
ESTÁNDAR DE APRENDIZAJE	Capta los puntos principales y detalles relevantes de mensajes grabados o de viva voz, claramente articulados, que contengan instrucciones, indicaciones u otra información, incluso de tipo técnico (p. e. en contestadores automáticos, o sobre cómo realizar un experimento en clase o cómo utilizar una máquina o dispositivo en el ámbito ocupacional).	
Tipo de respuesta: <input type="checkbox"/> Abierta <input type="checkbox"/> Semiabierta <input checked="" type="checkbox"/> Opción múltiple		

If you have problems with culture shock, you should...

- A. Feel like being isolated.
- B. Discuss them with local people.
- C. Discuss them only with your family.
- D. Have the same experience as other people.

CRITERIOS DE CODIFICACIÓN	Respuesta correcta: B. Discuss them with local people.
	Se codificará la respuesta que haya dado el alumno: A, B, C o D Código 0: respuesta nula. Código 8: no aplicable. Código 9: respuesta en blanco.

Evaluación de Educación Secundaria Obligatoria 2018	Código de ítem:
	4CICE1665

Competencia Lingüística. Primera lengua extranjera (inglés)

TÍTULO DE LA UNIDAD DE EVALUACIÓN: Culture Shock

BLOQUE DE CONTENIDO	Comprensión de textos escritos
PROCESO COGNITIVO	Integrar e interpretar.
ESTÁNDAR DE APRENDIZAJE	Entiende información específica de carácter concreto en páginas Web y otros materiales de referencia o consulta claramente estructurados (p.e. enciclopedias, diccionarios, monografías, presentaciones) sobre temas relativos a materias académicas o asuntos ocupacionales relacionados con su especialidad o con sus intereses.

Tipo de respuesta: Abierta Semiabierta Opción múltiple

Keeping a journal will help you to...

- A. Be more organized.
- B. Have a daily routine.
- C. Register your changes.
- D. Transform your reality.

CRITERIOS DE CODIFICACIÓN	Respuesta correcta: C. Register your changes.
	Se codificará la respuesta que haya dado el alumno: A, B, C o D Código 0: respuesta nula. Código 8: no aplicable. Código 9: respuesta en blanco.

INDICACIONES PREVIAS:

Los ítems **4CIEE2390** a **4CIEE2399** se valoran sobre el conjunto de las 5 respuestas de arriba.

Se codificará 0 en todos los apartados en los siguientes casos:

- ✓ Cuando el texto producido no tenga ninguna relación con el tema propuesto en la tarea (por ejemplo, si trata sobre cuestiones personales o sobre asuntos que no tienen nada que ver con las instrucciones de la tarea).
- ✓ Cuando la caligrafía sea completamente inteligible y no permita la comprensión de la producción.
- ✓ Cuando el número de palabras no alcance al menos las 70 y la producción no sea suficiente para valorar los aspectos textuales descritos más abajo.

ÍTEM	PROCESO COGNITIVO	CÓDIGO 0	CÓDIGO 1
4CIEE2390	Coherencia.	La producción no tiene un sentido global. Las ideas son escasas, poco claras y repetitivas.	La producción tiene un sentido global. Existe progresión temática y no hay repetición innecesaria de ideas.
4CIEE2391	Coherencia. Funciones comunicativas y Comprensibilidad.	La producción es poca o muy poco comprensible. No se siguen las instrucciones del texto.	Responde a la tarea de forma comprensible (aunque sea necesario releer). Aporta información relacionada con alguna de las sugerencias. Para esta codificación se admiten todos los errores que no impidan la correcta comprensión adecuada al propósito comunicativo.
4CIEE2392	Coherencia. Organización.	Las ideas están expresadas de manera desorganizada e incoherente. Existen frecuentes saltos y omisiones injustificadas entre las oraciones.	La respuesta tiene una estructura interna reconocible, existiendo relación lógica entre sus partes (generalización/ejemplo, causa/consecuencia, ventaja/desventaja, experiencia anterior/proyecto futuro, etc.)

ÍTEM	PROCESO COGNITIVO	CÓDIGO 0	CÓDIGO 1
4CIEE2393	Cohesión. Eficacia comunicativa.	Cualquier otra respuesta.	<p>Existen al menos 3 ejemplos de elementos de este tipo:</p> <ul style="list-style-type: none"> – Frasas preposicionales (<i>In addition, in conclusion, in short, for example...</i>) – Conjunciones subordinantes de cualquier valor semántico: concesión, causa, tiempo... (<i>Although, since, yet, while...</i>) – Referencia anafórica o catafórica (<i>This, that, As I said, ...</i>) – Conectores adverbiales u otros marcadores (<i>Overall, Moreover, However, Besides, What is more...</i>) – Adverbios de actitud (<i>Surely, Basically, Surprisingly, Suddenly...</i>) – Estructuras de secuenciación polinomiales (<i>First, second, finally...</i>) o binomiales (<i>On the one hand, On the other hand, For one thing, For another thing, One reason is, Another reason is...</i>) <p>Para el cómputo se admiten todos los errores que no impidan la correcta comprensión adecuada al propósito comunicativo.</p>
4CIEE2394	Adecuación. Corrección gramatical.	Cualquier otra respuesta.	<p>Comete como máximo 4 errores gramaticales. (No se valoran aquí errores léxico, de ortografía o puntuación)</p>

ÍTEM	PROCESO COGNITIVO	CÓDIGO 0	CÓDIGO 1
4CIEE2395	<p>Adecuación. Corrección en ortografía y puntuación.</p>	<p>Comete más de seis errores ortográficos y de puntuación en total:</p> <ul style="list-style-type: none"> -No usa mayúsculas. -Escribe las palabras de forma ilegible. -No usa apenas signos de puntuación o lo hace incorrectamente a lo largo de toda la producción. -Admiraciones, exclamaciones al principio y al final. 	<p>Comete seis o menos de seis errores ortográficos y de puntuación en total:</p> <ul style="list-style-type: none"> -No usa mayúsculas. -Escribe las palabras de forma ilegible. -No usa apenas signos de puntuación o lo hace incorrectamente a lo largo de toda la producción. -Admiraciones, exclamaciones al principio y al final.

ÍTEM	PROCESO COGNITIVO	CÓDIGO 0	CÓDIGO 1
4CIEE2396	<p>Adecuación. Alcance léxico.</p>	<p>Utiliza un vocabulario pobre y repetitivo por debajo del nivel requerido para el tema y su edad. El léxico no tiene relación con el campo semántico que se propone.</p> <p>No utiliza el mínimo requerido en el Código 1.</p> <p>Comete errores semánticos que impiden la correcta comprensión adecuada al propósito comunicativo.</p>	<p>Utiliza un vocabulario adecuado al tema (fiesta, colegio, compañeros, ocio...) y a su edad. Existen al menos 4 ejemplos de elementos diferentes de este tipo:</p> <ul style="list-style-type: none"> – Hipónimos y adjetivos, y verbos más específicos (<i>participated</i> vs. <i>done/been</i>; <i>explain</i>, vs. <i>say</i>; <i>beneficial</i> vs. <i>good</i>;...) – Modificación adjetival (<i>previous experience</i>...) – Modificación adverbial del verbo (<i>really like</i>, <i>improve quickly</i>...) – Modificación adverbial del adjetivo (<i>very useful</i>, <i>extremely tiring</i>...) – Gradación del adjetivo (<i>funnier</i>, <i>most popular</i>...) – Expresiones de frecuencia (<i>often</i>, <i>three times a week</i>...) – Phrasal verbs (<i>take up</i>, <i>give up</i>, <i>keen on</i>...) – Expresiones de preferencia (<i>I would rather</i>, <i>I would prefer</i>...) – Expresiones idiomáticas (<i>a dream come true</i>...) <p>Para el cómputo se admiten todos los errores que no impidan la correcta comprensión adecuada al propósito comunicativo.</p>

ÍTEM	PROCESO COGNITIVO	CÓDIGO 0	CÓDIGO 1
4CIEE2397	Adecuación. Tiempos verbales.	Cualquier otra respuesta.	<p>Existen 4 o más ejemplos de elementos de este tipo:</p> <ul style="list-style-type: none"> – Expresión del deseo o el gusto en formas no progresivas (<i>I want, I like...</i>). – Uso de would like sin errores formales. – Uso del pasado simple para acciones concluidas con anterioridad. – Uso del pasado progresivo para acciones concluidas que se desarrollan en torno a un intervalo de tiempo, o que ocurren como trasfondo de otra acción. – Uso de tiempos perfectos (pasados o presentes, simples o progresivos) para acciones que comenzaron en el pasado y continúan hasta el momento de referencia (presente o pasado). – Uso de tiempos en presente. – Uso de tiempos en futuro. – Expresión de la capacidad con can o be able to. – Expresión de la posibilidad futura con could o will be able to. – Expresión de la hipótesis con would y condicionales. – Expresión de consejos con should. – Expresión de obligación con must, have to. – Expresión de acciones habituales con used to o would. <p>Para el cómputo se admiten todos los errores que no impidan la correcta comprensión adecuada al propósito comunicativo.</p>

ÍTEM	PROCESO COGNITIVO	CÓDIGO 0	CÓDIGO 1
4CIEE2398	<p>Adecuación. Alcance en estructuras elaboradas.</p>	<p>Cualquier otra respuesta.</p>	<p>Existen al menos 3 ejemplos de elementos de este tipo:</p> <ul style="list-style-type: none"> – Condicionales – Oraciones de relativo – Estilo indirecto – Adverbios de inicio de frase – Doble comparativo (<i>as... as, the more... the less, ...</i>) – Conjunciones correlativas (<i>both... and, neither... nor...</i>) – Pasivas <p>Para el cómputo se admiten todos los errores que no impidan la correcta comprensión adecuada al propósito comunicativo.</p>
4CIEE2399	<p>Adecuación. Expresión de la opinión.</p>	<p>Hace un uso limitado de las expresiones de opinión; por ejemplo, solo utiliza <i>I think</i> o <i>in my opinion</i>.</p> <p>Repite más de dos veces la misma expresión a lo largo de la producción.</p>	<p>Utiliza expresiones de opinión de forma variada: <i>I think, I believe, in my view, as I see it, etc.</i>, evitando la repetición de las mismas.</p> <p>Puede utilizar hasta dos veces la misma expresión.</p>

School Trip Proposal

TASK B. Choose the best option to fill each gap

since	is	June
January	has been	why

Palma de Mallorca ____ [1] ____ a popular destination for school trips for many years, ____ [2] ____ there are many cultural and leisure activities you can do. The best month to visit is ____ [3] ____ when the weather is already nice and there are not too many tourists.

[1] _____

[2] _____

[3] _____

TASK C. This paragraph extract mixes different ideas. At which point you would break it: 1, 2 or 3?

... and so the number of days can be adjusted. 1 It really depends on the school calendar. 2 Regarding funding, there are many different ways to raise money. 3 Among them I would include the possibility to organize ...

Best breaking point: _____

TASK D. The first sentence below is weak when standing by itself. What is the best option to continue it at point 1?

The length of the trip needs to be carefully considered too. 1 Apart from that, the easiest way to get there is by coach.

- A. The city is actually not too far away from our town.
- B. If it is too short, it may not be worth it. If it is too long, it may be too expensive.
- C. I really need a long holiday now. This year I have studied a lot.
- D. However, most students don't care about it and would go anyways.

Evaluación de Educación Secundaria Obligatoria 2018	Código de ítem:
	4CIEE2302

Competencia Lingüística. Primera lengua extranjera (inglés)

TÍTULO DE LA UNIDAD DE EVALUACIÓN: School Trip Proposal

BLOQUE DE CONTENIDO	Producción de textos escritos
PROCESO COGNITIVO	Cohesión.
ESTÁNDAR DE APRENDIZAJE	Escribe correspondencia formal básica, dirigida a instituciones públicas o privadas o entidades comerciales, fundamentalmente destinada a pedir o dar información, solicitar un servicio o realizar una reclamación u otra gestión sencilla, observando las convenciones formales y normas de cortesía usuales en este tipo de textos.

Tipo de respuesta: Abierta Semiabierta Opción múltiple

since	is	June
January	has been	why

Palma de Mallorca ___[1]___ a popular destination for school trips for many years, ___[2]___ there are many cultural and leisure activities you can do. The best month to visit is ___[3]___ when the weather is already nice and there are not too many tourists.

[1] _____

CRITERIOS DE CODIFICACIÓN	Respuesta correcta: [1] Has been
	Código 1: respuesta correcta. Código 0: cualquier otra respuesta. Código 8: no aplicable. Código 9: respuesta en blanco.

Evaluación de Educación Secundaria Obligatoria 2018		Código de ítem: 4CIEE2303
Competencia Lingüística. Primera lengua extranjera (inglés)		
TÍTULO DE LA UNIDAD DE EVALUACIÓN: School Trip Proposal		
BLOQUE DE CONTENIDO	Producción de textos escritos	
PROCESO COGNITIVO	Cohesión.	
ESTÁNDAR DE APRENDIZAJE	Escribe correspondencia formal básica, dirigida a instituciones públicas o privadas o entidades comerciales, fundamentalmente destinada a pedir o dar información, solicitar un servicio o realizar una reclamación u otra gestión sencilla, observando las convenciones formales y normas de cortesía usuales en este tipo de textos.	
Tipo de respuesta: <input type="checkbox"/> Abierta <input checked="" type="checkbox"/> Semiabierta <input type="checkbox"/> Opción múltiple		

since	is	June
January	has been	why

Palma de Mallorca ____ [1] ____ a popular destination for school trips for many years, ____ [2] ____ there are many cultural and leisure activities you can do. The best month to visit is ____ [3] ____ when the weather is already nice and there are not too many tourists.

[2] _____

CRITERIOS DE CODIFICACIÓN	Respuesta correcta: [2] Since
	Código 1: respuesta correcta. Código 0: cualquier otra respuesta. Código 8: no aplicable. Código 9: respuesta en blanco.

Evaluación de Educación Secundaria Obligatoria 2018	Código de ítem:
	4CIEE2304

Competencia Lingüística. Primera lengua extranjera (inglés)

TÍTULO DE LA UNIDAD DE EVALUACIÓN: School Trip Proposal

BLOQUE DE CONTENIDO	Producción de textos escritos
PROCESO COGNITIVO	Cohesión.
ESTÁNDAR DE APRENDIZAJE	Escribe correspondencia formal básica, dirigida a instituciones públicas o privadas o entidades comerciales, fundamentalmente destinada a pedir o dar información, solicitar un servicio o realizar una reclamación u otra gestión sencilla, observando las convenciones formales y normas de cortesía usuales en este tipo de textos.

Tipo de respuesta: Abierta Semiabierta Opción múltiple

since	is	June
January	has been	why

Palma de Mallorca ___[1]___ a popular destination for school trips for many years, ___[2]___ there are many cultural and leisure activities you can do. The best month to visit is ___[3]___ when the weather is already nice and there are not too many tourists.

[3] _____

CRITERIOS DE CODIFICACIÓN	Respuesta correcta: [3] June
	<p>Código 1: respuesta correcta.</p> <p>Código 0: cualquier otra respuesta.</p> <p>Código 8: no aplicable.</p> <p>Código 9: respuesta en blanco.</p>

Evaluación de Educación Secundaria Obligatoria 2018		Código de ítem: 4CIEE2305
Competencia Lingüística. Primera lengua extranjera (inglés)		
TÍTULO DE LA UNIDAD DE EVALUACIÓN: School Trip Proposal		
BLOQUE DE CONTENIDO	Producción de textos escritos	
PROCESO COGNITIVO	Coherencia.	
ESTÁNDAR DE APRENDIZAJE	Escribe correspondencia formal básica, dirigida a instituciones públicas o privadas o entidades comerciales, fundamentalmente destinada a pedir o dar información, solicitar un servicio o realizar una reclamación u otra gestión sencilla, observando las convenciones formales y normas de cortesía usuales en este tipo de textos.	
Tipo de respuesta: <input type="checkbox"/> Abierta <input checked="" type="checkbox"/> Semiabierta <input type="checkbox"/> Opción múltiple		
<p>... and so the number of days can be adjusted. ¹ It really depends on the school calendar. ² Regarding funding, there are many different ways to raise money. ³ Among them I would include the possibility to organize ...</p> <p>Best breaking point: _____</p>		
CRITERIOS DE CODIFICACIÓN	Respuesta correcta: ² Regarding funding, there are many different ways to raise money.	
	Código 1: respuesta correcta. Código 0: cualquier otra respuesta. Código 8: no aplicable. Código 9: respuesta en blanco.	

Evaluación de Educación Secundaria Obligatoria 2018		Código de ítem: 4CIEE2306
Competencia Lingüística. Primera lengua extranjera (inglés)		
TÍTULO DE LA UNIDAD DE EVALUACIÓN: School Trip Proposal		
BLOQUE DE CONTENIDO	Producción de textos escritos	
PROCESO COGNITIVO	Coherencia.	
ESTÁNDAR DE APRENDIZAJE	Escribe correspondencia formal básica, dirigida a instituciones públicas o privadas o entidades comerciales, fundamentalmente destinada a pedir o dar información, solicitar un servicio o realizar una reclamación u otra gestión sencilla, observando las convenciones formales y normas de cortesía usuales en este tipo de textos.	
Tipo de respuesta: <input type="checkbox"/> Abierta <input type="checkbox"/> Semiabierta <input checked="" type="checkbox"/> Opción múltiple		
<p><i>The length of the trip needs to be carefully considered too. 1 Apart from that, the easiest way to get there is by coach.</i></p> <p>A. The city is actually not too far away from our town. B. I really need a long holiday now. This year I have studied a lot. C. However, most students don't care about it and would go anyways. D. If it is too short, it may not be worth it. If it is too long, it may be too expensive.</p>		
CRITERIOS DE CODIFICACIÓN	Respuesta correcta: D. If it is too short, it may not be worth it. If it is too long, it may be too expensive.	
	<p>Se codificará la respuesta que haya dado el alumno: A, B, C o D</p> <p>Código 0: respuesta nula. Código 8: no aplicable. Código 9: respuesta en blanco.</p>	

Matriz de especificaciones. 4º ESO.

Competencia lingüística. Primera lengua extranjera: inglés.

Prueba liberada. Curso 2017/18

		Procesos cognitivos			Porcentaje asignado al bloque
		Localizar y obtener información	Integrar e interpretar	Reflexionar y valorar	
Bloques de contenido	Bloque 1: Comprensión de textos orales. Bloque 3: Comprensión de textos escritos.	4CICO1278			60%
		4CICO1280		4CICO1282	
		4CICO1281		4CICO1284	
		4CICO1283	4CICO1279	4CICO1286	
		4CICE1654	4CICO1285	4CICO1287	
		4CICE1657	4CICE1656	4CICE1655	
		4CICE1658	4CICE1665	4CICE1660	
		4CICE1659		4CICE1661	
		4CICE1663		4CICE1662	
4CICE1664					
Porcentaje en la prueba		45,4%	18,2%	36,3%	

UNIDADES LIBERADAS: UCICO12 y UCICE16

Matriz de especificaciones. 4º ESO.

Competencia lingüística. Primera lengua extranjera: inglés.

Prueba liberada. Curso 2017/18

UNIDADES LIBERADAS: UCIEE23

		Procesos cognitivos			Porcentaje asignado al bloque
		Coherencia	Cohesión	Adecuación	
Bloques de contenido	Bloque 2: Producción de textos orales: expresión e interacción.	4CIEE2305	4CIEE2302 4CIEE2303	4CIEE2394	40%
		4CIEE2306		4CIEE2395	
		4CIEE2390		4CIEE2396	
	Bloque 4: Producción de textos escritos: expresión e interacción.	4CIEE2391	4CIEE2304	4CIEE2397	
		4CIEE2392	4CIEE2393	4CIEE2398	
				4CIEE2399	
Porcentaje en la prueba		33,3%	26,6%	40%	

Evaluación de Educación Secundaria Obligatoria

3

CLF

PAÍS	CCAA	PROV	CENTRO	GRUPO	ALUMNO	LC
CUADERNILLO	CLE	CM		CLI	CSC	DC

Primera lengua
extranjera: 805 Ués

4º

curso de ESO
Curso 201) -201*

Competencia lingüística



GOBIERNO DE ESPAÑA

MINISTERIO DE EDUCACIÓN, CULTURA Y DEPORTE

SECRETARÍA DE ESTADO DE EDUCACIÓN, FORMACIÓN PROFESIONAL Y UNIVERSIDADES

DIRECCIÓN GENERAL DE EVALUACIÓN Y COOPERACIÓN TERRITORIAL

inee

Instituto Nacional de Evaluación Educativa



INSTRUCCIONES

En esta prueba tendrás que responder a preguntas relacionadas con distintas situaciones. Si no sabes contestar a alguna pregunta, no pierdas tiempo y pasa a la siguiente. Lee cada pregunta atentamente. Algunas preguntas tendrán cuatro posibles respuestas, pero solo una es correcta.

Rodea la letra que se encuentre junto a ella. Mira este ejemplo:

Exemple 1

Combien de mois il y a dans une année ? Choisissez la bonne réponse.

- A. 2 mois
- B. 17 mois
- C. 12 mois
- D. 11 mois

Si decides cambiar la respuesta a una pregunta, tacha con una X tu primera elección y rodea la respuesta correcta. Mira este ejemplo, donde primero se eligió la respuesta A y luego la C.

Exemple 2

Combien de mois il y a dans une année ? Choisissez la bonne réponse.

- A. 2 mois
- B. 17 mois
- C. 12 mois
- D. 11 mois

En otras preguntas deberás decidir si las afirmaciones son verdaderas o falsas.

Exemple 3

Répondez en cochant vrai ou faux.

	Vrai	Faux
Il y a 12 mois dans une année	X	
Il y a 17 mois dans une année		X

Si decides cambiar una respuesta, tacha la X en la respuesta que quieres no marcar y escribe X en la otra casilla. Mira este ejemplo en el que en la primera afirmación se había seleccionado la opción "Falso" y se ha cambiado por "Verdadero":

Exemple 4

Répondez en cochant vrai ou faux.

	Vrai	Faux
Il y a 12 mois dans une année	X	X
Il y a 17 mois dans une année		X

Para otras preguntas te pedirán que completes las respuestas en el espacio señalado. Fíjate en el ejemplo:

Exemple 5

Combien de mois il y a dans une année ?

Dans une année il y a 12 mois.

Si decides cambiar una respuesta, tacha y escribe claramente la nueva contestación.

Exemple 6

Combien de mois il y a dans une année ?

Dans une année il y a ~~13~~ 12 mois.

Compréhension orale. Des colocataires

Vous allez écouter un audio. Ensuite, vous devrez répondre aux questions qui suivent. Dans l'enregistrement, un garçon qui cherche des colocataires parle à deux jeunes à propos des caractéristiques de son appartement.



L'audio se reproduira **deux fois**. **Écoutez** attentivement.



1

D'après le texte que tu viens d'écouter, l'appartement de Christophe est...

4CFCO2445

- A. Spacieux. B. Réduit. C. Moderne. D. Bourgeois.

2

Christophe commence la visite de l'appartement par...

4CFCO2446

- A. La cuisine.
B. Sa chambre.
C. Le salon.
D. La salle de bains.

3

Ensuite, lors de la visite du salon, Christophe signale certains meubles aux visiteurs.

4CFCO2447

- A. Deux grandes tables.
B. Deux grands canapés.
C. Deux grandes tables à canapé.
D. Des canapés pour les invités.

4

Lucie veut savoir où se trouve...

4CFCO2448

- A. Les toilettes. B. La chambre de Christophe. C. La salle de bains. D. La cuisine.

5

Complète la phrase avec le mot que tu as entendu dans l'audio.

4CFCO2449

Une grande fenêtre à côté de laquelle vous _____.

6

Lors de la visite du salon, Gaston fait une exclamation admirative concernant la vue de la fenêtre sur le jardin. Quelle phrase correspond au sens correct?

4CFCO2450

- A. Le jardin est magnifique.
- B. La vue est lumineuse.
- C. La fenêtre est lumineuse.
- D. La vue est magnifique.

7

Dans la visite de la cuisine, Christophe fait référence à un type d'appareil. Lequel?

4CFCO2451

- A. Informatique. B. Électrodomestique. C. Électroménager. D. Gastronomique.

8

Des phrases suivantes, seulement UNE est vraie. Laquelle?

4CFCO2452

- A. Christophe préfère qu'on fasse les courses tous ensemble.
- B. Lucie préfère qu'on fasse les courses en commun.
- C. Gaston n'aime pas faire les courses.
- D. Christophe préfère qu'on fasse les courses chacun de son côté.

9

Des phrases suivantes, seulement UNE est vraie. Laquelle?

4CFCO2453

- A. Gaston aime bien l'organisation et ne supporte pas le désordre.
- B. Christophe s'excuse à cause du désordre.
- C. Lucie proteste à cause de l'ordre.
- D. Tous les trois détestent le désordre.

10

Complète la phrase avec le mot exact utilisé dans l'audio.

4CFCO2454

Comment tu as pensé à faire pour les courses? Est-ce que tu aimerais qu'on les _____ pour tous en même temps?

11

4CFCO2455

Des phrases suivantes, seulement UNE est vraie. Laquelle?

- A. L'eau et l'électricité sont comprises dans le confort.
- B. L'eau et l'électricité sont achetées dans le loyer.
- C. Le loyer est compris dans l'eau et l'électricité.
- D. L'eau et l'électricité sont comprises dans le loyer.

12

4CFCO2456

Complète la phrase avec le mot exact utilisé par Lucie dans l'audio.

C'est pas très intime. Ça _____ de partager la même salle de bains.

Compréhension écrite. Les femmes dans le monde du travail



A continuación vas a leer un texto acerca de las mujeres en el mundo del trabajo. Después deberás responder a las preguntas que se indican.

L'Organisation internationale du travail (OIT) a publié, lundi 7 mars, un rapport concernant les "Femmes au travail", à la veille de la Journée internationale des droits de femmes. Ce rapport confirme, effectivement, que la situation des femmes dans le monde professionnel, au niveau mondial, ne s'est quasiment pas améliorée.

Les chiffres sont évidents: le taux de participation au niveau mondial des femmes à la population active entre 1995 et 2015 est passé de 52,4% à 49,6%, selon l'OIT. La quantité de femmes faisant partie de la population active est de 1,3 milliard, contre 2 milliards d'hommes. Cela représente un pourcentage de 46% de femmes en âge de travailler (plus de 15 ans) et 72% d'hommes.

Il est vrai qu'en matière d'accès à la santé et à l'éducation, la situation des femmes s'est améliorée, mais en ce qui concerne le monde de l'économie et les aspects sociaux, il reste encore beaucoup de travail à faire.

Par exemple, la présence des femmes à l'école ne cesse d'augmenter: on a réussi à atteindre la parité entre garçons et filles dans le cadre de l'enseignement primaire et secondaire dans 123 pays. Cependant, cette réalité ne se correspond pas avec la situation dans le monde du travail. Ce fait comporte jeter à la poubelle énormément de possibilités et de talent des femmes.

Dans le secteur de l'économie familiale, la femme est surreprésentée, c'est à dire, travaillant pour la famille, pour leurs maris, et dans des entreprises agricoles, dans l'artisanat et dans le commerce. Elles sont également plus nombreuses dans l'économie informelle et travaillent pour leur propre compte.

Cette précarité comporte notamment des salaires plus faibles. Même s'il y a eu des progrès dans ce sens-là, ils sont tellement limités qu'il faudra très longtemps pour atteindre le but de l'égalité.

Une autre conséquence est que les femmes sont moins bien protégées socialement que les hommes, par exemple dans le cas des pensions de retraite. En effet, il arrive très souvent que les femmes ne cotisent pas à la protection sociale. Ou bien, la différence entre le travail effectué et le travail rémunéré: l'inégalité entre hommes et femmes persiste.

13

D'après le texte...

4CFCE2215

L'OIT, lundi 7 mars, a publié un rapport...

- A. qui s'occupe des droits des femmes françaises.
- B. qui parle des conditions de travail des femmes.
- C. au cours de la Veille Journée internationale des droits des femmes.
- D. concernant les vieilles femmes dans le monde professionnel.

14

D'après le texte...

4CFCE2216

La situation des femmes dans le monde professionnel...

- A. a un bon niveau mondial.
- B. a fait des progrès très limités.
- C. a confirmé un niveau effectif.
- D. a été améliorée effectivement.

15

D'après le texte...

4CFCE2217

49,6%...

- A. c'est le pourcentage mondial des femmes qui travaillent à partir de 1995.
- B. c'est le taux des femmes au travail entre 1995 et 2015.
- C. c'est le taux mondial des femmes au travail en 2015.
- D. c'est le pourcentage des femmes dans l'ensemble de la population en 2015.

16

D'après le texte...

4CFCE2218

Les femmes actives au travail sont...

- A. 1,3 millions.
- B. 1,3 milliard alors que les hommes sont 2 milliards.
- C. 1,3 milliards, et 2 milliards d'hommes sont contre ces femmes.
- D. contre 2 milliards d'hommes.

17

D'après le texte...

4CFCE2219

L'accès à la santé et à l'éducation...

- A. a amélioré le monde de l'économie et la société.
- B. est devenu plus facile pour les femmes.
- C. a créé beaucoup de postes de travail.
- D. a concerné l'économie du monde et les aspects sociaux.

18

D'après le texte...

4CFCE2220

La présence des femmes à l'école...

- A. n'arrive pas à augmenter.
- B. a augmenté la rivalité entre garçons et filles.
- C. a fait réussir l'enseignement primaire et secondaire.
- D. a atteint l'égalité entre les deux sexes.

19

D'après le texte...

4CFCE2221

Le talent des femmes...

- A. est jeté à la poubelle à cause de cette situation.
- B. se correspond avec la situation dans le monde du travail.
- C. a énormément de possibilités.
- D. s'est énormément amélioré à cause de la présence des femmes à l'école.

20

D'après le texte...

4CFCE2222

Dans des entreprises agricoles...

- A. il y a moins de femmes que dans le secteur de l'économie familiale.
- B. le pourcentage des femmes est très nombreux.
- C. la présence des maris est majoritaire.
- D. à différence de l'artisanat et du commerce, les femmes sont surreprésentées.

21

D'après le texte...

4CFCE2223

Les salaires des femmes...

- A. sont moins élevés à cause de la précarité au travail.
- B. ont fait que la précarité au travail soit plus faible.
- C. ont contribué au progrès de l'égalité.
- D. ont marqué une limite pour atteindre le but de l'égalité.

22

D'après le texte...

4CFCE2224

Socialement, les femmes sont _____ protégées que les hommes.

- A. mieux.
- B. moins.
- C. moins mal.
- D. meilleur.

23

Réponds à la question en fonction de l'information donnée dans le texte:

4CFCE2225

Dans quel secteur on a réussi à atteindre la parité entre les deux sexes?

Expression écrite

En esta actividad vas a escribir un texto. A continuación, te daremos algunas indicaciones sobre cómo debes hacerlo:

- Evita las repeticiones.
- Usa adecuadamente signos de puntuación: punto y seguido para separar frases, punto y aparte para separar párrafos y comas cuando sea necesario.
- Utiliza un vocabulario apropiado a las tareas.
- Evita las faltas de ortografía: pon mucha atención y repasa el texto cuando hayas terminado.
- Recuerda poner tildes cuando sea necesario.

Escribe con letra clara y cuida la presentación: no realices borrones y respeta los márgenes.

Mes vacances à Paris



SECTION 1: Complète les phrases suivantes :

24

4CFEE2570

Madame, pour aller à Notre Dame, descendez à la prochaine
_____ de métro.

25

4CFEE2571

Tu es dans une cafétéria afin de prendre le petit déjeuner et tu veux payer.
Complète :

« S'il vous plaît, l'_____ ! ».

SECTION 2: Composition écrite.

Tu vas tout nous expliquer: pourquoi tu as choisi Paris comme destination et pourquoi tu as choisi l'hiver, quels préparatifs tu dois faire : documents, réservations d'hôtel et de vol, tickets, valise, etc. (explique tout de façon détaillée), quelles visites culturelles tu as prévues de faire à Paris, comment tu vas te déplacer dans la ville, comment tu vas faire pour rencontrer ton copain, etc.

Large rectangular area with horizontal dotted lines for writing the composition.

4CF	
EE2560 0-1	
EE2561 0-1	
EE2562 0-1	
EE2563 0-1	
EE2564 0-1	
EE2565 0-1	
EE2566 0-1-2	
EE2567 0-1-2	
EE2568 0-1-2	
EE2569 0-1-2	

CLF

Evaluación de Educación Secundaria Obligatoria

Guía de codificación

Información para el profesorado

Primera lengua extranjera: Francés

4º

curso de ESO

Curso 2017-2018

Competencia lingüística



GOBIERNO
DE ESPAÑA

MINISTERIO
DE EDUCACIÓN, CULTURA
Y DEPORTE

SECRETARÍA DE ESTADO
DE EDUCACIÓN, FORMACIÓN PROFESIONAL
Y UNIVERSIDADES

DIRECCIÓN GENERAL DE EVALUACIÓN
Y COOPERACIÓN TERRITORIAL

inee

Instituto Nacional
de Evaluación
Educativa

Evaluación de 4^º Educación Secundaria Obligatoria

UNIDADES LIBERADAS

Curso 2017/18

Competencia lingüística Primera lengua extranjera: francés Guía de codificación

Unidad CFCO24.

Compréhension orale: Des colocataires

Unidad CFCE22.

Compréhension écrite: Les femmes dans le monde du travail.

Unidad CFEE25.

Expression écrite : Mes vacances a Paris.

Matriz de especificaciones

COMPRÉHENSION ORALE: DES COLOCATAIRES

Vous allez écouter un audio. Ensuite, vous devrez répondre aux questions qui suivent. Dans l'enregistrement, un garçon qui cherche des colocataires parle à deux jeunes à propos des caractéristiques de son appartement.



L'audio se reproduira **deux fois**. **Écoutez** attentivement.

- CHRISTOPHE.- Voilà, ça c'est l'appart où j'habite. Il est bien, mais il est trop grand pour le payer tout seul. Je cherche un colocataire... ou une colocatrice.
- GASTON.- Effectivement, c'est un grand appartement, mais les meubles sont un peu vieillis.
- CHRISTOPHE.- Celle-ci est ma chambre.
- LUCIE.- Et la salle de bains, elle est où?
- CHRISTOPHE.- Venez avec moi! Ça, c'est le salon. Il y a tout ce qui est nécessaire pour vous installer confortablement, avec deux grands canapés. Si vous aimez la lecture, vous avez une grande fenêtre à côté de laquelle vous asseoir et un joli balcon sur le parc.
- GASTON.- Ah! La vue sur le jardin est magnifique! C'est très lumineux.
- LUCIE.- Ah oui! C'est vrai...mais elle est où, la salle de bains?
- CHRISTOPHE.- Hé oui, j'oubliais! Suivez-moi. Voilà la cuisine. Elle est complètement équipée de tous les appareils électroménagers... Dans le coin, à côté de la fenêtre, une table où vous pouvez prendre le petit déjeuner.
- LUCIE.- Je n'aime pas trop le frigo. Je le trouve trop petit pour tous, si on va le partager.
- GASTON.- Comment tu as pensé à faire pour les courses? Est-ce que tu aimerais qu'on les fasse pour tous en même temps?
- CHRISTOPHE.- Moi, je préfère que chacun achète ce qu'il veut quand il veut. Mais on peut s'organiser ensemble si vous préférez. Je suis flexible.
- LUCIE.- Ah, par contre, moi je préfère m'organiser individuellement.

- CHRISTOPHE.- D'accord, pas de problème.
- GASTON.- Et la salle de bains?
- CHRISTOPHE.- Venez, je vous montre les toilettes. C'est petit, mais suffisant. Je m'excuse pour le désordre.
- GASTON.- Moi, ça ne me dérange pas le désordre.
- LUCIE.- Ah, moi si! Ça me dérange beaucoup!
- GASTON.- Et le chauffage pendant l'hiver?
- CHRISTOPHE.- Tout est compris dans le loyer. Ainsi que l'électricité et l'eau. Tout confort!
- LUCIE.- Et la salle de bains?
- CHRISTOPHE.- Voilà, finalement la salle de bains: un lavabo, et une grande baignoire. Elle est assez spacieuse.
- LUCIE.- Mais elle est juste à côté de ta chambre! C'est pas super!
- CHRISTOPHE.- Et alors?
- LUCIE.- C'est pas très intime. Ça m'embête de partager la même salle de bains. Je ne me sentirai pas très à l'aise.
- CHRISTOPHE.- Je vous assure que je suis très discret.
- LUCIE.- Ouais... peut être. Mais je vais réfléchir...

Evaluación de Educación Secundaria Obligatoria 2018	Código de ítem:
	4CFCO2445

Competencia Lingüística. Primera lengua extranjera (francés)

TÍTULO DE LA UNIDAD DE EVALUACIÓN: Des colocataires.

BLOQUE DE CONTENIDO	Comprensión de textos orales.
PROCESO COGNITIVO	Integrar e interpretar.
ESTÁNDAR DE APRENDIZAJE	Entiende lo que se le dice en transacciones y gestiones cotidianas y estructuradas (p. e. en bancos, tiendas, hoteles, restaurantes, transportes, centros educativos, lugares de trabajo), o menos habituales (p. e. en una farmacia, un hospital, en una comisaría o un organismo público), si puede pedir confirmación de algunos detalles.
Respuesta	Abierta <input type="checkbox"/> Semiabierta <input type="checkbox"/> Opción múltiple <input checked="" type="checkbox"/>

D'après le texte que tu viens d'écouter, l'appartement de Christophe est...

- A. Spacieux.
- B. Réduit.
- C. Moderne.
- D. Bourgeois.

CRITERIOS DE CODIFICACIÓN	Respuesta correcta: A. Spacieux.
	Se codificará la respuesta que haya dado el alumno: A, B, C o D Código 0: respuesta nula. Código 9: respuesta en blanco.

Evaluación de Educación Secundaria Obligatoria 2018	Código de ítem:
	4CFCO2446

Competencia Lingüística. Primera lengua extranjera (francés)

TÍTULO DE LA UNIDAD DE EVALUACIÓN: Des colocataires.

BLOQUE DE CONTENIDO	Comprensión de textos orales.
PROCESO COGNITIVO	Localizar y obtener información.
ESTÁNDAR DE APRENDIZAJE	Capta los puntos principales y detalles relevantes de mensajes grabados o de viva voz, claramente articulados, que contengan instrucciones, indicaciones u otra información, incluso de tipo técnico (p. e. en contestadores automáticos, o sobre cómo realizar un experimento en clase o cómo utilizar una máquina o dispositivo en el ámbito ocupacional).
Respuesta	Abierta <input type="checkbox"/> Semiabierta <input type="checkbox"/> Opción múltiple <input checked="" type="checkbox"/>

Christophe commence la visite de l'appartement par...

- A. La cuisine.
- B. Sa chambre.
- C. Le salon.
- D. La salle de bains.

CRITERIOS DE CODIFICACIÓN	Respuesta correcta: B. Sa chambre.
	Se codificará la respuesta que haya dado el alumno: A, B, C o D Código 0: respuesta nula. Código 9: respuesta en blanco.

Evaluación de Educación Secundaria Obligatoria 2018	Código de ítem:
	4CFCO2447

Competencia Lingüística. Primera lengua extranjera (francés)

TÍTULO DE LA UNIDAD DE EVALUACIÓN: Des colocataires.

BLOQUE DE CONTENIDO	Comprensión de textos orales.
PROCESO COGNITIVO	Localizar y obtener información.
ESTÁNDAR DE APRENDIZAJE	Capta los puntos principales y detalles relevantes de mensajes grabados o de viva voz, claramente articulados, que contengan instrucciones, indicaciones u otra información, incluso de tipo técnico (p. e. en contestadores automáticos, o sobre cómo realizar un experimento en clase o cómo utilizar una máquina o dispositivo en el ámbito ocupacional).
Respuesta	Abierta <input type="checkbox"/> Semiabierta <input type="checkbox"/> Opción múltiple <input checked="" type="checkbox"/>

Ensuite, lors de la visite du salon, Christophe signale certains meubles aux visiteurs.

- A. Deux grandes tables.
- B. Deux grands canapés.
- C. Deux grandes tables à canapé.
- D. Des canapés pour les invités.

CRITERIOS DE CODIFICACIÓN	Respuesta correcta: B. Deux grands canapés.
	Se codificará la respuesta que haya dado el alumno: A, B, C o D Código 0: respuesta nula. Código 9: respuesta en blanco.

Evaluación de Educación Secundaria Obligatoria 2018	Código de ítem:
	4CFCO2448

Competencia Lingüística. Primera lengua extranjera (francés)

TÍTULO DE LA UNIDAD DE EVALUACIÓN: Des colocataires.

BLOQUE DE CONTENIDO	Comprensión de textos orales.
PROCESO COGNITIVO	Localizar y obtener información.
ESTÁNDAR DE APRENDIZAJE	Identifica las ideas principales y detalles relevantes de una conversación formal o informal de cierta duración entre dos o más interlocutores que tiene lugar en su presencia y en la que se tratan temas conocidos o de carácter general o cotidiano, cuando el discurso está articulado con claridad y en una variedad estándar de la lengua.
Respuesta	Abierta <input type="checkbox"/> Semiabierta <input type="checkbox"/> Opción múltiple <input checked="" type="checkbox"/>

Lucie veut savoir où se trouve...

- A. Les toilettes.
- B. La chambre de Christophe.
- C. La salle de bains.
- D. La cuisine.

CRITERIOS DE CODIFICACIÓN	Respuesta correcta: C. La salle de bains.
	Se codificará la respuesta que haya dado el alumno: A, B, C o D Código 0: respuesta nula. Código 9: respuesta en blanco.

Evaluación de Educación Secundaria Obligatoria 2018	Código de ítem:
	4CFCO2449

Competencia Lingüística. Primera lengua extranjera (francés)

TÍTULO DE LA UNIDAD DE EVALUACIÓN: Des colocataires.

BLOQUE DE CONTENIDO	Comprensión de textos orales.
PROCESO COGNITIVO	Localizar y obtener información.
ESTÁNDAR DE APRENDIZAJE	Capta los puntos principales y detalles relevantes de mensajes grabados o de viva voz, claramente articulados, que contengan instrucciones, indicaciones u otra información, incluso de tipo técnico (p. e. en contestadores automáticos, o sobre cómo realizar un experimento en clase o cómo utilizar una máquina o dispositivo en el ámbito ocupacional).
Respuesta	Abierta <input type="checkbox"/> Semiabierta <input checked="" type="checkbox"/> Opción múltiple <input type="checkbox"/>

Complète la phrase avec le mot que tu as entendu dans l'audio.

Une grande fenêtre à côté de laquelle vous _____.

CRITERIOS DE CODIFICACIÓN	<p>Código 1: asseoir</p> <p>Código 0: cualquier otra respuesta.</p> <p>Código 9: respuesta en blanco.</p>
---------------------------	--

Evaluación de Educación Secundaria Obligatoria 2018	Código de ítem:
	4CFCO2450

Competencia Lingüística. Primera lengua extranjera (francés)

TÍTULO DE LA UNIDAD DE EVALUACIÓN: Des colocataires.

BLOQUE DE CONTENIDO	Comprensión de textos orales.
PROCESO COGNITIVO	Reflexionar y valorar.
ESTÁNDAR DE APRENDIZAJE	Comprende correspondencia personal, en cualquier soporte incluyendo foros online o blogs, en la que se describen con cierto detalle hechos y experiencias, impresiones y sentimientos; se narran hechos y experiencias, reales o imaginarios, y se intercambian información, ideas y opiniones sobre aspectos tanto abstractos como concretos de temas generales, conocidos o de su interés.
Respuesta	Abierta <input type="checkbox"/> Semiabierta <input type="checkbox"/> Opción múltiple <input checked="" type="checkbox"/>

Lors de la visite du salon, Gaston fait une exclamation admirative concernant la vue de la fenêtre sur le jardin. Quelle phrase correspond au sens correct?

- A. Le jardin est magnifique.
- B. La vue est lumineuse.
- C. La fenêtre est lumineuse.
- D. La vue est magnifique.

CRITERIOS DE CODIFICACIÓN	Respuesta correcta: D. La vue est magnifique.
	Se codificará la respuesta que haya dado el alumno: A, B, C o D Código 0: respuesta nula. Código 9: respuesta en blanco.

Evaluación de Educación Secundaria Obligatoria 2018	Código de ítem:
	4CFCO2451

Competencia Lingüística. Primera lengua extranjera (francés)

TÍTULO DE LA UNIDAD DE EVALUACIÓN: Des colocataires.

BLOQUE DE CONTENIDO	Comprensión de textos orales.
PROCESO COGNITIVO	Localizar y obtener información.
ESTÁNDAR DE APRENDIZAJE	Capta los puntos principales y detalles relevantes de mensajes grabados o de viva voz, claramente articulados, que contengan instrucciones, indicaciones u otra información, incluso de tipo técnico (p. e. en contestadores automáticos, o sobre cómo realizar un experimento en clase o cómo utilizar una máquina o dispositivo en el ámbito ocupacional).
Respuesta	Abierta <input type="checkbox"/> Semiabierta <input type="checkbox"/> Opción múltiple <input checked="" type="checkbox"/>

Dans la visite de la cuisine, Christophe fait référence à un type d'appareil. Lequel?

- A. Informatique.
- B. Électrodomestique.
- C. Électroménager.
- D. Gastronomie.

CRITERIOS DE CODIFICACIÓN	Respuesta correcta: C. Électroménager.
	Se codificará la respuesta que haya dado el alumno: A, B, C o D Código 0: respuesta nula. Código 9: respuesta en blanco.

Evaluación de Educación Secundaria Obligatoria 2018	Código de ítem:
	4CFCO2452

Competencia Lingüística. Primera lengua extranjera (francés)

TÍTULO DE LA UNIDAD DE EVALUACIÓN: Des colocataires.

BLOQUE DE CONTENIDO	Comprensión de textos orales.
PROCESO COGNITIVO	Reflexionar y valorar.
ESTÁNDAR DE APRENDIZAJE	Comprende correspondencia personal, en cualquier soporte incluyendo foros online o blogs, en la que se describen con cierto detalle hechos y experiencias, impresiones y sentimientos; se narran hechos y experiencias, reales o imaginarios, y se intercambian información, ideas y opiniones sobre aspectos tanto abstractos como concretos de temas generales, conocidos o de su interés.
Respuesta	Abierta <input type="checkbox"/> Semiabierta <input type="checkbox"/> Opción múltiple <input checked="" type="checkbox"/>

Des phrases suivantes, seulement UNE est vraie. Laquelle?

- A. Christophe préfère qu'on fasse les courses tous ensemble.
- B. Lucie préfère qu'on fasse les courses en commun.
- C. Gaston n'aime pas faire les courses.
- D. Christophe préfère qu'on fasse les courses chacun de son côté.

CRITERIOS DE CODIFICACIÓN	Respuesta correcta: D. Christophe préfère qu'on fasse les courses chacun de son côté.
	Se codificará la respuesta que haya dado el alumno: A, B, C o D Código 0: respuesta nula. Código 9: respuesta en blanco.

Evaluación de Educación Secundaria Obligatoria 2018	Código de ítem:
	4CFCO2453

Competencia Lingüística. Primera lengua extranjera (francés)

TÍTULO DE LA UNIDAD DE EVALUACIÓN: Des colocataires.

BLOQUE DE CONTENIDO	Comprensión de textos orales.
PROCESO COGNITIVO	Reflexionar y valorar.
ESTÁNDAR DE APRENDIZAJE	Comprende correspondencia personal, en cualquier soporte incluyendo foros online o blogs, en la que se describen con cierto detalle hechos y experiencias, impresiones y sentimientos; se narran hechos y experiencias, reales o imaginarios, y se intercambian información, ideas y opiniones sobre aspectos tanto abstractos como concretos de temas generales, conocidos o de su interés.
Respuesta	Abierta <input type="checkbox"/> Semiabierta <input type="checkbox"/> Opción múltiple <input checked="" type="checkbox"/>

Des phrases suivantes, seulement UNE est vraie. Laquelle?

- A. Gaston aime bien l'organisation et ne supporte pas le désordre.
- B. Christophe s'excuse à cause du désordre.
- C. Lucie proteste à cause de l'ordre.
- D. Tous les trois détestent le désordre.

CRITERIOS DE CODIFICACIÓN	Respuesta correcta: B. Christophe s'excuse à cause du désordre.
	Se codificará la respuesta que haya dado el alumno: A, B, C o D Código 0: respuesta nula. Código 9: respuesta en blanco.

Evaluación de Educación Secundaria Obligatoria 2018	Código de ítem:
	4CFCO2454

Competencia Lingüística. Primera lengua extranjera (francés)

TÍTULO DE LA UNIDAD DE EVALUACIÓN: Des colocataires.

BLOQUE DE CONTENIDO	Comprensión de textos orales.
PROCESO COGNITIVO	Localizar y obtener información.
ESTÁNDAR DE APRENDIZAJE	Capta los puntos principales y detalles relevantes de mensajes grabados o de viva voz, claramente articulados, que contengan instrucciones, indicaciones u otra información, incluso de tipo técnico (p. e. en contestadores automáticos, o sobre cómo realizar un experimento en clase o cómo utilizar una máquina o dispositivo en el ámbito ocupacional).
Respuesta	Abierta <input type="checkbox"/> Semiabierta <input checked="" type="checkbox"/> Opción múltiple <input type="checkbox"/>

Complète la phrase avec le mot exact utilisé dans l'audio.

Comment tu as pensé à faire pour les courses? Est-ce que tu aimerais qu'on les _____ pour tous en même temps?

CRITERIOS DE CODIFICACIÓN	<p>Código 1: fasse</p> <p>Código 0: cualquier otra respuesta.</p> <p>Código 9: respuesta en blanco.</p>
---------------------------	--

Evaluación de Educación Secundaria Obligatoria 2018	Código de ítem:
	4CFCO2455

Competencia Lingüística. Primera lengua extranjera (francés)

TÍTULO DE LA UNIDAD DE EVALUACIÓN: Des colocataires.

BLOQUE DE CONTENIDO	Comprensión de textos orales.
PROCESO COGNITIVO	Reflexionar y valorar.
ESTÁNDAR DE APRENDIZAJE	Comprende correspondencia personal, en cualquier soporte incluyendo foros online o blogs, en la que se describen con cierto detalle hechos y experiencias, impresiones y sentimientos; se narran hechos y experiencias, reales o imaginarios, y se intercambian información, ideas y opiniones sobre aspectos tanto abstractos como concretos de temas generales, conocidos o de su interés.
Respuesta	Abierta <input type="checkbox"/> Semiabierta <input type="checkbox"/> Opción múltiple <input checked="" type="checkbox"/>

Des phrases suivantes, seulement UNE est vraie. Laquelle?

- A. L'eau et l'électricité sont comprises dans le confort.
- B. L'eau et l'électricité sont achetées dans le loyer.
- C. Le loyer est compris dans l'eau et l'électricité.
- D. L'eau et l'électricité sont comprises dans le loyer.

CRITERIOS DE CODIFICACIÓN	Respuesta correcta: D. L'eau et l'électricité sont comprises dans le loyer.
	Se codificará la respuesta que haya dado el alumno: A, B, C o D Código 0: respuesta nula. Código 9: respuesta en blanco.

Evaluación de Educación Secundaria Obligatoria 2018	Código de ítem:
	4CFCO2456

Competencia Lingüística. Primera lengua extranjera (francés)

TÍTULO DE LA UNIDAD DE EVALUACIÓN: Des colocataires.

BLOQUE DE CONTENIDO	Comprensión de textos orales.
PROCESO COGNITIVO	Localizar y obtener información.
ESTÁNDAR DE APRENDIZAJE	Capta los puntos principales y detalles relevantes de mensajes grabados o de viva voz, claramente articulados, que contengan instrucciones, indicaciones u otra información, incluso de tipo técnico (p. e. en contestadores automáticos, o sobre cómo realizar un experimento en clase o cómo utilizar una máquina o dispositivo en el ámbito ocupacional).
Respuesta	Abierta <input type="checkbox"/> Semiabierta <input checked="" type="checkbox"/> Opción múltiple <input type="checkbox"/>

Complète la phrase avec le mot exact utilisé par Lucie dans l’audio.

C’est pas très intime. Ça _____ de partager la même salle de bains.

CRITERIOS DE CODIFICACIÓN	<p>Código 1: m’embête.</p> <p>Código 0: cualquier otra respuesta.</p> <p>Código 9: respuesta en blanco.</p>
---------------------------	--

COMPREHENSION ECRITE: LES FEMMES DANS LE MONDE DU TRAVAIL



A continuación vas a leer un texto acerca de las mujeres en el mundo del trabajo. Después deberás responder a las preguntas que se indican.

L'Organisation internationale du travail (OIT) a publié, lundi 7 mars, un rapport concernant les "Femmes au travail", à la veille de la Journée internationale des droits de femmes. Ce rapport confirme, effectivement, que la situation des femmes dans le monde professionnel, au niveau mondial, ne s'est quasiment pas améliorée.

Les chiffres sont évidents: le taux de participation au niveau mondial des femmes à la population active entre 1995 et 2015 est passé de 52,4% à 49,6%, selon l'OIT. La quantité de femmes faisant partie de la population active est de 1,3 milliard, contre 2 milliards d'hommes. Cela représente un pourcentage de 46% de femmes en âge de travailler (plus de 15 ans) et 72% d'hommes.

Il est vrai qu'en matière d'accès à la santé et à l'éducation, la situation des femmes s'est améliorée, mais en ce qui concerne le monde de l'économie et les aspects sociaux, il reste encore beaucoup de travail à faire.

Par exemple, la présence des femmes à l'école ne cesse d'augmenter: on a réussi à atteindre la parité entre garçons et filles dans le cadre de l'enseignement primaire et secondaire dans 123 pays. Cependant, cette réalité ne se correspond pas avec la situation dans le monde du travail. Ce fait comporte jeter à la poubelle énormément de possibilités et de talent des femmes.

Dans le secteur de l'économie familiale, la femme est surreprésentée, c'est à dire, travaillant pour la famille, pour leurs maris, et dans des entreprises agricoles, dans l'artisanat et dans le commerce. Elles sont également plus nombreuses dans l'économie informelle et travaillent pour leur propre compte.

Cette précarité comporte notamment des salaires plus faibles. Même s'il y a eu des progrès dans ce sens-là, ils sont tellement limités qu'il faudra très longtemps pour atteindre le but de l'égalité.

Une autre conséquence est que les femmes sont moins bien protégées socialement que les hommes, par exemple dans le cas des pensions de retraite. En effet, il arrive très souvent que les femmes ne cotisent pas à la protection sociale. Ou bien, la différence entre le travail effectué et le travail rémunéré: l'inégalité entre hommes et femmes persiste.

Evaluación de Educación Secundaria Obligatoria 2018	Código de ítem:
	4CFCE2215

Competencia Lingüística. Primera lengua extranjera (francés)

TÍTULO DE LA UNIDAD DE EVALUACIÓN: Les femmes dans le monde du travail.

BLOQUE DE CONTENIDO	Comprensión de textos escritos.
PROCESO COGNITIVO	Integrar e interpretar.
ESTÁNDAR DE APRENDIZAJE	Entiende información específica de carácter concreto en páginas Web y otros materiales de referencia o consulta claramente estructurados (p. e. enciclopedias, diccionarios, monografías, presentaciones) sobre temas relativos a materias académicas o asuntos ocupacionales relacionados con su especialidad o con sus intereses.
Respuesta	Abierta <input type="checkbox"/> Semiabierta <input type="checkbox"/> Opción múltiple <input checked="" type="checkbox"/>

D'après le texte...

L'OIT, lundi 7 mars, a publié un rapport...

- A. qui s'occupe des droits des femmes françaises.
- B. qui parle des conditions de travail des femmes.
- C. au cours de la Veille Journée internationale des droits des femmes.
- D. concernant les vieilles femmes dans le monde professionnel.

CRITERIOS DE CODIFICACIÓN	Respuesta correcta: B. qui parle des conditions de travail des femmes.
	Se codificará la respuesta que haya dado el alumno: A, B, C o D Código 0: respuesta nula. Código 9: respuesta en blanco.

Evaluación de Educación Secundaria Obligatoria 2018	Código de ítem:
	4CFCE2216

Competencia Lingüística. Primera lengua extranjera (francés)

TÍTULO DE LA UNIDAD DE EVALUACIÓN: Les femmes dans le monde du travail.

BLOQUE DE CONTENIDO	Comprensión de textos escritos.
PROCESO COGNITIVO	Localizar y obtener información.
ESTÁNDAR DE APRENDIZAJE	Localiza con facilidad información específica de carácter concreto en textos periodísticos en cualquier soporte, bien estructurados y de extensión media, tales como noticias glosadas; reconoce ideas significativas de artículos divulgativos sencillos, e identifica las conclusiones principales en textos de carácter claramente argumentativo, siempre que pueda releer las secciones difíciles.
Respuesta	Abierta <input type="checkbox"/> Semiabierta <input type="checkbox"/> Opción múltiple <input checked="" type="checkbox"/>

D'après le texte...

La situation des femmes dans le monde professionnel...

- A. a un bon niveau mondial.
- B. a fait des progrès très limités.
- C. a confirmé un niveau effectif.
- D. a été améliorée effectivement.

CRITERIOS DE CODIFICACIÓN	Respuesta correcta: B. a fait des progrès très limités.
	Se codificará la respuesta que haya dado el alumno: A, B, C o D Código 0: respuesta nula. Código 9: respuesta en blanco.

Evaluación de Educación Secundaria Obligatoria 2018	Código de ítem:
	4CFCE2217

Competencia Lingüística. Primera lengua extranjera (francés)

TÍTULO DE LA UNIDAD DE EVALUACIÓN: Les femmes dans le monde du travail.

BLOQUE DE CONTENIDO	Comprensión de textos escritos.
PROCESO COGNITIVO	Localizar y obtener información.
ESTÁNDAR DE APRENDIZAJE	Localiza con facilidad información específica de carácter concreto en textos periodísticos en cualquier soporte, bien estructurados y de extensión media, tales como noticias glosadas; reconoce ideas significativas de artículos divulgativos sencillos, e identifica las conclusiones principales en textos de carácter claramente argumentativo, siempre que pueda releer las secciones difíciles.
Respuesta	Abierta <input type="checkbox"/> Semiabierta <input type="checkbox"/> Opción múltiple <input checked="" type="checkbox"/>

D'après le texte...

49,6%...

- A. c'est le pourcentage mondial des femmes qui travaillent à partir de 1995.
- B. c'est le taux des femmes au travail entre 1995 et 2015.
- C. c'est le taux mondial des femmes au travail en 2015.
- D. c'est le pourcentage des femmes dans l'ensemble de la population en 2015.

CRITERIOS DE CODIFICACIÓN	Respuesta correcta: C. c'est le taux mondial des femmes au travail en 2015.
	Se codificará la respuesta que haya dado el alumno: A, B, C o D Código 0: respuesta nula. Código 9: respuesta en blanco.

Evaluación de Educación Secundaria Obligatoria 2018	Código de ítem:
	4CFCE2218

Competencia Lingüística. Primera lengua extranjera (francés)

TÍTULO DE LA UNIDAD DE EVALUACIÓN: Les femmes dans le monde du travail.

BLOQUE DE CONTENIDO	Comprensión de textos escritos.
PROCESO COGNITIVO	Localizar y obtener información.
ESTÁNDAR DE APRENDIZAJE	Localiza con facilidad información específica de carácter concreto en textos periodísticos en cualquier soporte, bien estructurados y de extensión media, tales como noticias glosadas; reconoce ideas significativas de artículos divulgativos sencillos, e identifica las conclusiones principales en textos de carácter claramente argumentativo, siempre que pueda releer las secciones difíciles.
Respuesta	Abierta <input type="checkbox"/> Semiabierta <input type="checkbox"/> Opción múltiple <input checked="" type="checkbox"/>

D'après le texte...

Les femmes actives au travail sont...

- A. 1,3 millions.
- B. 1,3 milliard alors que les hommes sont 2 milliards.
- C. 1,3 milliards, et 2 milliards d'hommes sont contre ces femmes.
- D. contre 2 milliards d'hommes.

CRITERIOS DE CODIFICACIÓN	Respuesta correcta: B. 1,3 milliard alors que les hommes sont 2 milliards.
	Se codificará la respuesta que haya dado el alumno: A, B, C o D Código 0: respuesta nula. Código 9: respuesta en blanco.

Evaluación de Educación Secundaria Obligatoria 2018	Código de ítem:
	4CFCE2219

Competencia Lingüística. Primera lengua extranjera (francés)

TÍTULO DE LA UNIDAD DE EVALUACIÓN: Les femmes dans le monde du travail.

BLOQUE DE CONTENIDO	Comprensión de textos escritos.
PROCESO COGNITIVO	Integrar e interpretar.
ESTÁNDAR DE APRENDIZAJE	Entiende información específica de carácter concreto en páginas Web y otros materiales de referencia o consulta claramente estructurados (p. e. enciclopedias, diccionarios, monografías, presentaciones) sobre temas relativos a materias académicas o asuntos ocupacionales relacionados con su especialidad o con sus intereses.
Respuesta	Abierta <input type="checkbox"/> Semiabierta <input type="checkbox"/> Opción múltiple <input checked="" type="checkbox"/>

D'après le texte...

L'accès à la santé et à l'éducation...

- A. a amélioré le monde de l'économie et la société.
- B. est devenu plus facile pour les femmes.
- C. a créé beaucoup de postes de travail.
- D. a concerné l'économie du monde et les aspects sociaux.

CRITERIOS DE CODIFICACIÓN	Respuesta correcta: B. est devenu plus facile pour les femmes.
	Se codificará la respuesta que haya dado el alumno: A, B, C o D Código 0: respuesta nula. Código 9: respuesta en blanco.

Evaluación de Educación Secundaria Obligatoria 2018	Código de ítem:
	4CFCE2220

Competencia Lingüística. Primera lengua extranjera (francés)

TÍTULO DE LA UNIDAD DE EVALUACIÓN: Les femmes dans le monde du travail.

BLOQUE DE CONTENIDO	Comprensión de textos escritos.
PROCESO COGNITIVO	Localizar y obtener información.
ESTÁNDAR DE APRENDIZAJE	Localiza con facilidad información específica de carácter concreto en textos periodísticos en cualquier soporte, bien estructurados y de extensión media, tales como noticias glosadas; reconoce ideas significativas de artículos divulgativos sencillos, e identifica las conclusiones principales en textos de carácter claramente argumentativo, siempre que pueda releer las secciones difíciles.
Respuesta	Abierta <input type="checkbox"/> Semiabierta <input type="checkbox"/> Opción múltiple <input checked="" type="checkbox"/>

D'après le texte...

La présence des femmes à l'école...

- A. n'arrive pas à augmenter.
- B. a augmenté la rivalité entre garçons et filles.
- C. a fait réussir l'enseignement primaire et secondaire.
- D. a atteint l'égalité entre les deux sexes.

CRITERIOS DE CODIFICACIÓN	Respuesta correcta: D. a atteint l'égalité entre les deux sexes.
	Se codificará la respuesta que haya dado el alumno: A, B, C o D Código 0: respuesta nula. Código 9: respuesta en blanco.

Evaluación de Educación Secundaria Obligatoria 2018	Código de ítem:
	4CFCE2221

Competencia Lingüística. Primera lengua extranjera (francés)

TÍTULO DE LA UNIDAD DE EVALUACIÓN: Les femmes dans le monde du travail.

BLOQUE DE CONTENIDO	Comprensión de textos escritos.
PROCESO COGNITIVO	Localizar y obtener información.
ESTÁNDAR DE APRENDIZAJE	Localiza con facilidad información específica de carácter concreto en textos periodísticos en cualquier soporte, bien estructurados y de extensión media, tales como noticias glosadas; reconoce ideas significativas de artículos divulgativos sencillos, e identifica las conclusiones principales en textos de carácter claramente argumentativo, siempre que pueda releer las secciones difíciles.
Respuesta	Abierta <input type="checkbox"/> Semiabierta <input type="checkbox"/> Opción múltiple <input checked="" type="checkbox"/>

D'après le texte...

Le talent des femmes...

- A. est jeté à la poubelle à cause de cette situation.
- B. se correspond avec la situation dans le monde du travail.
- C. a énormément de possibilités.
- D. s'est énormément amélioré à cause de la présence des femmes à l'école.

CRITERIOS DE CODIFICACIÓN	Respuesta correcta: A. est jeté à la poubelle à cause de cette situation.
	Se codificará la respuesta que haya dado el alumno: A, B, C o D Código 0: respuesta nula. Código 9: respuesta en blanco.

Evaluación de Educación Secundaria Obligatoria 2018	Código de ítem:
	4CFCE2222

Competencia Lingüística. Primera lengua extranjera (francés)

TÍTULO DE LA UNIDAD DE EVALUACIÓN: Les femmes dans le monde du travail.

BLOQUE DE CONTENIDO	Comprensión de textos escritos.
PROCESO COGNITIVO	Integrar e interpretar.
ESTÁNDAR DE APRENDIZAJE	Entiende información específica de carácter concreto en páginas Web y otros materiales de referencia o consulta claramente estructurados (p. e. enciclopedias, diccionarios, monografías, presentaciones) sobre temas relativos a materias académicas o asuntos ocupacionales relacionados con su especialidad o con sus intereses.
Respuesta	Abierta <input type="checkbox"/> Semiabierta <input type="checkbox"/> Opción múltiple <input checked="" type="checkbox"/>

D'après le texte...

Dans des entreprises agricoles...

- A. il y a moins de femmes que dans le secteur de l'économie familiale.
- B. le pourcentage des femmes est très nombreux.
- C. la présence des maris est majoritaire.
- D. à différence de l'artisanat et du commerce, les femmes sont surreprésentées.

CRITERIOS DE CODIFICACIÓN	Respuesta correcta: B. le pourcentage des femmes est très nombreux.
	Se codificará la respuesta que haya dado el alumno: A, B, C o D Código 0: respuesta nula. Código 9: respuesta en blanco.

Evaluación de Educación Secundaria Obligatoria 2018	Código de ítem:
	4CFCE2223

Competencia Lingüística. Primera lengua extranjera (francés)

TÍTULO DE LA UNIDAD DE EVALUACIÓN: Les femmes dans le monde du travail.

BLOQUE DE CONTENIDO	Comprensión de textos escritos.
PROCESO COGNITIVO	Localizar y obtener información.
ESTÁNDAR DE APRENDIZAJE	Identifica información relevante en instrucciones detalladas sobre el uso de aparatos, dispositivos o programas informáticos, y sobre la realización de actividades y normas de seguridad o de convivencia (p. e. en un evento cultural, en una residencia de estudiantes o en un contexto ocupacional).
Respuesta	Abierta <input type="checkbox"/> Semiabierta <input type="checkbox"/> Opción múltiple <input checked="" type="checkbox"/>

D'après le texte...

Les salaires des femmes...

- A. sont moins élevés à cause de la précarité au travail.
- B. ont fait que la précarité au travail soit plus faible.
- C. ont contribué au progrès de l'égalité.
- D. ont marqué une limite pour atteindre le but de l'égalité.

CRITERIOS DE CODIFICACIÓN	Respuesta correcta: A. sont moins élevés à cause de la précarité au travail.
	Se codificará la respuesta que haya dado el alumno: A, B, C o D Código 0: respuesta nula. Código 9: respuesta en blanco.

Evaluación de Educación Secundaria Obligatoria 2018	Código de ítem:
	4CFCE2224

Competencia Lingüística. Primera lengua extranjera (francés)

TÍTULO DE LA UNIDAD DE EVALUACIÓN: Les femmes dans le monde du travail.

BLOQUE DE CONTENIDO	Comprensión de textos escritos.
PROCESO COGNITIVO	Localizar y obtener información.
ESTÁNDAR DE APRENDIZAJE	Localiza con facilidad información específica de carácter concreto en textos periodísticos en cualquier soporte, bien estructurados y de extensión media, tales como noticias glosadas; reconoce ideas significativas de artículos divulgativos sencillos, e identifica las conclusiones principales en textos de carácter claramente argumentativo, siempre que pueda releer las secciones difíciles.
Respuesta	Abierta <input type="checkbox"/> Semiabierta <input type="checkbox"/> Opción múltiple <input checked="" type="checkbox"/>

D'après le texte...

Socialement, les femmes sont _____ protégées que les hommes.

- A. mieux.
- B. moins.
- C. moins mal.
- D. meilleur.

CRITERIOS DE CODIFICACIÓN	Respuesta correcta: B. moins.
	Se codificará la respuesta que haya dado el alumno: A, B, C o D Código 0: respuesta nula. Código 9: respuesta en blanco.

Evaluación de Educación Secundaria Obligatoria 2018	Código de ítem:
	4CFCE2225

Competencia Lingüística. Primera lengua extranjera (francés)

TÍTULO DE LA UNIDAD DE EVALUACIÓN: Les femmes dans le monde du travail.

BLOQUE DE CONTENIDO	Comprensión de textos escritos.
PROCESO COGNITIVO	Localizar y obtener información.
ESTÁNDAR DE APRENDIZAJE	Localiza con facilidad información específica de carácter concreto en textos periodísticos en cualquier soporte, bien estructurados y de extensión media, tales como noticias glosadas; reconoce ideas significativas de artículos divulgativos sencillos, e identifica las conclusiones principales en textos de carácter claramente argumentativo, siempre que pueda releer las secciones difíciles.
Respuesta	Abierta <input type="checkbox"/> Semiabierta <input checked="" type="checkbox"/> Opción múltiple <input type="checkbox"/>

Réponds à la question en fonction de l'information donnée dans le texte:

Dans quel secteur on a réussi à atteindre la parité entre les deux sexes?

CRITERIOS DE CODIFICACIÓN	<p>Código 1: l'enseignement primaire et secondaire</p> <p>Código 0: cualquier otra respuesta.</p> <p>Código 9: respuesta en blanco.</p>
---------------------------	--

EXPRESSION ECRITE : MES VACANCES A PARIS

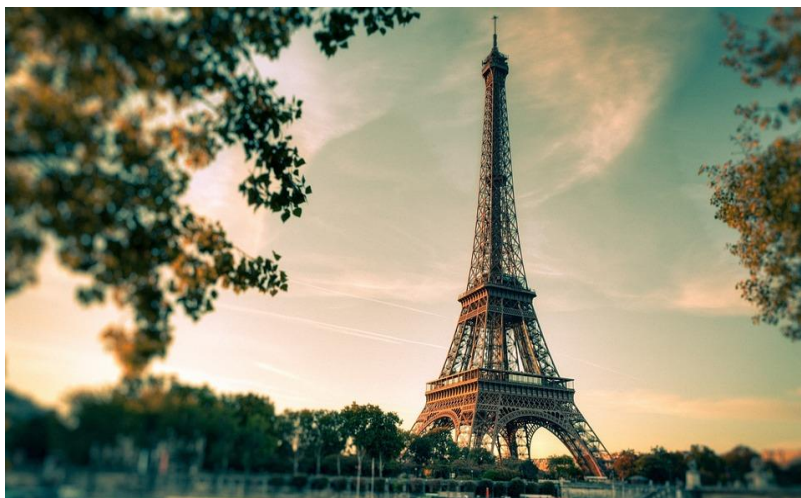

SECTION 1: Complète les phrases suivantes :

Evaluación de Educación Secundaria Obligatoria 2018		Código de ítem:	
		4CFEE2570	
Competencia Lingüística. Primera lengua extranjera (francés)			
TÍTULO DE LA UNIDAD DE EVALUACIÓN: Mes vacances à Paris			
BLOQUE DE CONTENIDO	Producción de textos escritos.		
PROCESO COGNITIVO	Adecuación.		
ESTÁNDAR DE APRENDIZAJE	Se desenvuelve adecuadamente en situaciones cotidianas y menos habituales que pueden surgir durante un viaje o estancia en otros países por motivos personales, educativos u ocupacionales (transporte, alojamiento, comidas, solicitar atención, información, ayuda o explicaciones, y hacer una reclamación o una gestión formal de manera sencilla pero correcta y adecuada al contexto.		
Respuesta	Abierta <input type="checkbox"/>	Semiabierta <input checked="" type="checkbox"/>	Opción múltiple <input type="checkbox"/>

Complète la phrase suivante :

Madame, pour aller à Notre Dame, descendez à la prochaine _____ de métro.

CRITERIOS DE CODIFICACIÓN	<p>Código 1: station.</p> <p>Código 0: cualquier otra respuesta.</p> <p>Código 9: respuesta en blanco.</p>
---------------------------	---

Evaluación de Educación Secundaria Obligatoria 2018	Código de ítem:
	4CFEE2571

Competencia Lingüística. Primera lengua extranjera (francés)

MES VACANCES À PARIS

BLOQUE DE CONTENIDO	Producción de textos escritos.
PROCESO COGNITIVO	Adecuación.
ESTÁNDAR DE APRENDIZAJE	Se desenvuelve adecuadamente en situaciones cotidianas y menos habituales que pueden surgir durante un viaje o estancia en otros países por motivos personales, educativos u ocupacionales (transporte, alojamiento, comidas, solicitar atención, información, ayuda o explicaciones, y hacer una reclamación o una gestión formal de manera sencilla pero correcta y adecuada al contexto.
Respuesta	Abierta <input type="checkbox"/> Semiabierta <input checked="" type="checkbox"/> Opción múltiple <input type="checkbox"/>

Complète la phrase suivante :

Tu es dans une cafétéria afin de prendre le petit déjeuner et tu veux payer. Complète :

« S'il vous plaît, l' _____ ! ».

CRITERIOS DE CODIFICACIÓN	<p>Código 1: addition.</p> <p>Código 0: cualquier otra respuesta.</p> <p>Código 9: respuesta en blanco.</p>
---------------------------	--

SECTION 2: Composition écrite.

(10 ITEMS de 4CFEE2560 a 4CFEE2569. VER RÚBRICA)

Tu vas tout nous expliquer: pourquoi tu as choisi Paris comme destination et pourquoi tu as choisi l'hiver, quels préparatifs tu dois faire: documents, réservations d'hôtel et de vol, tickets, valise, etc. (explique tout de façon détaillée), quelles visites culturelles tu as prévues de faire à Paris, comment tu vas te déplacer dans la ville, comment tu vas faire pour rencontrer ton copain, etc.

RÚBRICA DE CODIFICACIÓN: MES VACANCES À PARIS

Indicaciones previas:

Se codificará 0 en todos los apartados en los siguientes casos:

- ✓ Cuando el texto producido no tenga ninguna relación con el tema propuesto en la tarea (por ejemplo, si trata sobre cuestiones personales o sobre asuntos que no tienen nada que ver con las instrucciones de la tarea).
- ✓ Cuando la caligrafía sea completamente ininteligible y no permita la comprensión de la producción.
- ✓ Cuando el número de palabras no alcance las **80** palabras.

ÍTEM	PROCESO COGNITIVO	CÓDIGO 0	CÓDIGO 1
4CFEE2560	Coherencia. Eficacia comunicativa.	La producción no tiene un sentido global. Las ideas son escasas, poco claras y repetitivas. Las ideas están expresadas de manera desorganizada e incoherente.	La producción tiene un sentido global y transmite las ideas con claridad y coherencia. Las ideas están expresadas de forma organizada y coherente.
4CFEE2561	Coherencia. Estructura.	El texto no se organiza en función de estructuras lógicas. Presenta las ideas de forma inconexa o dispersa y es difícil entender lo que quiere expresar.	El texto responde a una organización y estructura reconocible, con relación lógica entre sus partes (expositivo-argumentativa, causa/consecuencia, ventaja/desventaja, etc.).
4CFEE2562	Cohesión. Eficacia comunicativa.	Solo usa la yuxtaposición, o bien usa un número escaso de conectores y de conjunciones de forma reiterada. Por ejemplo, solo usa <i>et</i> , <i>mais</i> y <i>parce que</i> y los repite insistentemente a lo largo de la producción.	Relaciona las oraciones con conectores y conjunciones (<i>mais</i> , <i>pourtant</i> , <i>cependant</i> , <i>en plus</i> , <i>en effet</i> , <i>parce que</i> , <i>depuis</i> , etc.) de forma variada y sin repeticiones. Cada conjunción es repetida un máximo de dos veces. Usa los pronombres <i>en</i> , <i>y</i> .

ÍTEM	PROCESO COGNITIVO	CÓDIGO 0	CÓDIGO 1
4CFEE2563	Cohesión. Vocabulario.	No utiliza adjetivos o usa menos de cuatro en toda la producción. Hace un uso incorrecto de los adjetivos (concordancia de género y número).	Utiliza una variedad de adjetivos para describir objetos, acciones, personas, impresiones o sentimientos, así como diferentes grados del adjetivo. Usa los adjetivos con la concordancia correcta en género y número. Usa adverbios y/o expresiones adverbiales.
4CFEE2564	Cohesión. Tiempos y formas verbales.	Comete más de tres errores gramaticales. Emplea incorrectamente los tiempos y formas verbales: - Desinencias personales. - Verbos irregulares. - Usa incorrectamente los verbos auxiliares <i>être/avoir</i> . - No hace correctamente la concordancia del participio pasado.	Utiliza tiempos verbales variados y ajustados a las preguntas que se plantean: <i>présent de l'indicatif, imparfait de l'indicatif, passé composé, plus-que-parfait, futur simple, conditionnel présent, futur proche, passé récent</i> . Puede cometer hasta tres errores máximo en los tiempos y formas verbales.
4CFEE2569	Cohesión. Gramática.	Usa solamente estructuras gramaticales simples (frases simples). Usa solo oraciones coordinadas o yuxtapuestas.	Usa estructuras gramaticales de cierta complejidad como la voz pasiva y/o el estilo indirecto. Utiliza oraciones subordinadas: oraciones adverbiales, condicionales y de relativo. Debe usar al menos cuatro oraciones subordinadas de diferentes tipos (<i>adverbiales, adjetivas de relativo</i> , etc). Puede cometer hasta dos errores gramaticales en dichas construcciones sintácticas. Por ejemplo: - Usa un relativo no adecuado al referente: <i>qui</i> en lugar de <i>que</i> (dependiendo de su función sintáctica). - Usa una conjunción errónea en una oración adverbial. Ejemplo: <i>pourtant</i> para expresar consecuencia.

ÍTEM	PROCESO COGNITIVO	CÓDIGO 0	CÓDIGO 1
4CFEE2565	Adecuación. Vocabulario.	<p>Hace un uso limitado de las expresiones de opinión; por ejemplo, solo utiliza <i>je pense que...</i></p> <p>Repite más de tres veces la misma expresión a lo largo de la producción.</p>	<p>Utiliza expresiones de opinión de forma variada: <i>à mon avis, pour moi, je pense que, je crois que, je trouve que, etc.</i>, evitando la repetición de las mismas.</p> <p>Puede repetir una expresión hasta tres veces.</p>
4CFEE2566	Adecuación. Vocabulario.	<p>Utiliza un vocabulario pobre y repetitivo por debajo del nivel requerido para el tema y su edad.</p> <p>Comete más de tres errores semánticos; por ejemplo, escribe palabras en su lengua materna, se las inventa o usa <i>faux amis</i>.</p> <p>El léxico no tiene relación con el campo semántico que se propone.</p>	<p>Utiliza un vocabulario adecuado al tema (los viajes, la ciudad, el turismo, la cultura, el arte, los sentimientos, la opinión) y a su edad.</p> <p>Puede cometer hasta tres errores semánticos, por ejemplo:</p> <ul style="list-style-type: none"> - usa <i>faux amis</i>; - usa palabras con una acepción no adecuada al contexto del tema; - confunde el significado de alguna palabra.
4CFEE2567	Adecuación. Ortografía y puntuación.	<p>Comete más de cinco errores ortográficos y de puntuación (sin contar los errores de conjugación verbal):</p> <ul style="list-style-type: none"> - no usa mayúsculas, - escribe palabras de forma incorrecta; - omite o equivoca acentos (grave, agudo, circunflejo); - escribe las palabras de forma ilegible; - no usa apenas signos de puntuación o lo hace incorrectamente a lo largo de toda la producción. Por ejemplo, solo usa comas. 	<p>La producción no presenta errores ortográficos y utiliza correctamente los signos de puntuación: puntos, comas, signos de interrogación y admiración.</p> <p>Puede cometer hasta cinco errores ortográficos (uso de mayúsculas, incorrecciones ortográficas, acentuación incorrecta, etc.).</p> <p>Utiliza correctamente la puntuación (de modo variado: coma, punto, punto y aparte, etc.) de modo que aporta orden y coherencia al texto.</p>
4CFEE2568	Adecuación. Gramática.	<p>Las oraciones presentan una sintaxis incorrecta y no respetan el orden adecuado en la frase. Por ejemplo:</p> <ul style="list-style-type: none"> - No respeta el orden sujeto/verbo/complementos. - Omite el NE o el PAS en la negación de verbos. - Omite el pronombre personal sujeto del verbo en la oración. 	<p>Las oraciones son sintáctica y morfológicamente correctas.</p> <p>Las oraciones son semánticamente coherentes.</p> <p>Respeto el orden de las palabras adecuado en cualquier tipo de oración (<i>afirmativa, negativa, interrogativa o imperativa</i>).</p>

MATRIZ DE ESPECIFICACIONES

Competencia lingüística. Primera lengua extranjera. Francés.

Curso 2017/18

		Procesos cognitivos			Porcentaje asignado al bloque	Porcentaje en la prueba
		Localizar y obtener información	Integrar e interpretar	Reflexionar y valorar		
Bloques de contenido	Bloque 1: comprensión de textos orales. Bloque 3: comprensión de textos escritos.	4CFCE2216			60 %	23 ítems 65,7 %
		4CFCE2217				
		4CFCE2218				
		4CFCE2220				
		4CFCE2221				
		4CFCE2223				
		4CFCE2224	4CFCE2215	4CFCE2450		
		4CFCE2225	4CFCE2219	4CFCE2452		
		4CFCE2446	4CFCE2222	4CFCE2453		
		4CFCE2447	4CFCE2445	4CFCE2455		
		4CFCE2448				
		4CFCE2449				
		4CFCE2451				
		4CFCE2454				
4CFCE2456						

		Procesos cognitivos			Porcentaje asignado al bloque	Porcentaje en la prueba
		Coherencia	Cohesión	Adecuación		
Bloques de contenido	Bloque 2: Producción de textos orales: expresión e interacción. Bloque 4: Producción de textos escritos: expresión e interacción			4CFEE2570	40 %	12 ítems 34,3 %
		4CFEE2560	4CFEE2562	4CFEE2571		
		4CFEE2561	4CFEE2563	4CFEE2565		
		4CFEE2569	4CFEE2564	4CFEE2566		
				4CFEE2567		
				4CFEE2568		

Evaluación de Educación Secundaria Obligatoria

CA

CMAC

PAÍS	CCAA	PROV	CENTRO	GRUPO	ALUMNO	LC
CUADERNILLO	CLE	CM		CLI	CSC	DC

Matemáticas orientadas a las enseñanzas académicas

4º

curso de ESO
Curso 2017-2018

Competencia matemática



GOBIERNO DE ESPAÑA

MINISTERIO DE EDUCACIÓN, CULTURA Y DEPORTE

SECRETARÍA DE ESTADO DE EDUCACIÓN, FORMACIÓN PROFESIONAL Y UNIVERSIDADES
DIRECCIÓN GENERAL DE EVALUACIÓN Y COOPERACIÓN TERRITORIAL

inee

Instituto Nacional de Evaluación Educativa

En la última página puedes encontrar una tabla con algunas fórmulas habituales.



INSTRUCCIONES

En esta prueba tendrás que responder a distintos tipos de preguntas. Si no sabes contestar alguna pregunta, no pierdas tiempo y pasa a la siguiente. Lee cada pregunta atentamente.

Algunas preguntas tendrán cuatro posibles respuestas, pero solo una es correcta. Rodea la letra que se encuentre junto a ella. Mira este ejemplo:

Ejemplo 1

¿Cuántos meses tiene un año? Elige la respuesta correcta.

- A. 2 meses
- B. 17 meses
- C. 12 meses
- D. 11 meses

Si decides cambiar una respuesta, tacha con una X tu primera elección y rodea la respuesta correcta. Mira este ejemplo, donde primero se eligió la respuesta A y luego la C.

Ejemplo 1

¿Cuántos meses tiene un año? Elige la respuesta correcta.

- A. 2 meses
- B. 17 meses
- C. 12 meses
- D. 11 meses

En otras preguntas deberás decidir si las afirmaciones son verdaderas o falsas.

Ejemplo 2

Marca con una X si las siguientes afirmaciones son verdaderas o falsas.

	Verdadero	Falso
Un año tiene 12 meses.	X	
Un año tiene 17 meses.		X

Si decides cambiar una respuesta, tacha la X en la respuesta que quieres no marcar y escribe X en la otra casilla.

Mira este ejemplo en el que en la primera afirmación se había seleccionado la opción "Falso" y se ha cambiado por "Verdadero":

Ejemplo 2

Marca con una X si las siguientes afirmaciones son verdaderas o falsas.

	Verdadero	Falso
Un año tiene 12 meses.	X	X
Un año tiene 17 meses.		X

Para otras preguntas te pedirán que completes la respuesta en el espacio señalado.

Fíjate en el ejemplo:

Ejemplo 3	
¿A qué aparato pertenece el estómago?	
El estómago pertenece al aparato	<input type="text" value="digestivo"/>

Si decides cambiar una respuesta, tacha y escribe claramente la nueva contestación.

Ejemplo 3	
¿A qué aparato pertenece el estómago?	
El estómago pertenece al aparato	<input type="text" value="respiratorio"/>

En otras preguntas encontrarás más de una respuesta correcta. En ese caso, tendrás que seleccionar todas las que creas que son correctas.

Ejemplo 4	
Marca con una X las afirmaciones correctas	
<input checked="" type="checkbox"/>	En la digestión los alimentos se descomponen en nutrientes.
<input checked="" type="checkbox"/>	Las muelas muerden y cortan el alimento.
<input type="checkbox"/>	La digestión comienza en el intestino delgado.
<input checked="" type="checkbox"/>	Los nutrientes se transforman en energía.

Si decides cambiar una respuesta, tacha la X en la respuesta que quieres no marcar

Ejemplo 4	
Marca con una X las afirmaciones correctas.	
<input checked="" type="checkbox"/>	En la digestión los alimentos se descomponen en nutrientes.
<input checked="" type="checkbox"/>	Las muelas muerden y cortan el alimento.
<input checked="" type="checkbox"/>	La digestión comienza en el intestino delgado.
<input checked="" type="checkbox"/>	Los nutrientes se transforman en energía.

En otras preguntas te pedirán que completes enunciados, desarrolles razonamientos, rellenes huecos, escribas un texto, etc. Sigue atentamente las indicaciones de cada pregunta y responde **CLARAMENTE** en el espacio reservado para ello.

Si te equivocas, tacha e indica CLARAMENTE la nueva respuesta.

¡NO PASES LA PÁGINA HASTA QUE SE TE INDIQUE!

Reformas en una vivienda

Te presentamos el plano de una vivienda para que nos ayudes a hacer un estudio sobre algunas reformas que queremos realizar. Las unidades de todas las medidas que aparecen en el plano son metros.



1

4MAC1651

Hemos pedido presupuesto de las reformas a diferentes empresas que se ocupan de todos los arreglos. En todos los casos hay que adelantar un 5 % antes del inicio de las obras. Si x representa el presupuesto total de la reforma, ¿qué expresión representa la cantidad de dinero que tenemos que adelantar?

2

4MAC1652

Si el volumen de la cocina es de $37,5 \text{ m}^3$, ¿cuál es la altura máxima que pueden tener los muebles que encarguemos para esta parte de la casa?

La altura máxima de los muebles de la cocina será _____

3

4MAC1653

Para el salón hemos escogido una puerta de arco semicircular y con las dimensiones de la figura siguiente. **¿Qué superficie ocupa la puerta del salón?**

- A. $\left(\frac{\pi \cdot 0,50^2}{2} + 2 \cdot 1\right) \text{ m}^2$
- B. $(\pi \cdot 0,50^2 + 200 \cdot 100) \text{ m}^2$
- C. $(200 \cdot 100 + \pi \cdot 100) \text{ m}^2$
- D. $(2 \cdot 1 + \pi \cdot 1^2) \text{ m}^2$

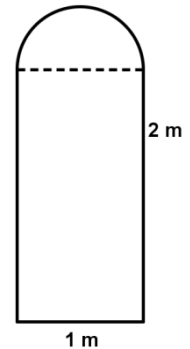

4

4MAC1654

Queremos cambiar las baldosas del suelo del baño 1. El suelo de la bañera tiene una superficie de $1,20 \text{ m}^2$ y no se embaldosa. Las baldosas se compran por metros cuadrados. **Si queremos que nos sobre lo menos posible, ¿cuánto nos interesa comprar?**

- A. Menos de 5 m^2
- B. Entre 5 y 6 m^2
- C. Entre 6 y 7 m^2
- D. Más de 7 m^2

5

4MAC1655

También queremos cambiar los radiadores. El número de elementos de cada radiador depende del tipo de habitación y de su superficie, y se puede calcular con la siguiente fórmula:

$$\text{Nº elementos de radiador} \geq \frac{S \cdot k}{50}$$

donde S representa la superficie de la habitación y k las kilocalorías por metro cuadrado aconsejado para la habitación que corresponda, según la tabla siguiente.

 <p>Radiador de 10 elementos</p>	Tipo de habitación	kcal/m²
	Salón	55
	Dormitorios	40
	Baños	40
	Cocina	35
	Pasillo	30

¿Cuántos elementos de radiador debemos poner en la cocina, como mínimo, para tener un ambiente confortable?

Como mínimo deberemos poner en la cocina _____ elementos de radiador.

6

4MAC1658

En una de las empresas en las que hemos pedido presupuesto para la reforma de nuestra vivienda trabajan 150 personas. Sabemos que de los 150 empleados:

- 60 son hombres.
- Hay 5 hombres viudos.
- Hay 52 mujeres casadas.
- En total, 69 personas son solteras y 16 viudas.

	Casados	Solteros	Viudos
Mujeres			
Hombres			

Si escogemos una persona de la empresa al azar, ¿cuál es la probabilidad de que sea mujer y esté casada?

- A. $\frac{26}{45}$ B. $\frac{13}{30}$ C. $\frac{13}{18}$ D. $\frac{26}{75}$

7

4MAC1656

La siguiente figura representa un esquema de la ventana que queremos colocar en el salón:

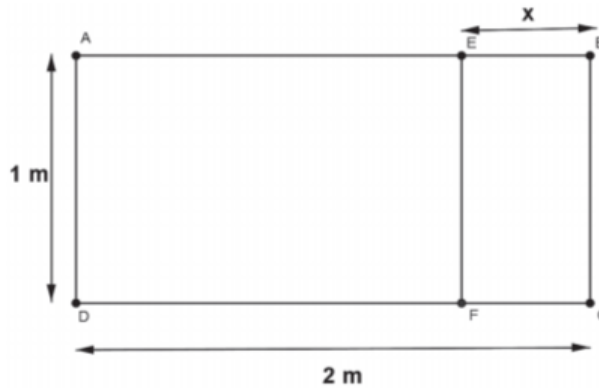

Sabiendo que los rectángulos ABCD y EBCF que forman la ventana son semejantes, plantea la proporción que permite calcular la longitud x indicada en el dibujo. **¿Cuánto mide x?**

$\frac{\square}{\square} = \frac{\square}{\square}$	x =
---	-----

8

4MAC1659

Un comercial de una empresa (A) de reformas tiene por contrato un sueldo mínimo de 800 € al mes y, además, 16 € por cada cliente que capta para hacer una reforma con su empresa. Este comercial está estudiando la posibilidad de cambiarse a otra empresa (B) en la que cobraría un sueldo fijo de 1600 € al mes

Indica con una X si cada una de las siguientes opciones es verdadera (V) o falsa (F):

	V	F
El comercial ganaría más en la empresa A que en la B captando 30 clientes al mes.		
El comercial debería captar como mínimo 76 clientes al mes para que su sueldo superase los 2000 € al mes en la empresa A		
Las funciones que relacionan el sueldo del comercial con el número de clientes captados al mes, en las empresas A y B son: $y = 800 + 16x$ (empresa A) $y = 1600x$ (empresa B)		

9

4MAC1661

Nos ofrecen 2 colores diferentes (blanco y azul) para pintar los tres dormitorios y el salón. **¿De cuántas maneras diferentes podremos pintar estas cuatro habitaciones de la casa si cada habitación se pinta de un único color?**

10

4MAC1662

La empresa fabricante de ventanas ha estimado que los beneficios que obtiene por la venta dependen del número de ventanas vendidas (n) y tiene la siguiente expresión:

$$B(n) = -0,01 n^2 + 35 n - 2000$$

¿Cuántas ventanas deben venderse para que el beneficio sea máximo?

Se deben vender _____ ventanas.

La proporción cordobesa

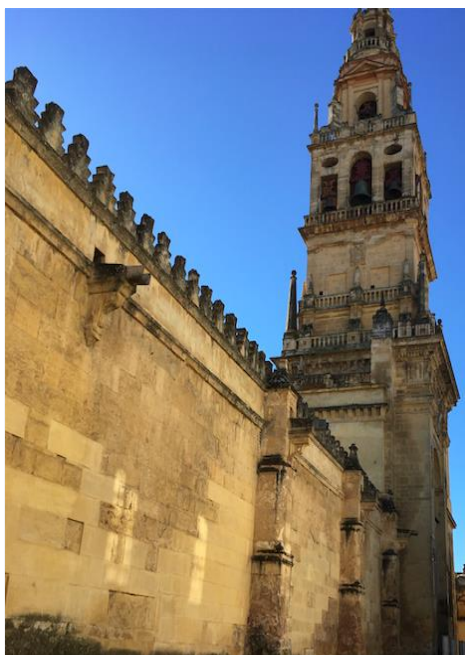

Seguro que alguna vez habrás oído hablar del número π . Es un número **irracional**, es decir, no puede expresarse en forma de fracción y tiene infinitas cifras decimales no periódicas.

A lo mejor has oído hablar de otro número irracional: el número áureo cuyo valor aproximado es 1,618 y se representa por la letra griega φ .

El número φ es un número mágico que está muy relacionado con la naturaleza, con el arte, la arquitectura y está presente en muchos objetos cotidianos como las tarjetas de crédito, el DNI o las libretas de ahorro.

Menos conocido, pero también irracional, es el número cordobés. Este número lo dio a conocer el arquitecto Rafael de La-Hoz y aparece en lugares de la ciudad de Córdoba tan emblemáticos como el Mihrab de la Mezquita, la Torre Malmuerta, la iglesia de San Nicolás o la fuente del Potro.

Este número se obtiene dividiendo el valor del radio de la circunferencia circunscrita a un octógono regular entre el valor del lado. Aproximadamente es 1,307.

11

4MAC1879

El número π es un número irracional que interviene, entre otras cosas, en el cálculo de áreas de círculos

Se quiere conocer el radio de una circunferencia a partir del área del círculo, la cual es igual a $4\pi \text{ cm}^2 \approx 12,57 \text{ cm}^2$. Para ello hay que resolver la siguiente ecuación:

$$4\pi = \pi r^2 \Rightarrow \frac{4\pi}{\pi} = r^2 \Rightarrow 4 = r^2 \Rightarrow r = 2 \text{ o } r = -2$$

El radio de la circunferencia es _____ y no _____

porque _____

12

4MAC1871

Alejandro ha ido a ver a sus abuelos a Córdoba y, como le habían explicado el número cordobés en el instituto, ha querido comprobarlo en una de las fuentes más famosas de la ciudad.

Observa el siguiente esquema de la fuente. Tiene forma de octógono, cuyos lados miden 2 m y su apotema (segmento CD) mide 2,41 m.

Calcula el radio de la circunferencia circunscrita al octógono regular y comprueba que el cociente entre el radio y el lado vale aproximadamente 1,3, el número cordobés.

	<p>Cálculo de AC</p>
$\frac{AC}{AB} =$	

13

4MAC1872

Todos los números reales, tanto racionales como irracionales, pueden expresarse en forma decimal. Observa los siguientes números que pertenecen a diferentes conjuntos de números: naturales, enteros, racionales o irracionales, escritos en forma decimal.

1,307 3,1415 -1,44 3,4 -1,5 -1,618 1,31

El orden correcto de los anteriores números de menor a mayor es:

- A. 1,307 < 3,1415 < -1,44 < 3,4 < -1,5 < -1,618 < 1,31
- B. -1,44 < -1,5 < -1,618 < 1,307 < 1,31 < 3,1415 < 3,4
- C. -1,618 < -1,5 < -1,44 < 1,307 < 1,31 < 3,1415 < 3,4
- D. -1,618 < -1,5 < -1,44 < 1,31 < 1,307 < 3,1415 < 3,4

14

La función:

4MAC1880

$$F(x) = 2x^4 - 4x^2 + 1$$

Corta al eje OX en el valor de x igual al número cordobés:

$$x = \frac{1}{\sqrt{2-\sqrt{2}}} \approx 1,307$$

¿Cuál de las siguientes funciones corta al eje OX en el número irracional $\sqrt{5}$?

- A. $f(x) = x^2 - x - 1$
- B. $f(x) = 3x^2 - 15$
- C. $f(x) = x^2 - x - \sqrt{5}$
- D. $f(x) = x^2 + 5$

15

4MAC1874

En un día soleado, la torre de la Mezquita-Catedral de Córdoba, a las 12:00 hora solar, proyectó sobre el suelo una sombra formando con la torre un triángulo rectángulo semejante al que se formó con la altura de Alejandro y su sombra.

El padre de Alejandro midió la sombra de su hijo y vio que la proporción entre la altura de Alejandro y su sombra era un valor cercano al número cordobés, es decir aproximadamente 1,3.

Si la sombra de Alejandro mide 1,15 m, la sombra de la torre es 41,3 m y los dos triángulos que se han formado son semejantes, **calcula aproximadamente la altura de la torre y de Alejandro.**

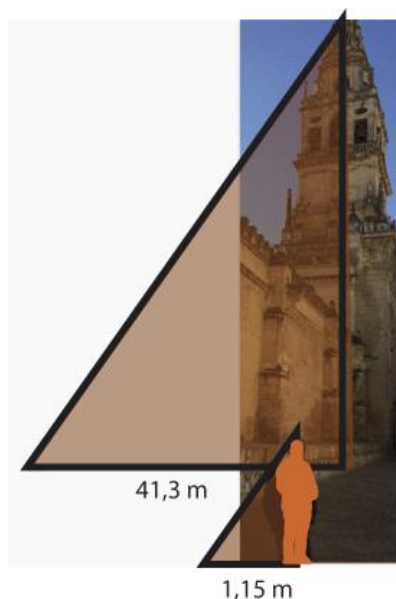

<div style="text-align: center;"> <input style="width: 40px; height: 30px; margin-bottom: 5px;" type="text"/> <hr style="width: 80%; margin: 0 auto;"/> <input style="width: 40px; height: 30px; margin-bottom: 5px;" type="text"/> </div> <p>Alejandro mide:</p>	<div style="text-align: center;"> <input style="width: 40px; height: 30px; margin-bottom: 5px;" type="text"/> - <input style="width: 40px; height: 30px; margin-bottom: 5px;" type="text"/> <hr style="width: 80%; margin: 0 auto;"/> <input style="width: 40px; height: 30px; margin-bottom: 5px;" type="text"/> - <input style="width: 40px; height: 30px; margin-bottom: 5px;" type="text"/> </div> <p>La torre mide:</p>
---	--

16

4MAC1875

El turismo en Córdoba es una de las principales fuentes de ingresos, sobre todo en el mes de mayo, con las celebraciones de las Cruces de mayo, los Patios y la Feria.



Patio cordobés

En la siguiente tabla puedes ver el número de alojamientos hoteleros en los años 2002 y 2015.

	2002	2015
HOTELES 5*	0	299
HOTELES 4*	2039	2698
HOTELES 3*	947	1040
HOTELES 2*	606	791
HOTELES 1*	423	500
PENSIONES	770	1128
	4785	6456

¿Qué tipo de gráfico estadístico es el más adecuado para representar los datos de los dos años y compararlos?

Elige la respuesta correcta.

- A. Histogramas.
- B. Diagramas de barras.
- C. Diagramas de sectores.
- D. Polígonos de frecuencias absolutas.

17

4MAC1876

Muchos objetos rectangulares de nuestro entorno tienen formas semejantes. Esto es porque sus lados mantienen la proporción áurea, es decir, **su lado más largo dividido entre su lado más pequeño** es igual al valor de $\varphi = \frac{1+\sqrt{5}}{2} = 1,618\dots$

De los siguientes objetos rectangulares, ¿cuál cumple la proporción áurea?

Calculadora: 16 cm x 8 cm 	Libreta: 18 cm x 13,5 cm 
Tarjeta: 7,93 cm x 4,9 cm 	Tableta: 24,5 cm x 17,25 cm 

Escoge la opción correcta:

- A. La tableta.
- B. La tarjeta.
- C. La libreta.
- D. La calculadora.

18

4MAC1881

Alejandro ha comprado en una tienda varios dados con diferentes formas de poliedros regulares. Para jugar con su abuelo elige uno con forma de icosaedro, con caras numeradas desde el 1 hasta el 20.

- Alejandro apuesta a que sale un número múltiplo de 5.
- El abuelo apuesta a que sale un número múltiplo de 8 o de 9.



Si realizan un lanzamiento, ¿cuál de las siguientes afirmaciones es cierta?

- A. Lo más probable es que gane Alejandro.
- B. Lo más probable es que gane el abuelo.
- C. Lo más probable es que empaten.
- D. Lo más probable es que no gane ninguno de ellos.

19

4MAC1877

Las construcciones arquitectónicas de Córdoba contienen muchos elementos geométricos en su decoración. Uno de los presentes es la circunferencia y el círculo, como el rosetón de la figura.



La siguiente función representa el área de un círculo en función de su radio.

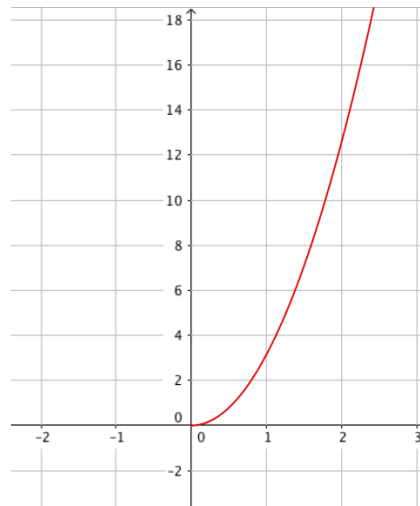

¿Qué tipo de expresión algebraica tiene esta gráfica? Escoge la opción correcta.

- A. $y = ax, a \geq 0$
- B. $y = \frac{x}{a}, a \geq 0$
- C. $y = ax^2, a \geq 0$
- D. $y = \sqrt{ax}, a \geq 0$

ALGUNAS FÓRMULAS DE UTILIDAD

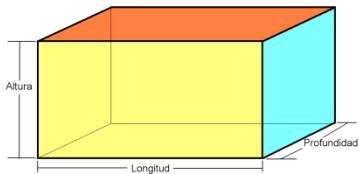
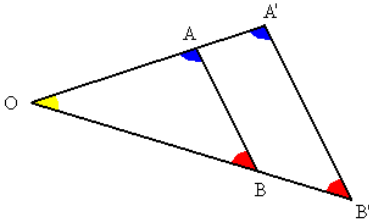
Polígono	Área
Triángulo de base b y altura h	$A = \frac{b \cdot h}{2}$
Cuadrado	$A = \text{lado}^2$
Rectángulo de base b y altura h	$A = b \cdot h$
Trapezio de bases B, b y altura h	$A = \frac{(b+B) \cdot h}{2}$
Polígono regular de 5 o más lados	$A = \frac{\text{perímetro} \cdot \text{apotema}}{2}$
Circunferencia y círculo	
Longitud de la circunferencia de radio r	$L = 2\pi \cdot r$
Área del círculo de radio r	$A = \pi \cdot r^2$
Cuerpo	Volumen
Cilindro de radio r y altura h	$V = \pi \cdot r^2 \cdot h$
Prisma 	$V = \text{profundidad} \cdot \text{longitud} \cdot \text{altura}$
Otras fórmulas	
$TVM[a, b] = \frac{f(b) - f(a)}{b - a}$	
Teorema de Pitágoras. Triángulo rectángulo de hipotenusa h y catetos a y b . $h^2 = a^2 + b^2$	
Teorema de Tales: $\frac{OA}{OA'} = \frac{OB}{OB'} = \frac{AB}{A'B'}$	

Evaluación de Educación Secundaria Obligatoria

Guía de codificación *Unidades liberadas*

Información para el profesorado

Matemáticas orientadas a
las enseñanzas académicas

4º

curso de ESO
Curso 2017-2018

Competencia matemática



GOBIERNO
DE ESPAÑA

MINISTERIO
DE EDUCACIÓN, CULTURA
Y DEPORTE

SECRETARÍA DE ESTADO
DE EDUCACIÓN, FORMACIÓN PROFESIONAL
Y UNIVERSIDADES

DIRECCIÓN GENERAL DE EVALUACIÓN
Y COOPERACIÓN TERRITORIAL

inee

Instituto Nacional
de Evaluación
Educativa

Evaluación de 4.º Educación Secundaria Obligatoria

UNIDADES LIBERADAS

Curso 2017/18

Competencia matemática: Matemáticas orientadas a las enseñanzas académicas. Guía de codificación

Unidad MAC16.

Reformas en una vivienda

Unidad MAC18.

La proporción cordobesa.

Matriz de especificaciones

Reformas en una vivienda

Te presentamos el plano de una vivienda para que nos ayudes a hacer un estudio sobre algunas reformas que queremos realizar. Las unidades de todas las medidas que aparecen en el plano son metros.



Evaluación de Educación Secundaria Obligatoria 2018	Código de ítem:
	4MAC1651

Competencia matemática. Matemáticas orientadas a las enseñanzas académicas.

TÍTULO DE LA UNIDAD DE EVALUACIÓN: Reformas en una vivienda

BLOQUE DE CONTENIDO	2. Números y Álgebra
PROCESO COGNITIVO	Conocer
ESTÁNDAR DE APRENDIZAJE ASOCIADO	Se expresa de manera eficaz haciendo uso del lenguaje algebraico.

Tipo de respuesta: Abierta Semiabierta Opción múltiple

Hemos pedido presupuesto de las reformas a diferentes empresas que se ocupan de todos los arreglos. En todos los casos hay que adelantar un 5 % antes del inicio de las obras. Si x representa el presupuesto total de la reforma, ¿qué expresión representa la cantidad de dinero que tenemos que adelantar?

CRITERIOS DE CODIFICACIÓN	<p>Código 1: 0,05x o una expresión equivalente.</p> <p>Código 0: cualquier otra respuesta.</p> <p>Código 9: respuesta en blanco.</p> <p>Código 8: no aplicable.</p>
---------------------------	---

Evaluación de Educación Secundaria Obligatoria 2018		Código de ítem:
		4MAC1652
Competencia matemática. Matemáticas orientadas a las enseñanzas académicas.		
TÍTULO DE LA UNIDAD DE EVALUACIÓN: Reformas en una vivienda		
BLOQUE DE CONTENIDO	3. Geometría	
PROCESO COGNITIVO	Aplicar	
ESTÁNDAR DE APRENDIZAJE ASOCIADO	Utiliza las estrategias y fórmulas apropiadas para calcular ángulos, longitudes, áreas y volúmenes de cuerpos y figuras geométricas.	
Tipo de respuesta: <input type="checkbox"/> Abierta <input checked="" type="checkbox"/> Semiabierta <input type="checkbox"/> Opción múltiple		

Si el volumen de la cocina es de $37,5 \text{ m}^3$, ¿cuál es la altura máxima que pueden tener los muebles que encarguemos para esta parte de la casa?

La altura máxima de los muebles de la cocina será _____

CRITERIOS DE CODIFICACIÓN	<p>Código 1: 2,5 m. Debe indicar la unidad de magnitud.</p> <p>Código 0: cualquier otra respuesta.</p> <p>Código 9: respuesta en blanco.</p> <p>Código 8: no aplicable.</p>
---------------------------	---

Evaluación de Educación Secundaria Obligatoria 2018	Código de ítem:
	4MAC1653

Competencia matemática. Matemáticas orientadas a las enseñanzas académicas.

TÍTULO DE LA UNIDAD DE EVALUACIÓN: Reformas en una vivienda

BLOQUE DE CONTENIDO	3. Geometría
PROCESO COGNITIVO	Aplicar
ESTÁNDAR DE APRENDIZAJE ASOCIADO	Utiliza las fórmulas para calcular áreas y volúmenes de triángulos, cuadriláteros, círculos, paralelepípedos, pirámides, cilindros, conos y esferas y las aplica para resolver problemas geométricos, asignando las unidades apropiadas.

Tipo de respuesta: Abierta Semiabierta Opción múltiple

Para el salón hemos escogido una puerta de arco semicircular y con las dimensiones de la figura siguiente. ¿Qué superficie ocupa la puerta del salón?

- A. $\left(\frac{\pi \cdot 0,50^2}{2} + 2 \cdot 1\right) \text{ m}^2$
- B. $(\pi \cdot 0,50^2 + 200 \cdot 100) \text{ m}^2$
- C. $(200 \cdot 100 + \pi \cdot 100) \text{ m}^2$
- D. $(2 \cdot 1 + \pi \cdot 1^2) \text{ m}^2$

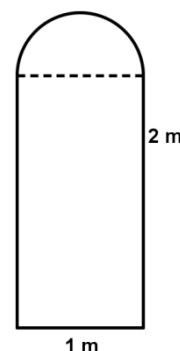

CRITERIOS DE CODIFICACIÓN	Respuesta correcta: $A. \left(\frac{\pi \cdot 0,50^2}{2} + 2 \cdot 1\right) \text{ m}^2$
	Se codificará la respuesta que haya dado el alumno: A, B, C o D Código 0: respuesta nula. Código 9: respuesta en blanco. Código 8: no aplicable.

Evaluación de Educación Secundaria Obligatoria 2018	Código de ítem:
	4MAC1654

Competencia matemática. Matemáticas orientadas a las enseñanzas académicas.

TÍTULO DE LA UNIDAD DE EVALUACIÓN: Reformas en una vivienda

BLOQUE DE CONTENIDO	1. Procesos, métodos y actitudes en matemáticas
PROCESO COGNITIVO	Aplicar
ESTÁNDAR DE APRENDIZAJE ASOCIADO	Analiza y comprende el enunciado de los problemas (datos, relaciones entre los datos, contexto del problema).

Tipo de respuesta: Abierta Semiabierta Opción múltiple

Queremos cambiar las baldosas del suelo del baño 1. El suelo de la bañera tiene una superficie de $1,20 \text{ m}^2$ y no se embaldosa. Las baldosas se compran por metros cuadrados. Si queremos que nos sobre lo menos posible, ¿cuánto nos interesa comprar?

- A. Menos de 5 m^2
- B. Entre 5 y 6 m^2
- C. Entre 6 y 7 m^2
- D. Más de 7 m^2

CRITERIOS DE CODIFICACIÓN	Respuesta correcta: C. Entre 6 y 7 m^2
	Se codificará la respuesta que haya dado el alumno: A, B, C o D Código 0: respuesta nula. Código 9: respuesta en blanco. Código 8: no aplicable.

Evaluación de Educación Secundaria Obligatoria 2018	Código de ítem:
	4MAC1655

Competencia matemática. Matemáticas orientadas a las enseñanzas académicas.

TÍTULO DE LA UNIDAD DE EVALUACIÓN: Reformas en una vivienda

BLOQUE DE CONTENIDO	1. Procesos, métodos y actitudes en matemáticas
PROCESO COGNITIVO	Aplicar
ESTÁNDAR DE APRENDIZAJE ASOCIADO	Utiliza estrategias heurísticas y procesos de razonamiento en la resolución de problemas reflexionando sobre el proceso de resolución de problemas.

Tipo de respuesta: Abierta Semiabierta Opción múltiple

También queremos cambiar los radiadores. El número de elementos de cada radiador depende del tipo de habitación y de su superficie, y se puede calcular con la siguiente fórmula:

$$\text{Nº elementos de radiador} \geq \frac{S \cdot k}{50}$$

donde S representa la superficie de la habitación y k las kilocalorías por metro cuadrado aconsejado para la habitación que corresponda, según la tabla siguiente.



Radiador de 10 elementos

Tipo de habitación	kcal/m ²
Salón	55
Dormitorios	40
Baños	40
Cocina	35
Pasillo	30

¿Cuántos elementos de radiador debemos poner en la cocina, como mínimo, para tener un ambiente confortable?

Como mínimo deberemos poner en la cocina _____ elementos de radiador.

CRITERIOS DE CODIFICACIÓN	<p>Código 1: 11</p> <p>Código 0: cualquier otra respuesta.</p> <p>Código 9: respuesta en blanco.</p> <p>Código 8: no aplicable.</p>
---------------------------	---

Evaluación de Educación Secundaria Obligatoria 2018	Código de ítem:
	4MAC1656

Competencia matemática. Matemáticas orientadas a las enseñanzas académicas.

TÍTULO DE LA UNIDAD DE EVALUACIÓN: Reformas en una vivienda

BLOQUE DE CONTENIDO	2. Números y Álgebra
PROCESO COGNITIVO	Conocer
ESTÁNDAR DE APRENDIZAJE ASOCIADO	Realiza operaciones con polinomios, igualdades notables y fracciones algebraicas sencillas.

Tipo de respuesta: Abierta Semiabierta Opción múltiple

La siguiente figura representa un esquema de la ventana que queremos colocar en el salón.

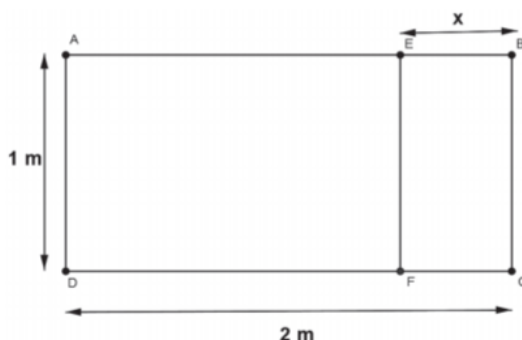

Sabiendo que los rectángulos ABCD y EBCF que forman la ventana son semejantes, plantea la proporción que permite calcular la longitud x indicada en el dibujo. ¿Cuánto mide x?

$\frac{\square}{\square} = \frac{\square}{\square}$	x =
---	-----

CRITERIOS DE CODIFICACIÓN	<p>Código 2: Establece la proporción $\frac{2}{1} = \frac{1}{x}$ o equivalente. Calcula x=0,5 m Es necesario que indique correctamente la unidad de magnitud.</p> <p>Código 1: Solo establece la proporción pero no calcula el resultado o falta la unidad. O bien, calcula el resultado (con unidad), pero no establece la proporción.</p> <p>Código 0: cualquier otra respuesta.</p> <p>Código 9: respuesta en blanco.</p> <p>Código 8: no aplicable.</p>
---------------------------	---

Evaluación de Educación Secundaria Obligatoria 2018	Código de ítem:
	4MAC1661

Competencia matemática. Matemáticas orientadas a las enseñanzas académicas.

TÍTULO DE LA UNIDAD DE EVALUACIÓN: Reformas en una vivienda

BLOQUE DE CONTENIDO	5. Estadística y Probabilidad
PROCESO COGNITIVO	Aplicar
ESTÁNDAR DE APRENDIZAJE ASOCIADO	Aplica la regla de Laplace y utiliza estrategias de recuento sencillas y técnicas combinatorias.

Tipo de respuesta: Abierta Semiabierta Opción múltiple

Nos ofrecen 2 colores diferentes (blanco y azul) para pintar los tres dormitorios y el salón. ¿De cuántas maneras diferentes podremos pintar estas cuatro habitaciones de la casa si cada habitación se pinta de un único color?

CRITERIOS DE CODIFICACIÓN	<p>Código 1: 16 o 2^4 ($VR_{2,4} = 2^4$)</p> <p>Código 0: cualquier otra respuesta. Código 9: respuesta en blanco. Código 8: no aplicable.</p>
---------------------------	--

Evaluación de Educación Secundaria Obligatoria 2018	Código de ítem:
	CMAC1658

Competencia matemática. Matemáticas orientadas a las enseñanzas académicas.

TÍTULO DE LA UNIDAD DE EVALUACIÓN: Reformas en una vivienda

BLOQUE DE CONTENIDO	5. Estadística y Probabilidad
PROCESO COGNITIVO	Aplicar
ESTÁNDAR DE APRENDIZAJE ASOCIADO	Calcula la probabilidad de sucesos compuestos sencillos utilizando, especialmente, los diagramas de árbol o las tablas de contingencia.

Tipo de respuesta: Abierta Semiabierta Opción múltiple

En una de las empresas en las que hemos pedido presupuesto para la reforma de nuestra vivienda trabajan 150 personas. Sabemos que de los 150 empleados:

- 60 son hombres.
- Hay 5 hombres viudos.
- Hay 52 mujeres casadas.
- En total, 69 personas son solteras y 16 viudas.

	<i>Casados</i>	<i>Solteros</i>	<i>Viudos</i>
<i>Mujeres</i>			
<i>Hombres</i>			

Si escogemos una persona de la empresa al azar, ¿cuál es la probabilidad de que sea mujer y esté casada?

- A. 26 / 45
- B. 13 / 30
- C. 13 / 18
- D. 26 / 75

CRITERIOS DE CODIFICACIÓN	Respuesta correcta: D. 26 / 75
	Se codificará la respuesta que haya dado el alumno: A, B, C o D Código 0: respuesta nula. Código 9: respuesta en blanco. Código 8: no aplicable.

Evaluación de Educación Secundaria Obligatoria 2018	Código de ítem:
	CMAC1659

Competencia matemática. Matemáticas orientadas a las enseñanzas académicas.

TÍTULO DE LA UNIDAD DE EVALUACIÓN: Reformas en una vivienda

BLOQUE DE CONTENIDO	4. Funciones
PROCESO COGNITIVO	Aplicar
ESTÁNDAR DE APRENDIZAJE ASOCIADO	Explica y representa gráficamente el modelo de relación entre dos magnitudes para los casos de relación lineal, cuadrática, proporcionalidad inversa, exponencial y logarítmica, empleando medios tecnológicos, si es preciso.

Tipo de respuesta: Abierta Semiabierta Opción múltiple

Un comercial de una empresa (A) de reformas tiene por contrato un sueldo mínimo de 800 € al mes y, además, 16 € por cada cliente que capta para hacer una reforma con su empresa. Este comercial está estudiando la posibilidad de cambiarse a otra empresa (B) en la que cobraría un sueldo fijo de 1600 € al mes.

Indica si cada una de las siguientes opciones es verdadera (V) o falsa (F)

	V	F
El comercial ganaría más en la empresa A que en la B captando 30 clientes al mes.		
El comercial debería captar como mínimo 76 clientes al mes para que su sueldo superase los 2000 € al mes en la empresa A		
La funciones que relacionan el sueldo del comercial con el número de clientes captados al mes, en las empresas A y B son: $y = 800 + 16x$ (empresa A) $y = 1600x$ (empresa B)		

CRITERIOS DE CODIFICACIÓN

Código 1:

F – V – F

Código 0: cualquier otra respuesta.

Código 9: respuesta en blanco.

Código 8: no aplicable.

Evaluación de Educación Secundaria Obligatoria 2018	Código de ítem:
	CMAC1662

Competencia matemática. Matemáticas orientadas a las enseñanzas académicas.

TÍTULO DE LA UNIDAD DE EVALUACIÓN: Reformas en una vivienda

BLOQUE DE CONTENIDO	4. Funciones
PROCESO COGNITIVO	Razonar
ESTÁNDAR DE APRENDIZAJE ASOCIADO	Analiza el crecimiento o decrecimiento de una función mediante la tasa de variación media calculada a partir de la expresión algebraica, una tabla de valores o de la propia gráfica

Tipo de respuesta: Abierta Semiabierta Opción múltiple

La empresa fabricante de ventanas ha estimado que los beneficios que obtiene por la venta dependen del número de ventanas vendidas (n) y tiene la siguiente expresión

$$B(n) = -0,01 n^2 + 35 n - 2000$$

¿Cuántas ventanas deben venderse para que el beneficio sea máximo?

Se deben vender _____ ventanas.

CRITERIOS DE CODIFICACIÓN	<p>Código 1: 1750</p> <p>Código 0: cualquier otra respuesta. Código 9: respuesta en blanco. Código 8: no aplicable.</p>
---------------------------	---

La proporción cordobesa



Seguro que alguna vez habrás oído hablar del número π . Es un número **irracional**, es decir, no puede expresarse en forma de fracción y tiene infinitas cifras decimales no periódicas.

A lo mejor has oído hablar de otro número irracional: el número áureo cuyo valor aproximado es 1,618 y se representa por la letra griega φ .

El número φ es un número mágico que está muy relacionado con la naturaleza, con el arte, la arquitectura y está presente en muchos objetos cotidianos como las tarjetas de crédito, el DNI o las libretas de ahorro.

Menos conocido, pero también irracional, es el número cordobés. Este número lo dio a conocer el arquitecto Rafael de La-Hoz y aparece en lugares de la ciudad de Córdoba tan emblemáticos como el Mihrab de la Mezquita, la Torre Malmuerta, la iglesia de San Nicolás o la fuente del Potro.

Este número se obtiene dividiendo el valor del radio de la circunferencia circunscrita a un octógono regular entre el valor del lado. Aproximadamente es 1,307.

Evaluación de Educación Secundaria Obligatoria 2018	Código de ítem:
	MAC1871

Competencia matemática. Matemáticas orientadas a las enseñanzas académicas.

TÍTULO DE LA UNIDAD DE EVALUACIÓN: La proporción cordobesa

BLOQUE DE CONTENIDO	1. Procesos, métodos y actitudes en matemáticas
PROCESO COGNITIVO	Razonar
ESTÁNDAR DE APRENDIZAJE ASOCIADO	Expone y defiende el proceso seguido además de las conclusiones obtenidas utilizando distintos lenguajes: algebraico, gráfico, geométrico, estadístico-probabilístico.

Tipo de respuesta: Abierta Semiabierta Opción múltiple

Alejandro ha ido a ver a sus abuelos a Córdoba y, como le habían explicado el número cordobés en el instituto, ha querido comprobarlo en una de las fuentes más famosas de la ciudad.

Observa el siguiente esquema de la fuente. Tiene forma de octógono, cuyos lados miden 2 m y su apotema (segmento CD) mide 2,41 m.

Calcula el radio de la circunferencia circunscrita al octógono regular y **comprueba** que el cociente entre el radio y el lado vale aproximadamente 1,3, el número cordobés.

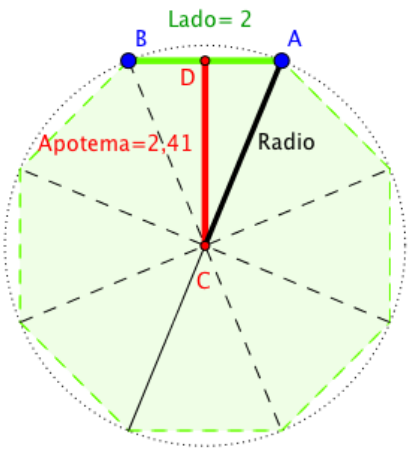
	<p>Cálculo de AC</p>
$\frac{AC}{AB} =$	

CRITERIOS DE CODIFICACIÓN	<p>Respuesta correcta:</p> <p>Cálculo de AC: $AC = \sqrt{1^2 + 2,41^2} = \sqrt{6,8} = 2,6 \text{ m.}$ $\frac{AC}{AB} = \frac{2,6}{2} = 1,3.$</p>
	<p>Código 2: Calcula correctamente AC mediante el teorema de Pitágoras y además comprueba que el cociente es 1,3.</p> <p>Código 1: Se equivoca al calcular el valor del radio aunque el proceso está bien, o lo calcula correctamente pero no realiza la comprobación del número cordobés.</p> <p>O bien, Da por hecho que la proporción es el número cordobés y para calcular el radio multiplica el valor del lado por 1,3, es decir $2 \cdot 1,3 = 2,6 \text{ m.}$</p> <p>Código 0: cualquier otra respuesta. Código 9: respuesta en blanco. Código 8: no aplicable.</p>

Evaluación de Educación Secundaria Obligatoria 2018	Código de ítem:
	4MAC1872

Competencia matemática. Matemáticas orientadas a las enseñanzas académicas.

TÍTULO DE LA UNIDAD DE EVALUACIÓN: La proporción cordobesa

BLOQUE DE CONTENIDO	2. Números y Álgebra
PROCESO COGNITIVO	Conocer
ESTÁNDAR DE APRENDIZAJE ASOCIADO	Reconoce los distintos tipos números (naturales, enteros, racionales e irracionales), indica el criterio seguido para su identificación, y los utiliza para representar e interpretar adecuadamente la información cuantitativa.

Tipo de respuesta: Abierta Semiabierta Opción múltiple

Todos los números reales, tanto racionales como irracionales, pueden expresarse en forma decimal. Observa los siguientes números que pertenecen a diferentes conjuntos de números: naturales, enteros, racionales o irracionales, escritos en forma decimal.

1,307 3,1415 -1,44 3,4 -1,5 -1,618 1,31

El orden correcto de los anteriores números de menor a mayor es:

- A. $1,307 < 3,1415 < -1,44 < 3,4 < -1,5 < -1,618 < 1,31$
- B. $-1,44 < -1,5 < -1,618 < 1,307 < 1,31 < 3,1415 < 3,4$
- C. $-1,618 < -1,5 < -1,44 < 1,307 < 1,31 < 3,1415 < 3,4$
- D. $-1,618 < -1,5 < -1,44 < 1,31 < 1,307 < 3,1415 < 3,4$

CRITERIOS DE CODIFICACIÓN	<p>Respuesta correcta:</p> <p style="text-align: center;">C. $-1,618 < -1,5 < -1,44 < 1,307 < 1,31 < 3,1415 < 3,4$</p>
	<p>Se codificará la respuesta que haya dado el alumno: A, B, C o D</p> <p>Código 0: respuesta nula. Código 9: respuesta en blanco. Código 8: no aplicable.</p>

Evaluación de Educación Secundaria Obligatoria 2018	Código de ítem:
	4MAC1880

Competencia matemática. Matemáticas orientadas a las enseñanzas académicas.

TÍTULO DE LA UNIDAD DE EVALUACIÓN: La proporción cordobesa

BLOQUE DE CONTENIDO	3. Funciones
PROCESO COGNITIVO	Conocer
ESTÁNDAR DE APRENDIZAJE ASOCIADO	Identifica, estima o calcula parámetros característicos de funciones elementales.

Tipo de respuesta: Abierta Semiabierta Opción múltiple

La función:

$$F(x) = 2x^4 - 4x^2 + 1$$

Corta al eje OX en el valor de x igual al número cordobés:

$$x = \frac{1}{\sqrt{2-\sqrt{2}}} \approx 1,307$$

¿Cuál de las siguientes funciones corta al eje OX en el número irracional $\sqrt{5}$?

- A. $f(x) = x^2 - x - 1$
- B. $f(x) = 3x^2 - 15$
- C. $f(x) = x^2 - x - \sqrt{5}$
- D. $f(x) = x^2 + 5$

CRITERIOS DE CODIFICACIÓN	<p>Respuesta correcta:</p> <p style="text-align: center;">B. $f(x) = 3x^2 - 15$</p>
	<p>Se codificará la respuesta que haya dado el alumno: A, B, C o D</p> <p>Código 0: respuesta nula. Código 9: respuesta en blanco. Código 8: no aplicable.</p>

Evaluación de Educación Secundaria Obligatoria 2018	Código de ítem:
	4MAC1874

Competencia matemática. Matemáticas orientadas a las enseñanzas académicas.

TÍTULO DE LA UNIDAD DE EVALUACIÓN: La proporción cordobesa

BLOQUE DE CONTENIDO	3. Geometría
PROCESO COGNITIVO	Aplicar
ESTÁNDAR DE APRENDIZAJE ASOCIADO	Emplea las propiedades de las figuras y cuerpos (simetrías, descomposición en figuras más conocidas, etc.) y aplica el teorema de Tales para estimar o calcular medidas indirectas.

Tipo de respuesta: Abierta Semiabierta Opción múltiple

En un día soleado, la torre de la Mezquita-Catedral de Córdoba, a las 12:00 hora solar, proyectó sobre el suelo una sombra formando con la torre un triángulo rectángulo semejante al que se formó con la altura de Alejandro y su sombra.

El padre de Alejandro midió la sombra de su hijo y vio que la proporción entre la altura de Alejandro y su sombra era un valor cercano al número cordobés, es decir aproximadamente 1,3.

Si la sombra de Alejandro mide 1,15 m, la sombra de la torre es 41,3 m y los dos triángulos que se han formado son semejantes, calcula aproximadamente la altura de la torre y de Alejandro.

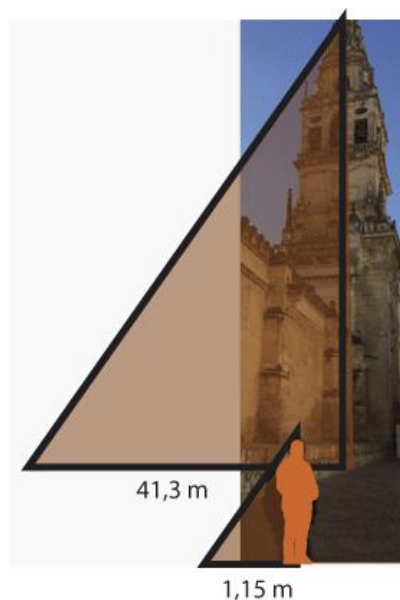

$\frac{\square}{\square} = \frac{\square}{\square}$ <p>Alejandro mide:</p>	$\frac{\square}{\square} = \frac{\square}{\square}$ <p>La torre mide:</p>
---	--

CRITERIOS DE CODIFICACIÓN	<p>Respuesta correcta:</p> <p>Llamando h a la altura de Alejandro,</p> $\frac{h}{1,15} = 1,3$ <p>Alejandro mide 1,495 m.</p> <p>Llamando H a la altura de la torre,</p> $\frac{H}{41,3} = \frac{1,5}{1,15}$ <p>$H = 53,69$ m.</p>
	<p>Código 2: Escribe las dos proporciones correctamente y calcula las dos alturas. Se dará por válido tanto si opera o responde con los números exactos o aproximados, (1,495≈1,5; 53,69≈53,7)</p> <p>Código 1: Calcula correctamente solo una de las dos alturas. O bien, escribe correctamente las dos proporciones pero falla en el cálculo de las alturas.</p> <p>Código 0: cualquier otra respuesta. Código 9: respuesta en blanco. Código 8: no aplicable.</p>

Evaluación de Educación Secundaria Obligatoria 2018	Código de ítem:
	4MAC1875

Competencia matemática. Matemáticas orientadas a las enseñanzas académicas.

TÍTULO DE LA UNIDAD DE EVALUACIÓN: La proporción cordobesa

BLOQUE DE CONTENIDO	5. Estadística y Probabilidad
PROCESO COGNITIVO	Razonar
ESTÁNDAR DE APRENDIZAJE ASOCIADO	Interpreta críticamente datos de tablas y gráficos estadísticos.

Tipo de respuesta: Abierta Semiabierta Opción múltiple

El turismo en Córdoba es una de las principales fuentes de ingresos, sobre todo en el mes de mayo, con las celebraciones de las Cruces de mayo, los Patios y la Feria.



Patio cordobés

En la siguiente tabla puedes ver el número de alojamientos hoteleros en los años 2002 y 2015.

¿Qué tipo de gráfico estadístico es el más adecuado para representar los datos de los dos años y compararlos?

Elige la respuesta correcta.

- A. Histogramas.
- B. Diagramas de barras.
- C. Diagramas de sectores.
- D. Polígonos de frecuencias absolutas.

	2002	2015
HOTELES 5*	0	299
HOTELES 4*	2039	2698
HOTELES 3*	947	1040
HOTELES 2*	606	791
HOTELES 1*	423	500
PENSIONES	770	1128
	4785	6456

CRITERIOS DE CODIFICACIÓN	<p>Respuesta correcta:</p> <p style="text-align: center;">B. Diagramas de barras.</p>
	<p>Se codificará la respuesta que haya dado el alumno: A, B, C o D</p> <p>Código 0: respuesta nula. Código 9: respuesta en blanco. Código 8: no aplicable.</p>

Evaluación de Educación Secundaria Obligatoria 2018	Código de ítem:
	4MAC1876

Competencia matemática. Matemáticas orientadas a las enseñanzas académicas.

TÍTULO DE LA UNIDAD DE EVALUACIÓN: La proporción cordobesa

BLOQUE DE CONTENIDO	2. Números y Álgebra
PROCESO COGNITIVO	Aplicar
ESTÁNDAR DE APRENDIZAJE ASOCIADO	Resuelve problemas que requieran conceptos y propiedades específicas de los números.

Tipo de respuesta: Abierta Semiabierta Opción múltiple

Muchos objetos rectangulares de nuestro entorno tienen formas semejantes. Esto es porque sus lados mantienen la proporción áurea, es decir, **su lado más largo dividido entre su lado más pequeño** es igual al valor de $\varphi = \frac{1+\sqrt{5}}{2} = 1,618\dots$

más pequeño es igual al valor de $\varphi = \frac{1+\sqrt{5}}{2} = 1,618\dots$

De los siguientes objetos rectangulares, ¿cuál cumple la proporción áurea?

Calculadora: 16 cm x 8 cm	Libreta: 18 cm x 13,5 cm
	
Tarjeta: 7,93 cm x 4,9 cm	Tableta: 24,5 cm x 17,25 cm
	

Escoge la opción correcta:

- A. La tableta.
- B. La tarjeta.
- C. La libreta.
- D. La calculadora.

CRITERIOS DE CODIFICACIÓN	<p>Respuesta correcta:</p> <p style="text-align: center;">B. La tarjeta.</p>
	<p>Se codificará la respuesta que haya dado el alumno: A, B, C o D</p> <p>Código 0: respuesta nula. Código 9: respuesta en blanco. Código 8: no aplicable.</p>

Evaluación de Educación Secundaria Obligatoria 2018	Código de ítem:
	4MAC1877

Competencia matemática. Matemáticas orientadas a las enseñanzas académicas.

TÍTULO DE LA UNIDAD DE EVALUACIÓN: La proporción cordobesa

BLOQUE DE CONTENIDO	4. Funciones
PROCESO COGNITIVO	Aplicar
ESTÁNDAR DE APRENDIZAJE ASOCIADO	Identifica y explica relaciones entre magnitudes que pueden ser descritas mediante una relación funcional, asociando las gráficas con sus correspondientes expresiones algebraicas.

Tipo de respuesta: Abierta Semiabierta Opción múltiple

Las construcciones arquitectónicas de Córdoba contienen muchos elementos geométricos en su decoración. Uno de los presentes es la circunferencia y el círculo, como el rosetón de la figura.

La siguiente función representa el área de un círculo en función de su radio.

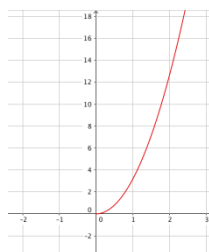

¿Qué tipo de expresión algebraica tiene esta gráfica? Escoge la opción correcta.

- A. $y = ax, a \geq 0$
- B. $y = \frac{x}{a}, a \geq 0$
- C. $y = ax^2, a \geq 0$
- D. $y = \sqrt{ax}, a \geq 0$

CRITERIOS DE CODIFICACIÓN	Respuesta correcta: $C. y = ax^2, a \geq 0$
	Se codificará la respuesta que haya dado el alumno: A, B, C o D Código 0: respuesta nula. Código 9: respuesta en blanco. Código 8: no aplicable.

Evaluación de Educación Secundaria Obligatoria 2018	Código de ítem:
	4MAC1879

Competencia matemática. Matemáticas orientadas a las enseñanzas académicas.

TÍTULO DE LA UNIDAD DE EVALUACIÓN: La proporción cordobesa

BLOQUE DE CONTENIDO	1. Procesos, métodos y actitudes en matemáticas
PROCESO COGNITIVO	Aplicar
ESTÁNDAR DE APRENDIZAJE ASOCIADO	Toma decisiones en los procesos de resolución de problemas, de investigación y de matematización o de modelización, valorando las consecuencias de las mismas y su conveniencia por su sencillez y utilidad.

Tipo de respuesta: Abierta Semiabierta Opción múltiple

El número π es un número irracional que interviene, entre otras cosas, en el cálculo de áreas de círculos.

Se quiere conocer el radio de una circunferencia a partir del área del círculo, la cual es igual a $4\pi \text{ cm}^2 \approx 12,57\text{cm}^2$. Para ello hay que resolver la siguiente ecuación:

$$4\pi = \pi r^2 \Rightarrow \frac{4\pi}{\pi} = r^2 \Rightarrow 4 = r^2 \Rightarrow r = 2 \text{ o } r = -2$$

El radio de la circunferencia es _____ y no _____
porque _____

CRITERIOS DE CODIFICACIÓN

Código 1:

Debe dar la respuesta correcta (**2** y no **-2**) y hacer un razonamiento análogo al siguiente en el que argumente que el radio debe ser positivo por ser una medida/distancia.

El radio de la circunferencia es **2** y no **-2** porque **se trata de una distancia y debe ser positivo.**

Código 0: cualquier otra respuesta.

Código 9: respuesta en blanco.

Código 8: no aplicable.

Evaluación de Educación Secundaria Obligatoria 2018	Código de ítem:
	4MAC1881

Competencia matemática. Matemáticas orientadas a las enseñanzas académicas.

TÍTULO DE LA UNIDAD DE EVALUACIÓN: La proporción cordobesa

BLOQUE DE CONTENIDO	5. Estadística y Probabilidad
PROCESO COGNITIVO	Razonar
ESTÁNDAR DE APRENDIZAJE ASOCIADO	Analiza matemáticamente algún juego de azar sencillo, comprendiendo sus reglas y calculando las probabilidades adecuadas.

Tipo de respuesta: Abierta Semiabierta Opción múltiple

Alejandro ha comprado en una tienda varios dados con diferentes formas de poliedros regulares. Para jugar con su abuelo elige uno con forma de icosaedro, con caras numeradas desde el 1 hasta el 20.

- Alejandro apuesta a que sale un número múltiplo de 5.
- El abuelo apuesta a que sale un número múltiplo de 8 o de 9.



Si realizan un lanzamiento, ¿cuál de las siguientes afirmaciones es cierta?

- A. Lo más probable es que gane Alejandro.
- B. Lo más probable es que gane el abuelo.
- C. Lo más probable es que empaten.
- D. Lo más probable es que no gane ninguno de ellos.

CRITERIOS DE CODIFICACIÓN	Respuesta correcta: D. Lo más probable es que no gane ninguno de ellos.
	Se codificará la respuesta que haya dado el alumno: A, B, C o D
	Código 0: respuesta nula. Código 9: respuesta en blanco. Código 8: no aplicable.

Matriz de especificaciones. Unidades liberadas

Matemáticas aplicadas a las enseñanzas académicas

PRUEBA LIBERADA		Procesos cognitivos			Ítems	%	Previsto
		Conocer	Aplicar	Razonar			
Bloques de contenido	Bloque 1. Procesos, métodos y actitudes en matemáticas.		4MAC1654 4MAC1655 4MAC1879	4MAC1871a 4MAC1871b	5	23 %	20 %
	Bloque 2. Números y Álgebra.	4MAC1651 4MAC1656a 4MAC1656b 4MAC1872	4MAC1876		5	23 %	20 %
	Bloque 3. Geometría.		4MAC1652 4MAC1653 4MAC1874a 4MAC1874b		4	18 %	20 %
	Bloque 4. Funciones.	4MAC1880	4MAC1877 4MAC1659	4MAC1662	4	18 %	20 %
	Bloque 5. Estadística y Probabilidad.		4MAC1658 4MAC1661	4MAC1875 4MAC1881	4	18 %	20 %
Total ítems / Porcentaje		5 23%	12 54%	5 23%	22	100 %	100 %

Evaluación de Educación Secundaria Obligatoria

CA

CMAP

PAÍS	CCAA	PROV	CENTRO	GRUPO	ALUMNO	LC
CUADERNILLO	CLE	CM	CLI	CSC	DC	

Matemáticas orientadas a las enseñanzas aplicadas

4º

curso de ESO
Curso 2017-2018

Competencia matemática



GOBIERNO DE ESPAÑA

MINISTERIO DE EDUCACIÓN, CULTURA Y DEPORTE

SECRETARÍA DE ESTADO DE EDUCACIÓN, FORMACIÓN PROFESIONAL Y UNIVERSIDADES

DIRECCIÓN GENERAL DE EVALUACIÓN Y COOPERACIÓN TERRITORIAL

inee

Instituto Nacional de Evaluación Educativa

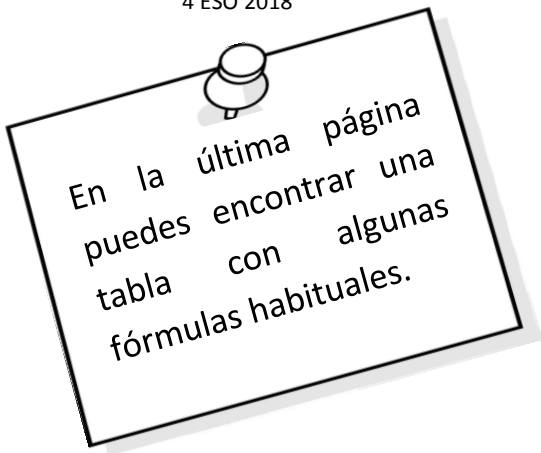

INSTRUCCIONES

En esta prueba tendrás que responder a distintos tipos de preguntas. Si no sabes contestar alguna pregunta, no pierdas tiempo y pasa a la siguiente. Lee cada pregunta atentamente.

Algunas preguntas tendrán cuatro posibles respuestas, pero solo una es correcta. Rodea la letra que se encuentre junto a ella. Mira este ejemplo:

Ejemplo 1

¿Cuántos meses tiene un año? Elige la respuesta correcta.

- A. 2 meses
- B. 17 meses
- C. 12 meses
- D. 11 meses

Si decides cambiar una respuesta, tacha con una X tu primera elección y rodea la respuesta correcta. Mira este ejemplo, donde primero se eligió la respuesta A y luego la C.

Ejemplo 1

¿Cuántos meses tiene un año? Elige la respuesta correcta.

- A. 2 meses
- B. 17 meses
- C. 12 meses
- D. 11 meses

En otras preguntas deberás decidir si las afirmaciones son verdaderas o falsas.

Ejemplo 2

Marca con una X si las siguientes afirmaciones son verdaderas o falsas.

	Verdadero	Falso
Un año tiene 12 meses.	X	
Un año tiene 17 meses.		X

Si decides cambiar una respuesta, tacha la X en la respuesta que quieres no marcar y escribe X en la otra casilla.

Mira este ejemplo en el que en la primera afirmación se había seleccionado la opción "Falso" y se ha cambiado por "Verdadero":

Ejemplo 2

Marca con una X si las siguientes afirmaciones son verdaderas o falsas.

	Verdadero	Falso
Un año tiene 12 meses.	X	X
Un año tiene 17 meses.		X

Para otras preguntas te pedirán que completes la respuesta en el espacio señalado.

Fíjate en el ejemplo:

Ejemplo 3

¿A qué aparato pertenece el estómago?

El estómago pertenece al aparato

digestivo

Si decides cambiar una respuesta, tacha y escribe claramente la nueva contestación.

Ejemplo 3

¿A qué aparato pertenece el estómago?

El estómago pertenece al aparato

~~respiratorio~~

En otras preguntas encontrarás más de una respuesta correcta. En ese caso, tendrás que seleccionar todas las que creas que son correctas.

Ejemplo 4

Marca con una X las afirmaciones correctas

- En la digestión los alimentos se descomponen en nutrientes.
- Las muelas muerden y cortan el alimento.
- La digestión comienza en el intestino delgado.
- Los nutrientes se transforman en energía.

Si decides cambiar una respuesta, tacha la X en la respuesta que quieres no marcar

Ejemplo 4

Marca con una X las afirmaciones correctas.

- En la digestión los alimentos se descomponen en nutrientes.
- Las muelas muerden y cortan el alimento.
- La digestión comienza en el intestino delgado.
- Los nutrientes se transforman en energía

En otras preguntas te pedirán que completes enunciados, desarrolles razonamientos, rellenes huecos, escribas un texto, etc. Sigue atentamente las indicaciones de cada pregunta y responde **CLARAMENTE** en el espacio reservado para ello.

Si te equivocas, tacha e indica CLARAMENTE la nueva respuesta.

¡NO PASES LA PÁGINA HASTA QUE SE TE INDIQUE!

El jardín de Susana

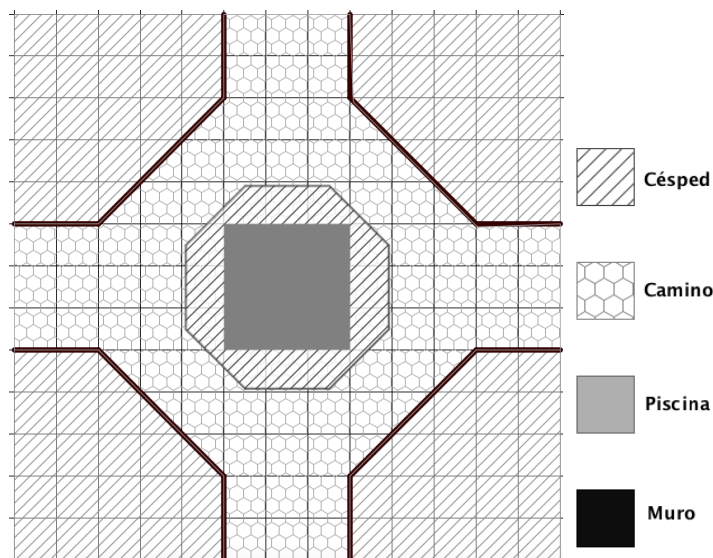

Susana tiene una casa en el campo en una parcela cuadrada con un jardín precioso y una piscina en el centro.

Después de varios años sin hacer ningún tipo de mejora, ha decidido:

- Poner césped en las 4 esquinas y alrededor de la piscina
- Pintar los pequeños muros que rodean el césped de las 4 esquinas
- Cambiar las baldosas.

El plano de la parcela está dibujado sobre una trama cuadrada, donde el lado de **cada cuadrado del fondo representa en la realidad una longitud de 1 metro**.

1

La longitud del muro de una de las esquinas (longitud $a+b+c$), en metros, viene formulada por la expresión:

4MAP1551

Escoge la opción correcta:

- A. $4 + 2\sqrt{3}$
- B. 7
- C. $4 + 3\sqrt{2}$
- D. $4 + \sqrt{13}$

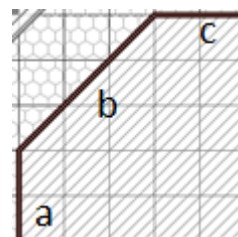

2

Antes de hacer las obras tiene que vaciar la piscina. Susana utiliza el agua para regar el jardín. Si la piscina tiene 1,75 m de profundidad, **¿cuál es el volumen de agua que vaciará?**

4MAP1552

- A. 9 m^2
- B. 9 m^3
- C. $15,75 \text{ m}^2$
- D. $15,75 \text{ m}^3$

3

4MAP1553

El pintor ha calculado que tiene que pintar una superficie de 63 m^2 .

Por cada kg de pintura se pueden pintar 3 m^2 de superficie y las latas de pintura que hay en la tienda son de 5 kg o de 1 kg.

Escoge la respuesta correcta sobre el número de latas que necesitará sin que le sobre pintura:

- A. 10 latas de 5 kg y 10 latas de 1 kg.
- B. 12 latas de 5 kg y 2 latas de 1 kg.
- C. 4 latas de 5 kg y 1 lata de 1 kg.
- D. 5 latas de 5 kg.



4

4MAP1554

El constructor que se encarga de la obra cobra 12 € cada hora las jornadas que trabaja completas (8 horas) y 15 € por cada hora suelta. Si ha estimado que va a tardar 122 horas en realizar la obra completa.

¿Cuánto tendrá que pagarle Susana en total?

Expresa claramente las operaciones que realizas para obtener el resultado.

Operaciones:

Susana tendrá que pagar:

5

4MAP1555

Susana va a plantar césped en la zona **rayada alrededor de la piscina**.

El octógono que rodea la piscina tiene 2 m de lado y 2,4 m de apotema y la piscina es cuadrada de lado 3.

¿Cuál es la superficie cubierta de césped?

- A. 9 m^2
- B. $10,2 \text{ m}^2$
- C. 16 m^2
- D. $19,2 \text{ m}^2$

$$S_{\text{octógono}} = \frac{\text{perímetro} \cdot \text{apotema}}{2}$$

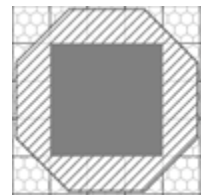

6

4MAP1556

Susana va a comprar baldosas cuadradas para cubrir el camino. En la imagen puedes ver las dimensiones de una de ellas, siendo x un número dado en decímetros.

Escribe la expresión algebraica que representa su área de forma desarrollada.

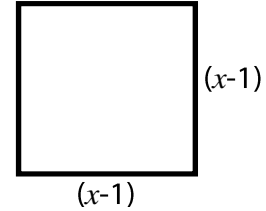

7

4MAP1559

Susana y su marido Pedro no acaban de decidirse entre dos tipos de baldosas que les gustan. Deciden echarlo a suertes. Para ello, lanzan una moneda y un dado.

- Si sale cara y un número par, instalarán las baldosas grises.
- Si sale un múltiplo de 3, instalarán las baldosas verdes, independientemente de lo que salga en la moneda.

¿Cuál de las siguientes afirmaciones es correcta?

- A. Instalarán las baldosas de color gris.
- B. Instalarán las baldosas de color verde.
- C. Hay la misma probabilidad de que instalen las baldosas grises que las verdes.
- D. Quizá tengan que volver a sortear.

8

4MAP1558

Susana analiza varias características de las baldosas antes de comprarlas:

Clasifica las variables indicadas en cada una de las tres columnas, según sean cualitativas, cuantitativas discretas o cuantitativas continuas.

Señala con una X la categoría correcta:

Variable	Cualitativa	Cuantitativa	
		Discreta	Continua
Material			
Precio			
Superficie			
Número de colores que tiene			
Días hasta la entrega			

9

4MAP1557

Susana ha decidido poner baldosas de dos tipos, cuadradas y triangulares, según se muestra en la figura. Por cada una de las baldosas cuadradas, tiene que comprar cuatro triangulares. Ha calculado que, en total, le hacen falta 275 baldosas.

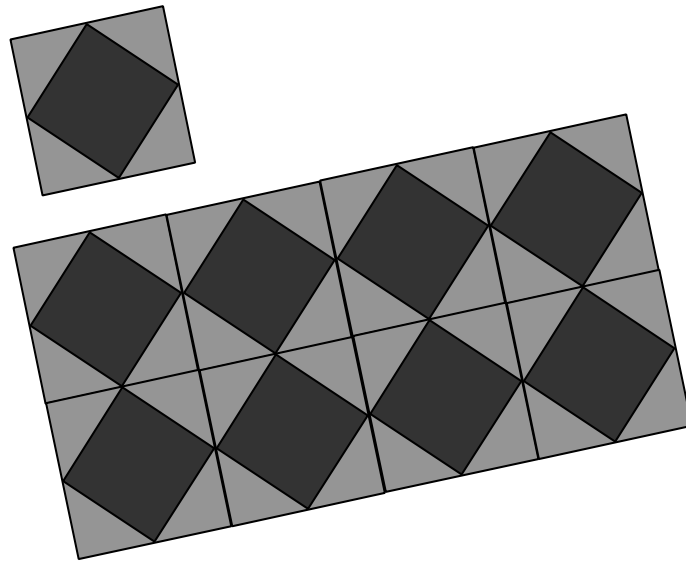

Plantea un sistema de ecuaciones cuya solución sea el número de baldosas de cada tipo que debe comprar. Resuélvelo y escribe claramente la solución.

x representa el número de baldosas cuadradas
 y representa el número de baldosas triangulares

Ecuaciones y resolución:

Susana tiene que comprar:

baldosas cuadradas y

triangulares.

El viaje en tren

Rosa está estudiando el Grado en Enfermería en Cáceres, pero cuando tiene vacaciones, aprovecha para ir a visitar a sus abuelos, que viven en Málaga. La siguiente tabla muestra los horarios y precios de los trenes que comunican ambas ciudades. Utiliza esta información para resolver las cuestiones que se plantean a continuación.

Horarios de trenes
Cáceres - Málaga

Salida: _____

9:00h - 10:00h - 11:00h - 12:00h
16:00h - 17:00h - 18:00h - 19:00h

PRECIO: 15€

Horarios de trenes
Málaga - Cáceres

Salida: _____

9:00h - 10:00h - 11:00h - 12:00h
16:00h - 17:00h - 18:00h - 19:00h

PRECIO: 15€

Ida y Vuelta
20% descuento

10

4MAP2651

Rosa decide pasar el fin de semana en Málaga. Cuando va a comprar los billetes de tren, el vendedor le informa de que al ser menor de 25 años, tiene un descuento del 20 % adicional en cualquier compra de billetes.

Marca con una X si las siguientes afirmaciones son verdaderas (V) o falsas (F).

	V	F
Si compra un billete de Cáceres a Málaga debe pagar 12 €	<input type="checkbox"/>	<input type="checkbox"/>
Si compra un billete de ida y vuelta tendrá el 40 % de descuento.	<input type="checkbox"/>	<input type="checkbox"/>
Si compra un billete de ida y vuelta pagará 19,20 €	<input type="checkbox"/>	<input type="checkbox"/>

11

4MAP2653

Con la llegada de Navidad se anuncian muchas ofertas. Por ejemplo, la Navidad pasada había un 15 % de descuento en compras para grupos de más de 10 personas. Encuentra la expresión algebraica que permite calcular el precio a pagar (p) en función de la cantidad de personas que viajan en un grupo de más de 10 personas (n) para un viaje de ida.



La expresión algebraica es: _____

12

4MAP2652

El tren tarda 7 horas para llegar desde Cáceres a Málaga utilizando la ruta:

Cáceres – Sevilla – Málaga

Rosa ha oído que van a construir una nueva ruta:

Cáceres – Écija – Málaga

de la que ya está en funcionamiento el trayecto de Écija a Málaga.

¿Cuántos kilómetros de vía quedan por construir, según la siguiente gráfica, para unir Cáceres con Écija?



- A. 70,12
- B. 131,98
- C. 215,79
- D. 335,2

13

4MAP2654

Durante el viaje, Rosa puede ver la velocidad que alcanza en cada momento el tren gracias a las pantallas instaladas en los vagones. **¿En qué intervalos la velocidad es decreciente?**

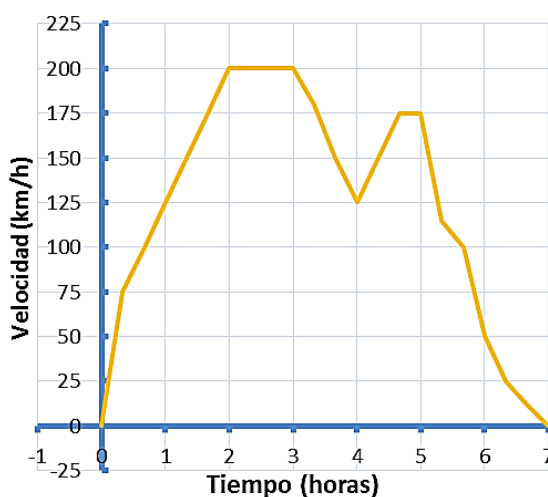

- A. (0, 2)
- B. (3, 4) y (5, 7)
- C. (200, 125) y (175, 0)
- D. (200, 0)

14

4MAP2655

En el vagón del tren viajan 100 personas, de las cuales 50 consultan el móvil, 60 ven la película proyectada en la televisión y 20 consultan el móvil a la vez que ven la película. Completa la siguiente tabla para averiguar cuál es la probabilidad de que, elegida una persona al azar, no esté consultando su móvil ni viendo la televisión.

	Consultan el móvil	No consultan el móvil	TOTAL
Ven la película	20		60
No ven la película			
TOTAL	50		100

La probabilidad de que elegida una persona al azar no esté consultando el móvil ni viendo la televisión es:

15

4MAP2656

Este fin de semana hay un concurso de mascotas en Cáceres, por lo que en el tren viajan 150 animales, repartidos como muestra la siguiente imagen. **¿Cuántos animales que no sean tortugas viajan en el tren?**



Solución:

16

4MAP2657

Para llegar al tren, Rosa debe coger un autobús que para frente a su casa. El autobús pasa por la parada cada 15 minutos. Si Rosa acaba de llegar a la parada, **¿cuál es la probabilidad de que tenga que esperar más de 5 minutos?** Para ayudarte a responder, marca en el siguiente esquema los intervalos en los que Rosa deberá esperar más de 5 minutos.

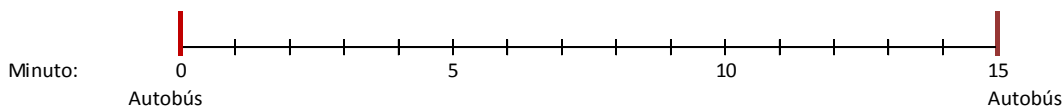

A. $\frac{2}{3}$

B. $\frac{1}{3}$

C. $\frac{2}{5}$

D. $\frac{3}{4}$

17

4MAP2658

Dentro del vagón en el que viaja Rosa hay mucho ruido. Ella sabe que la intensidad del sonido (I) se mide en vatios por metro cuadrado y que esta es directamente proporcional a la potencia de onda (P) e inversamente proporcional al área del frente de onda (A), según la fórmula:

$$I = \frac{P}{A}$$

Rosa reflexiona sobre qué ocurriría con la intensidad del sonido si se duplica el área del frente de onda.

Explica exactamente cómo varía I si se duplica A , pero sin variar P .

18

4MAP2659

La siguiente gráfica muestra la distancia recorrida por el tren en función del tiempo transcurrido. **Calcula la pendiente de dicha recta:**

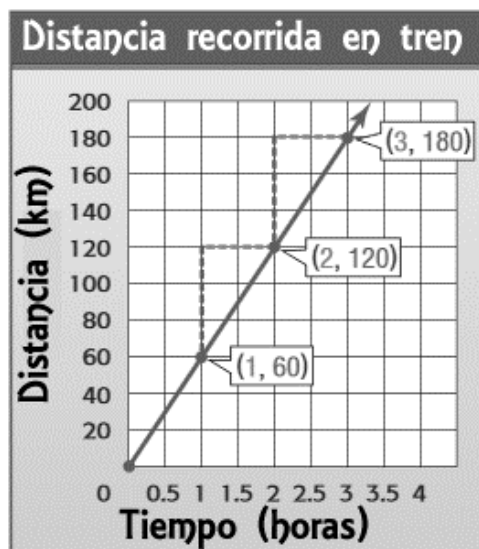

El valor de la pendiente es:

19

4MAP2660

El número de veces que Rosa ha usado el tren en los últimos años viene dado por la función:

$$f(x) = 3x - 1$$

Teniendo en cuenta que x representa el número de año en el que Rosa coge el tren y el primer año es el 2012, **completa la tabla y representa los datos en el siguiente sistema de coordenadas:**

Año	x	Número de viajes
2012	1	2
2013	2	
2014	3	
2015	4	
2016	5	
2017	6	

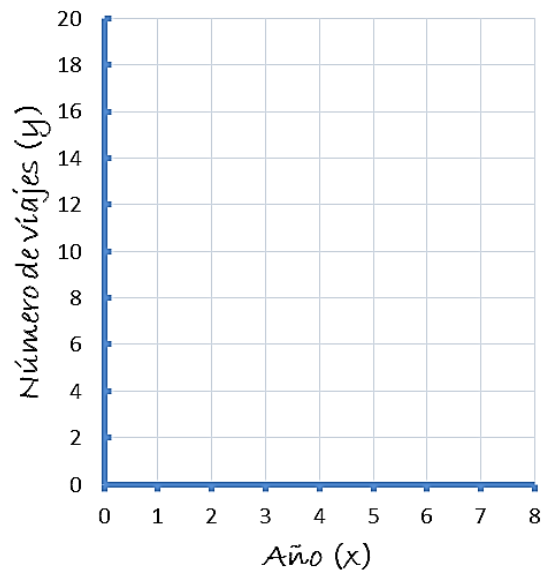

ALGUNAS FÓRMULAS DE UTILIDAD

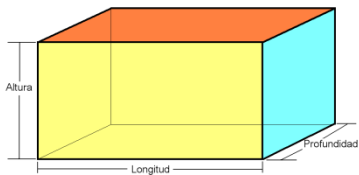
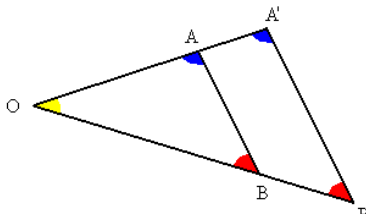
Polígono	Área
Triángulo de base b y altura h	$A = \frac{b \cdot h}{2}$
Cuadrado	$A = \text{lado}^2$
Rectángulo de base b y altura h	$A = b \cdot h$
Trapezio de bases B, b y altura h	$A = \frac{(b+B) \cdot h}{2}$
Polígono regular de 5 o más lados	$A = \frac{\text{perímetro} \cdot \text{apotema}}{2}$
Circunferencia y círculo	
Longitud de la circunferencia de radio r	$L = 2\pi \cdot r$
Área del círculo de radio r	$A = \pi \cdot r^2$
Cuerpo	Volumen
Cilindro de radio r y altura h	$V = \pi \cdot r^2 \cdot h$
Prisma 	$V = \text{profundidad} \cdot \text{longitud} \cdot \text{altura}$
Otras fórmulas	
$\text{TVM}[a, b] = \frac{f(b) - f(a)}{b - a}$	
Teorema de Pitágoras. Triángulo rectángulo de hipotenusa h y catetos a y b . $h^2 = a^2 + b^2$	
Teorema de Tales: $\frac{OA}{OA'} = \frac{OB}{OB'} = \frac{AB}{A'B'}$	

Evaluación de Educación Secundaria Obligatoria

Guía de codificación *Unidades liberadas*

Información para el profesorado

Matemáticas orientadas a
las enseñanzas aplicadas

4º

curso de ESO

Curso 2017-2018

Competencia matemática



GOBIERNO
DE ESPAÑA

MINISTERIO
DE EDUCACIÓN, CULTURA
Y DEPORTE

SECRETARÍA DE ESTADO
DE EDUCACIÓN, FORMACIÓN PROFESIONAL
Y UNIVERSIDADES

DIRECCIÓN GENERAL DE EVALUACIÓN
Y COOPERACIÓN TERRITORIAL

inee

Instituto Nacional
de Evaluación
Educativa

Evaluación de 4.º Educación Secundaria Obligatoria

UNIDADES LIBERADAS

Curso 2017/18

Competencia matemática: Matemáticas orientadas a las enseñanzas aplicadas Guía de codificación

Unidad MAP15.

El jardín de Susana

Unidad MAP26.

El viaje en tren

Matriz de especificaciones

El jardín de Susana

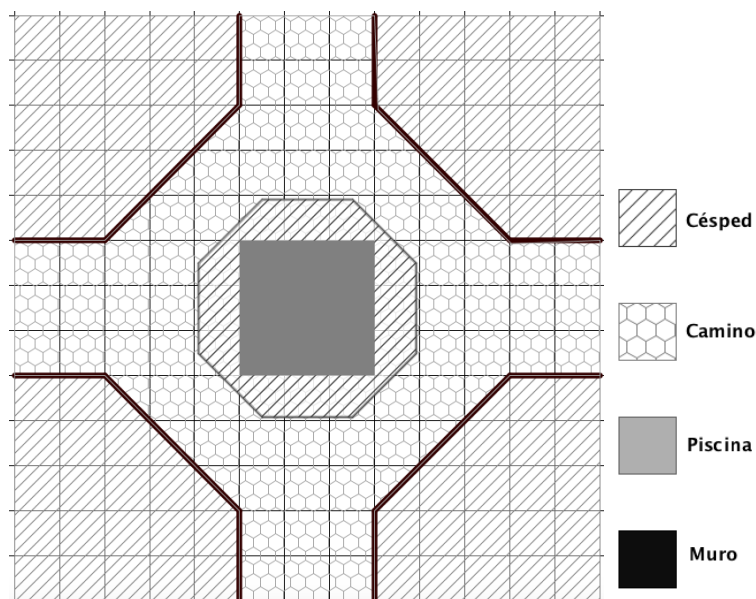

Susana tiene una casa en el campo en una parcela cuadrada con un jardín precioso y una piscina en el centro.

Después de varios años sin hacer ningún tipo de mejora, ha decidido:

- Poner césped en las 4 esquinas y alrededor de la piscina.
- Pintar los pequeños muros que rodean el césped de las 4 esquinas.
- Cambiar las losetas.

El plano de la parcela está dibujado sobre una trama cuadrada, donde el lado de **cada cuadrado del fondo representa en la realidad una longitud de 1 metro**.

Evaluación de Educación Secundaria Obligatoria 2018	Código de ítem:
	4MAP1551
Competencia matemática. Matemáticas orientadas a las enseñanzas aplicadas.	

TÍTULO DE LA UNIDAD DE EVALUACIÓN: El jardín de Susana

BLOQUE DE CONTENIDO	3. Geometría		
PROCESO COGNITIVO	Aplicar		
ESTÁNDAR DE APRENDIZAJE	Calcula medidas indirectas de longitud, área y volumen mediante la aplicación del teorema de Pitágoras y la semejanza de triángulos.		
Respuesta	Abierta <input type="checkbox"/>	Semiabierta <input type="checkbox"/>	Opción múltiple <input checked="" type="checkbox"/>

La longitud del muro de una de las esquinas (**longitud a+b+c**), en metros, viene formulada por la expresión:

Escoge la opción correcta

- A. $4 + 2\sqrt{3}$
- B. 7
- C. $4 + 3\sqrt{2}$
- D. $4 + \sqrt{13}$

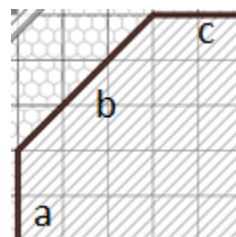

CRITERIOS DE CODIFICACIÓN	<p>Respuesta correcta:</p> <p style="text-align: center;">C. $4 + 3\sqrt{2}$</p>
	<p>Se codificará la respuesta que haya dado el alumno: A, B, C o D</p> <p>Código 0: respuesta nula. Código 9: respuesta en blanco. Código 8: no aplicable.</p>

Evaluación de Educación Secundaria Obligatoria 2018	Código de ítem:
	4MAP1552
Competencia matemática. Matemáticas orientadas a las enseñanzas aplicadas.	

TÍTULO DE LA UNIDAD DE EVALUACIÓN: El jardín de Susana

BLOQUE DE CONTENIDO	3. Geometría		
PROCESO COGNITIVO	Aplicar		
ESTÁNDAR DE APRENDIZAJE	Utiliza las fórmulas para calcular perímetros, áreas y volúmenes de triángulos, rectángulos, círculos, prismas, pirámides, cilindros, conos y esferas, y las aplica para resolver problemas geométricos, asignando las unidades correctas.		
Respuesta	Abierta <input type="checkbox"/>	Semiabierta <input type="checkbox"/>	Opción múltiple <input checked="" type="checkbox"/>

Antes de hacer las obras tiene que vaciar la piscina. Susana utiliza el agua para regar el jardín. Si la piscina tiene 1,75 m de profundidad, ¿cuál es el volumen de agua que vaciará?

- A. 9 m²
- B. 9 m³
- C. 15,75 m²
- D. 15,75 m³

CRITERIOS DE CODIFICACIÓN	<p>Respuesta correcta:</p> <p style="text-align: center;">D. 15,75 m³</p>
	<p>Se codificará la respuesta que haya dado el alumno: A, B, C o D</p> <p>Código 0: respuesta nula. Código 9: respuesta en blanco. Código 8: no aplicable.</p>

Evaluación de Educación Secundaria Obligatoria 2018	Código de ítem:
	4MAP1553
Competencia matemática. Matemáticas orientadas a las enseñanzas aplicadas.	

TÍTULO DE LA UNIDAD DE EVALUACIÓN: El jardín de Susana

BLOQUE DE CONTENIDO	1. Procesos, métodos y actitudes en matemáticas		
PROCESO COGNITIVO	Razonar		
ESTÁNDAR DE APRENDIZAJE	Realiza estimaciones y elabora conjeturas sobre los resultados de los problemas a resolver, valorando su utilidad y eficacia.		
Respuesta	Abierta <input type="checkbox"/>	Semiabierta <input type="checkbox"/>	Opción múltiple <input checked="" type="checkbox"/>

El pintor ha calculado que tiene que pintar una superficie de 63 m^2 .

Por cada kg de pintura se pueden pintar 3 m^2 de superficie y las latas de pintura que hay en la tienda son de 5 kg o de 1 kg.

Escoge la respuesta correcta sobre el número de latas que necesitará sin que le sobre pintura.

- A. 10 latas de 5 kg y 10 latas de 1 kg.
- B. 12 latas de 5 kg. y 2 latas de 1 kg.
- C. 4 latas de 5 kg y 1 lata de 1 kg.
- D. 5 latas de 5 kg.



CRITERIOS DE CODIFICACIÓN	Respuesta correcta: C. 4 latas de 5 kg y 1 lata de 1 kg.
	Se codificará la respuesta que haya dado el alumno: A, B, C o D Código 0: respuesta nula. Código 9: respuesta en blanco. Código 8: no aplicable.

Evaluación de Educación Secundaria Obligatoria 2018	Código de ítem:
	4MAP1554
Competencia matemática. Matemáticas orientadas a las enseñanzas aplicadas.	

TÍTULO DE LA UNIDAD DE EVALUACIÓN: El jardín de Susana

BLOQUE DE CONTENIDO	1. Procesos, métodos y actitudes en matemáticas		
PROCESO COGNITIVO	Conocer		
ESTÁNDAR DE APRENDIZAJE	Expresa verbalmente, de forma razonada, el proceso seguido en la resolución de un problema, con el rigor y la precisión adecuados.		
Respuesta	Abierta <input checked="" type="checkbox"/>	Semiabierta <input type="checkbox"/>	Opción múltiple <input type="checkbox"/>

El constructor que se encarga de la obra cobra 12 € cada hora las jornadas que trabaja completas (8 horas) y 15 € por cada hora suelta. Si ha estimado que va a tardar 122 horas en realizar la obra completa.

¿Cuánto tendrá que pagarle Susana en total?

Expresa claramente las operaciones que realizas para obtener el resultado.

Operaciones:
Susana tendrá que pagar: <input style="width: 200px; height: 30px; margin-left: 20px;" type="text"/>

CRITERIOS DE CODIFICACIÓN	<p>Respuesta correcta:</p> <p>122 horas son 15 días completos ($15 \times 8 = 120$) y 2 horas.</p> <p>El coste de la jornada de trabajo es $8 \times 12 = 96$ €.</p> <p>Total a pagar: $96 \times 15 + 15 \times 2 =$ 1470 €.</p>
	<p>Código 2: Escribe, al menos, la operación: $96 \times 15 + 15 \times 2$ Y calcula correctamente el resultado: 1470 €.</p> <p>Código 1: Escribe la operación correctamente, pero se equivoca en el resultado. O bien, escribe el resultado correcto pero no indica la operación realizada.</p> <p>Código 0: cualquier otra respuesta.</p> <p>Código 9: respuesta en blanco.</p> <p>Código 8: no aplicable.</p>

Evaluación de Educación Secundaria Obligatoria 2018	Código de ítem:
	4MAP1555

Competencia matemática. Matemáticas orientadas a las enseñanzas aplicadas.

TÍTULO DE LA UNIDAD DE EVALUACIÓN: El jardín de Susana

BLOQUE DE CONTENIDO	3. Geometría		
PROCESO COGNITIVO	Aplicar		
ESTÁNDAR DE APRENDIZAJE	Emplea las propiedades de las figuras y cuerpos (simetrías, descomposición en figuras más conocidas, etc.) y aplica el teorema de Tales, para estimar o calcular medidas indirectas.		
Respuesta	Abierta <input type="checkbox"/>	Semiabierta <input type="checkbox"/>	Opción múltiple <input checked="" type="checkbox"/>

Susana va a plantar césped en la **zona rayada alrededor de la piscina**.

El octógono que rodea la piscina tiene 2 m de lado y 2,4 m de apotema y la piscina es cuadrada de lado 3.

¿Cuál es la superficie cubierta de césped?

- A. 9 m²
- B. 10,2 m²
- C. 16 m²
- D. 19,2 m²

$$S_{\text{octógono}} = \frac{\text{perímetro} \cdot \text{apotema}}{2}$$

CRITERIOS DE CODIFICACIÓN	Respuesta correcta: B. 10,2 m ²
	Se codificará la respuesta que haya dado el alumno: A, B, C o D Código 0: respuesta nula. Código 9: respuesta en blanco. Código 8: no aplicable.

Evaluación de Educación Secundaria Obligatoria 2018	Código de ítem:
	4MAP1556
Competencia matemática. Matemáticas orientadas a las enseñanzas aplicadas.	

TÍTULO DE LA UNIDAD DE EVALUACIÓN: El jardín de Susana

BLOQUE DE CONTENIDO	2. Números y Álgebra		
PROCESO COGNITIVO	Conocer		
ESTÁNDAR DE APRENDIZAJE	Realiza operaciones de suma, resta, producto y división de polinomios y utiliza identidades notables.		
Respuesta	Abierta <input checked="" type="checkbox"/>	Semiabierta <input type="checkbox"/>	Opción múltiple <input type="checkbox"/>

Susana va a comprar losetas cuadradas para cubrir el camino. En la imagen puedes ver las dimensiones de una de ellas, siendo x un número dado en decímetros.

Escribe la expresión algebraica que representa su área **de forma desarrollada**.

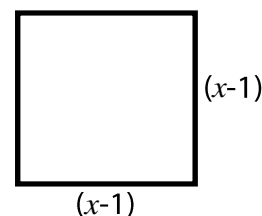

CRITERIOS DE CODIFICACIÓN	<p>Código 1: $(x - 1)^2 = (x - 1) \cdot (x - 1) = x^2 - 2x + 1$ Solo se dará por correcto si se desarrolla el binomio.</p> <p>Código 0: cualquier otra respuesta. Código 9: respuesta en blanco. Código 8: no aplicable.</p>
---------------------------	---

Evaluación de Educación Secundaria Obligatoria 2018	Código de ítem:
	4MAP1557
Competencia matemática. Matemáticas orientadas a las enseñanzas aplicadas.	

TÍTULO DE LA UNIDAD DE EVALUACIÓN: El jardín de Susana

BLOQUE DE CONTENIDO	2. Números y Álgebra		
PROCESO COGNITIVO	Razonar		
ESTÁNDAR DE APRENDIZAJE	Formula algebraicamente una situación de la vida real mediante ecuaciones de primer y segundo grado y sistemas de dos ecuaciones lineales con dos incógnitas, las resuelve e interpreta el resultado obtenido.		
Respuesta	Abierta <input checked="" type="checkbox"/>	Semiabierta <input type="checkbox"/>	Opción múltiple <input type="checkbox"/>

Susana ha decidido poner baldosas de dos tipos, cuadradas y triangulares, según se muestra en la figura. Por cada una de las baldosas cuadradas, tiene que comprar cuatro triangulares. Ha calculado que, en total, le hacen falta 275 baldosas.

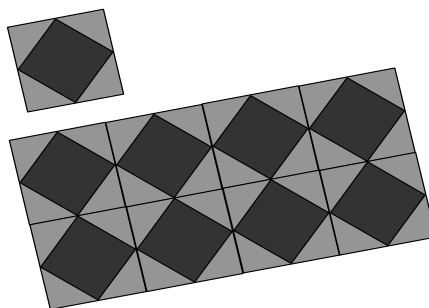

Plantea un sistema de ecuaciones cuya solución sea el número de baldosas de cada tipo que debe comprar. Resuélvelo y escribe claramente la solución.

x representa el número de baldosas cuadradas
 y representa el número de baldosas triangulares

Ecuaciones y resolución:

Susana tiene que comprar

baldosas cuadradas y triangulares.

CRITERIOS DE CODIFICACIÓN	<p>Respuesta correcta:</p> $\begin{cases} y = 4x \\ x + y = 275 \end{cases}$ $\begin{cases} y = 4x \\ x + 4x = 275; \quad x = 55 \end{cases}$ $y = 4 \cdot 55 = 220$ <p>Tiene que comprar 55 baldosas cuadradas y 220 triangulares.</p>
	<p>Código 2: Plantea el sistema de ecuaciones correctamente y escribe la respuesta.</p> <p>Código 1: Plantea bien el sistema pero no lo resuelve o se equivoca en la solución. O bien, escribe correctamente la respuesta pero no plantea el sistema de ecuaciones.</p> <p>Código 0: cualquier otra respuesta. Código 9: respuesta en blanco. Código 8: no aplicable.</p>

Evaluación de Educación Secundaria Obligatoria 2018	Código de ítem:
	4MAP1558

Competencia matemática. Matemáticas orientadas a las enseñanzas aplicadas.

TÍTULO DE LA UNIDAD DE EVALUACIÓN: El jardín de Susana

BLOQUE DE CONTENIDO	5. Estadística y Probabilidad		
PROCESO COGNITIVO	Conocer		
ESTÁNDAR DE APRENDIZAJE	Discrimina si los datos recogidos en un estudio estadístico corresponden a una variable discreta o continua.		
Respuesta	Abierta <input type="checkbox"/>	Semiabierta <input checked="" type="checkbox"/>	Opción múltiple <input type="checkbox"/>

Susana analiza varias características de las losetas antes de comprarlas:

Clasifica las variables anteriores en cada una de las tres columnas, según sean cualitativas, cuantitativas discretas o cuantitativas continuas.

Señala con una X la categoría correcta:

Variable	Cualitativa	Cuantitativa	
		Discreta	Continua
Material			
Precio			
Superficie			
Número de colores que tiene			
Días hasta la entrega			

CRITERIOS DE CODIFICACIÓN	Código 1:																										
	<table border="1"> <thead> <tr> <th rowspan="2">Variable</th> <th rowspan="2">Cualitativa</th> <th colspan="2">Cuantitativa</th> </tr> <tr> <th>Discreta</th> <th>Continua</th> </tr> </thead> <tbody> <tr> <td>Material</td> <td style="text-align: center;">X</td> <td></td> <td></td> </tr> <tr> <td>Precio</td> <td></td> <td></td> <td style="text-align: center;">X</td> </tr> <tr> <td>Superficie</td> <td></td> <td></td> <td style="text-align: center;">X</td> </tr> <tr> <td>Número de colores que tiene</td> <td></td> <td style="text-align: center;">X</td> <td></td> </tr> <tr> <td>Días hasta la entrega</td> <td></td> <td style="text-align: center;">X</td> <td></td> </tr> </tbody> </table>	Variable	Cualitativa	Cuantitativa		Discreta	Continua	Material	X			Precio			X	Superficie			X	Número de colores que tiene		X		Días hasta la entrega		X	
	Variable			Cualitativa	Cuantitativa																						
		Discreta	Continua																								
	Material	X																									
	Precio			X																							
Superficie			X																								
Número de colores que tiene		X																									
Días hasta la entrega		X																									
Código 0: cualquier otra respuesta.																											
Código 9: respuesta en blanco.																											
Código 8: no aplicable.																											

Evaluación de Educación Secundaria Obligatoria 2018	Código de ítem:
	4MAP1559

Competencia matemática. Matemáticas orientadas a las enseñanzas aplicadas.

TÍTULO DE LA UNIDAD DE EVALUACIÓN: El jardín de Susana

BLOQUE DE CONTENIDO	5. Estadística y Probabilidad		
PROCESO COGNITIVO	Aplicar		
ESTÁNDAR DE APRENDIZAJE	Calcula la probabilidad de sucesos compuestos sencillos en los que intervengan dos experiencias aleatorias simultáneas o consecutivas.		
Respuesta	Abierta <input type="checkbox"/>	Semiabierta <input type="checkbox"/>	Opción múltiple <input checked="" type="checkbox"/>

Susana y su marido Pedro no acaban de decidirse entre dos tipos de baldosas que les gustan. Deciden echarlo a suertes. Para ello, lanzan una moneda y un dado.

- Si sale cara y un número par, instalarán las baldosas grises.
- Si sale un múltiplo de 3, instalarán las baldosas verdes, independientemente de lo que salga en la moneda.

¿Cuál de las siguientes afirmaciones es correcta?

- A. Instalarán las baldosas de color gris.
- B. Instalarán las baldosas de color verde.
- C. Hay la misma probabilidad de que instalen las baldosas grises que las verdes.
- D. Quizá tengan que volver a sortear.

CRITERIOS DE CODIFICACIÓN	<p>Respuesta correcta:</p> <p style="text-align: center;">D. Quizá tengan que volver a sortear.</p>
	<p>Se codificará la respuesta que haya dado el alumno: A, B, C o D</p> <p>Código 0: respuesta nula. Código 9: respuesta en blanco. Código 8: no aplicable.</p>

El viaje en tren

Rosa está estudiando el Grado en Enfermería en Cáceres, pero cuando tiene vacaciones, aprovecha para ir a visitar a sus abuelos, que viven en Málaga. La siguiente tabla muestra los horarios y precios de los trenes que comunican ambas ciudades. Utiliza esta información para resolver las cuestiones que se plantean a continuación.

Horarios de trenes Cáceres - Málaga	Horarios de trenes Málaga - Cáceres
 Salida: 9:00h - 10:00h - 11:00h - 12:00h 16:00h - 17:00h - 18:00h - 19:00h PRECIO: 15€	 Salida: 9:00h - 10:00h - 11:00h - 12:00h 16:00h - 17:00h - 18:00h - 19:00h PRECIO: 15€

 **Ida y Vuelta**
20% descuento

Evaluación de Educación Secundaria Obligatoria 2018	Código de ítem:
	4MAP2651
Competencia matemática. Matemáticas orientadas a las enseñanzas aplicadas.	

TÍTULO DE LA UNIDAD DE EVALUACIÓN: El viaje en tren

BLOQUE DE CONTENIDO	1. Procesos, métodos y actitudes en matemáticas		
PROCESO COGNITIVO	Aplicar		
ESTÁNDAR DE APRENDIZAJE	Analiza y comprende el enunciado de los problemas (datos, relaciones entre los datos, contexto del problema).		
Respuesta	Abierta <input type="checkbox"/>	Semiabierta <input checked="" type="checkbox"/>	Opción múltiple <input type="checkbox"/>

Rosa decide pasar el fin de semana en Málaga. Cuando va a comprar los billetes de tren, el vendedor le informa de que al ser menor de 25 años, tiene además un descuento del 20 % en cualquier compra de billetes.

Marca con una X si las siguientes afirmaciones son verdaderas (V) o falsas (F).

	V	F
Si compra un billete de Cáceres a Málaga debe pagar 12 €		
Si compra un billete de ida y vuelta tendrá el 40 % de descuento.		
Si compra un billete de ida y vuelta pagará 19,20 €		

CRITERIOS DE CODIFICACIÓN	Respuesta correcta: V – F – V
	<p>Código 1: Respuesta correcta</p> <p>Código 0: Cualquier otra respuesta o respuesta nula.</p> <p>Código 9: Si se ha dejado en blanco.</p> <p>Código 8: No aplicable.</p>

Evaluación de Educación Secundaria Obligatoria 2018	Código de ítem:
	4MAP2652
Competencia matemática. Matemáticas orientadas a las enseñanzas aplicadas.	

TÍTULO DE LA UNIDAD DE EVALUACIÓN: El viaje en tren

BLOQUE DE CONTENIDO	3. Geometría		
PROCESO COGNITIVO	Aplicar		
ESTÁNDAR DE APRENDIZAJE	Calcula medidas indirectas de longitud, área y volumen mediante la aplicación del teorema de Pitágoras y la semejanza de triángulos.		
Respuesta	Abierta <input type="checkbox"/>	Semiabierta <input type="checkbox"/>	Opción múltiple <input checked="" type="checkbox"/>

El tren tarda 7 horas para llegar desde Cáceres a Málaga utilizando la ruta
Cáceres – Sevilla – Málaga.

Rosa ha oído que van a construir una nueva ruta: Cáceres – Écija – Málaga, de la que ya está en funcionamiento el trayecto de Écija a Málaga.

¿Cuántos kilómetros de vía quedan por construir, según la siguiente gráfica, para unir Cáceres con Écija?



- A. 70,12
- B. 131,98
- C. 215,79
- D. 335,2

CRITERIOS DE CODIFICACIÓN	Respuesta correcta: C. 215,79 km
	<p>Se codificará la respuesta que haya dado el alumno: A, B, C o D</p> <p>Código 0: respuesta nula. Código 8: no aplicable. Código 9: respuesta en blanco.</p>

Evaluación de Educación Secundaria Obligatoria 2018	Código de ítem:
	4MAP2653

Competencia matemática. Matemáticas orientadas a las enseñanzas aplicadas.

TÍTULO DE LA UNIDAD DE EVALUACIÓN: El viaje en tren

BLOQUE DE CONTENIDO	2. Números y Álgebra		
PROCESO COGNITIVO	Conocer		
ESTÁNDAR DE APRENDIZAJE	Se expresa de manera eficaz haciendo uso del lenguaje algebraico		
Respuesta	Abierta <input type="checkbox"/>	Semiabierta <input checked="" type="checkbox"/>	Opción múltiple <input type="checkbox"/>

Con la llegada de Navidad se anuncian muchas ofertas. Por ejemplo, la Navidad pasada había un 15 % de descuento en compras para grupos de más de 10 personas. Encuentra la expresión algebraica que permite **calcular el precio a pagar (p)** en función de la **cantidad de personas** que viajan en un grupo de más de 10 personas (**n**) para un viaje de ida.



La expresión algebraica es: _____

CRITERIOS DE CODIFICACIÓN	<p>Respuesta correcta:</p> $p = 15n - 0,15 \cdot 15n$ $p = 0,85 \cdot 15n$ $p = 12,75n$ $p = 15n - \frac{15}{100} \cdot 15n = 15n - \frac{3}{20} \cdot 15n$ <p>y equivalentes.</p>
	<p>Código 1: El alumno responde correctamente a la pregunta Se considerará la respuesta como correcta aunque no utilice las letras indicadas.</p> <p>Código 0: cualquier otra respuesta. Código 8: no aplicable. Código 9: respuesta en blanco.</p>

Evaluación de Educación Secundaria Obligatoria 2018	Código de ítem:
	4MAP2654
Competencia matemática. Matemáticas orientadas a las enseñanzas aplicadas.	

TÍTULO DE LA UNIDAD DE EVALUACIÓN: El viaje en tren

BLOQUE DE CONTENIDO	4. Funciones		
PROCESO COGNITIVO	Conocer		
ESTÁNDAR DE APRENDIZAJE	Describe las características más importantes que se extraen de una gráfica, señalando los valores puntuales o intervalos de la variable que las determinan.		
Respuesta	Abierta <input type="checkbox"/>	Semiabierta <input type="checkbox"/>	Opción múltiple <input checked="" type="checkbox"/>

Durante el viaje, Rosa puede ver la velocidad que alcanza en cada momento el tren gracias a las pantallas instaladas en los vagones. ¿En qué intervalos la velocidad es decreciente?

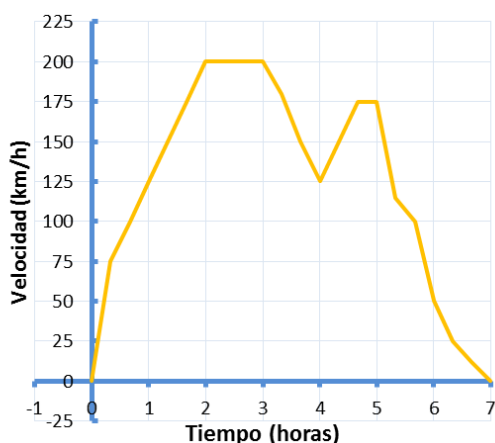

- E. (0, 2)
- E. (3, 4) y (5, 7)
- F. (200, 125) y (175, 0)
- G. (200, 0)

CRITERIOS DE CODIFICACIÓN	Respuesta correcta: B. (3, 4) y (5, 7)
	Se codificará la respuesta que haya dado el alumno: A, B, C o D Código 0: respuesta nula. Código 8: no aplicable. Código 9: respuesta en blanco.

Evaluación de Educación Secundaria Obligatoria 2018	Código de ítem:
	4MAP2655
Competencia matemática. Matemáticas orientadas a las enseñanzas aplicadas.	

TÍTULO DE LA UNIDAD DE EVALUACIÓN: El viaje en tren

BLOQUE DE CONTENIDO	5. Estadística y Probabilidad		
PROCESO COGNITIVO	Aplicar		
ESTÁNDAR DE APRENDIZAJE	Calcula la probabilidad de sucesos con la regla de Laplace y utiliza, especialmente, diagramas de árbol o tablas de contingencia para el recuento de casos.		
Respuesta	Abierta <input type="checkbox"/>	Semiabierta <input checked="" type="checkbox"/>	Opción múltiple <input type="checkbox"/>

En el vagón del tren viajan 100 personas, de las cuales 50 consultan el móvil, 60 ven la película proyectada en la televisión y 20 consultan el móvil a la vez que ven la película. Completa la siguiente tabla para averiguar cuál es la probabilidad de que, elegida una persona al azar, no esté consultando su móvil ni viendo la televisión.

	Consultan el móvil	No consultan el móvil	TOTAL
Ven la película	20	40	60
No ven la película	30	10	40
TOTAL	50	50	100

La probabilidad de que elegida una persona al azar no esté consultando el móvil ni viendo la televisión es:

CRITERIOS DE CODIFICACIÓN	<p>Respuesta correcta:</p> <p>Valores de la tabla por filas: 40; 30; 10; 40; 50</p> $\frac{10}{100} = \frac{1}{10} = 0,1 = 10 \%$
	<p>Código 2: El alumno completa bien la tabla y calcula bien la probabilidad.</p> <p>Código 1: El alumno completa bien la tabla pero no la probabilidad pedida, o calcula correctamente la probabilidad pero no completa la tabla o lo hace de manera incorrecta o incompleta.</p> <p>Código 0: cualquier otra respuesta.</p> <p>Código 8: no aplicable.</p> <p>Código 9: respuesta en blanco.</p>

Evaluación de Educación Secundaria Obligatoria 2018	Código de ítem:
	4MAP2656

Competencia matemática. Matemáticas orientadas a las enseñanzas aplicadas.

TÍTULO DE LA UNIDAD DE EVALUACIÓN: El viaje en tren

BLOQUE DE CONTENIDO	5. Estadística y Probabilidad		
PROCESO COGNITIVO	Razonar		
ESTÁNDAR DE APRENDIZAJE	Interpreta críticamente datos de tablas y gráficos estadísticos.		
Respuesta	Abierta <input type="checkbox"/>	Semiabierta <input checked="" type="checkbox"/>	Opción múltiple <input type="checkbox"/>

Este fin de semana hay un concurso de mascotas en Cáceres, por lo que en el tren viajan 150 animales, repartidos como muestra la siguiente imagen. ¿Cuántos animales que no sean tortugas viajan en el tren?

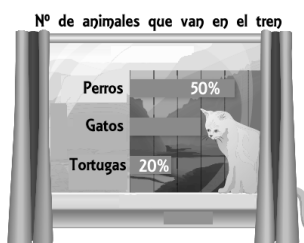

Solución:

CRITERIOS DE CODIFICACIÓN	<p>Código 1: 120</p> <p>Código 0: cualquier otra respuesta.</p> <p>Código 8: no aplicable.</p> <p>Código 9: respuesta en blanco.</p>
---------------------------	--

Evaluación de Educación Secundaria Obligatoria 2018	Código de ítem:
	4MAP2657

Competencia matemática. Matemáticas orientadas a las enseñanzas aplicadas.

TÍTULO DE LA UNIDAD DE EVALUACIÓN: El viaje en tren

BLOQUE DE CONTENIDO	1. Procesos, métodos y actitudes matemáticas		
PROCESO COGNITIVO	Razonar		
ESTÁNDAR DE APRENDIZAJE	Profundiza en los problemas una vez resueltos: revisando el proceso de resolución y los pasos e ideas importantes, analizando la coherencia de la solución o buscando otras formas de resolución.		
Respuesta	Abierta <input type="checkbox"/>	Semiabierta <input type="checkbox"/>	Opción múltiple <input checked="" type="checkbox"/>

Para llegar al tren, Rosa debe coger un autobús que para frente a su casa. El autobús pasa por la parada cada 15 minutos. ¿Cuál es la probabilidad de que Rosa tenga que esperar más de 5 minutos? Para ayudarte a responder, marca en el siguiente esquema los intervalos en los que Rosa deberá esperar más de 5 minutos.

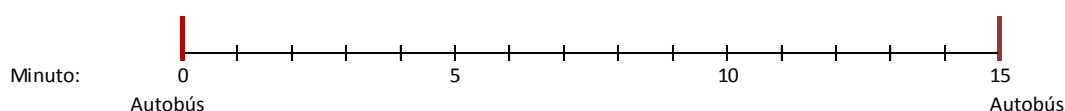

A. $\frac{2}{3}$

B. $\frac{1}{3}$

C. $\frac{2}{5}$

D. $\frac{3}{4}$

CRITERIOS DE CODIFICACIÓN	Respuesta correcta: A. $\frac{2}{3}$
	Se codificará la respuesta que haya dado el alumno: A, B, C o D Código 0: respuesta nula. Código 8: no aplicable. Código 9: respuesta en blanco.

Evaluación de Educación Secundaria Obligatoria 2018	Código de ítem:
	4MAP2658

Competencia matemática. Matemáticas orientadas a las enseñanzas aplicadas.

TÍTULO DE LA UNIDAD DE EVALUACIÓN: El viaje en tren

BLOQUE DE CONTENIDO	2. Números y Álgebra		
PROCESO COGNITIVO	Razonar		
ESTÁNDAR DE APRENDIZAJE	Realiza estimaciones y juzga si los resultados obtenidos son razonables.		
Respuesta	Abierta <input type="checkbox"/>	Semiabierta <input checked="" type="checkbox"/>	Opción múltiple <input type="checkbox"/>

Dentro del vagón en el que viaja Rosa hay mucho ruido. Ella sabe que la intensidad del sonido (I) se mide en vatios por metro cuadrado y que esta es directamente proporcional a la potencia de onda (P) e inversamente proporcional al área del frente de onda (A), según la fórmula:

$$I = \frac{P}{A}$$

Rosa reflexiona sobre qué ocurriría con la intensidad del sonido si se duplica el área del frente de onda.

Explica exactamente cómo varía I si se duplica A , pero sin variar P .

CRITERIOS DE CODIFICACIÓN	<p>Código 2: Explicación que describe tanto el sentido del efecto como su magnitud.</p> <ul style="list-style-type: none"> - Se reduce a la mitad. - Es la mitad. - I será un 50 %. <p>Código 1: El alumno solo indica el sentido o la magnitud.</p> <ul style="list-style-type: none"> - I será menor. - 50 % <p>Código 0: cualquier otra respuesta. Código 8: no aplicable. Código 9: respuesta en blanco.</p>
---------------------------	--

Evaluación de Educación Secundaria Obligatoria 2018	Código de ítem:
	4MAP2659

Competencia matemática. Matemáticas orientadas a las enseñanzas aplicadas.

TÍTULO DE LA UNIDAD DE EVALUACIÓN: El viaje en tren

BLOQUE DE CONTENIDO	4. Funciones		
PROCESO COGNITIVO	Conocer		
ESTÁNDAR DE APRENDIZAJE	Describe las características más importantes que se extraen de una gráfica, señalando los valores puntuales o intervalos de la variable que las determinan.		
Respuesta	Abierta <input type="checkbox"/>	Semiabierta <input checked="" type="checkbox"/>	Opción múltiple <input type="checkbox"/>

La siguiente gráfica muestra la distancia recorrida por el tren en función del tiempo transcurrido. Calcula la pendiente de dicha recta:



El valor de la pendiente es:

CRITERIOS DE CODIFICACIÓN	<p>Respuesta correcta:</p> <p style="text-align: center;">60</p>
	<p>Código 1: El alumno calcula correctamente la solución.</p> <p>Código 0: cualquier otra respuesta.</p> <p>Código 8: no aplicable.</p> <p>Código 9: respuesta en blanco.</p>

Evaluación de Educación Secundaria Obligatoria 2018	Código de ítem:
	4MAP2660

Competencia matemática. Matemáticas orientadas a las enseñanzas aplicadas.

TÍTULO DE LA UNIDAD DE EVALUACIÓN: El viaje en tren

BLOQUE DE CONTENIDO	4. Funciones		
PROCESO COGNITIVO	Aplicar		
ESTÁNDAR DE APRENDIZAJE	Representa datos mediante tablas y gráficos utilizando ejes y unidades adecuadas.		
Respuesta	Abierta <input type="checkbox"/>	Semiabierta <input checked="" type="checkbox"/>	Opción múltiple <input type="checkbox"/>

El número de veces que Rosa ha usado el tren en los últimos años viene dado por la función:

$$f(x) = 3x - 1$$

Teniendo en cuenta que x representa el número de año en el que Rosa coge el tren y el primer año es el 2012, completa la tabla y representa los datos en el siguiente sistema de coordenadas:

Año	x	Número de viajes
2012	1	2
2013	2	
2014	3	
2015	4	
2016	5	
2017	6	

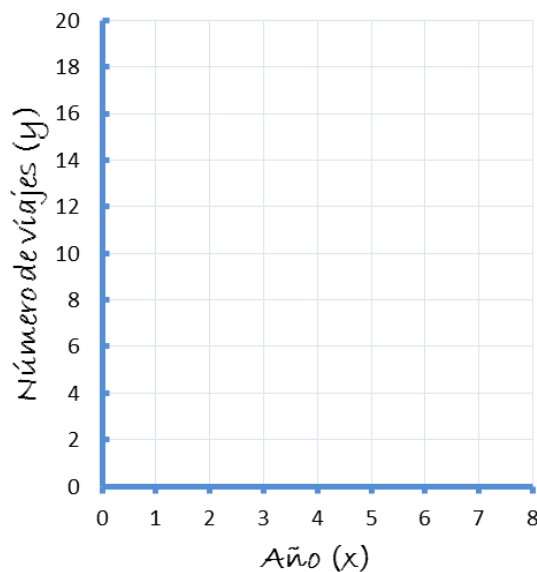

Respuesta correcta:

Tabla: **5-8-11-14-17**

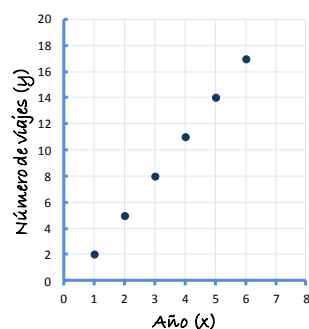

CRITERIOS DE
CODIFICACIÓN

Código 2:

El alumno completa la tabla y representa correctamente todos los datos. No se penalizará si los une con una recta.

Código 1:

Se admite como máximo un fallo en la tabla y un fallo en la representación gráfica (si el fallo está en la tabla y la representación se corresponde con el error, se contará como un único error).

Código 0: cualquier otra respuesta.

Código 8: no aplicable.

Código 9: respuesta en blanco.

Matriz de especificaciones. Unidades liberadas

Matemáticas aplicadas a las enseñanzas aplicadas

		Procesos cognitivos			Puntuación ítems	% asignado al bloque	% en la prueba
		Conocer	Aplicar	Razonar			
Bloques de contenido	Bloque 1. Procesos, métodos y actitudes en matemáticas	4MAP1554a 4MAP1554b	4MAP2651	4MAP1553 4MAP2657	5	20	20,8
	Bloque 2. Números y Álgebra	4MAP1556 4MAP2653		4MAP1557a 4MAP1557b 4MAP2658a 4MAP2658b	6	20	25,0
	Bloque 3. Geometría		4MAP1551 4MAP1552 4MAP1555 4MAP2652		4	20	16,7
	Bloque 4. Funciones	4MAP2654 4MAP2659	4MAP2660a 4MAP2660b		4	20	16,7
	Bloque 5. Estadística y Probabilidad	4MAP1558	4MAP1559 4MAP2655a 4MAP2655b	4MAP2656	5	20	20,8
Puntuación ítems		7	10	7	24	100	100
% en la prueba		29	42	29	100		

Evaluación de Educación Secundaria Obligatoria

CA

CSC

PAÍS	CCAA	PROV	CENTRO	GRUPO	ALUMNO	LC
CUADERNILLO	CLE	CM		CLI	CSC	DC

Geografía e Historia

4º

curso de ESO
Curso 2017-2018

Competencia social y cívica



GOBIERNO DE ESPAÑA

MINISTERIO DE EDUCACIÓN, CULTURA Y DEPORTE

SECRETARÍA DE ESTADO DE EDUCACIÓN, FORMACIÓN PROFESIONAL Y UNIVERSIDADES
DIRECCIÓN GENERAL DE EVALUACIÓN Y COOPERACIÓN TERRITORIAL

inee

Instituto Nacional de Evaluación Educativa

INSTRUCCIONES

En esta prueba tendrás que responder a preguntas relacionadas con distintos documentos históricos. Si no sabes contestar alguna pregunta, no pierdas tiempo y pasa a la siguiente. Lee cada pregunta atentamente.

Algunas preguntas tendrán cuatro posibles respuestas, pero solo una es correcta. Rodea la letra que se encuentre junto a ella. Mira este ejemplo:

Ejemplo 1

¿Cuántos meses tiene un año? Elige la respuesta correcta.

- A. 2 meses
- B. 17 meses
- C. 12 meses
- D. 11 meses

O bien:

Ejemplo 2

¿Cuántos meses tiene un año? Elige la respuesta correcta.

- A. 2 meses
- B. 17 meses
- C. 12 meses
- D. 11 meses

Si decides cambiar una respuesta, tacha con una X tu primera elección y rodea la respuesta correcta.

Mira este ejemplo, donde primero se eligió la respuesta A y luego la C.

Ejemplo 1 (corregido)

¿Cuántos meses tiene un año? Elige la respuesta correcta.

- A. 2 meses
- B. 17 meses
- C. 12 meses
- D. 11 meses

Ejemplo 2 (corregido)

¿Cuántos meses tiene un año? Elige la respuesta correcta.

- A. 2 meses
- B. 17 meses
- C. 12 meses
- D. 11 meses

En otras preguntas deberás decidir si las afirmaciones son verdaderas o falsas.

Ejemplo 3

Marca con una X si las siguientes afirmaciones son verdaderas o falsas.

	Verdadero	Falso
Un año tiene 12 meses.	X	
Un año tiene 17 meses.		X

Si decides cambiar una respuesta, tacha la X en la respuesta que quieres no marcar y escribe X en la otra casilla. Mira este ejemplo en el que en la primera afirmación se había seleccionado la opción “Falso” y se ha cambiado por “Verdadero”:

Ejemplo 3 (corregido)

Marca con una X si las siguientes afirmaciones son verdaderas o falsas.

	Verdadero	Falso
Un año tiene 12 meses.	X	X
Un año tiene 17 meses.		X

Para otras preguntas te pedirán que completes la respuesta en el espacio señalado. Fíjate en el ejemplo:

Ejemplo 4

¿Cuántos meses tiene un año?

Un año tiene ses.

Si decides cambiar una respuesta, tacha y escribe claramente la nueva contestación.

Ejemplo 4 (corregido)

¿Cuántos meses tiene un año?

Un año tiene ¹²
 ~~12~~ ses.



¡ATENCIÓN! Los documentos (imágenes, diagramas, textos) que aparecen en este cuadernillo están identificados con un número y una letra no correlativos. No te preocupes por ello, porque no afecta a la realización de la prueba.

U15. Revoluciones liberales y Revolución Industrial

DOCUMENTO 15.A

“Es solo en mi persona donde reside el poder soberano, cuyo carácter propio es el espíritu de consejo, de justicia y de razón; es a mí a quien deben mis cortesanos su existencia y su autoridad; la plenitud de su autoridad que ellos no ejercen más que en mi nombre reside siempre en mí y no puede volverse nunca contra mí; solo a mí pertenece el poder legislativo sin dependencia y sin división”.

Discurso del Rey. París, marzo de 1766

DOCUMENTO 15.B

“[Esta nación es] la única sobre la tierra que ha conseguido regular el poder de los reyes enfrentándose a ellos y que, con constantes esfuerzos, ha podido finalmente establecer un sabio gobierno en el que el príncipe, todopoderoso para hacer el bien, está limitado para hacer el mal; en el que los señores son grandes sin insolencia y sin vasallos; y en el que el pueblo comparte el gobierno sin desorden. La Cámara de los Lores y la de los Comunes son los árbitros de la nación, y el rey es el árbitro supremo”.

Voltaire, *Cartas filosóficas*, 1734

1

4CSC1544

En el **documento 15.A** se utilizan ideas que pueden recogerse en la expresión “El Estado soy yo”. Esta expresión suele atribuirse al rey _____ de _____ y al sistema de gobierno denominado _____.

2

4CSC1545

En el **documento 15.B** se presentan algunas ideas sobre el sistema político parlamentario. En un sistema parlamentario, ¿cuál es la principal función del Parlamento?

- A. Ejecutiva.
- B. Judicial.
- C. Consultiva.
- D. Legislativa.

DOCUMENTO 15.D



El juramento del Juego de Pelota (grabado de J.L David, 1791)

https://es.wikipedia.org/wiki/Archivo:Le_Serment_du_Jeu_de_paume.jpg

“Juramos jamás separarnos de la Asamblea Nacional y reunirnos allí donde las circunstancias lo exijan, hasta que la Constitución del reino esté establecida y apoyada sobre fundamentos sólidos.

Todos los miembros prestan el mismo juramento ante el Presidente. (...) Esta ceremonia termina en aplausos y gritos reiterados y universales de ¡Viva el Rey!”.

Juramento del Juego de la Pelota. Actas de la sesión de 20 de junio de 1789

4

4CSC1548

Elige la afirmación que recoja el objetivo que perseguían los diputados del Tercer Estado y otros de la nobleza y el clero al realizar el juramento al que alude el **documento 15.D**.

- A. Con su juramento, los diputados se constituyen en Asamblea en representación de la soberanía nacional y muestran su voluntad de acabar con el Absolutismo.
- B. Los diputados reunidos en el Juego de la Pelota juraron no separarse hasta que los privilegiados pagaran los impuestos acordados por el Rey.
- C. Con su juramento en el Juego de la Pelota los diputados celebraron su victoria sobre el Absolutismo.
- D. Los diputados de los Estados Generales juraron mantenerse unidos hasta elegir a su presidente.

5

4CSC1549

Señala cuál de las siguientes frases **NO** es acorde con el mensaje que quiere trasladar el cuadro del **documento 15.D**.

- A. Las cortinas movidas por el viento de las ventanas quieren expresar la apertura y el protagonismo del pueblo que está en el exterior.
- B. La expresividad de los gestos y la disposición en el espacio de las personas representadas quieren reflejar los deseos de ruptura con todo lo anterior.
- C. La actitud y los gestos de los personajes representados expresan el respeto al orden representado por Luis XVI como rey absoluto.
- D. Los tres personajes representados en primer plano expresan la voluntad de acuerdo y unión de los miembros de la Asamblea, a pesar de que piensen diferente.

6

4CSC1550

Señala con una **X** en las casillas que corresponda si los personajes, acontecimientos y conceptos que te presentamos en la primera columna pertenecen a la Revolución e independencia de los Estados Unidos o a la Revolución francesa.

Personajes, instituciones y conceptos	Revolución e independencia de Estados Unidos	Revolución francesa
Toma de la Bastilla		
Robespierre		
Motín del Té		
Directorio		
George Washington		
Jacobinos		
Declaración de 1776		
Trece colonias		

U16. El periodo de entreguerras y la Segunda Guerra Mundial

DOCUMENTO 16.A



Cola de desempleados. Chicago 1931

<https://stevesammartino.com>

DOCUMENTO 16.B



Imagen propagandística de F. D. Roosevelt (1932)

<https://livingnewdeal.org>

Teniendo en cuenta los **documentos 16.A y 16.B**, contesta a estas preguntas:

7

4CSC1653

Analiza las consecuencias económicas y sociales del Crack de 1929 en Estados Unidos. ¿Observas alguna similitud con las consecuencias de la crisis española de 2008? Compáralas desde el punto de vista económico y social.

8

4CSC1654

El presidente norteamericano Roosevelt puso en marcha tras la crisis de 1929 una política de reactivación de la economía estadounidense llamada *New Deal*. De las siguientes opciones, señala la característica que crees que **NO** se corresponde con el *New Deal*.

- A. Se aplican políticas keynesianas en las que el Estado interviene en la economía.
- B. El Estado pasa a controlar los dos grandes partidos políticos estadounidenses.
- C. Se fomentan las obras públicas desde el Estado.
- D. Se quiere dar una mayor cobertura social a los trabajadores.

9

4CSC1655

Marca con una **X** en la casilla correspondiente si las siguientes afirmaciones relacionadas con la Segunda República Española son verdaderas (V) o falsas (F):

	V	F
La mujer en España pudo votar por primera vez tras acabar la Guerra Civil.		
La Constitución de 1931 establecía que el Estado español no tenía religión oficial.		
La Segunda República se proclamó tras la celebración de unas elecciones municipales en abril de 1931.		
Primo de Rivera llegó a presidir la Segunda República.		

A continuación tienes tres fuentes o documentos que nos informan sobre lo que se conoce como “Bombardeo de Guernica”, ciudad vasca de la zona republicana que fue destruida en 1937 durante la guerra civil española.

DOCUMENTO 16.C

LA VERSIÓN DE UN PERIÓDICO BRITÁNICO

Pueblo destruido en ataque aéreo. Testimonio de un testigo presencial

De nuestro corresponsal especial (Bilbao, 27 de abril).

“Guernica, la población más antigua de los vascos y el centro de su tradición cultural, ha sido completamente arrasada ayer por la tarde por los ataques aéreos de los insurgentes. El bombardeo (...) duró exactamente tres horas y cuarto, durante las cuales una poderosa flota de aeroplanos formada por tres modelos alemanes, los bombarderos Junkers y Heinkel y los cazas Heinkel, no cesó de lanzar bombas de hasta 1000 libras [453,6 kg] sobre el pueblo, además de alrededor de 3000 proyectiles incendiarios de aluminio de dos libras [0,907 kg]. Mientras tanto, los aviones de caza sobrevolaban la ciudad desde el centro hacia las afueras para ametrallar a los civiles que se refugiaban en los campos. (...) A las 2 de la mañana de hoy, cuando visité la ciudad, ofrecía una visión horrorosa y ardía de lado a lado. (...)

Por la forma de ejecución y la escala de la destrucción producida, y asimismo por la elección del objetivo, el bombardeo sobre Guernica no tiene parangón en la historia militar. Guernica no era un objetivo militar. (...) El objetivo del bombardeo fue, al parecer, la desmoralización de la población civil y la destrucción de la cuna de la raza vasca.”

G. Steer. *The Times*, 27 de abril de 1937. Publicado por el Instituto Cervantes

DOCUMENTO 16.D

LA VERSIÓN DE UN PERIÓDICO DE LA ZONA FRANQUISTA

“Salamanca 29, 2 madrugada. Queremos decirle al mundo, muy alto y muy claro, unas palabras sobre el incendio de Guernica. Guernica está destruida por el fuego y la gasolina. La han incendiado y la han convertido en ruinas las hordas rojas al servicio criminal de Aguirre, presidente de la República de Euzkadi. El incendio se produjo ayer, y Aguirre ha lanzado la mentira infame, porque es un delincuente común, de atribuir a la noble y heroica Aviación de nuestro Ejército nacional ese crimen.

Se puede probar en todo momento que la Aviación nacional no voló ayer, a causa de la niebla, ni sobre Guernica ni sobre ningún otro punto del frente de Vizcaya. Hoy sí ha volado la Aviación nacional sobre Guernica. Ha volado y ha tomado fotografías del incendio de Guernica, que aparece casi totalmente destruida”.

Publicado el 29 de abril de 1937 en el Periódico ABC de Sevilla

DOCUMENTO 16.E

LA VERSIÓN DEL GOBIERNO VASCO (ZONA REPUBLICANA)

“Valencia 27, 12 de la noche. La Delegación general de Euzkadi en Valencia ha facilitado la siguiente nota:

Ayer por la tarde quedó reducida a ruinas y escombros la villa de Guernica: su Casa de Juntas, el Árbol de su tradición, el caserío que formaba sus calles señeras e hidalgas, cayeron bajo el bombardeo de la aviación rebelde, que quiso significar una destrucción en Guernica, por lo que para todos los vascos tenía de emotivo y simbólico. Las bombas incendiarias, arrojadas a placer, y sin enemigo sobre las calles deshechas, han puesto sobre el suelo de Guernica una estela [lápida] histórica.

Allí estaba Guernica. Entre sus ruinas solamente cadáveres carbonizados en gran cantidad. Los que la evacuaron, hombres, mujeres y niños, sacerdotes de Dios y gentes civiles, fueron perseguidos por la metralla. Guernica, con su archivo, biblioteca y tradición, ha pasado al seno de lo histórico”.

ABC de Madrid, diario republicano de izquierdas. Martes, 27 de abril de 1937

10

4CSC1657

Los **documentos 16.C y 16.E** no parecen decir claramente quién destruyó Guernica: El **16.C** habla de *ataques aéreos de los insurgentes*, y el **16.E** de *bombardeo de la aviación rebelde*. ¿A qué ejército se están refiriendo y por qué lo califican así? Indica la respuesta acertada:

- A. A la Legión Cóndor, enviada por Gran Bretaña en apoyo de Franco.
- B. A las Brigadas Internacionales que apoyaron a la República.
- C. Al ejército anarquista que no obedecía al gobierno de la República.
- D. Al ejército de Franco que se rebeló contra la República.

11

4CSC1658

Señala con una **X** en las casillas correspondientes qué documento o documentos dan las siguientes versiones de lo ocurrido en Guernica:

Versiones que dan los documentos sobre lo ocurrido	Doc. 16C	Doc. 16D	Doc. 16E
El ataque se produjo en la tarde del 26 de abril de 1937.			
Guernica resultó prácticamente arrasada.			
La ciudad fue quemada por orden de las autoridades republicanas.			
El ataque se hizo para destruir esa ciudad, símbolo del nacionalismo vasco.			

U24. Relaciones internacionales en la era contemporánea

12

Entre la segunda mitad del siglo XVIII y la primera mitad del siglo XIX una serie de revoluciones trastocaron las relaciones internacionales del momento.

4CSC2431

Señala cuáles de las siguientes afirmaciones son verdaderas (V) o falsas (F):

Afirmación	V	F
La subida de impuestos provocó la revuelta de las trece colonias norteamericanas frente a Inglaterra.		
El respeto a la figura de los reyes Luis XVI y María Antonieta impidió su ejecución.		
Las ideas de los pensadores ilustrados del siglo XVIII inspiraron a los revolucionarios franceses de 1789.		
Napoleón llegó al poder gracias a unas elecciones.		

13

Tras la Primera Guerra Mundial, Alemania perdió dos territorios en favor de Francia. Señala cuáles fueron esos territorios.

4CSC2433

- A. Alsacia y Lorena.
- B. Schleswig y Holstein.
- C. Ducado de Luxemburgo y Lorena.
- D. Turingia y Palatinado.

Lee estos testimonios de dos soldados de las Brigadas Internacionales (voluntarios de muchos países convocados por los partidos comunistas en apoyo de la República):

DOCUMENTO 24.A

“Nosotros, los dos mil americanos que estamos luchando a favor del gobierno legítimo contra la invasión fascista de España, estamos luchando por la paz y las libertades humanas (...).

Creemos con todo nuestro corazón que la democracia atacada en España es democracia atacada en todas partes”.

The story of the Abraham Lincoln Battalion, written in trenches of Spain. San Francisco, 1937

“Luchamos aquí con nuestro pensamiento vuelto hacia Italia.

¡Antifascistas de todos los horizontes, formemos un Frente Popular que restablezca en Italia los derechos del pueblo!

¡La victoria en España será para nosotros una etapa hacia la victoria en Italia, hacia la victoria en Europa y en el mundo!”.

Discurso del brigadista italiano Pietro Nenni en Madrid (6 de febrero de 1937)

14

4CSC2437

Supón que eres un brigadista italiano que defiendes Madrid contra las tropas de Franco en 1937, y estás hablando con un camarada estadounidense. El americano acaba de decirte: “Tú y yo hemos venido a España a luchar por la paz y la democracia en todo el mundo”.

Basándote en el **documento 24.A** le vas a contestar que, aunque estás de acuerdo, tu postura es algo distinta porque...

A: La situación política de tu país, Italia, es...

B: Por eso, tus motivos para venir a luchar en España son...

DOCUMENTO 24.B

“Desde Stettin, en el Báltico, a Trieste, en el Adriático, ha caído sobre el continente (europeo) un Telón de Acero. Tras él se encuentran todas las capitales de los antiguos Estados de Europa central y oriental (...), todas esas ciudades y sus poblaciones y los países en torno a ellas se encuentran en lo que debo llamar la esfera soviética, y todos están sometidos, de una u otra manera, no solo a la influencia soviética, sino a una altísima y, en muchos casos, creciente medida de control por parte de Moscú”.

Winston Churchill, Westminster College.
Fulton, Missouri, 5 de marzo de 1946

15

¿A qué crees que se refiere W. Churchill cuando habla de un **Telón de Acero** en el contexto de la Guerra Fría?

4CSC2438

16

Tras la Segunda Guerra Mundial, en 1945, gran parte del territorio de África y Asia estaba aún en manos de las potencias coloniales europeas. De entre las opciones que se presentan, señala con una **X** la que crees que **NO** tuvo que ver con el proceso de descolonización que se inició una vez acabada la Segunda Guerra Mundial.

4CSC2439

- A. Auge de los movimientos nacionalistas en África y Asia.
- B. La ONU comienza a mostrarse contraria a la colonización.
- C. La reunión de la Conferencia de Bandung y de los Países No Alineados.
- D. La creación de la OTAN.

17

Completa las siguientes frases referidas al **proceso de construcción de Europa** seleccionando la opción correcta de las que aparecen entre paréntesis:

4CSC2440

En el año 1992 se firmó el Tratado de Maastricht, por el que la _____
_____ (Comunidad Económica Europea / Unión Aduanera
Europea / Comunidad Europea del Carbón y el Acero) pasó a denominarse _____
_____ (Unión Económica Europea / Unión Europea / Comunidad
Europea). El 1 de enero de 2002 entró en circulación la moneda única, el euro, el
_____ (Banco Central Europeo / Parlamento
Europeo / Consejo de Ministros europeos) se encarga de que la moneda mantenga su
valor y su estabilidad. En la actualidad, en 2018, _____ (26 / 28 / 30) Estados forman
parte de esta gran organización de países.

Evaluación de Educación Secundaria Obligatoria

Guía de codificación *Unidades liberadas*

Información para el profesorado

Geografía e Historia

4º

curso de ESO
Curso 2017-2018

Competencia social y cívica



GOBIERNO
DE ESPAÑA

MINISTERIO
DE EDUCACIÓN, CULTURA
Y DEPORTE

SECRETARÍA DE ESTADO
DE EDUCACIÓN, FORMACIÓN PROFESIONAL
Y UNIVERSIDADES

DIRECCIÓN GENERAL DE EVALUACIÓN
Y COOPERACIÓN TERRITORIAL

inee

Instituto Nacional
de Evaluación
Educativa

Evaluación de 4.º Educación Secundaria Obligatoria

UNIDADES LIBERADAS

Curso 2017/18

Competencia Social y Cívica: Geografía e Historia. Guía de codificación

Unidad CSC15.

Revoluciones liberales y Revolución industrial

Unidad CSC16.

El periodo de entreguerras y la Segunda Guerra Mundial

Unidad CSC24.

Relaciones internacionales en la Edad Contemporánea

Matriz de especificaciones

U15. Revoluciones liberales y Revolución industrial

DOCUMENTO 15.A

"Es solo en mi persona donde reside el poder soberano, cuyo carácter propio es el espíritu de consejo, de justicia y de razón; es a mí a quien deben mis cortesanos su existencia y su autoridad; la plenitud de su autoridad que ellos no ejercen más que en mi nombre reside siempre en mí y no puede volverse nunca contra mí; solo a mí pertenece el poder legislativo sin dependencia y sin división".

Discurso del Rey, París, marzo de 1766

DOCUMENTO 15.B

"[Esta nación, Gran Bretaña, es] la única sobre la tierra que ha conseguido regular el poder de los reyes enfrentándose a ellos y que, con constantes esfuerzos, ha podido finalmente establecer un sabio gobierno en el que el príncipe, todopoderoso para hacer el bien, está limitado para hacer el mal; en el que los señores son grandes sin insolencia y sin vasallos; y en el que el pueblo comparte el gobierno sin desorden. La Cámara de los Lores y la de los Comunes son los árbitros de la nación, y el rey es el árbitro supremo".

Voltaire, *Cartas filosóficas*, 1734

DOCUMENTO 15.C

MUJERES EN EL TRABAJO

"Las mujeres retornan a la fábrica frecuentemente tres o cuatro días después del parto (...) en las horas libres deben correr aprisa a sus casas para amamantar al niño y comer ellas mismas cualquier cosa. ¡Se comprende qué clase de crianza puede resultar! (...) Lord Ashley [el parlamentario que encabezó la comisión sobre el trabajo de niños y mujeres en las minas e impulsor de la ley de 1842] suministra las declaraciones de algunas obreras: M. H., de veinte años, tiene dos niños; el menor, lactante, es cuidado por el otro, un poco mayor; ella va a la mañana, a las cinco, a la fábrica y vuelve a su casa a las ocho de la tarde".

F. Engels, *La situación de la clase obrera en Inglaterra*, 1845

DOCUMENTO 15.D

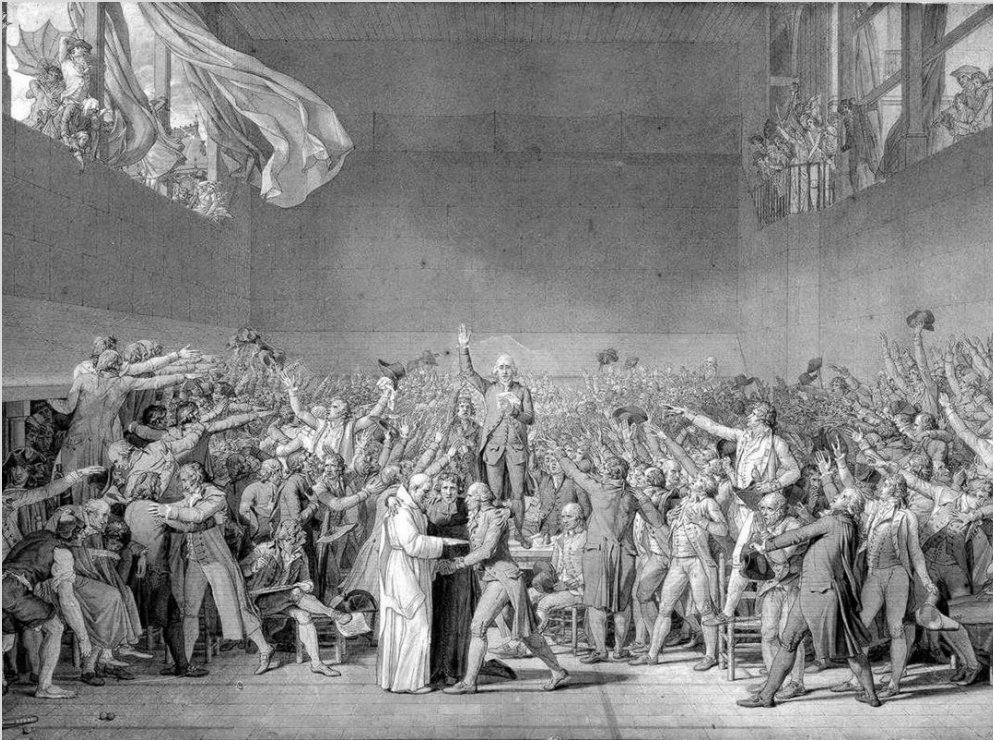

El juramento del Juego de Pelota (grabado de J.L. David, 1791)

https://es.wikipedia.org/wiki/Archivo:Le_Serment_du_Jeu_de_paume.jpg

“Juramos jamás separarnos de la Asamblea Nacional y reunirnos allí donde las circunstancias lo exijan, hasta que la constitución del reino esté establecida y apoyada sobre fundamentos sólidos.

Todos los miembros prestan el mismo juramento ante el Presidente. (...) Esta ceremonia termina en aplausos y gritos reiterados y universales de ¡Viva el Rey!”.

Juramento del Juego de la Pelota. Actas de la sesión de 20 de junio de 1789

Evaluación de Educación Secundaria Obligatoria 2018	Código de ítem:
	4CSC1544

Competencia social y cívica. Geografía e Historia.

TÍTULO DE LA UNIDAD: Revoluciones liberales y Revolución industrial

BLOQUE DE CONTENIDO	Bloque 1. El siglo XVIII en Europa hasta 1789.
PROCESO COGNITIVO	Aplicar
ESTÁNDAR DE APRENDIZAJE	Establece, a través del análisis de diferentes textos, la diferencia entre el Absolutismo y el Parlamentarismo.

Tipo de respuesta: Abierta Semiabierta Opción múltiple

En el documento 15.A se utilizan ideas que pueden recogerse en la expresión “El Estado soy yo”. Esta expresión suele atribuirse al rey _____ de _____ y al sistema de gobierno denominado _____.

CRITERIOS DE CODIFICACIÓN	Respuesta correcta: Luis XIV – Francia – Absolutismo
	<p>Código 2: respuesta correcta.</p> <p>Código 1: indica correctamente el campo “Absolutismo” pero comete otros fallos o deja en blanco el resto de huecos.</p> <p>Código 0: cualquier otra respuesta.</p> <p>Código 8: no aplicable.</p> <p>Código 9: respuesta en blanco.</p>

Evaluación de Educación Secundaria Obligatoria 2018	Código de ítem:
	4CSC1545

Competencia social y cívica. Geografía e Historia.

TÍTULO DE LA UNIDAD: Revoluciones liberales y Revolución industrial

BLOQUE DE CONTENIDO	Bloque 1. El siglo XVIII en Europa hasta 1789.
PROCESO COGNITIVO	Aplicar
ESTÁNDAR DE APRENDIZAJE	Establece, a través del análisis de diferentes textos, la diferencia entre el Absolutismo y el Parlamentarismo.

Tipo de respuesta: Abierta Semiabierta Opción múltiple

En el documento 15.B se presentan algunas ideas sobre el sistema político parlamentario. En un sistema parlamentario, ¿cuál es la principal función del Parlamento?

- A. Ejecutiva.
- B. Judicial.
- C. Consultiva.
- D. Legislativa.

CRITERIOS DE CODIFICACIÓN	Respuesta correcta: D. Legislativa
	Se codificará la respuesta que haya dado el/la alumno/a: A, B, C o D Código 0: respuesta nula. Código 9: respuesta en blanco. Código 8: no aplicable.

Evaluación de Educación Secundaria Obligatoria 2018	Código de ítem:
	4CSC1543

Competencia social y cívica. Geografía e Historia.

TÍTULO DE LA UNIDAD: Revoluciones liberales y Revolución industrial

BLOQUE DE CONTENIDO	Bloque 2. La era de las Revoluciones liberales. Bloque 3. La Revolución Industrial.
PROCESO COGNITIVO	Aplicar
ESTÁNDAR DE APRENDIZAJE	Explica la situación laboral femenina e infantil en las ciudades industriales.

Tipo de respuesta: Abierta Semiabierta Opción múltiple

¿Qué diferencias entre la vida de los trabajadores y las trabajadoras permite apreciar el **documento 15.C**? ¿Dirías que esas diferencias se mantienen también hoy? Explica ambas cosas.

CRITERIOS DE CODIFICACIÓN	<p>Desarrollo orientativo:</p> <p>Debe incluir respuesta a las dos partes de la preguntas:</p> <p><u>Primera parte: Diferencias entre trabajadores y trabajadoras que señala el documento</u></p> <p>El documento 15.C destaca el doble trabajo que deben realizar las mujeres que tienen hijos pequeños: además de realizar su trabajo en la fábrica deben atender en su casa a las labores de la maternidad y crianza, amamantar a los más pequeños, preparar comida para todos, atender a la compra, limpieza, vestido, etc. Tradicionalmente, estas últimas tareas no suelen compartirlas con los padres, pues se consideran propias de las mujeres "por naturaleza" y no por las convenciones sociales.</p> <p>Por este motivo, como subraya el documento 15.C, la jornada laboral de las mujeres, y en especial de las madres, es mucho más larga y estresante que la de los hombres.</p> <p><u>Segunda parte: ¿Se mantienen también hoy esas diferencias?</u></p> <p>Esencialmente se mantienen esas diferencias, aunque se van aminorando progresivamente. La convención social mayoritaria mantiene que la atención de los hijos y de la casa son tareas que corresponden más a las mujeres. Sin embargo, tanto legalmente (derechos de igualdad, permisos de maternidad y paternidad, etc.) como social y culturalmente se va aceptando que son tareas de responsabilidad compartida por la pareja, dejando a su particular acuerdo la distribución de éstas según su propia conveniencia.</p>
---------------------------	---

Código 2:

La respuesta debe diferenciar claramente las respuestas a las dos preguntas:

Con respecto a la **primera**, ha de señalar ese doble trabajo de las madres trabajadoras que destaca el **documento 15.C**.

Con respecto a la **segunda** pregunta, ha de expresar con claridad que, al menos en España y Europa, ha habido ciertos cambios desde entonces a hoy. Son cambios lentos, pero reconocibles en la legislación y las convenciones sociales, en favor de una mayor igualdad de mujeres y hombres sobre las responsabilidades de los hijos y las tareas del hogar.

En las respuestas debe aceptarse una cierta variedad de posiciones, según la opinión del alumno, aunque respetando un límite claro: la igualdad de derechos entre hombres y mujeres. Así serían aceptables desde que las tareas domésticas y de cuidado de niños son comunes para los dos miembros de la pareja y que deben realizar por igual, hasta que son tareas de responsabilidad compartida pero que lo habitual es que las desempeñen más las mujeres, ya sea por la maternidad biológica o por las convenciones sociales. No son aceptables opiniones que no reconozcan la igualdad de derechos entre mujeres y hombres o que expresen una clara discriminación sexista.

Código 1:

- Responde parcialmente a ambas cuestiones.
- Responde de forma adecuada, pero solo a una de las cuestiones planteadas.

Código 0: cualquier otra respuesta.

Código 8: no aplicable.

Código 9: respuesta en blanco.

Evaluación de Educación Secundaria Obligatoria 2018		Código de ítem:
		4CSC1548
Competencia social y cívica. Geografía e Historia.		
TÍTULO DE LA UNIDAD: Revoluciones liberales y Revolución industrial		
BLOQUE DE CONTENIDO	Bloque 2. La era de las Revoluciones liberales. Bloque 3. La Revolución Industrial.	
PROCESO COGNITIVO	Razonar	
ESTÁNDAR DE APRENDIZAJE	Sopesa las razones de los revolucionarios para actuar como lo hicieron.	
Tipo de respuesta: <input type="checkbox"/> Abierta <input type="checkbox"/> Semiabierta <input checked="" type="checkbox"/> Opción múltiple		

Elige la afirmación que recoja el objetivo que perseguían los diputados del Tercer Estado y otros de la nobleza y el clero al realizar el juramento al que alude el documento 15.D.

- A. Con su juramento, los diputados se constituyen en Asamblea en representación de la soberanía nacional y muestran su voluntad de acabar con el Absolutismo.
- B. Los diputados reunidos en el Juego de Pelota juraron no separarse hasta que los privilegiados pagaran los impuestos acordados por el Rey.
- C. Con su juramento en el Juego de Pelota los diputados celebraron su victoria sobre el Absolutismo.
- D. Los diputados de los Estados Generales juraron mantenerse unidos hasta elegir a su presidente.

CRITERIOS DE CODIFICACIÓN	Respuesta correcta: A. Con su juramento, los diputados se constituyen en Asamblea en representación de la soberanía nacional y muestran su voluntad de acabar con el Absolutismo.
	Se codificará la respuesta que haya dado el/la alumno/a: A, B, C o D Código 0: respuesta nula. Código 9: respuesta en blanco. Código 8: no aplicable.

Evaluación de Educación Secundaria Obligatoria 2018	Código de ítem:
	4CSC1549

Competencia social y cívica. Geografía e Historia.

TÍTULO DE LA UNIDAD: Revoluciones liberales y Revolución industrial

BLOQUE DE CONTENIDO	Bloque 2. La era de las Revoluciones liberales. Bloque 3. La Revolución Industrial.
PROCESO COGNITIVO	Razonar
ESTÁNDAR DE APRENDIZAJE	Reconoce, mediante el análisis de fuentes de diversa época, el valor de las mismas no solo como información, sino también como evidencia para los historiadores.

Tipo de respuesta: Abierta Semiabierta Opción múltiple

Señala cuál de las siguientes frases **NO** es acorde con el mensaje que quiere trasladar el cuadro del documento 15.D.

- A. Las cortinas movidas por el viento de las ventanas quieren expresar la apertura y el protagonismo del pueblo que está en el exterior.
- B. La expresividad de los gestos y la disposición en el espacio de las personas representadas quieren reflejar los deseos de ruptura con todo lo anterior.
- C. La actitud y los gestos de los personajes representados expresan el respeto al orden encarnado por Luis XVI como rey absoluto.
- D. Los tres personajes representados en primer plano expresan la voluntad de acuerdo y unión de los miembros de la asamblea, a pesar de que piensen diferente.

CRITERIOS DE CODIFICACIÓN	Respuesta correcta: C. La actitud y los gestos de los personajes representados expresan el respeto al orden encarnado por Luis XVI como rey absoluto.
	Se codificará la respuesta que haya dado el/la alumno/a: A, B, C o D Código 0: respuesta nula. Código 9: respuesta en blanco. Código 8: no aplicable.

Evaluación de Educación Secundaria Obligatoria 2018	Código de ítem:
	4CSC1550

Competencia social y cívica. Geografía e Historia.

TÍTULO DE LA UNIDAD: Revoluciones liberales y Revolución industrial

BLOQUE DE CONTENIDO	Bloque 2. La era de las Revoluciones liberales. Bloque 3. La Revolución Industrial.
PROCESO COGNITIVO	Aplicar
ESTÁNDAR DE APRENDIZAJE	Redacta una narrativa sintética con los principales hechos de alguna de las revoluciones burguesas de la primera mitad del siglo XIX, acudiendo a explicaciones causales, sopesando los pros y los contras.

Tipo de respuesta: Abierta Semiabierta Opción múltiple

Señala con una X en las casillas que corresponda si los personajes, acontecimientos y conceptos que te presentamos en la primera columna pertenecen a la Revolución e independencia de los Estados Unidos o a la Revolución francesa:

Personajes, instituciones y conceptos	Revolución e independencia de Estados Unidos	Revolución francesa
Toma de la Bastilla		
Robespierre		
Motín del té		
Directorio		
George Washington		
Jacobinos		
Declaración de 1776		
Trece colonias		

CRITERIOS DE CODIFICACIÓN	<p>Respuesta correcta: Revolución francesa – Revolución francesa – Independencia de EEUU – Revolución francesa – Independencia de EEUU – Revolución francesa – Independencia de EEUU – Independencia de EEUU</p>
	<p>Código 1: siete u ocho respuestas correctas.</p> <p>Código 0: cualquier otra respuesta.</p> <p>Código 8: no aplicable.</p> <p>Código 9: respuesta en blanco.</p>

U16. El periodo de entreguerras y la Segunda Guerra Mundial

DOCUMENTO 16.A



Cola de desempleados. Chicago, 1931

<https://stevesammartino.com>

DOCUMENTO 16.B



Imagen propagandística de F. D. Roosevelt (1932)

<https://livingnewdeal.org>

A continuación tienes tres fuentes o documentos que nos informan sobre lo que se conoce como “Bombardeo de Guernica”, ciudad vasca de la zona republicana que fue destruida en 1937 durante la guerra civil española.

DOCUMENTO 16.C

LA VERSIÓN DE UN PERIÓDICO BRITÁNICO

Pueblo destruido en ataque aéreo. Testimonio de un testigo presencial

De nuestro corresponsal especial (Bilbao, 27 de abril).

“Guernica, la población más antigua de los vascos y el centro de su tradición cultural, ha sido completamente arrasada ayer por la tarde por los ataques aéreos de los insurgentes. El bombardeo (...) duró exactamente tres horas y cuarto, durante las cuales una poderosa flota de aeroplanos formada por tres modelos alemanes, los bombarderos Junkers y Heinkel y los cazas Heinkel, no cesó de lanzar bombas de hasta 1000 libras [453,6 kg] sobre el pueblo, además de alrededor de 3000 proyectiles incendiarios de aluminio de dos libras [0,907 kg]. Mientras tanto, los aviones de caza sobrevolaban la ciudad desde el centro hacia las afueras para ametrallar a los civiles que se refugiaban en los campos. (...) A las 2 de la mañana de hoy, cuando visité la ciudad, ofrecía una visión horrorosa y ardía de lado a lado. (...)

Por la forma de ejecución y la escala de la destrucción producida, y asimismo por la elección del objetivo, el bombardeo sobre Guernica no tiene parangón en la historia militar. Guernica no era un objetivo militar. (...) El objetivo del bombardeo fue, al parecer, la desmoralización de la población civil y la destrucción de la cuna de la raza vasca.”

G. Steer. *Diario The Times*, 27 de abril de 1937. Publicado por el Instituto Cervantes

DOCUMENTO 16.D

LA VERSIÓN DE UN PERIÓDICO DE LA ZONA FRANQUISTA

“Salamanca 29, 2 madrugada. Queremos decirle al mundo, muy alto y muy claro, unas palabras sobre el incendio de Guernica. Guernica está destruida por el fuego y la gasolina. La han incendiado y la han convertido en ruinas las hordas rojas al servicio criminal de Aguirre, presidente de la República de Euzkadi. El incendio se produjo ayer, y Aguirre ha lanzado la mentira infame, porque es un delincuente común, de atribuir a la noble y heroica Aviación de nuestro Ejército nacional ese crimen.

Se puede probar en todo momento que la Aviación nacional no voló ayer, a causa de la niebla, ni sobre Guernica ni sobre ningún otro punto del frente de Vizcaya. Hoy sí ha volado la Aviación nacional sobre Guernica. Ha volado y ha tomado fotografías del incendio de Guernica, que aparece casi totalmente destruida”.

Publicado el 29 de abril de 1937 en el Periódico ABC de Sevilla

DOCUMENTO 16.E

LA VERSIÓN DEL GOBIERNO VASCO (ZONA REPUBLICANA)

“Valencia 27, 12 de la noche. La Delegación general de Euzkadi en Valencia ha facilitado la siguiente nota:

Ayer por la tarde quedó reducida a ruinas y escombros la villa de Guernica: su Casa de Juntas, el Árbol de su tradición, el caserío que formaba sus calles señeras e hidalgas, cayeron bajo el bombardeo de la aviación rebelde, que quiso significar una destrucción en Guernica, por lo que para todos los vascos tenía de emotivo y simbólico. Las bombas incendiarias, arrojadas a placer, y sin enemigo sobre las calles deshechas, han puesto sobre el suelo de Guernica una estela [lápida] histórica.

Allí estaba Guernica. Entre sus ruinas solamente cadáveres carbonizados en gran cantidad. Los que la evacuaron, hombres, mujeres y niños, sacerdotes de Dios y gentes civiles, fueron perseguidos por la metralla. Guernica, con su archivo, biblioteca y tradición, ha pasado al seno de lo histórico”.

ABC de Madrid, diario republicano de izquierdas. Martes, 27 de abril de 1937

DOCUMENTO 16.F



Modificado de <http://socialesde4.blogspot.com.es/>

Evaluación de Educación Secundaria Obligatoria 2018	Código de ítem:
	4CSC1653

Competencia social y cívica. Geografía e Historia.

TÍTULO DE LA UNIDAD: El periodo de entreguerras y la Segunda Guerra Mundial

BLOQUE DE CONTENIDO	Bloque 8. El mundo reciente entre los siglos XX y XXI. Bloque 9. La Revolución Tecnológica y la Globalización a finales del siglo XX y principios del XXI. Bloque 10. La relación entre el pasado, el presente y el futuro a través de la Historia y la Geografía.
PROCESO COGNITIVO	Aplicar
ESTÁNDAR DE APRENDIZAJE	[Busca en la prensa] noticias de algún sector con relaciones globalizadas y elabora argumentos a favor y contra.

Tipo de respuesta: Abierta Semiabierta Opción múltiple

Analiza las consecuencias económicas y sociales del Crack de 1929 en Estados Unidos. ¿Observas alguna similitud con las consecuencias de la crisis española de 2008? Compáralas desde el punto de vista económico y social.

CRITERIOS DE CODIFICACIÓN	<p>Respuesta correcta:</p> <p>En esta pregunta se debería responder o hacer alusión a:</p> <p>Desde el <u>punto de vista económico</u>: comentar o apuntar aspectos como que el <i>Crack</i> del 29 produce una recesión económica generalizada, caída del consumo, pérdida de beneficios empresariales, hundimiento de valores bursátiles, parálisis de los créditos, cese de inversiones o repatriación de capitales norteamericanos en el extranjero.</p> <p>Desde el <u>punto de vista social</u>: aspectos como que aumenta el número de parados en Estados Unidos (pasan a ser entre 12 y 13 millones), los ahorradores pierden inversiones, se produce una situación de miseria en un amplio sector de la sociedad, lo que origina que parte de ella recurra a ayudas pública, y el aumento del número de huelgas y manifestaciones.</p> <p>Respecto a las <u>similitudes con la crisis financiera de 2008</u>: relación con el aumento del número de parados (tal y como se observa en el documento 16.A), la desprotección social que sufre parte de la sociedad (y relacionado con ello la necesidad de recurrir a ayudas sociales), el aumento del número de huelgas y manifestaciones, la crisis de los partidos tradicionales y la aparición de nuevos partidos en el panorama político europeo y americano.</p>
---------------------------	---

	<p>Código 2: responde correctamente a los tres apartados de repercusiones (económicas y sociales y similitud con la crisis de 2008), mencionando los más importantes.</p> <p>Código 1: falta alguno de los tres aspectos principales.</p> <p>Código 0: cualquier otra respuesta.</p> <p>Código 8: no aplicable.</p> <p>Código 9: respuesta en blanco.</p>
--	--

Evaluación de Educación Secundaria Obligatoria 2018	Código de ítem:
	4CSC1654

Competencia social y cívica. Geografía e Historia.

TÍTULO DE LA UNIDAD: El periodo de entreguerras y la Segunda Guerra Mundial

BLOQUE DE CONTENIDO	Bloque 4. El Imperialismo del siglo XIX y la Primera Guerra Mundial. Bloque 5. La época de “Entreguerras” (1919-1939).
PROCESO COGNITIVO	Aplicar
ESTÁNDAR DE APRENDIZAJE	Relaciona algunas cuestiones concretas del pasado con el presente y las posibilidades de futuro, como el alcance de las crisis de 1929 y de 2008.

Tipo de respuesta: Abierta Semiabierta Opción múltiple

El presidente norteamericano Roosevelt puso en marcha, tras la crisis de 1929, una política de reactivación de la economía estadounidense llamada *New Deal*. De las siguientes opciones, señala con un círculo la característica que crees que NO se corresponde con el *New Deal*.

- A. Se aplican políticas keynesianas en las que el Estado interviene en la economía.
- B. El Estado pasa a controlar los dos grandes partidos políticos estadounidenses.
- C. Se fomenta las obras públicas desde el Estado.
- D. Se quiere dar una mayor cobertura social a los trabajadores.

CRITERIOS DE CODIFICACIÓN	Respuesta correcta: B. El Estado pasa a controlar los dos grandes partidos políticos estadounidenses.
	Se codificará la respuesta que haya dado el/la alumno/a: A, B, C o D Código 0: respuesta nula. Código 9: respuesta en blanco. Código 8: no aplicable.

Evaluación de Educación Secundaria Obligatoria 2018	Código de ítem:
	4CSC1655

Competencia social y cívica. Geografía e Historia.

TÍTULO DE LA UNIDAD: El periodo de entreguerras y la Segunda Guerra Mundial

BLOQUE DE CONTENIDO	Bloque 4. El Imperialismo del siglo XIX y la Primera Guerra Mundial. Bloque 5. La época de “Entreguerras” (1919-1939).
PROCESO COGNITIVO	Aplicar
ESTÁNDAR DE APRENDIZAJE	Explica las principales reformas y reacciones a las mismas durante la Segunda República.

Tipo de respuesta: Abierta Semiabierta Opción múltiple

Marca con una X en la casilla correspondiente si las siguientes afirmaciones relacionadas con la Segunda República Española son verdaderas (V) o falsas (F).

Afirmaciones	V	F
La mujer en España pudo votar por primera vez tras acabar la Guerra Civil.		
La Constitución de 1931 establecía que el Estado español no tenía religión oficial.		
La Segunda República se proclamó tras la celebración de unas elecciones municipales en abril de 1931.		
Primo de Rivera llegó a presidir la Segunda República.		

CRITERIOS DE CODIFICACIÓN	Respuesta correcta: F – V – V – F
	<p>Código 1: cuatro opciones correctas.</p> <p>Código 0: cualquier otra respuesta.</p> <p>Código 8: no aplicable.</p> <p>Código 9: respuesta en blanco.</p>

Evaluación de Educación Secundaria Obligatoria 2018	Código de ítem:
	4CSC1657

Competencia social y cívica. Geografía e Historia.

TÍTULO DE LA UNIDAD: El periodo de entreguerras y la Segunda Guerra Mundial

BLOQUE DE CONTENIDO	Bloque 4. El Imperialismo del siglo XIX y la Primera Guerra Mundial. Bloque 5. La época de “Entreguerras” (1919-1939).
PROCESO COGNITIVO	Aplicar
ESTÁNDAR DE APRENDIZAJE	Relaciona algunas cuestiones concretas del pasado con el presente y las posibilidades de futuro, como el alcance de las crisis de 1929 y de 2008.

Tipo de respuesta: Abierta Semiabierta Opción múltiple

Los documentos 16.C y 16.E no parecen decir claramente quién destruyó Guernica: El 16.C habla de *ataques aéreos de los insurgentes*, y el 16.E de *bombardeo de la aviación rebelde*. ¿A qué ejército se están refiriendo y por qué lo califican así? Señala la respuesta correcta:

- A. La Legión Cóndor, enviada por Gran Bretaña en apoyo de Franco.
- B. A las Brigadas Internacionales que apoyaron a la República.
- C. Al ejército anarquista que no obedecía al gobierno de la República.
- D. Al ejército de Franco, que se rebeló contra la República.

CRITERIOS DE CODIFICACIÓN	Respuesta correcta: D. Al ejército de Franco, que se rebeló contra la República.
	Se codificará la respuesta que haya dado el/la alumno/a: A, B, C o D Código 0: respuesta nula. Código 9: respuesta en blanco. Código 8: no aplicable.

Evaluación de Educación Secundaria Obligatoria 2018	Código de ítem:
	4CSC1658

Competencia social y cívica. Geografía e Historia.

TÍTULO DE LA UNIDAD: El periodo de entreguerras y la Segunda Guerra Mundial

BLOQUE DE CONTENIDO	Bloque 4. El Imperialismo del siglo XIX y la Primera Guerra Mundial. Bloque 5. La época de "Entreguerras" (1919-1939).
PROCESO COGNITIVO	Razonar
ESTÁNDAR DE APRENDIZAJE	Analiza interpretaciones diversas de fuentes históricas e historiográficas de distinta procedencia.

Tipo de respuesta: Abierta Semiabierta Opción múltiple

Señala con una X en las casillas correspondientes qué documento o documentos dan las siguientes versiones de lo ocurrido en Guernica.

Información que dan los documentos	Doc. 16C	Doc. 16D	Doc. 16E
a) El ataque se produjo en la tarde del 26 de abril de 1937.			
b) Guernica resultó prácticamente arrasada.			
c) La ciudad fue quemada por orden de las autoridades republicanas.			
d) El ataque se hizo para destruir esa ciudad, símbolo del nacionalismo vasco.			

CRITERIOS DE CODIFICACIÓN	Respuesta correcta:																				
	<table border="1"> <thead> <tr> <th>Información que dan los documentos</th> <th>Doc. 16C</th> <th>Doc. 16D</th> <th>Doc. 16E</th> </tr> </thead> <tbody> <tr> <td>a)</td> <td align="center">X</td> <td></td> <td align="center">X</td> </tr> <tr> <td>b)</td> <td align="center">X</td> <td align="center">X</td> <td align="center">X</td> </tr> <tr> <td>c)</td> <td></td> <td align="center">X</td> <td></td> </tr> <tr> <td>d)</td> <td align="center">X</td> <td></td> <td align="center">X</td> </tr> </tbody> </table>	Información que dan los documentos	Doc. 16C	Doc. 16D	Doc. 16E	a)	X		X	b)	X	X	X	c)		X		d)	X		X
	Información que dan los documentos	Doc. 16C	Doc. 16D	Doc. 16E																	
	a)	X		X																	
	b)	X	X	X																	
c)		X																			
d)	X		X																		
Código 1: marca como máximo 8 opciones, de las cuales al menos 7 son correctas.																					
Código 0: cualquier otra respuesta.																					
Código 8: no aplicable.																					
Código 9: respuesta en blanco.																					

Lee estos testimonios de dos soldados de las Brigadas Internacionales (voluntarios de muchos países convocados por los partidos comunistas en apoyo de la República):

DOCUMENTO 24.A

“Nosotros, los dos mil americanos que estamos luchando a favor del gobierno legítimo contra la invasión fascista de España, estamos luchando por la paz y las libertades humanas (...).

Creemos con todo nuestro corazón que la democracia atacada en España es democracia atacada en todas partes”.

The story of the Abraham Lincoln Battalion, written in trenches of Spain. San Francisco, 1937

“Luchamos aquí con nuestro pensamiento vuelto hacia Italia.

¡Antifascistas de todos los horizontes, formemos un Frente Popular que restablezca en Italia los derechos del pueblo!

¡La victoria en España será para nosotros una etapa hacia la victoria en Italia, hacia la victoria en Europa y en el mundo!”.

Discurso del brigadista italiano Pietro Nenni en Madrid (6 de febrero de 1937)

DOCUMENTO 24.B

“Desde Stettin, en el Báltico, a Trieste, en el Adriático, ha caído sobre el continente (europeo) un Telón de Acero. Tras él se encuentran todas las capitales de los antiguos Estados de Europa central y oriental (...), todas esas ciudades y sus poblaciones y los países en torno a ellas se encuentran en lo que debo llamar la esfera soviética, y todos están sometidos, de una u otra manera, no solo a la influencia soviética, sino a una altísima y, en muchos casos, creciente medida de control por parte de Moscú”.

Winston Churchill, Westminster College.
Fulton, Missouri, 5 de marzo de 1946

Evaluación de Educación Secundaria Obligatoria 2018	Código de ítem:
	4CSC2431

Competencia social y cívica. Geografía e Historia

TÍTULO DE LA UNIDAD: Relaciones internacionales en la Edad Contemporánea

BLOQUE DE CONTENIDO	Bloque 2. La era de las Revoluciones liberales. Bloque 3. La Revolución Industrial.
PROCESO COGNITIVO	Aplicar
ESTÁNDAR DE APRENDIZAJE	Redacta una narrativa sintética con los principales hechos de alguna de las revoluciones burguesas del siglo XVIII, acudiendo a explicaciones causales, sopesando los pros y los contras.

Tipo de respuesta: Abierta Semiabierta Opción múltiple

Señala cuáles de las siguientes afirmaciones son verdaderas (V) o falsas (F):

Afirmación	V	F
La subida de impuestos provocó la revuelta de las trece colonias norteamericanas frente a Inglaterra.		
El respeto a la figura de los reyes Luis XVI y María Antonieta impidió su ejecución.		
Las ideas de los pensadores ilustrados del siglo XVIII inspiraron a los revolucionarios franceses de 1789.		
Napoleón llegó al poder gracias a unas elecciones.		

CRITERIOS DE CODIFICACIÓN	Respuesta correcta: V – F – V - F
	<p>Código 1: respuesta correcta.</p> <p>Código 0: cualquier otra respuesta.</p> <p>Código 8: no aplicable.</p> <p>Código 9: respuesta en blanco.</p>

Evaluación de Educación Secundaria Obligatoria 2018	Código de ítem:
	4CSC2433

Competencia social y cívica. Geografía e Historia

TÍTULO DE LA UNIDAD: Relaciones internacionales en la Edad Contemporánea

BLOQUE DE CONTENIDO	Bloque 6. Las causas y las consecuencias de la Segunda Guerra Mundial (1939-1945) Bloque 7. La estabilización del capitalismo y el aislamiento económico del Bloque Soviético
PROCESO COGNITIVO	Conocer
ESTÁNDAR DE APRENDIZAJE	Reconoce la jerarquía causal [...]

Tipo de respuesta: Abierta Semiabierta Opción múltiple

Tras la Primera Guerra Mundial, Alemania perdió dos territorios en favor de Francia. Señala cuáles fueron esos territorios.

- A. Alsacia y Lorena.
- B. Schleswig y Holstein.
- C. Ducado de Luxemburgo y Lorena.
- D. Turingia y Palatinado.

CRITERIOS DE CODIFICACIÓN	Respuesta correcta: A. Alsacia y Lorena.
	Se codificará la respuesta que haya dado el/la alumno/a: A, B, C o D Código 0: respuesta nula. Código 9: respuesta en blanco. Código 8: no aplicable.

Evaluación de Educación Secundaria Obligatoria 2018	Código de ítem:
	4CSC2437

Competencia social y cívica. Geografía e Historia

TÍTULO DE LA UNIDAD: Relaciones internacionales en la Edad Contemporánea

BLOQUE DE CONTENIDO	Bloque 4. El Imperialismo del siglo XIX y la Primera Guerra Mundial Bloque 5. La época de “Entreguerras” (1919-1945)
PROCESO COGNITIVO	Aplicar
ESTÁNDAR DE APRENDIZAJE	Explica diversos factores que hicieron posible el auge del fascismo en Europa.

Tipo de respuesta: Abierta Semiabierta Opción múltiple

Supón que eres un brigadista italiano que defiendes Madrid contra las tropas de Franco en 1937, y estás hablando con un camarada estadounidense. El estadounidense acaba de decirte: “Tú y yo hemos venido a España a luchar por la paz y la democracia en todo el mundo”. Basándote en el documento 24.A, le vas a contestar que, aunque estás de acuerdo, tu postura es algo distinta porque...

- A: La situación política de tu país, Italia, es...
B: Por eso, tus motivos para venir a luchar en España son...

CRITERIOS DE CODIFICACIÓN	<p>Respuesta correcta: La situación política de tu país, Italia, es...</p> <p>A. Muy diferente a la suya, puesto que no tienen libertades democráticas. En Italia hay una dictadura fascista, liderada por Mussolini y los ciudadanos no disfrutaban de derechos políticos ni, por tanto, de posibilidades de defenderse legalmente de los abusos de poder ni de las injusticias.</p> <p>B: Por eso, tus motivos para venir a luchar en España son luchar por la libertad y la democracia en España y el mundo pero, sobre todo, luchar por la democracia y contra la opresión en su propio país, Italia. Puesto que Franco y Mussolini están juntos en el mismo bando, luchar contra Franco es también luchar contra Mussolini y luchar por la libertad en España es hacerlo por la libertad en Italia.</p>
---------------------------	---

Código 2:

En el apartado A: La respuesta expresa claramente que en Italia no existen libertades democráticas, puesto que Mussolini (o el partido fascista) gobiernan mediante una dictadura, de forma totalitaria. En el apartado B: la respuesta identifica la lucha por la democracia en España con la lucha por la democracia en Italia.

Código 1:

Caben dos posibilidades:

A. La respuesta es correcta en uno solo de los dos apartados

B. La respuesta es vaga o incompleta en los dos (A y B)

Código 0: cualquier otra respuesta.

Código 8: no aplicable.

Código 9: respuesta en blanco.

Evaluación de Educación Secundaria Obligatoria 2018	Código de ítem:
	4CSCS2438

Competencia social y cívica. Geografía e Historia

TÍTULO DE LA UNIDAD: Relaciones internacionales en la Edad Contemporánea

BLOQUE DE CONTENIDO	Bloque 6. Las causas y las consecuencias de la Segunda Guerra Mundial (1939-1945) Bloque 7. La estabilización del capitalismo y el aislamiento económico del Bloque Soviético
PROCESO COGNITIVO	Aplicar
ESTÁNDAR DE APRENDIZAJE	Utilizando fuentes históricas e historiográficas, explica algunos de los conflictos enmarcados en la época de la Guerra Fría.

Tipo de respuesta: Abierta Semiabierta Opción múltiple

Lee el siguiente texto de W. Churchill (Documento 24.B) y contesta a las siguientes cuestiones:
¿A qué crees que se refiere W. Churchill cuando habla de Telón de Acero en el contexto de la Guerra Fría?

CRITERIOS DE CODIFICACIÓN	<p>Respuesta correcta:</p> <p>El alumno/a, una vez leído el texto, debe comentar que se trata de la configuración de los dos bloques, el capitalista liderado por EEUU y el comunista liderado por la Unión Soviética y hacer referencia al inicio de la Guerra Fría tras la Segunda Guerra Mundial.</p>
	<p>Código 1: respuesta correcta.</p> <p>Código 0: cualquier otra respuesta.</p> <p>Código 8: no aplicable.</p> <p>Código 9: respuesta en blanco.</p>

Evaluación de Educación Secundaria Obligatoria 2018	Código de ítem:
	4CSC2439

Competencia social y cívica. Geografía e Historia

TÍTULO DE LA UNIDAD: Relaciones internacionales en la Edad Contemporánea

BLOQUE DE CONTENIDO	Bloque 6. Las causas y las consecuencias de la Segunda Guerra Mundial (1939-1945) Bloque 7. La estabilización del capitalismo y el aislamiento económico del Bloque Soviético
PROCESO COGNITIVO	Conocer
ESTÁNDAR DE APRENDIZAJE	Describe los hechos relevantes del proceso descolonizador.

Tipo de respuesta: Abierta Semiabierta Opción múltiple

Tras la Segunda Guerra Mundial, en 1945, gran parte del territorio de África y Asia estaba aún en manos de las potencias coloniales europeas. De entre las opciones que se presentan, señala con una X la que crees que NO tuvo que ver con el proceso de descolonización que se inició una vez acabada la Segunda Guerra Mundial.

- A. El auge de los movimientos nacionalistas en África y Asia.
- B. La ONU comienza a mostrarse contraria a la colonización.
- C. La reunión de la Conferencia de Bandung y de los Países No Alineados.
- D. La creación de la OTAN.

CRITERIOS DE CODIFICACIÓN	Respuesta correcta: D. La creación de la OTAN.
	Se codificará la respuesta que haya dado el/la alumno/a: A, B, C o D Código 0: respuesta nula. Código 9: respuesta en blanco. Código 8: no aplicable.

Evaluación de Educación Secundaria Obligatoria 2018	Código de ítem:
	4CSC2440

Competencia social y cívica. Geografía e Historia

TÍTULO DE LA UNIDAD: Relaciones internacionales en la Edad Contemporánea

BLOQUE CONTENIDO	DE	Bloque 8. El mundo reciente entre los siglos XX y XXI. Bloque 9. La Revolución Tecnológica y la Globalización a finales del siglo XX y principios del XXI. Bloque 10. La relación entre el pasado, el presente y el futuro a través de la Historia y la Geografía.
PROCESO COGNITIVO		Aplicar
ESTÁNDAR DE APRENDIZAJE		Discute sobre la construcción de la Unión Europea y de su futuro.

Tipo de respuesta: Abierta Semiabierta Opción múltiple

Completa las siguientes frases referidas al proceso de construcción de Europa seleccionando la opción correcta de las que aparecen entre paréntesis:

En el año 1992 se firmó el Tratado de Maastrich, por el que la _____ (Comunidad Económica Europea/ Unión AduanEdad Europea/Comunidad Europea del Carbón y el Acero) pasó a denominarse _____ (Unión Económica Europea/Unión Europea/Comunidad Europea). El 1 de enero de 2002 entró en circulación la moneda única, el euro, el _____ (Banco Central Europeo/ Parlamento Europeo/, Consejo de Ministros europeos) se encarga de que la moneda mantenga su valor y su estabilidad. En la actualidad, en 2018, _____ (28/20/30) estados forman parte de esta gran organización de países.

CRITERIOS DE CODIFICACIÓN	Respuesta correcta: Comunidad Económica Europea - Unión Europea -Banco Central Europeo – 28
	Código 1: respuesta correcta. Código 0: cualquier otra respuesta. Código 8: no aplicable. Código 9: respuesta en blanco.

Matriz de especificaciones. Unidades liberadas

Competencia social y cívica

		Procesos cognitivos			Número de ítems	Porcentaje asignado al bloque	Porcentaje en la prueba
		Conocer	Aplicar	Razonar			
Bloques de contenido	Bloque 1. El siglo XVIII en Europa hasta 1789.		4CSC1544a 4CSC1544b 4CSC1545		3	15%	14,2 %
	Bloque 2. La era de las Revoluciones liberales. Bloque 3. La Revolución Industrial.		4CSC1543a 4CSC1543b 4CSC1550 4CSC2431	4CSC1548 4CSC1549	6	30%	28,8 %
	Bloque 4. El Imperialismo del siglo XIX y la Primera Guerra Mundial. Bloque 5. La época de "Entreguerras" (1919-1945).		4CSC2437a 4CSC2437b 4CSC1655	4CSC1658	4	20%	19 %
	Bloque 6. Las causas y consecuencias de la Segunda Guerra Mundial (1939-1945). Bloque 7. La estabilización del Capitalismo y el aislamiento económico del Bloque Soviético.	4CSC2439 4CSC2433	4CSC1654 4CSC2438		4	20%	19 %
	Bloque 8. El mundo reciente entre los siglos XX y XXI. Bloque 9. La Revolución Tecnológica y la Globalización a finales del siglo XX y principios del XXI. Bloque 10. La relación entre el pasado, el presente y el futuro a través de la Historia y la Geografía.		4CSC2440 4CSC1653a 4CSC1653b 4CSC1657		4	15%	19 %
	Total ítems	2	16	3	21	100%	100%
Porcentaje	9,6%	76,1%	14,3	100%			



La Ley Orgánica 2/2006, de 3 de mayo, de Educación (LOE), modificada por la Ley Orgánica 8/2013, de 9 de diciembre, de Mejora de la Calidad Educativa (LOMCE), establece la implantación en el curso 2016-2017 de las evaluaciones finales de etapa en Educación Secundaria Obligatoria (ESO). Por su parte, el Real Decreto-ley 5/2016, de 9 de diciembre, de medidas urgentes para la ampliación del calendario de implantación de la LOMCE, establece que, hasta la entrada en vigor de la normativa resultante del Pacto de Estado social y político por la educación, esta evaluación tendrá finalidad diagnóstica y carácter muestra.

La Orden ECD/393/2017, de 4 de mayo, que regula la evaluación final de ESO, para el curso 2016/2017 propone un modelo de evaluación no basado en la memorización de aprendizajes conceptuales, sino en el desarrollo y fomento de las competencias clave que el alumnado debe adquirir. En concreto, las competencias evaluadas son la competencia lingüística, la competencia matemática y la competencia social y cívica, teniendo como referencia principal las materias generales del bloque de asignaturas troncales cursadas en cuarto de ESO.

Pruebas de la evaluación de 4º curso de Educación Secundaria Obligatoria. Curso 2017-2018 agrupa, en un solo volumen, las pruebas, con sus correspondientes guías de codificación para cada una de las competencias evaluadas, que realizó en dicho año académico el alumnado escolarizado en los centros de las ciudades autónomas de Ceuta y Melilla, en los centros docentes en el exterior dependientes del MECO y en el Centro para la Innovación y Desarrollo de la Educación a Distancia (CIDEAD). Confiamos en que esta publicación proporcione al profesorado de Educación Secundaria y a otros profesionales y miembros de la comunidad educativa unos atractivos ejemplos que les ayuden a reflexionar y mejorar la enseñanza y evaluación de las competencias clave.