

1

Materials Didàctics

Llengua Catalana i Literatura



SECUNDARIA
OBLIGATORIA



Ministerio de Educación y Ciencia

Materials Didàctics

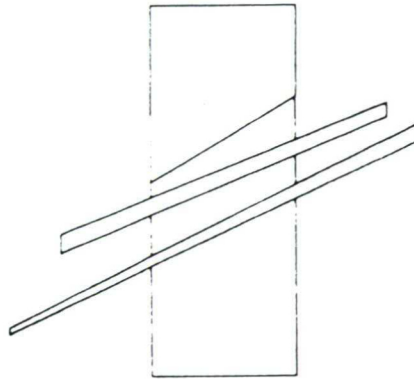

Llengua Catalana i Literatura

Coloma Julià Adrover
Aina Mestre Julià
Isabel Ribot Blanes



Ministerio de Educación y Ciencia



Ministerio de Educación y Ciencia
Secretaría de Estado de Educación

N I P O 176-92-106-8
I S B N 84-369-2284-0
Depósito legal: M-31340-1992
Realización: MARIN ÁLVAREZ HMOS

Pròleg

La finalitat d'aquests materials didàctics per a l'Educació Secundària Obligatòria, en el seu segon cicle, es orientar els professors que, a partir d'octubre de 1992, impartiran els nous ensenyaments en els centres que anticipen la implantació. Són materials per facilitar-los el desenvolupament curricular de les distintes àrees, en particular per al tercer any, tot i que n'hi ha d'entre elles que tenen continuïtat en el quart any. Amb aquests materials, el Ministeri d'Educació i Ciència vol facilitar als professors l'aplicació i desenvolupament del nou currículum en la seva pràctica docent, proporcionant-los suggeriments de programació i unitats didàctiques que els ajudin en el seu treball; uns suggeriments, per suposat, no prescriptius, ni tampoc tancats, sinó oberts i amb diferents possibilitats d'esser aprofitats i desenvolupats. El repte que per als centres educatius i per als professors suposa avançar en el curs 1992/93 la implantació dels nous ensenyaments, constituint-se així en pioners del que serà més envant la implantació generalitzada, mereix no només un reconeixement total, sinó també un recolzament per part del Ministeri, el qual mitjançant aquests materials didàctics pretén ajudar els professors a afrontar aquest repte.

Es tracta, per altra banda, de materials que han nascut de la pràctica docent de centres experimentals i que han estat preparats pels corresponents autors, l'esforç d'elaboració dels quals és necessari valorar molt positivament. Responen, tots ells, a un mateix esquema general proposat pel Ministeri i encarregat als autors, i han estat elaborats amb una estreta connexió amb el Servei d'Ordenació de l'Educació Secundària Obligatòria. Per la qual cosa, encara que l'autoria pertany de ple dret a les persones que els han preparat, el Ministeri considera que són útils exemples de programació i d'unitats didàctiques per la corresponent àrea, i que la seva utilització pels professors, en la mesura que s'ajustin al marc dels projectes curriculars que els centres estableixin i s'adeqüin a les característiques dels seus alumnes, servirà per perfeccionar-los i per elaborar en un futur pròxim altres materials semblants.

La seva presentació, en forma de documents de treball i no de llibre pròpiament dit, posa de manifest que es tracta de materials amb cert caràcter experimental.

destinats a ser contrastats en la pràctica, depurats i completats. És intenció del Ministeri realitzar aquest treball de contrastació i depuració durant el pròxim curs, i fer-ho precisament a partir dels suggeriments i contra-propostes que vinguen dels centres que s'anticipen a la reforma. És intenció seva també, sense cap tipus de dubte, preparar els corresponents materials per a la implantació, l'octubre de 1993, del darrer curs de l'Educació Obligatòria.

Per cada una de les àrees de l'Educació Secundària Obligatòria s'han elaborat una o més propostes de materials didàctics. Abans de les vacances d'estiu s'envia als centres un volum de material didàctic per a la majoria de les àrees; i posteriorment, el setembre, s'enviaran els corresponents llibres per a la resta, així com en alguns casos un segon volum que conté una proposta, ja alternativa, ja complementària, de desenvolupament de la corresponent àrea pel segon cicle de l'Educació Secundària, però principalment pel tercer any d'aquesta etapa.

Els materials oferts als professors tenen, així, un caràcter purament experimental. Són materials per ésser desenvolupats amb alumnes que no han realitzat el primer cicle de l'Educació Secundària Obligatòria i que procedeixen de la fins ara vigent Educació General Bàsica. Es tracta, per tant, de materials per a un moment transitori i, per això, també particularment difícil: el moment del trànsit de l'anterior a la nova ordenació. Hi ha, sobretot, la informació imprescindible sobre distribució i seqüenciació de continguts per poder organitzar-los en el tercer any, de l'etapa durant el curs 1992/93. Els suggeriments i contra-propostes que els professors realitzin, a partir de la seva pràctica docent, respecte a aquests materials o a altres amb els quals s'hagi treballat seran, en tot cas, d'enorme utilitat pel Ministeri, que a través de futures propostes que complementin les actuals, podran revertir en benefici dels centres i professors que en cursos successius s'incorporin a la reforma educativa.

Índex

	<u>Pàgines</u>
Característiques del Centre	-
Determinació d'objectius i continguts per al 2n. cicle d'Educació Secundària Obligatòria	9
Objectius	9
Continguts.....	10
Seqüenciació del 2n. cicle d'ESO.....	13
Objectius	13
Continguts.....	16
Possibilitats de connexions interdisciplinàries.....	24
Concreció per al 1r. curs (3r. ESO)	27
Objectius	27
Continguts.....	30
Orientacions metodològiques.....	37
Principis generals del disseny d'activitats	40
Materials útils.....	42
Criteris d'avaluació.....	42
Recomanacions per a l'avaluació del Projecte	47
Orientacions per a l'avaluació.....	47
Observacions generals sobre l'avaluació	48

	<u>Pàgines</u>
Introducció a la premsa escrita 3.º E. S. O.	49
Introducció	49
Exercicis introductoris als mitjans de comunicació	50
Introducció a la premsa escrita	51
La notícia	53
El Diari Avui	55
El debat	64
Les funcions del llenguatge	69
El setmanari: El Temps	89
La Llengua Estandard i la Llengua Dialectal	102
Els sinònims	109
El llenguatge col·loquial	113

Característiques del Centre

Nombre d'alumnes: 415

Ensenyaments que imparteix, amb detall de matrícula cada un d'ells:

- Batxillerat General (1r cicle de REM) 258 alumnes
- Batxillerat Tècnic Industrial (1r i 2n cicle de REM) 27 alumnes
- Batxillerat d'Administració i Gestió (1r i 2n cicle de REM): 53 alumnes
- Batxillerat Lingüístic (1r i 2n cicle de REM): 32 alumnes
- Mòdul III, MIS-3: 9 alumnes.
- Mòdul III, ADE-3: 15 alumnes.
- Mòdul III, RE-3: 21 alumnes.

Entorn socio-cultural

Llucmajor és un poble de 15.043 habitants, situat al sud de Mallorca a 24 Km. de Palma, amb dos centres d'ensenyament mitjà on assisteixen també alumnes de 7 pobles dels voltants (Algaida, Montuïri, Santanyi, Campos, Ses Salines, Sa Colònia, S'Arenal). Aquesta circumstància fa que l'entorn del poble de Llucmajor no sigui tan important.

Hauríem de parlar de tots aquests pobles, l'activitat d'alguns dels quals és agrària, i d'altres turística. En general l'accés dels seus habitants a Palma és bastant freqüent malgrat les deficiències greus de transport. L'alumnat és majoritàriament catalanoparlant exceptuant el que procedeix de les zones turístiques, on hi ha hagut una immigració de mà d'obra originària principalment d'Andalusia.

El fet que l'alumnat sigui de pobles diferents dificulta de vegades la realització de segons quin tipus d'activitats, i encareix les sortides a Palma, ja que l'activitat cultural dels pobles en horari escolar és pràcticament nul·la

Determinació d'objectius i continguts per al 2n. cicle d'Educació Secundària Obligatòria

L'ensenyament de la Llengua i Literatura Catalanes en l'etapa de l'Educació Secundària Obligatòria, tindrà com a objectiu contribuir a desenvolupar en els alumnes les capacitats següents:

1. Fer bon ús del llenguatge com a mitjà per fixar i desenvolupar el seu pensament, i viceversa.
2. Comprendre i expressar-se oralment i per escrit en llengua catalana, amb coherència i correcció, amb adequació al tipus de missatge, atenció als diferents registres de la llengua i amb aptitud per satisfer les necessitats comunicatives pròpies (escolars i socials).
3. Conèixer el lèxic fonamental i reconèixer el funcionament diferent segons el nivell d'ús de la llengua catalana, de manera que consolidin el vocabulari habitual i els proporcionin recursos per ampliar la seva expressió personal i en les diferents àrees de l'aprenentatge.
4. Dominar i utilitzar la normativa gramatical i la reflexió lingüística en benefici d'una plena comunicació i com a mitjà de referència en l'aprenentatge d'altres llengües.
5. Comprendre i produir amb correcció diversos tipus de missatges orals i escrits tot aplicant-hi tècniques d'anàlisi i d'expressió apreses.
6. Utilitzar amb autonomia la lectura i escriptura com a maneres de comunicació, com a fonts d'enriquiment cultural, de desenvolupament del sentit estètic, de plaer i de projecció personal.
7. Analitzar, comentar i produir textos literaris orals i escrits des de perspectives creatives i crítiques i entendre la literatura com un mitjà d'arrelament participatiu en la cultura pròpia, i de relació amb altres pobles.
8. Valorar que el domini del llenguatge afavoreix l'assimilació i producció de coneixements propis de l'Àrea i d'altres àrees, la comprensió "de" i la intervenció "en" la realitat, l'expressió de fets i situacions reals i imaginats i l'ordenació i planificació de l'activitat pròpia i aliena.

Objectius

- 9 Reconèixer i valorar les modalitats dialectals de la llengua catalana.
- 10 Integrar els lligams que s'estableixen entre home, territori i llengua pròpia i les repercussions de les actituds i comportaments lingüístics individuals i col·lectius
- 11 Identificar i valorar els mitjans de comunicació social com a grans productors de missatges verbals i no verbals i interpretar-ne el contingut amb sentit crític

Continguts

Conceptes

Llengua parlada i escrita

- La comunicació oral i escrita: elements i funcions. Situacions comunicatives.
- Textos orals i textos escrits
- Elements de la comunicació oral i de la comunicació escrita.
- La comunicació no verbal (imatge, música, gest, moviment). Interaccions amb el llenguatge verbal
- Mitjans de comunicació (orals, escrits, iconicogràfics, àudio-visuals).

Llengua literària

- El registre literari
- Els gèneres
- El context històrico-cultural

Lèxic

- Reculls lèxics
- Relacions per la forma i el significat.
- Interferències lèxiques

Gramàtica

- Del text a l'oració
- Sintagmes: Classes, elements i relacions
- Complementos
- Relacionants
- Les normes d'ús i la convenció ortogràfica

L'home i la llengua

- Famílies lingüístiques
- Les llengües de l'Estat i el seu estatus legal
- Les varietats socials i geogràfiques de la llengua catalana i d'altres llengües.

Procediments

- Conversió de textos orals en escrits: Transcripció, Adaptació
- Producció de missatges orals: Estructura interna diferenciada, Adequació al registre, nivell o intenció, Diferents situacions comunicatives
- Dramatització.
- Lectura expressiva
- Tècniques d'anàlisi i tractament de textos orals i escrits: resum, paràfrasi i ampliació, interpretació (consideració de textos iconogràfics), comentari de textos, recensions...
- Producció de textos escrits amb estructura interna diferenciada, de tipus diferents, amb ús de diverses tècniques de composició
- Correcció en l'oralitat i en els textos escrits
- Interrelació textos escrits-textos iconogràfics: conversió d'uns en altres, producció de complexos comunicatius amb combinació dels dos llenguatges, Indagació de les possibilitats comunicatives dels mitjans de comunicació
- Ús sistemàtic de tot tipus de diccionaris
- Tècniques de recerca de significat i de definició de les paraules
- Comentari lèxic i semàntic de textos
- Anàlisi gramatical, amb representació esquemàtica, classificació i manipulació de les unitats.
- Puntuació de textos escrits.
- Introducció de normes gramaticals.
- Establiment de relacions entre textos literaris i el context històric, social i cultural on s'han produït.
- Elaboració de judicis personals ponderats sobre textos literaris
- Treball amb tot tipus d'instruments lingüístics i gràfics (quadres-resum guions, esquemes, mapes, gràfics...).
- Utilització de les possibilitats ofertes per les noves tecnologies quant a la producció de textos.

Actituds

- Participació activa i respectuosa amb els altres en activitats orals.
- Interès per l'expressió escrita personal.
- Sensibilització pels aspectes lúdics i creatius del llenguatge.
- Sensibilització per la lectura i la literatura.
- Valoració de la llengua catalana com a manifestació cultural i com a vehicle de creació i transmissió de la cultura pròpia, en el context territorial de l'àrea lingüística del català.
- Desenvolupament de la capacitat crítica.

- Interés pels mitjans de comunicació
- Interés per les noves tecnologies de la comunicació.
- Atenció a la situació sociolingüística de les Illes Balears.

Seqüenciació del 2n. cicle d'Educació Secundària Obligatòria

Llengua parlada i escrita

Objectius

- Mantenir l'atenció i concentració en una exposició oral adequada al nivell maduratiu, capacitat i interessos dels alumnes
- Comprendre diferents tipus de missatges orals i escrits, iconogràfics i àudio-visuals adequats al nivell.
- Distingir i analitzar els diferents tipus de comunicació oral: comunicació singular, comunicació dual i comunicació plural.
- Comprendre, després d'escoltar una lectura en veu alta, qualsevol text adequat al seu nivell maduratiu.
- Reconèixer les funcions del llenguatge: emotiva, connotiva, poètica, referencial, fàtica i metalingüística.
- Habituar els alumnes a l'ús del català dins l'àmbit escolar.
- Expressar-se oralment (tant a nivell privat com en un col·lectiu) amb fluïdesa, claredat, concisió i expressivitat.
- Participar activament i ser capaç d'explicar les idees pròpies a les diferents formes de comunicació oral (conversació, col·loqui, debat, exposició, argumentació,...) segons les tècniques pròpies de cada una i tenint en compte: escoltar sense interrompre, respectar les opinions dels altres, intervenir sense agressivitat i sense fugir del tema.
- Exposar oralment idees, temes, fets, descripcions, resums,... aconseguint un bon domini de la veu i la pronúncia, l'articulació i el ritme, amb coherència, claredat i desinhibició.
- Escenificar breus textos teatrals i dramatitzar situacions de la vida quotidiana amb especial atenció al contingut i a la forma.
- Resumir oralment i per escrit un missatge, exposant les idees principals i secundàries, ordenant-les lògicament i expressant-ne l'opinió pròpia

- Evitar barbarismes fonològics, morfosintàctics i lèxics.
- Llegir en veu alta un text adequat al seu nivell amb fluïdesa i expressivitat, tenint en compte la pronúncia, l'accentuació, l'entonació, les pauses i el to propis de la llengua.
- Convertir un enunciat oral en escrit.
- Analitzar fragments breus de missatges orals espontanis per reconèixer les característiques següents: recursos de la llengua parlada i elements de fonació sintàctica (elisions, enllaços, ...)
- Distingir i interpretar diferents tipus de textos segons el nivell del llenguatge: col·loquial, estàndard, culte i científic.
- Exposar per escrit: temes, idees, fets, resums... amb coherència a través de textos de la vida quotidiana, administratius, publicitaris, periodístics, científics, cultes i literaris.
- Expressar-se per escrit atenent especialment aspectes formals: organització formal del text, lletra llegible i clara, ortografia, puntuació, sintaxi i lèxic.
- Utilitzar les diferents tècniques de la llengua escrita (descripció, narració, diàleg) per expressar idees, sentiments o coneixements de forma personal i creativa fent servir els recursos literaris i expressius propis de la llengua.
- Utilitzar les diferents tècniques de treball i estudi.
- Conèixer les tècniques elementals del comentari de text.
- Fer servir un vocabulari adequat escollint la paraula més apropiada a cada context.
- Adquirir l'hàbit lector i utilitzar-lo amb autonomia com a font de coneixement, de plaer i de projecció personal.
- Llegir i fer ressenyes de novel·les, poesia i obres de teatre.
- Conèixer i utilitzar les diferents tècniques lingüístiques dels mitjans de comunicació orals, escrits, iconogràfics i àudio-visuals.
- Integrar informacions escrites procedents de textos diversos referits a un mateix tema tant individualment com en grup.

Llengua literària

- Reconèixer la varietat funcional o registre literari.
- Conèixer i distingir els diferents gèneres literaris.
- Adquirir el gust per la lectura com a font de cultura i esbarjo.
- Familiaritzar-se amb els autors/es i obres més representatius/ves de la literatura catalana amb adequació al nivell, capacitat i interessos.
- Conèixer, analitzar i interpretar el context històric-cultural tot incorporant-hi i valorant les diferents manifestacions populars com a components de la història i la cultura pròpies.

Lèxic

- Ampliar el vocabulari passiu mitjançant la lectura (contextualització), us dels diferents tipus de diccionaris, consultes, etc. i convertir-lo gradualment en actiu
- Utilitzar el diccionari distingint-ne els diferents tipus
- Reconèixer les diferents parts d'un article de diccionari. Distingir el significat general d'un mot del significat contextual. Conèixer les diferents maneres de definir un terme. Redactar definicions coherents
- Conèixer, interpretar i utilitzar les locucions, frases fetes i refranys d'ús corrent.
- Conèixer les relacions entre mots d'ús corrent, segons el significat: polisèmia, homonímia, sinonímia, antonímia, sentit figurat i analogia.
- Conèixer i utilitzar els mecanismes de la formació de les paraules per tal d'enriquir el lèxic personal: derivació, composició, famílies de mots, préstecs, camps semàntics, camps lèxics, associatius.
- Reconèixer el nivell de llenguatge d'un text a partir de les formes lèxiques i adequar l'expressió als diferents registres de la llengua
- Expressar-se oralment i per escrit amb precisió evitant mots genèrics, préstecs innecessaris, interferències de significat amb altres llengües i utilitzant correctament vocabularis especialitzats

Gramàtica

- Induir normes morfosintàctiques a partir de l'observació de constants de diversos textos i formular aquestes normes per perfeccionar l'expressió escrita.
- Conèixer la possibilitat de diversos tipus d'oracions segons l'entonació. Relacionar-los amb la puntuació
- Reconèixer el verb com a nucli del S.V. i dominar la seva morfologia
- Reconèixer i utilitzar les categories gramaticals dels relacionants.
- Reconèixer i utilitzar els mots que tenen la categoria dels adverbis des dels punts de vista morfològic, sintàctic i lèxic.
- Reconèixer la possibilitat que existeixin elements no presents a la frase: l'el·lipsi i els pronoms.
- Conèixer la possibilitat de formar frases compostes per juxtaposició i coordinació i utilitzar-ne.
- Reconèixer la possibilitat de substituir qualsevol dels sintagmes per una subordinada de la mateixa funció.
- Evitar barbarismes morfosintàctics.

L'home i la llengua

- Conèixer els aspectes bàsics de la història de la llengua i la seva relació amb altres llengües i la història del país.

- Coneixer les característiques dels diversos dialectes catalans una vegada assolits els conceptes de llengua i dialecte
- Coneixer els aspectes més elementals de la situació sociolingüística i legal de les llengües de l'Estat Espanyol
- Acostumar-se a l'ús oral del català en situacions informals i a l'ús escrit en àmbits no habituals i en mitjans de comunicació.
- Adquirir consciència i actituds lingüístiques positives dins i fora de l'escola.
- Adquirir consciència de pertànyer a una comunitat social i històrica determinada

Continguts

Conceptes

Llengua parlada i escrita

- Comprensió d'un missatge oral atenent el nivell: onomatopeies, modismes, frases fetes
- Característiques de la comunicació oral:
 - Tècniques:
 - La comunicació singular (discurs, conferència, exposició...).
 - La comunicació dual (diàleg, entrevista...).
 - La comunicació plural (debat, taula rodona...).
 - Estructura interna:
 - Atenent la tipologia: narració, descripció, diàleg, argumentació...
 - Atenent l'ordre, la coherència i el respecte de les idees.
- Elements de la comunicació oral:
 - Elements lingüístics:
 - Fonètics (entonació, ritme, accents, elisions...).
 - Morfosintàctics (concordança, caiguda de preposicions...).
 - Lèxics (mots paràsits, barbarismes...).
 - Elements no lingüístics: gest, mimica, context extralingüístic, intencionalitat...
- Lectura expressiva en veu alta:
 - Elements fonètics: signes de puntuació, entonació, pronunciació correcta dels fonemes, dicció, velocitat adequada, fonètica sintàctica, amplitud del camp visual, detecció de dificultats lèxiques.
 - Elements segons la tipologia: narració, descripció, diàleg, argumentació...
- Característiques i recursos dels missatges escrits:

— Tipologia dels textos segons la seva estructura interna (narració, descripció, diàleg, argumentació)

— El grau de formalitat.

Textos de la vida quotidiana:

Informals: notes, avisos, diaris personals, receptes de cuina, cartes, apunts, anuncis i demandes.

Periodístics: notícies, cròniques, reportatges, cartes al director, editorials, entrevistes.

Formals: Impresos, instruccions, talons, instàncies, actes, reglaments.

Textos literaris:

Narrativa, teatre, lírica.

• Elements dels missatges escrits:

— No lingüístics: organització formal, títols, marges, espais, suport

— Lingüístics:

Nivell textual: ordre, expressió i coherència de les idees

Nivell morfosintàctic.

Nivell lèxic.

Nivell ortogràfic.

• Nivells del llenguatge:

— Col·loquial.

— Stàndard.

— Culte.

• Funcions del llenguatge:

-- Emotiva.

— Connotativa.

— Poètica.

— Referencial.

— Fàtica.

— Metalingüística.

• Interrelació llengua oral-llengua escrita.

• Els mitjans de comunicació:

— Orals.

— Escrits.

— Iconogràfics.

— Àudio-visuals.

Llengua literària

- El registre literari
 - Característiques
 - Comparació amb altres registres
- Els gèneres literaris:
 - Característiques bàsiques en què s'agrupen les obres literàries: novel·la, poesia, assaig, teatre.
 - La literatura popular.
- Els recursos expressius de la literatura.

Lèxic

- Els diccionaris: tipus i usos
 - Tipus de diccionaris especialitzats: de sinònims i antònims, d'equivalències, ideològics, etimològics...
 - Significat propi i significat figurat.
- Formació i ampliació del lèxic
 - La derivació:
 - Morfològica: Lexemes. Afixos (prefixos, sufixos, infixos). Canvis de categoria gramatical.
 - Semàntica (significació dels afixos):
 - Diminutius. Augmentatius. Noms d'oficis, gentilicis...
 - La composició: Substantius, adjectius, verbs.
- Relacions entre mots pel significat:
 - Sinonímia.
 - Antonímia: classes d'antònims.
 - Polisèmia.
 - Homonímia.
 - La lexicalització: frases fetes, modismes, refranys, proverbis, locucions d'ús més corrent.
 - El sentit figurat.
 - Relacions entre paraules: camp lèxic, camp semàntic, denotació, connotació.
- Interferències lèxiques:
 - Barbarismes: Mots del vocabulari bàsic dels alumnes segons el nivell i mecanismes de detecció de barbarismes.
 - Manlleus d'altres llengües.

- Lèxic i nivell de llenguatge.
 - Caracterització del nivell de llenguatge d'un text a partir del lèxic col·loquial, estàndard i culte
 - Els vocabularis bàsics, especialitzats i generals

Gramàtica

- Tipus d'oracions segons l'entonació. Signes de puntuació
- Morfologia de l'adjectiu
 - Adjectius variables i invariables
 - Formació del plural.
- Adjectius pronominals:
 - Demonstratius, possessius, numerals, quantitatius, indefinits
- L'article: La forma neutra.
- Pronoms relatius. Interrogatius.
- El sintagma verbal: nucli i complements
- El verb com a nucli:
 - Elements de la forma verbal.
 - Temps simples i temps composts. Verbs auxiliars.
 - Mode i aspecte verbals.
 - Formes personals i no personals.
 - La conjugació irregular. Incoactius.
 - Funció de l'atribut. Verbs copulatius i atributius.
 - Funció transitiva i intransitiva.
 - Perífrasi verbal i temps d'obligació.
- Els ccplements: Directe, indirecte i circumstancial.
- Els relacionants:
 - Les conjuncions.
 - Les preposicions.
- L'adverbi:
 - Classificació
 - Locucions adverbials.
- Els pronoms febles.
- L'oració composta:
 - La juxtaposició.
 - La coordinació: Copulativa, distributiva, disjuntiva, adversativa, il·lativa, continuativa, causal.

- La subordinació: Concepte de subordinada i principal.
Estudi de les substantives en funció de subjecte, predicat nominal, complement del nom, complement proposicional i complement directe.
Subordinades adjectives: Especificatives i explicatives.
Subordinades adverbials: De lloc, temporals, modals, comparatives, consecutives, condicionals, concessives, causals, finals.
- La inserció d'oracions.

L'home i la llengua

- La llengua catalana: Aspectes bàsics de la història de la llengua. La situació actual.
- Llengua i dialecte:
 - La llengua i les seves varietats
 - Dialecte i llengua estàndard
 - Causes de la divisió dialectal del català
- El dialectes catalans:
 - La divisió dialectal del català: Dialectes orientals. Dialectes occidentals.
- La realitat lingüística de l'Estat Espanyol:
 - Les llengües de l'Estat Espanyol: Característiques més destacades.
 - Aspectes legals del català: Breu referència històrica. Situació legal a l'actualitat. Normalització lingüística.
 - Aspectes sociolingüístics del català: L'idioma vincle nacional. Bilingüisme. Diglòssia. Normalització. Actituds lingüístiques: Lleialtat i deserció. Llengua i poder. Els obstacles polítics. Visió diacrònica.

Procediments

Llengua parlada i escrita

- Extracció de les idees fonamentals d'un missatge.
- Interpretació del sentit d'onomatopeies, modismes, frases fetes...
- Aplicació, en la producció pròpia, de les tècniques de comunicació singular, dual i plural.

- Aplicació en la producció pròpia dels diversos elements que componen l'estructura interna de la comunicació oral atenent la tipologia, l'ordre, la coherència i el respecte de les idees
- Utilització dels elements lingüístics de la comunicació oral (fonètics, morfosintàctics i lèxics)
- Utilització dels elements no lingüístics de la comunicació oral (gest, mimica, context extralingüístic, intencionalitat)
- Lectura en veu alta atenent els elements fonètics i la tipologia dels textos
- Memorització de refranys, embarbussaments, cançons, poemes
- Escenificació de breus textos teatrals i dramatització de situacions de la vida quotidiana amb especial atenció al contingut i a la forma
- Anàlisi de textos
 - Reducció de textos escrits.
 - Elaboració de recensions
 - Lectura del text.
 - Resum escrit del contingut.
 - Recopilació i anàlisi de les informacions sobre l'autor, l'obra i l'època.
 - Valoració personal argumentada.
 - Redacció de la recensió tot seguint un guió previ facilitat pel professor i adequat al tipus d'obra.
- Confecció de quadres-resum.
 - Diferents tipus d'esquemes i gràfics (dibuixos esquemàtics, quadres sinòptics...)
- Integració d'informacions escrites procedents de textos diversos referits a un mateix tema, individualment i en grup.
- Reconeixement i elaboració de textos escrits segons la seva estructura interna: narració, descripció, diàleg, argumentació...
- Distinció i confecció de textos escrits segons el grau de formalitat: textos de la vida quotidiana (informals, formals, periodístics), i literaris o d'intenció literària.
- Elaboració d'un text escrit atenent els elements no lingüístics (títols, marges, espais, suports...) i lingüístics textuais: ordre i expressió de les idees i coherència; morfosintàctics, lèxics i ortogràfics.
- Presentació amb claredat, ordre i correcció de tot tipus de treballs d'expressió escrita.
- Distinció, interpretació i elaboració de diferents tipus de textos segons el nivell del llenguatge: col·loquial, estàndard i culte.
- Diferenciació de les funcions del llenguatge en diferents missatges orals i escrits.
- Anàlisi de fragments breus de missatges orals, espontanis per reconèixer les característiques i recursos propis de la llengua parlada.

- Transcripció d'un missatge oral
- Transformació d'una transcripció
- Lectura, audició i observació de missatges oferits pels mitjans de comunicació, per conèixer-ne la configuració
- Elaboració de tots tipus de missatges adequats a cada un dels mitjans de comunicació

Llengua literària

- Reconeixement de les característiques del registre literari a partir de l'observació de diferents textos.
- Lectura, anàlisi i comentari de les obres dels/les autors/es més representatius/ves de la literatura catalana, relacionant-les entre si i també amb el context cultural, social i històric
- Elaboració de textos literaris o d'intenció literària.

Lèxic

- Utilització de tot tipus de diccionaris com a ajut a l'ortografia, a la classificació gramatical de les paraules i a la definició de conceptes.
- Reconeixement entre significat propi i significat figurat.
- Distinció, interpretació i utilització de les paraules derivades.
- Distinció, interpretació i utilització de les paraules compostes.
- Identificació de locucions, frases fetes, modismes, refranys, proverbis i aplicació en un context adient.
- Reconeixement de les relacions entre mots d'ús quotidià pel seu significat, i aplicació en l'elaboració de textos (polisèmia, sinonímia, homonímia, antonímia, lexicalització, el sentit figurat, camp lèxic, camp semàntic, connotació i denotació).
- Reconeixement i utilització de diferents formes lèxiques segons el nivell de llenguatge al qual pertanyen.
- Distinció i ús de vocabularis bàsics, especialitzats i generals.
- Reconeixement dels barbarismes lèxics.

Gramàtica

- Observació i anàlisi de constants de diversos textos de creació aliena i d'elaboració pròpia per induir normes morfològiques i sintàctiques i perfeccionar l'expressió escrita.
- Reconeixement de diversos tipus d'oracions segons l'entonació, relacionant-los amb els signes de puntuació.
- Observació dels barbarismes morfosintàctics.

L'home i la llengua

- Observació i resum de les principals etapes de la normalització i de la situació actual, prenent com a referència els aspectes bàsics de la història de la llengua.
- Localització en mapes dels principals dialectes de la llengua catalana.
- Observació amb diversos mitjans àudio-visuals de les principals varietats dialectals.
- Observació a textos orals i escrits de les diferències entre llengua dialectal i llengua estàndard.
- Observació i comentari de la realitat lingüística de l'Estat Espanyol.
- Observació a partir de situacions concretes, de la problemàtica d'ús en què es troba la llengua catalana, relacionant-la amb el marc legal vigent.
- Partint de la visió i audició de diferents mostres textuais, reconeixement de la unitat lingüística.
- Diferenciació, a partir d'algunes situacions reals, d'aspectes de discriminació ideològica, social, racial, sexual i aportació d'idees per a la seva correcció.

Actituds

Llengua parlada i escrita

- Comportament atent davant l'emissió d'un missatge oral.
- Comportament emocional (alegria, tristesa, angoixa, ironia, sarcasme) d'acord amb l'emissió d'un missatge.
- Hàbit de presentació de tot tipus de treballs d'expressió escrita amb claredat, ordre i correcció.
- Responsabilitat envers l'ús correcte de la llengua, atenent els aspectes tant lingüístics com no lingüístics.
- Actitud crítica enfront de qualsevol text escrit.
- Hàbit de lectura com a font de coneixements, de plaer i de projecció personal.
- Consciència de la necessitat d'usar la llengua catalana parlada i escrita en la comunicació social i personal.
- Interès pels mitjans de comunicació, orals, escrits, iconogràfics i àudio-visuals.

Llengua literària

- Valoració de la literatura com a mitjà per interpretar i veure de manera diferent la realitat.
- Valoració de la literatura com a manifestació de la cultura dels pobles.
- Interès per expressar les pròpies idees, sentiments i fantasies a través de la literatura.

- Mitjançant l'hàbit de lectures literàries, desenvolupament d'un criteri personal i un cert grau d'autonomia

Lèxic

- Predisposició a l'ús de tot tipus de diccionaris com a ajut a l'ortografia i a la classificació gramatical de les paraules.
- Preocupació per depurar l'expressió pròpia de barbarismes.

Gramàtica

- Interès per conèixer el funcionament de la llengua com a sistema.
- Preocupació per adequar les normes convencionals a l'expressió escrita.
- Interès per evitar els barbarismes morfosintàctics.

L'home i la llengua

- Valoració de la riquesa que aporta la diversitat lingüística.
- Respecte per als usuaris dels diversos parlars.
- Atenció a la situació sociolingüística dels Països Catalans.
- Sensibilització crítica envers aquells aspectes de la llengua que reflecteixen valors i prejudicis (classistes, racistes, sexistes) per tal d'eliminar-los.
- Consciència i valoració positiva dels llaços que hi ha entre les persones, el territori i la llengua pròpia.
- Adquisició de consciència lingüística i desenvolupament de conductes positives envers la normalització lingüística a l'àmbit escolar i extraescolar.
- Adquisició de la consciència de pertànyer a una comunitat social i històrica determinada.

Possibilitats de connexions interdisciplinàries

La llengua és una eina de comunicació que totes les matèries utilitzen i per tant són moltes les seves possibilitats de connexió interdisciplinària.

No obstant això, la realitat demostra que no totes les assignatures tenen el català com a llengua vehicular i per tant la interdisciplinarietat queda subordinada a les circumstàncies particulars de cada centre.

Tant a 1r. com a 2n. curs de 2n. cicle de l'ESO, la relació entre la Llengua Catalana i la majoria d'àrees (Matemàtiques, Ciències, Tecnologia Industrial, Plàstica, ...) es pot aconseguir en moltes ocasions aprofitant materials comuns; però és important que es dugui a terme en activitats concretes, tenint en compte que un dels objectius de l'àrea de Llengua és que l'alumne/a conegui i sàpiga utilitzar llenguatges, vocabularis i diccionaris especialitzats.

Pel que fa a la seva relació amb les altres assignatures de llengües (castellà, anglès, alemany, ...) és necessari establir-hi una sòlida coordinació respecte a l'impartiment de continguts concrets, com algunes qüestions morfològiques,

sintàctiques, lèxiques, tècniques, mitjans de comunicació, aspectes d'història i de sociolingüística, per tal d'evitar repeticions i contradiccions que poden confondre l'alumne/a i també per poder elaborar activitats conjuntes.

En alguns aspectes concrets de la programació podrem trobar elements de connexió amb assignatures de continguts ben allunyats com és el cas de Música i Tecnologia Administrativa. És adequat elaborar algunes activitats interdisciplinàries amb l'assignatura de Música per treballar els temes de la cançó popular i culta, com a mitjà de comunicació i com a text literari, i de l'anomenada "Nova Cançó" com a fet sociolingüístic rellevant.

Respecte a l'assignatura de Tecnologia Administrativa trobam punts de connexió que mereixen coordinació entre programacions i algunes activitats interdisciplinàries: el llenguatge i el lèxic administratiu (instàncies, talons, actes, impresos, reglaments, ...).

L'experiència duita a terme durant anys en alguns centres ha contribuït a fer pensar que una assignatura que ofereix moltes possibilitats interdisciplinàries amb Llengua Catalana i Literatura és la de Ciències Socials. Els motius són ben nombrosos i variats però tots ells es mouen entorn a la relació natural que existeix entre llengua, literatura, història i geografia. Pensem que la llengua i literatura són dos dels elements més importants de la història i la cultura d'un país que és en definitiva un dels principals objectes d'estudi de les Ciències Socials.

Així, per tant, en aquest cas concret, no només és possible elaborar activitats interdisciplinàries sobre temes puntuals, sinó que és ben factible programar conjuntament les dues matèries als dos cursos de segon cicle de l'ESO a 1r. curs Llengua i Geografia, i a 2n. curs Llengua i Història.

La conjunció en els dos casos es pot fer de manera molt diversa segons les circumstàncies particulars del lloc, centre, grup d'alumnes ... En qualsevol cas, però, són els equips educatius de cada centre els més adequats per seleccionar i decidir les vies de relació per integrar al màxim les matèries d'aprenentatge.

Només a manera d'exemple exposarem a continuació alguns dels punts de connexió que poden existir entre ambdues àrees:

- L'expressió oral i escrita, amb tots els aspectes i qüestions que comporta (gramàtica, tècniques, formes, recursos, elements...).
- Els textos usats tant breus com llargs, en fragments o sencers, han de permetre al mateix temps que l'alumne desenvolupi o amplii els conceptes, procediments o actituds de Llengua i de Ciències Socials. Alguns dels que poden servir són:
 - *La rosa dels vents* de Josep Verd i Palou.
(Lèxic dels vents, refranys i frases fetes, l'orientació).
 - *Història Natural* de Pere Calders.
(Localització de països. Els tròpics. Climatologia. Lectura i comprensió del llenguatge literari).
 - *Un crim* de Pere Calders.
(Localització de ciutats, càlcul de distàncies a escala, la narració).

- *Així s'acaba la vida i comencem a sobreviure* de Seattle.
(Les agressions naturals i provocades del medi. La comprensió de la llengua escrita. La carta. Ampliació de lèxic, el component emocional de l'emissor. L'article)
- *De l'atur a l'oci* de Lluís Racionero
(Població i activitat econòmica. Ampliació de lèxic. Comprensió escrita)
- *Marco Polo i el llibre de les meravelles* de David Vilaseca.
(Localització i coneixement de països, evolució de la humanitat i els seus valors, la llengua literària, la narració, la descripció...)
- *L'amenaça* de Lennart Frich.
(Coneixement i localització d'un país europeu molt diferent al nostre. El món urbà i el món rural. La llengua literària, els personatges. Els dialectes)

Alguns temes al voltant dels quals poden elaborar-se activitats interdisciplinàries són

- La descripció d'una imatge fixa, des del punt de vista geogràfic i com a tècnica d'expressió oral i escrita)
- La premsa, com a mitjà de comunicació, la seva configuració, les formes que presenta i les informacions socials, polítiques, econòmiques, demogràfiques que aporta.
- El relat històric: la història de la humanitat, i el relat fictici. El Narrador i l'argument.
- La contextualització del relat: la incidència dels fets històrics d'una època determinada sobre la vida de les persones. Elaboració d'eixos cronològics.
- L'origen i l'evolució de l'home i del llenguatge (la formació de les paraules).
- Les arrels d'Europa: Grècia i Europa. L'origen i la formació de les llengües romàniques.
- Europa a l'època medieval. La història de la llengua catalana: Període d'esplendor.

En qualsevol cas aquesta és només una aproximació, incompleta, al tema de la interdisciplinarietat i únicament amb unes determinades condicions (que el professorat sigui coneixedor de tots els currículums en profunditat, que existeixi una estreta col·laboració entre els seminaris, i que el català sigui la llengua vehicular de totes les àrees i de tota la comunicació del centre) serà possible i reeixidora.

Concreció per al 1r. curs (3r. ESO)

La majoria dels objectius de la següent relació, coincideixen amb els de la seqüenciació del 2n. cicle. Cada un dels objectius s'ha de treballar des de tots els aspectes i al llarg dels dos cursos. La metodologia emprada s'ha d'adequar al nivell de maduració del grup-classe i de cada alumne/a en particular

Objectius

Llengua parlada i escrita

- Mantenir l'atenció i concentració en una exposició oral adequada al nivell maduratiu, capacitat i interessos dels alumnes.
- Comprendre diferents tipus de missatges orals i escrits, iconogràfics i àudio-visuals adequats al nivell.
- Distingir i utilitzar els diferents tipus de comunicació oral: comunicació plural, comunicació dual i comunicació singular.
- Comprendre, després d'escoltar una lectura en veu alta, qualsevol text adequat al seu nivell maduratiu.
- Reconèixer les funcions del llenguatge: emotiva, connotiva, poètica, referencial, fàtica i metalingüística.
- Habituar-se a l'ús del català dins l'àmbit escolar.
- Expressar-se oralment (tant a nivell privat com en un col·lectiu) amb fluïdesa, claredat, concisió i expressivitat.
- Participar activament i ser capaç d'explicar les idees pròpies a les diferents formes de comunicació oral (conversació, col·loqui, debat, exposició, argumentació,...) segons les tècniques pròpies de cada una i tenint en compte: escoltar sense interrompre, respectar les opinions dels altres, intervenir sense agressivitat i sense fugir del tema.
- Exposar oralment idees, temes, fets, descripcions, resums,... adequats al nivell, aconseguint un bon domini de la veu i la pronúncia, l'articulació i el ritme, amb coherència, claredat i desinhibició.

- Escenificar breus textos teatrals i dramatitzar situacions de la vida quotidiana amb especial atenció al contingut i a la forma.
- Resumir oralment i per escrit un missatge, exposant les idees principals i secundaries, ordenant-les lògicament i expressant-ne l'opinió pròpia.
- Evitar barbarismes fonològics, morfosintàctics i lèxics.
- Llegir en veu alta un text adequat al seu nivell amb fluïdesa i expressivitat, tenint en compte la pronúncia, l'accentuació, l'entonació, les pauses i el to, propis de la llengua.
- Convertir un enunciat oral en escrit.
- Analitzar fragments breus de missatges orals espontanis per reconèixer les característiques següents: recursos de la llengua parlada i elements de fonació sintàctica (elisions, enllaços...)
- Distingir els diferents tipus de textos segons el nivell del llenguatge: col·loquial, estàndard i culte.
- Exposar per escrit: temes, idees, fets, resums... adequats al nivell, amb coherència a través de textos de la vida quotidiana i literaris.
- Expressar-se per escrit atenent especialment aspectes formals: organització formal del text, lletra llegible i clara, ortografia, puntuació, sintaxi i lèxic.
- Utilitzar les diferents tècniques de la llengua escrita (diàleg, narració, descripció i iniciació a l'argumentació) per expressar idees, sentiments o coneixements de forma personal i creativa fent servir els recursos literaris i expressius bàsics propis de la llengua.
- Utilitzar les diferents tècniques de treball i estudi.
- Conèixer les tècniques elementals del comentari de text.
- Fer servir un vocabulari adequat escollint la paraula més apropiada a cada context.
- Adquirir l'hàbit lector i utilitzar-lo amb autonomia com a font de coneixement, de plaer i de projecció personal.
- Llegir i fer ressenyes de novel·les, poesia i obres de teatre.
- Conèixer i utilitzar les tècniques lingüístiques elementals dels mitjans de comunicació orals, escrits, iconogràfics i àudio-visuals.
- Integrar informacions escrites procedents de textos diversos referits a un mateix tema tant individualment com en grup.

Llengua literària

- Reconèixer la varietat funcional o registre literari.
- Conèixer i distingir els diferents gèneres literaris.
- Adquirir el gust per la lectura com a font de cultura i esbarjo.
- Familiaritzar-se amb els autors i obres més representatius de la literatura catalana amb adequació al seu nivell, capacitat i interessos.
- Conèixer i analitzar el context històric-cultural de les obres literàries.

- Valorar les manifestacions literàries populars com a components de la història i la cultura pròpies.

Lèxic

- Ampliar el vocabulari passiu mitjançant la lectura (contextualització), us dels diferents tipus de diccionaris, consultes, etc. i convertir-lo gradualment en actiu.
- Utilitzar el diccionari distingint-ne els diferents tipus
- Reconèixer les diferents parts d'un article de diccionari. Distingir el significat general d'un mot del significat contextual. Conèixer les diferents maneres de definir un terme. Redactar definicions coherents.
- Conèixer, interpretar i utilitzar les locucions, frases fetes i refranys d'ús corrent.
- Conèixer les relacions entre mots d'ús corrent, segons el significat: sinonímia, antonímia, polisèmia, sentit figurat i analogia
- Conèixer els mecanismes de la formació de les paraules per tal d'enriquir el lèxic personal: derivació, composició, famílies de mots, préstecs, camps semàntics, camps lèxics, associatius...
- Reconèixer el nivell de llenguatge d'un text a partir de les formes lèxiques.
- Expressar-se oralment i per escrit amb precisió evitant mots genèrics, préstecs innecessaris, interferències de significat amb altres llengües i utilitzant correctament vocabularis especialitzats.

Gramàtica

- Induir normes morfosintàctiques a partir de l'observació de constants de diversos textos i formular aquestes normes per perfeccionar l'expressió escrita.
- Conèixer la possibilitat de diversos tipus d'oracions segons l'entonació. Relacionar-los amb la puntuació.
- Reconèixer el verb com a nucli del S.V. i dominar-ne la morfologia.
- Reconèixer i utilitzar les categories gramaticals dels relacionants.
- Reconèixer la possibilitat que existeixin elements no presents a la frase: l'el·lipsi i els pronoms.
- Conèixer la possibilitat de formar frases compostes per juxtaposició i coordinació i utilitzar-ne.
- Evitar barbarismes morfosintàctics.

L'home i la llengua

- Conèixer els aspectes bàsics de la història de la llengua i la seva relació amb altres llengües i la història del país.

- Conèixer les característiques dels diversos dialectes catalans una vegada assolits els conceptes de llengua i dialecte
- Acostumar-se a l'ús oral del català en situacions informals i a l'ús escrit en ambits no habituals i en mitjans de comunicació.
- Adquirir consciència i actituds lingüístiques positives dins i fora de l'escola.
- Adquirir consciència de pertànyer a una comunitat social i històrica determinada.

Continguts

Conceptes

Llengua parlada i escrita

- Comprensió d'un missatge oral atenent el nivell: onomatopeies, modismes, frases fetes
- Característiques de la comunicació oral
 - Tècniques
 - La comunicació plural (debat, taula rodona...).
 - La comunicació dual (diàleg, entrevista...).
 - La comunicació singular (discurs conferència, exposició...).
 - Estructura interna:
 - Atenent la tipologia: diàleg, narració, descripció i argumentació.
 - Atenent l'ordre, la coherència i el respecte de les idees.
- Elements de la comunicació oral:
 - Elements lingüístics:
 - Fonètics (entonació, ritme, accents, elisions...).
 - Morfosintàctics (concordança, caiguda de preposicions...).
 - Lèxics (mots paràsits, barbarismes...).
 - Elements no lingüístics: gest, mimica, context extralingüístic, intencionalitat...
- Lectura expressiva en veu alta:
 - Elements fonètics: signes de puntuació, entonació, pronunciació correcta dels fonemes, dicció, velocitat adequada, fonètica sintàctica, amplitud del camp visual, detecció de dificultats lèxiques.
 - Elements segons la tipologia: diàleg, narració, descripció i iniciació a l'argumentació.
- Característiques i recursos dels missatges escrits:
 - Tipologia dels textos segons la seva estructura interna (diàleg, narració, descripció i argumentació).

— El grau de formalitat

Textos de la vida quotidiana

Informals: notes, avisos, diaris personals, receptes de cuina, cartes, apunts, anuncis i demandes

Periodístics: notícies, cròniques, reportatges, cartes al director, editorials, entrevistes.

Formals: Impresos, instruccions, talons, instàncies, actes, reglaments.

Textos científics:

Libres de text, de consulta...

Textos literaris:

Narrativa, lírica i teatre

• Elements dels missatges escrits

— No lingüístics: organització formal, títols, marges, espais, suport

— Lingüístics

Nivell textual: ordre, expressió i coherència de les idees

Nivell morfosintàctic.

Nivell lèxic.

Nivell ortogràfic.

• Nivells del llenguatge:

— Col.loquial.

— Stàndard.

— Culte.

• Funcions del llenguatge:

— Emotiva.

— Referencial.

— Fàtica.

— Metalingüística.

— Connotiva.

— Poètica.

• Interrelació llengua oral-llengua escrita.

• Els mitjans de comunicació:

— Iconogràfics.

— Escrits.

— Orals.

— Àudio-visuals.

Llengua literària

- El registre literari
 - Característiques
 - Comparació amb altres registres
- Els gèneres literaris
 - Característiques bàsiques en què s'agrupen les obres literàries: novel·la, poesia, teatre i assaig.
 - La literatura popular
- Els principals recursos expressius de la literatura.

Lèxic

- Els diccionaris: tipus i usos
 - Tipus de diccionaris especialitzats: d'equivalències, sinònims, antònims, ideològics, etimològics
 - Significat propi i significat figurat
- Formació i ampliació del lèxic
 - La derivació:
Morfològica: Lexemes: Afixos (prefixos, sufixos, infixos). Canvis de categoria gramatical.
Semàntica (significació dels afixos).
Diminutius. Augmentatius. Noms d'oficis, gentilicis...
 - La composició: Substantius, adjectius, verbs.
- Relacions entre mots pel significat:
 - Sinonímia.
 - Antonímia: classes d'antònims.
 - Polisèmia.
 - La lexicalització: frases fetes, modismes, refranys, proverbis, locucions d'ús més corrent.
 - El sentit figurat.
 - Relacions entre paraules: camp lèxic, camp semàntic, denotació, connotació
- Interferències lèxiques:
 - Barbarismes: Mots del vocabulari bàsic dels alumnes segons el nivell i mecanismes de detecció de barbarismes.
 - Manlleus d'altres llengües.
- Lèxic i nivell de llenguatge:
 - Caracterització del nivell de llenguatge d'un text a partir del lèxic: col·loquial, estàndard i culte.
 - Els vocabularis bàsics, especialitzats i generals.

Gramàtica

- Tipus d'oracions segons l'entonació. Signes de puntuació
- Morfologia de l'adjectiu
 - Adjectius variables i invariables
 - Formació del plural.
- Adjectius pronominals:
 - Demonstratius, possessius, numerals, quantitatius, indefinits
- El sintagma verbal: nucli i complements
- El verb com a nucli:
 - Elements de la forma verbal.
 - Temps simples i temps composts. Verbs auxiliars
 - Mode i aspecte verbals.
 - Formes personals i no personals
 - Alguns verbs d'ús corrent de la conjugació irregular. Incoactius
 - Funció de l'atribut. Verbs copulatius i atributius
 - Funció transitiva i intransitiva.
 - Perifrasi verbal i temps d'obligació.
- Els complements: Directe, indirecte i circumstancial
- Els relacionants:
 - Les conjuncions.
 - Les preposicions.
- L'oració composta:
 - La juxtaposició.
 - La coordinació: Copulativa, distributiva, disjuntiva, adversativa, il·lativa, continuativa, causal.

L'home i la llengua

- La llengua catalana: Aspectes bàsics de la història de la llengua. La situació actual.
- Llengua i dialecte:
 - La llengua i les seves varietats.
 - Dialecte i llengua estàndard.
 - Causes de la divisió dialectal del català.
- El dialectes catalans:
 - La divisió dialectal del català: Dialectes orientals. Dialectes occidentals.

Procediments

Llengua parlada i escrita

- Extracció de les idees fonamentals d'un missatge.
- Interpretació del sentit d'onomatopeies, modismes, frases fetes...
- Aplicació, en la producció pròpia, de les tècniques de comunicació plural, dual i singular.
- Aplicació en la producció pròpia dels principals elements que componen l'estructura interna de la comunicació oral: atenent la tipologia, l'ordre, la coherència i el respecte de les idees.
- Utilització dels elements lingüístics bàsics de la comunicació oral (fonètics, morfosintàctics i lèxics).
- Utilització dels elements no lingüístics de la comunicació oral (gest, mimica, context extralingüístic, intencionalitat).
- Lectura en veu alta atenent els elements fonètics i la tipologia dels textos.
- Memorització de refranys, embarbussaments, cançons, poemes...
- Escenificació de breus textos teatrals i dramatització de situacions de la vida quotidiana amb especial atenció al contingut i a la forma.
- Anàlisi de textos:
 - Reducció de textos escrits
 - Elaboració de recensions:
 - Lectura del text.
 - Resum escrit del contingut.
 - Recopilació i anàlisi de les informacions sobre l'autor, l'obra i l'època.
 - Valoració personal argumentada.
 - Redacció de la recensió tot seguint un guió previ facilitat pel professor i adequat al tipus d'obra.
- Confecció de quadres-resum.
 - Diferents tipus d'esquemes i gràfics (dibuixos esquemàtics, quadres sinòptics...).
- Integració d'informacions escrites procedents de textos diversos referits a un mateix tema, individualment i en grup.
- Reconeixement i elaboració de textos escrits segons la seva estructura interna: diàleg, narració, descripció i iniciació a l'argumentació.
- Distinció i confecció de textos escrits segons el grau de formalitat: textos de la vida quotidiana (informals, periodístics, formals), literaris o d'intenció literària.
- Elaboració d'un text escrit atenent els elements no lingüístics (títols, marges, espais, suports...) i lingüístics textuais: ordre i expressió i coherència de les idees; morfosintàctics, lèxics i ortogràfics.

- Presentació amb claredat, ordre i correcció de tot tipus de treballs d'expressió escrita.
- Distinció de diferents tipus de textos segons el nivell del llenguatge col·loquial, estàndard i culte.
- Diferenciació de les funcions del llenguatge en diferents missatges orals i escrits.
- Anàlisi de fragments breus de missatges orals, espontanis per reconèixer les característiques i recursos propis de la llengua parlada.
- Transcripció d'un missatge oral.
- Transformació d'una transcripció.
- Lectura, audició i observació de missatges oferits pels mitjans de comunicació, per conèixer-ne la configuració.
- Elaboració de tots tipus de missatges adequats a cada un dels mitjans de comunicació.

Llengua literària

- Reconeixement de les característiques del registre literari a partir de l'observació de diferents textos.
- Lectura, anàlisi i comentari de les obres dels/les autors/es més representatius/ves de la literatura catalana, relacionant-les entre si i també amb el context cultural, social i històric.
- Elaboració de textos literaris o d'intenció literària.

Lèxic

- Utilització de tot tipus de diccionaris com a ajut a l'ortografia, a la classificació gramatical de les paraules i a la definició de conceptes.
- Reconeixement entre significat propi i significat figurat.
- Distinció, interpretació i utilització de les paraules derivades.
- Distinció, interpretació i utilització de les paraules compostes.
- Identificació de locucions, frases fetes, modismes, refranys, proverbis i aplicació en un context adient.
- Reconeixement de les relacions entre mots d'ús quotidià pel seu significat, i aplicació en l'elaboració de textos (sinonímia, antonímia, polisèmia, lexicalització, el sentit figurat, camp lèxic, camp semàntic, connotació i denotació).
- Reconeixement i utilització de diferents formes lèxiques segons el nivell de llenguatge al qual pertanyen.
- Distinció i ús de vocabularis bàsics, especialitzats i generals.
- Reconeixement dels barbarismes lèxics.

Gramàtica

- Observació i anàlisi de constants de diversos textos de creació aliena i d'elaboració pròpia per induir normes morfològiques i sintàctiques i perfeccionar l'expressió escrita.

- Reconeixement de diversos tipus d'oracions segons l'entonació, relacionant-los amb els signes de puntuació
- Observació dels barbarismes morfosintàctics

L'home i la llengua

- Observació i resum de les principals etapes de la normalització i de la situació actual, prenent com a referència els aspectes bàsics de la història de la llengua.
- Localització en mapes dels principals dialectes de la llengua catalana.
- Observació amb diversos mitjans àudio-visuals de les principals varietats dialectals.
- Observació a textos orals i escrits de les diferències entre llengua dialectal i llengua estàndard

Actituds

Llengua parlada i escrita

- Comportament atent davant l'emissió d'un missatge oral.
- Comportament emocional (alegria, tristesa, angoixa, ironia, sarcasme) d'acord amb l'emissió d'un missatge.
- Hàbit de presentació de tot tipus de treballs d'expressió escrita amb claredat, ordre i correcció.
- Responsabilitat envers l'ús correcte de la llengua, atenent els aspectes tant lingüístics com no lingüístics.
- Actitud crítica enfront de qualsevol text escrit.
- Hàbit de lectura com a font de coneixements, de plaer i de projecció personal.
- Consciència de la necessitat d'usar la llengua catalana parlada i escrita en la comunicació social i personal.
- Interès pels mitjans de comunicació iconogràfics, escrits, orals i àudio-visuals.

Llengua literària

- Valoració de la literatura com a mitjà per interpretar i veure de manera diferent la realitat.
- Valoració de la literatura com a manifestació de la cultura dels pobles.
- Interès per expressar les pròpies idees, sentiments i fantasies a través de la literatura
- Mitjançant l'hàbit de lectures literàries, desenvolupament d'un criteri personal i un cert grau d'autonomia.

Lèxic

- Predisposició a l'ús de tot tipus de diccionaris com a ajut a l'ortografia i a la classificació gramatical de les paraules
- Preocupació per depurar l'expressió pròpia de barbarismes

Gramàtica

- Interès per conèixer el funcionament de la llengua com a sistema.
- Preocupació per adequar les normes convencionals a l'expressió escrita
- Interès per evitar els barbarismes morfosintàctics

L'home i la llengua

- Valoració de la riquesa que aporta la diversitat lingüística
- Respecte pels usuaris dels diversos parlars
- Atenció a la situació sociolingüística dels Països Catalans
- Sensibilització crítica envers aquells aspectes que reflecteixen valors i prejudicis (classistes, racistes, sexistes) per tal d'eliminar-los
- Consciència i valoració positiva dels llaços que hi ha entre les persones, el territori i la llengua pròpia.
- Adquisició de consciència lingüística i desenvolupament de conductes positives envers la normalització lingüística a l'àmbit escolar i extraescolar.
- Adquisició de la consciència de pertànyer a una comunitat social i històrica determinada.

A l'hora d'establir els criteris metodològics aplicables a la programació de llengua és necessari tenir en compte una sèrie de factors que intervenen directament en l'ensenyament i en l'aprenentatge:

Orientacions metodològiques

Els/les alumnes als quals va dirigida la programació

L'ensenyament s'ha de basar en la teoria constructivista o aprenentatge significatiu que assenyala que el desenvolupament i l'aprenentatge humà són bàsicament el resultat d'un procés de construcció; quan s'introdueix l'aprenentatge d'un nou contingut, l'alumne/a construeix significats, representacions o models mentals i no a partir del "no res" sinó a partir de les seves idees o representacions prèvies, i això implica un coneixement de cada grup-classe i de les particularitats de cada alumne/a.

És molt necessari realitzar un diagnòstic inicial que permeti conèixer quin és el punt de partida a nivell de coneixements, d'habilitats o de valors dels alumnes a partir dels quals es podrà seguir al màxim el seu ritme d'aprenentatge i de maduració.

Aquest diagnòstic no ha de consistir únicament en qüestions ortogràfiques sinó també morfosintàctiques, lèxiques, històriques, sociolingüístiques, orals i escrites. I ha de fer referència tant a conceptes com a procediments i actituds.

Per altra banda convé també aproximar-se a l'ambient familiar, social, amistos, del poble de l'alumne/a perquè aquest coneixement podrà guiar l'elecció d'activitats, lectures, textos, treballs segons els interessos i ajudarà a detectar les mancances de cada un/a (Ex Si sabem que un/a alumne/a pertany a una família en la qual predomina un ambient favorable i habitual a la lectura i a l'ús de la llengua pròpia, no caldrà insistir, en el seu cas, en aquest aspecte).

Naturalment en la majoria de grups ens trobarem amb individus ben diferenciats, amb bagatges culturals també molt diversos i per tant haurem d'aplicar una metodologia, unes unitats didàctiques i unes activitats que permetin avançar en l'aprenentatge a ritmes diferents.

Els objectius a aconseguir i la determinació dels continguts

Tenint en compte la diversitat de l'alumnat de la qual parlàvem abans, és obvi que la consecució dels objectius serà també diferent encara que convé que marquem uns mínims assolibles per tot el grup.

Es important que des d'un principi els/les alumnes coneguin quins són els objectius que han d'aconseguir, la qual cosa contribuirà a fer-los més responsables i més autònoms/les en la seva tasca d'aprenentatge.

Per tal d'aconseguir els objectius establerts a l'àrea de llengua, s'han de treballar tota una sèrie de continguts que fan referència a tres aspectes de l'aprenentatge: Conceptes, Procediments i Actituds. És molt important partir de la idea que tots tres són imprescindibles. Cap d'ells no resulta suficient sense els altres.

Per exemplificar-ho, pensem en alguns casos que solen abundar en els nostres centres: Si un/a alumne/a que ha assimilat molt bé els conceptes i els procediments, no ha modificat gens la seva actitud negativa quant a l'ús en tots els àmbits de la llengua i el respecte de tots els parlants, és evident que l'objectiu general no s'ha complert de cap manera.

En observar la relació d'objectius i de continguts del 2n. cicle i del 3r. curs de l'ESO, hom s'adona que la majoria d'ells coincideixen.

Exceptuant alguns casos concrets de lèxic, sintaxi i sociolingüística, la complexitat dels quals els situa al darrer curs del cicle, els continguts de llengua són aspectes que els/les alumnes han de conèixer tan prest com sigui possible.

Això significa que resulta forçat fragmentar molts dels continguts entre els diferents cursos que componen l'etapa.

Els/les alumnes han de treballar en aquest curs tots els aspectes bàsics de la llengua oral, escrita, lèxic, gramàtica, i sociolingüística i és tasca de l'ensenyant de cada grup adequar-los al seu nivell. En anys successius s'hi tornaran posar en contacte de manera diferent a un nivell superior i els acabaran d'assolir.

No hem d'oblidar que, com hem dit abans, no tots els/les alumnes aconseguiran de la mateixa manera tots els objectius i per això es fa més difícil la fragmentació.

No obstant això, és evident que existeixen dins molts dels continguts qüestions més o menys dificultoses. Per aquest motiu l'ordenació dels apartats de cada un dels continguts indica l'ordre en què convé que s'introdueixin als/les alumnes.

El material a l'abast

No cal dir que la situació ideal és tenir a l'aula tot tipus de material. Això no és possible en la majoria de casos i no queda més remei que compartir-ho amb altres grups del centre.

El material i les activitats, han d'ésser d'origen molt divers i d'acord amb les necessitats i interessos del món actual. Convé per tant adequar-se a les noves tecnologies. Així podem parlar de cassettes, vídeos, discs, ràdio, ordinador, retroprojectors, mapes, diccionaris, llibres diversos de consulta lingüística i literària, enciclopèdies, diaris, revistes... Aquests mitjans són molt importants perquè ofereixen la possibilitat d'introduir dins l'aula fets, experiències orals, escrites, iconogràfiques... del món extraescolar.

Els/les alumnes han d'aprendre a utilitzar-los, a conèixer-ne les possibilitats, limitacions i importància de cada un i al mateix temps a respectar-los i a fer-los part de la seva activitat.

Pel que fa a les lectures, i a mode d'exemple, es podria recomanar un sistema d'intercanvi: cada alumne/a, a principi de curs, aporta un llibre que durant el període escolar forma part d'una biblioteca d'aula i mitjançant préstec, segons les pròpies capacitats s'amplia la possibilitat de lectura a tants llibres com alumnes hi ha.

Les unitats didàctiques i les activitats

Les unitats didàctiques han d'ésser elaborades partint de la idea que han de reunir el màxim d'aspectes que componen la programació. Si per una banda som partidàries de la interdisciplinarietat entre matèries diferents, molt més ho som entre aspectes diferents de la mateixa àrea. Així, per tant, cada unitat ha de tenir com a finalitat avançar en la consecució d'objectius de llengua parlada, llengua escrita, llengua literària, lèxic, gramàtica...

Les activitats que corresponen a aquestes unitats han de comptar amb la diversitat justa i precisa de manera que l'alumne/a no s'avorreixi, no es cansi, ni tampoc no es despisti ni confongui. És important també que sigui diversa la manera de treballar-les: en grup (petit o gran), en parelles i individualment.

El/la professor/a

La tasca del/la professor/a dins l'aula és la de planificar, conduir, cercar estratègies, dirigir i servir de model per aconseguir que l'alumne s'impliqui al màxim en el procés d'aprenentatge d'acord amb un dels sistemes metodològics més efectius: la creació de conflictes. És a dir, l'ensenyant, amb les activitats preparades, ha de provocar que l'alumne/a s'adoni de la necessitat personal d'adquirir uns determinats coneixements.

S'ha d'establir entre alumnes i professor/a una relació d'intercanvi d'impressions i de comunicacions que possibilitarà que el/la professor/a conegui el ritme d'aprenentatge i les dificultats individuals que poden conduir-lo a modificar una determinada metodologia.

En aquest apartat no tractarem especialment cada un dels aspectes que componen la programació. La relació dels objectius terminals ja orienta sobre la

metodologia a seguir. No obstant això hi ha uns temes concrets respecte als quals interessa fer alguns aclariments.

La lectura és una activitat imprescindible tant a l'aula com a fora de l'aula. Han d'escollir-se textos, contes, novel·les de diversa índole, adequats als interessos de l'adolescència. Aquestes lectures han de concloure amb una recensió on els/les alumnes han d'exposar la seva opinió. S'ha de tenir en compte, però, que aquest treball no ha d'allunyar l'alumne/a del principal objectiu de la lectura: el plaer de llegir i el propi enriquiment cultural.

És molt possible que a cada grup-classe trobem alumnes amb dificultats ortogràfiques greus. És evident que, en aquests casos, serà útil la realització d'exercicis específics, evitant-ne sempre l'abús.

Per altra banda la gramàtica no ha de considerar-se una finalitat en si mateixa. No consisteix en la introducció de teories científiques sinó que ha de servir a l'alumne/a per reflexionar sobre la llengua quan cada un dels elements lingüístics utilitzats ho requereixin.

Principis generals del disseny d'activitats

Els principis més generals per dissenyar activitats ja vénen imposats, en part, per la relació d'objectius del curs, per la relació de continguts de concepte i sobretot de procediment i d'actitud i per les orientacions metodològiques. Això significa que, per actuar amb coherència, s'haurà de fer referència a algunes de les idees ja esmentades.

Un tema important és l'adequació de les activitats al temps de què es disposa per treballar-les. S'ha d'intentar que la seva estructuració en parts s'avengui a les sessions de classe, sense que la interrupció en minvi l'efectivitat. Sempre s'ha de comptar amb un temps suficient per l'explicació i per fer, si cal, consultes, aclariments, intervencions espontànies dels/les alumnes...

Les activitats han de tenir aspectes "oberts" perquè puguin ésser realitzades pels/les alumnes avantatjats i pels més endarrerits, sense que s'obstaculitzi el treball del grup-classe.

És convenient que cada objectiu tenguí les activitats concretes corresponents per garantir-ne l'assoliment. De totes maneres això no significa crear activitats aïllades per a cada aspecte. S'han d'evitar, precisament, aquells exercicis específics d'ortografia, morfosintaxi... deslligats d'altres elements de l'expressió escrita, exceptuant naturalment aquells casos, ja esmentats, en què un o més alumnes presenten dificultats greus. Les activitats han de partir de la base de l'aprenentatge significatiu. És molt més efectiva una activitat la primera passa de la qual demostra a l'alumne/a que té la necessitat d'adquirir uns coneixements determinats, i molt més quan aquest primer plantejament fa referència a un tema interessant i motivador per als/les alumnes.

Les activitats han d'ésser realitzades en grup, gran o petit, en parelles o individualment.

En cada cas el/la professor/a ha de donar unes pautes molt clares i n'ha de seguir de prop la realització per garantir-ne l'èxit.

Convé que cada una de les activitats contengui algun tipus de text, oral, escrit, iconogràfic, àudio-visual, de tipologia i estructura molt diversa. Aquesta

diversitat ha d'ésser controlada de manera que respongui als objectius per aconseguir

El treball que girarà entorn a aquest text ha d'anar acompanyat de la producció de textos de tot tipus, si bé s'han d'evitar els massa especialitzats

Les activitats poden agrupar-se per unitats didàctiques molt diverses segons els condicionants dels quals s'ha parlat en altres apartats. Fins que es coneix el grup al qual van dirigides no pot concretar-se'n la forma. De totes maneres una de les possibilitats d'organització capaç d'ésser adaptada és la de formar blocs mensuals o trimestrals.

Aquests blocs giraran al voltant d'un centre d'interès que posarà en relació una sèrie de continguts ben diversos. El fet de presentar-los relacionats entre si, respon a la necessitat de reproduir en el treball escolar la realitat del món extra-escolar que viuen els/les alumnes, on tots els fets es presenten connectats

Les activitats que s'han de dissenyar per constituir els blocs són molt variades. Una de les classificacions existents segons la finalitat que persegueixen és

- D'introducció-motivació: per interessar, implicar l'alumne/a en el tema
- De coneixements previs: per conèixer les idees, opinions sobre el contingut en qüestió
- De desenvolupament: per conèixer els conceptes, procediment o actituds noves i comunicar a la resta la feina feta.
- De consolidació: per contrastar idees noves amb les prèvies, aplicant-hi els aprenentatges nous.
- De reforç: per a alumnes amb necessitats especials
- De recuperació: per a alumnes que no han assolit els coneixements treballats.
- D'ampliació: per a alumnes que han realitzat de manera satisfactòria les activitats de desenvolupament.

El/la professor/a ha d'escollir aquelles que creu convenientes per a cada unitat.

L'èxit del treball realitzat amb els/les alumnes i l'assoliment dels objectius, depèn en definitiva de tota una sèrie llarga de factors; a part dels ja esmentats:

- la tasca del/la professor/a.
- les possibilitats materials.
- les possibilitats temporals.
- l'ambient del centre i grup.
- l'actitud lingüística del centre, i de l'equip educatiu del grup.
- la coordinació entre departaments.
- la coordinació entre professors/es de llengües.
- la coordinació entre professors/es del seminari de llengua catalana
- ...

Tots aquests depenen d'altres aspectes de l'ensenyament que tenen tanta o més importància que la pròpia matèria.

Materials útils

Ja hem dit que un dels elements a tenir en compte a l'hora de programar les activitats d'aula és el material a l'abast per transmetre els continguts necessaris per tal d'assolir els objectius proposats. Aquest ha de ser adequat a l'alumne/a per la seva etapa evolutiva i ha de tenir un valor educatiu.

El material ha de permetre aspectes importants per desenvolupar a les activitats (la concentració, el gust estètic, la creativitat, l'ampliació de coneixements, la participació dels alumnes, el desenvolupament del plaer, la possibilitat de recerca...)

És possible que l'ús del llibre de text hagi impedit una reflexió més acurada respecte al material que feim servir a l'aula i per tant és important descartar-lo com a única eina de l'ensenyament. Això no vol dir que no s'hagi d'utilitzar mai, sinó que s'ha d'evitar uniformitzar el coneixement.

És important l'elaboració de material propi i la creació d'una documentació apropiada als/les alumnes i al context.

En l'operativitat d'una programació d'aula basada en unitats didàctiques s'ha d'escollir el material de classe tenint en compte dos aspectes: aquell que es pot treballar amb tot el grup-classe i el més individual, i que sempre ha de pretendre desenvolupar diverses capacitats alhora, per això qualsevol classificació ha de defugir de compartiments estancs.

Una possible classificació podria ser:

- Material per tractar diversos tipus de continguts: llibres de text, diccionaris, carpetes, fitxes, quaderns de treball, dossiers elaborats pels/les alumnes...
- Material d'ampliació i recerca: biblioteques temàtiques, fitxes autocorrectives...
- Material lúdic: jocs didàctics, jocs d'estratègia i simulació...
- Material àudio-visual i informàtic: diapositives, vídeo, discos, cintes de cassett, programes d'ordinador...

Si en el moment de la programació de les activitats es fa constar quin material necessitam, això no només ajudarà a fer una reflexió prèvia, sinó que ens farà recordar allò que es necessita per millorar el procés d'aprenentatge.

criteris d'avaluació

Al *B. O. E.* del 6 de setembre de 1991 s'estableixen els criteris d'avaluació per a tota l'etapa de l'Educació Secundària Obligatòria. A continuació reproduïm aquells que corresponen al nivell de 3r. curs de Secundària Obligatòria:

1. *Elaborar un resum, oral i escrit, d'una exposició o debat oral sobre un tema determinat.*

El criteri intenta comprovar, bàsicament, dos aspectes: comprensió (contingut essencial del missatge rebut: idea o idees fonamentals, secundàries; elements contextuals, coherència interna, argumentacions...) i expressió (oral o escrita: ordenació, gradació, claredat, concisió, adequa-

ció...) El grau de comprensió quedara reflectit en la fidelitat de la reproducció del missatge rebut. L'avaluador parará esment en l'ús que l'alumne/a faci de les tècniques del resum.

2. *Sintetitzar oralment el sentit global de textos escrits, de tipus diferents i de distint nivell de formalització, amb identificació de la intencionalitat, distinció de les idees principals de les secundàries, reconeixement de possibles incoherències o ambigüitats de contingut i amb formulació d'una opinió personal.*

Hom pretén d'avaluar les capacitats de selecció, de relació i de síntesi de l'alumne/a al llarg del procés de comprensió (paral·leles a les exposades en el criteri precedent) i, alhora, la fluïdesa i adequació de l'expressió. La formulació de l'opinió personal ha de basar-se en les informacions, idees, argumentacions, ideologia, intencionalitat... del text i no ser exclusivament una afirmació sense base referencial i buida de contingut.

3. *Integrar informacions escrites procedents de textos diversos referits a un mateix tema, amb la finalitat d'elaborar un text de síntesi que reflecteixi les informacions i punts de vista principals així com el propi parer.*

El criteri pretén avaluar la capacitat de resposta davant una proposta complexa. La capacitat comprensiva vendrà demostrada per la capacitat de consulta i valoració crítica de diverses fonts i per la capacitat d'extreure'n conclusions pròpies fonamentades en les informacions rebudes a través dels textos consultats i els coneixements prèviament adquirits.

4. *Exposar oralment un tema, després d'una planificació prèvia, amb seqüenciació lògica en la presentació de les informacions i arguments i amb adequació del llenguatge al contingut, a la intenció i a la situació comunicativa.*

Hom busca constatar la capacitat dels/les alumnes per ajustar l'exposició oral de les seves idees a un pla preelaborat. Els elements aptes per despertar i mantenir l'atenció dels receptors també són contemplats des de l'òptica d'aquest criteri, tant els que suposen una qualitat comunicativa de naturalesa estrictament verbal com d'altres procediments complementaris de l'expressió oral (entonació, volum de la veu, gest, mirada...).

5. *Produir textos escrits amb estructura interna diferenciada, de tipus diferents, amb ús de distintes tècniques de comunicació tenint cura de l'adequació a la situació comunicativa i als criteris de correcció establerts.*

El criteri proposa la comprovació de la capacitat dels/les alumnes de compondre tot tipus de textos escrits, amb adequació al context comunicatiu i amb correcta aplicació de les pautes i tècniques expressives adients. Correlativament, hom ha de comprovar l'ús apropiat dels procediments expressius de cohesió (repeticions, el·lipsis, usos pleonàstics dels pronoms...), dels connectors i de les construccions sintàctiques simples i compostes. L'avaluació comportarà també la consideració d'aspectes formals dels escrits (marges, disposició del text, lletra clara...).

6. *Treballar sistemàticament (individualment i en equip) fent ús de diferents fonts d'informació, amb utilització de tot tipus d'instruments lingüístics i*

gràfics per a la consulta i classificació, en el marc de treballs senzills d'investigació

El criteri ens avisa sobre la necessitat de considerar la capacitat de l'alumne/la per investigar, ell sol o en equip, amb concordança amb la seva edat i formació. L'alumne/a haurà de conèixer mètodes i tècniques d'ordenació i classificació dels recursos de consulta del Centre i de l'entorn al seu abast (particularment les biblioteques). Endemés del coneixement dels sistemes de treball el criteri ha de servir per valorar la planificació de l'activitat, l'organització, el desenvolupament, les discussions, les conclusions, els processos, en definitiva, que han de conduir als fins proposats.

7. *Integrar en els textos escrits les normes derivades de les convencions ortogràfiques, amb atenció a l'adequació de les estructures morfològiques i sintàctiques, en benefici d'una plena comunicació.*

El criteri avaluatiu centra la seva atenció sobre la capacitat d'aplicació d'allò que l'observació, la reflexió i la pràctica (principalment en el cas de l'ortografia) possibiliten quant a l'aconseguitment d'una expressió escrita amb un grau de formalització suficient per poder servir de model i de base per a d'altres possibilitats expressives. La valoració es basarà fonamentalment en la ponderació de l'aplicació dels conceptes adquirits per a la millora de la llengua escrita, és a dir, serà de caràcter funcional i no quantitatiu de base conceptual. La correcció de la llengua escrita, observada de forma sistemàtica (i, per tant, sistemàticament considerada) és un objectiu a aconseguir per tot l'equip de professors/es, per tant, el criteri avaluatiu ha de ser tingut en compte a un nivell que ultrapassa el de professor/a de l'àrea.

8. *Utilitzar la reflexió sobre els mecanismes de la llengua i els seus elements formals (marques d'adequació, l'oració, lèxic) per a una millor comprensió dels textos aliens i per a la revisió i millora dels propis.*

El criteri busca avaluar si l'alumne/a s'adona del funcionament dels elements lingüístics en diferents nivells (relacionants del text amb el context, estructuració dels textos...) per interpretar i produir o revisar textos. Un aspecte remarcable a considerar, principalment en referir-nos a la introducció de nivells més cultes, és el llenguatge científic i la seva adquisició i ús pertinent gradual. En aquest sentit cal no oblidar que la valoració ha de ser sempre respecte a la situació comunicativa (adequació) i mai no s'han de valorar només determinats nivells d'ús de la llengua escrita, sinó que cal cercar un equilibri entre la globalitat i la concreció.

9. *Identificar el gènere al qual pertany un text literari no fragmentari llegit, reconèixer els elements estructurals bàsics i els grans tipus de procediments retòrics que hi apareixen i emetre una opinió personal valorativa sobre el que s'ha llegit.*

El criteri ha de comptar sempre amb el fet que la finalitat última de la lectura és consolidar l'hàbit lector amb insistència sobre els aspectes de plaer i gaudi (s'hauran de valorar juntament amb els aspectes quantitius els qualitius). El criteri en concret fixa l'atenció en el nivell d'adquisició d'uns conceptes elementals i del seu funcionament que marquen la identi-

tat del text literari i permeten copsar el grau d'assumpció per part de l'alumne/a de la globalitat del missatge

10. *Produir textos amb intenció literària, fent servir conscientment estructures de gèneres i procediments retòrics, amb us de models de la tradició literària.*

El criteri pretén de comprovar si l'alumne/a és capaç de donar forma literària a les seves vivències, pensaments i emocions fent servir el bagatge estructural i conceptual treballat a l'aula. L'exemple de textos literaris d'autors reconeguts pot servir de suport a la finalitat proposada. Un altre factor a valorar és la capacitat dels/les alumnes per interrelacionar la literatura amb la seva presència als mitjans de comunicació i difusió social (premsa, ràdio, TV, cinema, canço...)

11. *Identificar, mitjançant la comparació de textos diferents, els principals dialectes de la Llengua Catalana i integrar-los en una concepció globalitzadora de la llengua.*

Amb aquest criteri es tracta de valorar el fet que basant-se en l'anàlisi de les mostres textuais (orals i escrites) els/les alumnes siguin conscients de la unitat de la Llengua Catalana i valorin les diferents varietats geogràfiques com a riquesa patrimonial comuna. Tot partint de la realitat més propera a l'alumne/a (la parla d'un company, d'un mestre; les variants d'una rondalla o canço tradicional; gravacions de converses espontànies de la ràdio o la TV...) cal defugir de concepcions teoricistes sense suport documental. No oblidem que tractam de valorar prioritàriament actituds i valors en comptes de conceptes.

12. *Identificar, localitzar i descriure fenòmens de contacte de la Llengua Catalana amb altres llengües.*

El criteri busca comprovar l'existència del coneixement del parentiu de la Llengua Catalana amb les llengües romàniques veïnes, l'extensió territorial i les interferències entre elles. Com en el cas del criteri anterior, hom es basarà particularment en la realitat més propera a l'alumne/a.

Recomanacions per a l'avaluació del projecte

Abans de començar una activitat d'aprenentatge cal que els/les alumnes coneguin què pretenem que assolisquin en el decurs de l'aprenentatge d'aquest tema, és a dir quins objectius didàctics ens hem plantejat

Han de conèixer també, d'antuvi quines tipologies d'activitat d'avaluació pensam establir i amb quins criteris generals en jutjarem el resultat

Si com ja hem dit els/les alumnes aprenen a partir dels esquemes de coneixement que prèviament posseeixen, cal establir d'entrada una *avaluació inicial* amb la qual es pretén ubicar i saber els esquemes de coneixement, el nivell de domini i les habilitats prèvies que tenen els/les alumnes abans d'iniciar un nou aprenentatge. Aquesta avaluació ha d'ésser global (de conceptes, de procediments i de valors) i total o sectorial (una prova d'un tema en concret o un conjunt de proves que considerin diversos apartats: comprensió oral, lectura, expressió oral i escrita, lèxic). El resultat d'aquesta prova ha de permetre conèixer la situació de cada alumne/a i alhora l'observació d'aquest resultat individual ens permetrà conèixer la situació del grup. Aquesta avaluació inicial determina el ritme i l'estratègia d'aprenentatge.

L'estudi del procés i del progrés de l'alumne/a de manera continuada i la seva relació amb les tècniques individualitzades donen com a resultat l'*avaluació formativa* que s'aplica durant el procés d'aprenentatge i mitjançant diverses tècniques (observació sistemàtica, proves orals, escrites, registres anecdòtics...) que ens permetran detectar les dificultats, avenços, errors conceptuals o de programació etc. A partir d'aquesta informació podrem modificar les estratègies tant del nostre ensenyament com a professors/es com de l'aprenentatge dels/les alumnes.

L'*avaluació sumativa* es fa en acabar la seqüència d'aprenentatge per comprovar l'eficàcia del procés. Mitjançant tècniques d'avaluació que intenten veure com els/les alumnes utilitzen els continguts apresos registrarem el grau d'assoliment dels objectius. Aquesta avaluació mesura els resultats de l'aprenentatge.

Orientacions per a l'avaluació

És la suma de la formativa i la sumativa i es la que ens permet accedir a una altra seqüència d'aprenentatge

Observacions generals sobre l'avaluació

Referent a l'alumne/a.

- S'avaluen els progressos efectuats per l'alumne/a des del punt de partida, és a dir des del començament d'una unitat.
- També en relació a l'alumne/a, el/la professor/a de llengua de 2n cicle de secundària ha de posar especial èmfasi a inculcar en els alumnes la necessitat d'estudiar: fixar l'atenció en un determinat contingut fins a assimilar-lo i poder-lo recuperar en el moment adequat. Això vol dir treballar i esforçar-se fins a adquirir l'hàbit d'estudi. El/la professor/a de llengua l'ha de valorar com un aspecte important.

Referent al criteri

Si creiem que cada alumne/a ha d'assolir *uns nivells mínims irrenunciables* cal considerar la situació del grup per tal de programar les activitats per a tots els/les alumnes en general, les de reforç per als qui estan en situació més deficiente i, si cal, aquelles que permeten que alguns/es alumnes progressin per sobre dels mínims.

La recollida d'informació sobre els progressos de cada alumne/a pot ésser feta de diverses maneres:

- Elaborant una fitxa per a cada alumne/a que ens permeti una observació més o menys sistemàtica on haurien de constar els apartats en què dividim la matèria i els aspectes que es treballin.
- Dissenyant proves generals més o menys objectives segons allò que es vulgui comprovar. Aquestes proves han d'ésser de correcció simple i han de facilitar informació perquè l'alumne/a sàpiga què ha de fer per millorar.

Per acabar, l'avaluació ha d'ésser concebuda com a eina de treball i d'investigació que el/la professor/a pot tenir per replantejar-se el procés d'ensenyament o d'aprenentatge i ens ajuda a ésser més sensibles per captar i explorar el que passa a l'aula. L'avaluació no és doncs un sistema de classificació dels/les alumnes segons el qual uns estan més amunt de l'escala classificatòria que altres. No és doncs una finalitat de l'ensenyament sinó un mitjà.

Introducció a la premsa escrita

3.^{er} E. S. O.

La intenció, a l'hora de confeccionar aquest material, és proporcionar un esquema de treball que serveixi als/les professors/es i als grups d'alumnes, per començar un curs caracteritzat per la novetat i la manca de temps de precisió.

Amb aquest bloc dedicat a la premsa escrita, hem volgut mostrar una manera possible de connectar aspectes lingüístics que tradicionalment es tractaven en compartiments deslligats, de forma que es treballin globalment. El que es pretén és transmetre la idea que per impartir uns determinats conceptes, procediments i actituds és convenient cercar un fil conductor que els lligui per tal que els alumnes en vegin la utilitat.

Cada seminari o professor/a trobarà la manera que resulti més vàlida i efectiva. En cas que faci servir el material que presentam a continuació hem de dir que es tracta d'un esquema de feina orientatiu que obre camins i inicia qüestions que, segons el nivell, interessos, caràcter ... dels/les alumnes, haurà de completar a través d'exercicis i activitats d'aprofundiment.

Mitjançant el bloc destinat a la premsa escrita, es treballaran els objectius a través de continguts de procediment, actitud i concepte, corresponents a gairebé tots els aspectes de la programació (Llengua oral, Llengua escrita, Lèxic, Gramàtica, Dialectologia...) i especialment als mitjans de comunicació, el debat, les funcions del llenguatge, llengua i dialecte, la llengua estàndard, els sinònims, les frases fetes i els signes de puntuació.

En general el treball s'ha elaborat tenint en compte els criteris per a la selecció i elaboració d'activitats, aparegut al currículum de Llengua Catalana. Hem utilitzat materials reals i amb exercicis, en la majoria creats per a aquesta ocasió, però quan hem cregut que alguns exercicis proposats a determinats llibres de text eren interessants, no hem tengut escrúpols de reproduir-los en lloc de crear-ne de semblants i per ventura no tan elaborats.

Tot el treball proposat es basa, en la seva major part, en activitats que els alumnes han de realitzar individualment o en grup a classe o a casa. No hem determinat en cap moment altres tipus d'activitats que, de manera complementà-

Introducció

ria o com a conclusió, es poden realitzar durant el procés. Segons les possibilitats i el temps de cada grup serà interessant que efectueu alguna activitat com les que a manera d'exemple apareixen a continuació:

- Visita dirigida, en les activitats corresponents, a la Redacció d'un diari.
- Confecció d'una revista, formant entre tot el grup, diferents equips de treball: redacció, il·lustració, confecció de portades i contraportades, reportatges, notícies, cartes al director, entrevistes ...

Exercicis introdutoris als mitjans de comunicació

Observacions per al/la professor/a

S'hauria d'arribar, i s'hi arribarà sense dificultats, a la conclusió que els/les alumnes, per una banda, no tenen l'hàbit de llegir, veure o escoltar les informacions periodístiques; i per l'altra que el poc que coneixen no és precisament en català. Davant aquest fet, es deduirà que convé apropar-los als mitjans de comunicació, en aquesta ocasió a la premsa escrita, i en la llengua del lloc on vivim.

Exercicis introductoris a la premsa escrita

(Per conèixer la configuració de la premsa, especialment catalana).

1. Responeu aquesta enquesta inicial sobre els mitjans de comunicació en català.

a) Tu o la teva família estau subscript a qualche diari o revista periòdica?

NO _____ SI _____ : quin/a _____

En català _____ en castellà _____

b) Quin canal de TV mires *generalment*?
(només una resposta)

c) Llegeixes cada dia algun diari i periòdicament alguna revista d'informació general?

NO _____ SI _____ : quin/a _____

En català _____ en castellà _____

d) Escoltes la ràdio alguna vegada?

NO _____ SI _____ : quina emissora? _____

En català _____ en castellà _____

e) Quins diaris coneixes que utilitzin com a única llengua la catalana?

A través de qui o què els has conegut?

h) Quina/es revista/es coneixes en llengua catalana?

A través de qui o que les has conegut?

- Recopilau entre tots les respostes (pot ser a la pissarra) Us pot servir l'esquema següent:

Resultats de l'enquesta inicial sobre el coneixement dels mitjans de comunicació en català

Preguntes	a) N.º R.	b) N.º R.	c) N.º R.	d) N.º R.	e) N.º R.	f) N.º R.
R E S P O S T E S	NO: _____	TV3 _____	NO _____	NO _____	Nom dels diaris:	Nom de les revistes:
	SI: _____	C33 _____	SI _____	SI _____	—	—
	En Català: _____	C9: _____	En Català _____	En Català: _____	—	—
	En Castellà: _____	TV1: _____	En Castellà _____	En Castellà _____	—	—
	Nom: _____	TV2: _____	Nom: _____	Nom: _____	—	—
		T5: _____			—	—
		A3: _____			—	—
		C+: _____			Coneixement: _____	Coneixement: _____
					—	—
					—	—

** (N.º R.) = Nombre de respostes.

- Elaborau, individualment, un breu comentari escrit sobre els resultats de l'enquesta.
- Llegiu alguns comentaris i conjuntament treis-ne les conclusions més importants que tots escriureu posteriorment.

Observacions per al/la professor/a

Es pot utilitzar el diari "Avui" més actualitzat, per això hem deixat en blanc un espai (F) perquè s'hi pugui col·locar el nom que convengui segons el contingut del diari que al seu moment es repartirà als grups d'alumnes.

Introducció a la premsa escrita

Tots els/les alumnes heu de tenir un exemplar del diari "Avui".

- Exercici per realitzar en grup i individualment

La premsa

(Individualment o per grups de dos)

- A) Fullejau el diari i contestau les preguntes següents, apuntant el número de la pàgina on apareix la informació
- Qui és el director de la publicació?
 - Quants d'anys té la publicació?
 - Quin nom té el diari?
 - A quina pàgina apareix la secció "Societat"? Esmentau alguns articles i autors que hi apareixen
- B) Fent servir aquestes frases com a model, escriviu dues preguntes més sobre informació que trobeu a la publicació. Després canviau-les amb les del/la vostre/a companya i contestau les seves.
- C) Apunteu el nom de tres persones que signin articles en aquesta publicació. Donau els noms al/la vostre/a company/a perquè apunti els titulars dels articles que han escrit aquestes persones.

Nom de l'autor/a	Títol de l'article

- D) Pensau en la vostra família. Apunteu els membres de la família i els anys que tenen. Ompliu la tercera columna amb els títols dels articles que creis que poden interessar cada membre de la família.

Membre	Anys	Títol

- E) Cercau 4 notícies, una per a cada un d'aquests llocs: Països Catalans, Espanya, Món.

	Països Catalans	Espanya	Món
Qui és el protagonista?			
Què ha passat?			
Com ha passat?			
Quan ha passat?			
On ha passat?			

— Intentareu, ara, crear una notícia, seguint aquest esquema.

Un parell d'alumnes diferents contestareu les preguntes anteriors, en veu alta. Una vegada inventada la notícia, cada alumne/a, per escrit i individualment, la referà i en donarà una informació més completa i no tan objectiva.

- F) Cercau una fotografia: _____

Feis-ne una descripció. Observau a quin article correspon i llegiu-lo. Després contestau a la pregunta següent: Si haguéssiu estat el redactor hauríeu triat una imatge com aquesta?

Raonau la resposta.

- Si haguéssiu de donar un premi a la major correlació TEXT/IMATGE en aquesta edició, quina triaríeu?

Observacions per al/la professor/a

La notícia

Si el/la professor/a ho troba, naturalment, pot substituir aquesta notícia per una altra de més actual, mentre contengui les característiques necessàries per fer l'exercici.

Anàlisi d'una notícia (tots els/les alumnes n'heu de tenir una fotocòpia).

"El CSN obrirà un expedient a l'empresa Medgenix per la fuga radioactiva".

- Lectura en veu alta per part d'un alumne. Aclariment de paraules desconegudes.
- Completau, individualment, aquesta graella amb fragments de la mateixa notícia.

Fet Principal	
Context General	
Antecedents	
Causa	
Conseqüència	
Expectatives	

(Escola Catalana n.º 281, pàgina 12).

- Responen les preguntes següents:
 - a) Fixau-vos amb la composició de la notícia i comentau els seus components (títol, subtítol, lloc de procedència, autor, cos).
 - b) Resumiu-la a partir de la graella anterior.
 - c) Quina és la intenció d'aquesta redacció: informar, provocar, criticar, elogiar...). Argumentau la resposta.
 - d) Determinau quina funció té el titular en relació al cos de la notícia. (informativa, valorativa o de reclam). Raonau la resposta.

(Escola Catalana n.º 281, pàg. 9).

- Posau les respostes en comú i comentau-les ordenadament.

diumenge, 29 de març de 1992

Donen d'alta els empleats

El CSN obrirà un expedient a l'empresa Medgenix per la fuga radioactiva

Redacció
MADRID — El Consell de Seguretat Nuclear (CSN) proposarà al ministeri d'Indústria l'obertura d'un expedient sancionador contra el laboratori Medgenix España, situat al municipi de Tres Cantos (Madrid), per no haver comunicat immediatament l'existència d'una fuga radioactiva a les seves instal·lacions.

Fons del CSN van informar que "si s'obre aquest expedient, per suposada negligència, serà el ministeri d'Indústria el que decidirà estipular la gravetat de la sanció".

L'Ajuntament de Tres Cantos, reunit ahir en sessió plenària, va acordar obrir una investigació sobre la situació legal del laboratori Medgenix, que opera en aquest municipi des del 1988, tot i que en el registre d'empreses de l'Ajuntament figura amb el nom d'Isoder. El ple va acordar també investigar si l'activitat desenvolupada per aquest centre és la mateixa per a la qual va sol·licitar permís.

Pel que fa als quinze treballadors afectats per la fuga radioactiva, i que ahir van ser donats d'alta, l'alcalde en funcions de Tres Cantos i especialista en medicina nuclear, José Luis Rodríguez, va dir que "no es poden predir les conseqüències a curt i llarg termini fins que no es conegui la quantitat exacta de molibdè 99 (element radioactiu per a la fabricació d'elements mèdics) que es va alliberar en l'accident".

L'alcalde en funcions de la localitat va tranquil·litzar ahir els veïns informant-los que no hi havia risc de radiació. En un principi, l'accident va fer témer la necessitat d'una evacuació de tot el poble. El trencament de l'ampolla que contenia l'element radioactiu, registrat dijous passat a les 11, no va ser comunicat pel laboratori Medgenix per causes que es desco-neixen. El laboratori Farmager, situat al mateix edifici que Medgenix, va ser qui ho va comunicar.

Cada grup comptarà amb la fotocopia d'un text diferent procedent del diari "Avui": carta al director, editorial, notícia, crònica, reportatge, entrevista, article d'opinió

Anàlisi de diversos articles de la premsa escrita (diari "Avui").

En grups de 3 o 4 alumnes.

- Llegiu l'article i aclariu amb el diccionari les paraules desconegudes, escrivint les definicions al vostre quadern de treball
- Descriviu les característiques formals que presenta: estructura, il·lustracions, títol, autor
- Resumiu el contingut del text destacant les idees principals de les secundàries.
- Elaborau un breu escrit que resumeixi l'opinió del vostre grup respecte al tema llegit.
- Identifiqueu la intenció de l'autor/a en escriure el text: opinar, protestar, informar, elogiar, provocar... Com l'aconsegueix manifestar?
- Trieu un/a portaveu del grup que posarà el treball en comú.
- A la pissarra, amb l'ajut del/la professor/a, elaborau un quadre-esquema, que serveixi per classificar i definir les característiques diferencials de cada un dels textos periodístics.

Model

Títol	Guerra a la prostitució infantil	La policia confisca a Barcelona la partida d'haixix més gran interceptada a Catalunya	S O S Albània	— Les batusses racials — Tot de germans grans	Hem portat el cas davant la Cort per evitar un drama humanitari	Jocs Olímpics i Catalanitat.	El nen matemàtic.
Identificació del text	Notícia	Crònica	Reportatge	Article d'opinió	Entrevista	Editorial	Carta al director.
Contingut	Informació precisa i no gaire llarga d'un succecs	Història d'un fet. (Més llarg que la notícia)	Recull d'informacions sobre un tema d'actualitat, amb il·lustracions bastant llarg	Crítica, lloançça, reflexió sobre un tema o succecs d'actualitat	Diàleg entre un periodista i un personatge interessant i d'actualitat	Opinió del diari sobre algun fet actual.	Intervenció d'un/a lector/a per protestar, elogiar, criticar... determinades situacions més o menys generalitzades.
Autor	Sense determinar (La mateixa redacció)	A LL (Corresponsal)	Jordi Badia	— Albert Aloy — Pere Calders	Enviada Especial	La Redacció.	Un/a particular.

Guerra a la prostitució infantil

■ La policia autonòmica s'ha fixat com un dels objectius més importants acabar amb els principals nuclis de prostitució infantil que hi ha a Catalunya. Aquesta tasca ha estat encomanada a una de les brigades *estrella* de la policia autonòmica, la de menors.

Aquesta brigada va atendre l'any passat 2.782 denúncies de menors víctimes de delictes. Aquestes denúncies van suposar el 65 per cent del total de les 4.280 actuacions portades a terme pels 64 agents adscrits al grup.

Els Mossos d'Esquadra van ser la primera policia de l'Estat a tenir una comissaria dedicada exclusivament als nens i joves, anomenada *Centre Policial de Menors* (Cepome), que ha portat casos tan coneguts com la desarticulació de la secta CEIS i els Nens de Déu, on els menors eren víctimes de diferents delictes.

Altres objectius o tasques que els Mossos assumiran a partir del

juny, quan s'hi incorpori la nova promoció, són la vigilància d'altres centres penitenciaris: als de Quatre Camins, Brians, Tarragona i Girona se'ls afegiran Trinitat, Wad-ras i Figueres, a més de l'Hospital Penitenciari de Terrassa.

Totes aquestes noves missions es faran efectives després del període olímpic, ja que actualment i fins després dels Jocs els Mossos són els encarregats de la seguretat de l'INEF de Barcelona, el Centre d'Alt Rendiment de Sant Cugat, la Residència Blume i les Instal·lacions de Tir de Mollet, i complementaran la Guàrdia Civil i la Policia Nacional en altres subseus.

Actualment el Mossos d'Esquadra actuen ja com a policia integral a les comarques d'Osona i la Vall d'Aran i esperen poder-ho fer en altres comarques. A part, també són presents en operacions puntuals en aquells municipis d'arreu de Catalunya on els

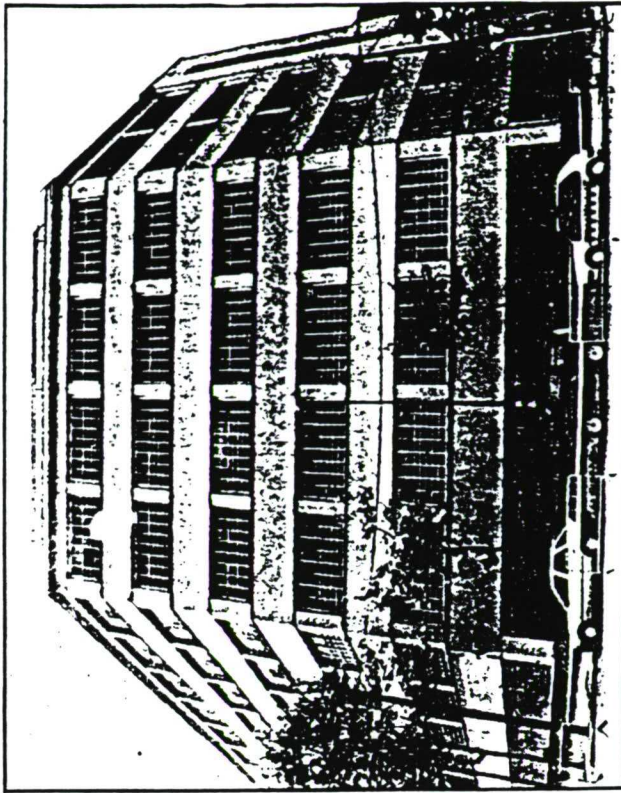

CRISTINA CALDERER

Façana de la nova seu dels Mossos

alcaldes ho demanin.

Els caps de la policia autonòmica es mostren molt preocupats pel desplaçament de la delinqüència que pugui ocasionar la celebració

dels Jocs Olímpics. Barcelona i les subseus tindran una gran pressió policial, i això pot provocar el moviment d'alguns tipus de delinqüència cap a altres zones menys vigilades.

AVUI SOCIETAT

El carregament anava destinat a Noruega i el seu cost al mercat negre era de 18.600 milions

La policia confisca a Barcelona la partida d'haixix més gran interceptada a Catalunya

La Guàrdia Civil s'apodera de 6.200 quilos de droga al port de la ciutat

Forces de la Guàrdia Civil han intervingut al port de Barcelona un total de 6.200 quilos de resina d'haixix, la partida més important d'aquesta droga interceptada per la policia a Catalunya. El decomissament de la droga, que venia de l'Índia i tenia com a destinació final la ciutat noruega d'Oslo, no ha anat acompanyat de cap detenció, ja

que l'única persona que ha aparegut relacionada amb aquest cas, un ciutadà noruec que es va identificar com a Knut Ramond Hedlund, està il·localitzada. La policia espanyola ha comunicat les seves investigacions a Noruega per tal de desmantellar definitivament aquesta xarxa internacional de tràfic de droga.

14

A.L.L.
BARCELONA — Un carregament de 6.200 quilos de resina d'haixix de gran puresa destinat als consumidors noruecs va ser interceptat dimarts pels serveis del resguard fiscal de la Guàrdia Civil del port de Barcelona, segons va informar ahir el Govern Civil de Barcelona.

Aquest carregament, que hauria pogut arribar a tenir al mercat negre un valor de 18.600 milions de pessetes, és segons les mateixes fonts, la partida d'haixix més important que s'ha interceptat a Catalunya.

La policia espanyola no ha realitzat cap detenció en relació amb aquest cas, ja que, segons va informar el Govern Civil, el port barceloní només era un lloc de pas per a la droga, que anava destinada a la capital noruega, Oslo.

La droga va arribar el passat 8 d'abril al dipòsit franc del port de Barcelona dissimulada en un carregament de pilotes de futbol. La mercaderia va ser transportada pel vaixell *Leninsky Pioneer*, que procedia de l'Índia i havia realitzat escales a Bombai, Karachi i Nhava Sheva.

Pilotes de futbol

El carregament anava en un contenidor que estava acompanyat per un document segons el qual el recipient contenia 280 caixes de cartró amb pilotes de futbol amb inscripcions relatives als esdeveniments del 92.

Segons aquest document, les pilotes estaven destinades a l'empresa B. Gothard - J. Villalva S.A., amb seu a l'avinguda Josep Tarradellas, número 123, 5a planta, de Barcelona.

La casa consignatària encarregada dels tràmits duaners va notificar per carta al destinatari que constava en el document l'arribada del contenidor, però la missiva va ser retornada perquè el destinatari resultava desconegut en aquella adreça.

Dies després un subdít noruec



El governador civil de Barcelona, Ferran Cardenal, inspecciona la droga decomissada

que es va identificar com a Knut Ramond Hedlund i natural d'Oslo es va presentar a les oficines on es fan els tràmits duaners interessant-se pel carregament i presentant tota la documentació necessària convenientment segellada.

El mateix individu va donar ordre a l'empresa estibadora del port de Barcelona perquè omplís un contenidor amb els 280 cartrons de pilotes de Karachi juntament amb cinc paquets de ceràmica adquirits a Espanya.

Els tràmits especificaven que el contenidor havia de ser remes a

Oslo i estaven dirigits per l'empresa Scandinavian Trade Co. Ltd.

La inexistència d'un destinatari real i la intenció de reenviar el carregament barrejat amb noves compres fetes a Barcelona van fer sospitar els serveis del resguard fiscal de la Guàrdia Civil que s'encarreguen d'investigar les partides que fan escala a Barcelona.

Aquests serveis van ordenar l'obertura del contenidor, on van trobar uns fardells barrejats amb les caixes de pilotes de futbol que va resultar que contenien 6.200 quilos de resina d'haixix de gran qualitat i pu-

resa, coneguda entre els traficants com del tipus *double zero*. De les 280 caixes que havien de contenir teòricament les pilotes de futbol, únicament vuitanta contenien aquesta mercaderia.

La policia espanyola va informar que desconeix la identitat real i el lloc en què es troba actualment el ciutadà noruec, però va afegir que s'ha posat en contacte amb les forces de la policia noruega per completar l'operació amb la detenció dels destinataris i aconseguir el desmantellament de la xarxa de transport d'aquesta droga.

Després de les eleccions legislatives de diumenge, les segones en un any, Albània ha deixat de tenir un futur comunista, però la població continua centrant les seves esperances de millorar en la fugida del país

S.O.S. Albània

El Consell d'Europa impulsa l'ajuda a l'escola albanesa

Diumenge passat els albanesos van anar a les urnes en les segones eleccions legislatives en un any. La victòria aconseguida pel principal partit de l'oposició, el Partit Democràtic, que lidera el cardòleg Sali Berisha, no amaga les dificultats que tindrà el país per sortir de la misèria. La indústria

està paràlitzada, la gent, sense feina, deambula armada pels carrers buscant menjar. I les escoles, una de les poques coses que funcionaven a l'últim bastió de l'estalinisme, són víctimes d'una destrucció sistemàtica per part de no se sap ben bé qui.



A dalt i a baix, dos aspectes de les escoles albaneses d'avui. A l'esquerra, alguns dels mitjans de transport que utilitzen els nens per anar a escola

Les escoles, més que res, simbolitzaven les poques coses que encara funcionaven a Albània

Jordi Badia
Albània és el país més pobre d'Europa i està paràlitzat. La majoria d'empreses de l'Estat han deixat de funcionar i els albanesos, sense feina, malviuen amb l'ajuda occidental que els arriba en comptagotes, mentre esperen l'oportunitat per fugir de la misèria i la delinqüència, el desànim i la fam. Les eleccions legislatives de diumenge passat, tot i que ha significat la fi definitiva del comunisme al país, no els és cap esperança pel futur més immediat. I les escoles, més que cap altra cosa, simbolitzen la catàstròfica situació d'Albània.

El sistema escolar representava tot allò que encara funcionava, fins no fa gaire, en aquest país sotmès durant 46 anys a una dictadura stalinista i aïllat, voluntàriament, del món. Potser per representar el que representaven, els edificis escolars han estat i són objecte del vandalisme de, segons uns, els nostàlgics del règim que pretenen desestabilitzar la feble democràcia albanesa, i, segons uns altres, els nous demòcrates, que busquen acabar amb la "escola del passat".

Les escoles albaneses són sotmeses regularment a veritables operacions de destrucció. No hi ha proves, però una majoria hi veu al darrere la Segurimi —la policia política de l'antic règim—, que actuaria d'acord amb elements nostàlgics de l'estalinisme. Pretendrien desencorajar els qui veuen en la democràcia el remei als seus mals, ja que aquestes coses abans no passaven.

Per d'altres, en canvi, els trinxeraires serien els partidaris d'anar endavant amb el procés de democratitzador. Es tractaria d'eliminar de l'escola qualsevol empremta del passat comunista.

Aquest "vent de purificació" és el mateix que va empenyer el govern a eliminar de tots els llibres d'història els paràgrafs dedicats al "honorable camarada Enver Hoxha".

Aquestes reaccions són difícils d'explicar i els qui ho intenten fan referència a l'especial comportament del poble albanès —sobretot a les zones rurals—, que no ha conegut mai la democràcia. La caiguda del comunisme, tot i el sorgiment d'una oposició democràtica, ha deixat la població en un profund desgavell. Així, els camperols albanesos s'enduen les finestres, les portes i els sostres de les cooperatives agrícoles perquè "ens pertanyen; el sector públic ja no existeix; per tant, ens emportem el que és nostre".

Enemic del fred i la neu

De la destrucció sistemàtica de les escoles, els grans afectats en són els nens i els professors, que, després de caminar quilòmetres i quilòmetres a través de la muntanya —les zones muntanyenques representen les tres quartes parts del territori—, mal vestits i mig descalços, pel fred i la neu, assisteixen a escoles sense portes ni finestres, obertes als quatre vents del cru hivern albanès. Un quart de les escoles són pràcticament ruïnes, i els pocs edificis que queden en peu no tenen ni vidres ni mitjans de calefacció. Aquesta situació afecta uns 900.000 nens, un terç de la població prop de la meitat de la qual té menys de 20 anys.

El ministre d'Educació d'Albània, Maqo Laskori, ha dit que "no hi pot haver una veritable democràcia sense escola. Si les escoles funcionen bé el meu país podrà anar endavant, però si no, cal es-

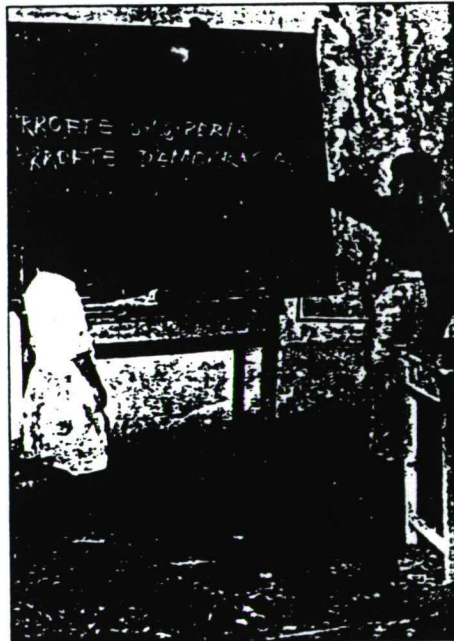

MICHAELA BÖRNER

perar el pitjor. Perquè quan tot va malament i un poble té fam, determinada gent pot estar temptada a restablir un poder autoritari".

L'octubre passat, a Viena, el

ministre d'Educació albanès va dir a la Conferència de Ministres d'Educació del Consell d'Europa que el sistema escolar albanès "està a punt d'esfondrar-se", i amb ell tot el futur democràtic

d'Albània. "Sense educació, el desenvolupament econòmic no és possible". El Consell d'Europa ha respost a la dramàtica petició d'ajuda amb el llançament de l'Operació S.O.S. Nens d'Albània.

Falta de tot

L'acció del Consell d'Europa té l'objectiu d'instal·lar vidres a les finestres —segons l'informe de la primera missió del Consell d'Europa, calien dos milions de metres quadrats de vidres— de les 2.400 escoles sense calefacció, proporcionar-los llibres, llapis, vestits, mantes, material didàctic, calefacció, cables d'electricitat, sanitaris, sabó i mobiliari escolar; cal reimprimir llibres per substituir els de la ideologia totalitària i facilitar-los autobusos o camions per al transport escolar —2/3 dels districtes escolars són en zones de muntanya.

Es una operació que és fora del camp d'actuació del Consell d'Europa. Però l'extrema pobresa en què es troba Albània ha impulsat la institució d'Estrasburg a fer de coordinador de l'ajuda humanitària que adreçen els Estats membres del Consell, vint-i-sis actualment, al País de les Àligues. Espanya és un dels països que més ajuda ha enviat d'una llista en què destaquen els autobusos que han ofert Bulgària i Hongria, o els 500 uniformes per a nens d'entre 6 i 17 anys que ha donat Estònia.

El material ofert es recull a Estrasburg, des d'on s'envia per avió a la ciutat portuària italiana de Bari. Des d'allà, surten els vaixells carregats cap al port albanès de Durrës, on els combois militars, que protegeixen l'ajuda alimentària, se'n fan càrrec. A Durrës, des de fa setmanes, s'hi acumulen milers d'albanesos esperant una oportunitat per fugir.

EL DAVANTAL DE PERE CALDERS

Tot de germans grans



Ja sé que la culpa és meua, com sol ocórrer sempre que me'n passa alguna. En més d'una ocasió he declarat que els ordinadors (i els ginys electrònics i similars) em causen una estranya fascinació. Es veu que ho he dit així per ràdio, per televisió i en algun dels meus articles.

I me n'ha quedat una fama exagerada que no correspon, ni de bon tros, al nivell dels meus coneixements sobre la matèria. Com que m'acosto a un aniversari personal que sobrepassa força la mitjana de vida assignada als homes del país, rebo l'honor d'ésser entrevistat més sovint del que em tenien acostumat. I ho comprenc: en segons quines circumstàncies val més no adormir-s'hi, perquè ningú no qualificaria la meua desaparició de prematura.

És el cas que una de les preguntes obligades que em fan en el transcurs de les entrevistes es refereix als ordinadors. ¿Hi escric directament? Hi vaig de pressa? Quina marca tinc? Són punts que m'obliguen, per pura honestedat, a treure'm l'aurèola que m'han atribuït i a posar-la damunt la taula. No, no escric directament amb el processador de textos. No, no hi vaig de pressa. El model d'ordinador que tinc és dels més senzills, i no el voldria pas desmerèixer; és d'estricta justícia reconèixer que ja fa uns quants anys que m'ajuda, sense encallar-se mai. Només es para quan la companyia subministradora d'electricitat ens fa sofrir una de les seves avaries periòdiques, cosa que no és culpa del meu PCW8256. No dic la marca per allò de no fer propaganda gratuïta, però molts companys meus de l'Associació d'Escriptors en Llengua Catalana ja sabran de què va.

És així i no s'hi valdria a posar-se medalles. D'ordinadors no en sé gairebé res, i això m'ho han fet veure dos dels meus néts, especialment dotats per a entendre segons quins refinaments

de la tecnologia moderna. Ells compreen coses tan obscures per a mi com un tal programa CP/M Plus i el Dr. Logo, i una infinitat de sigles, xifres fetilleres i fórmules. Sovint, en treuen l'entrellat sense ni tan sols consultar el manual d'instruccions. Durant una temporada, van provar de fer-m'ho entendre a mi, però tots dos es van adonar de seguida que ens separava un mur generacional, que em deixava a mi a l'altra banda. Com que he observat que aquesta facilitat dels meus descendents no és una peculiaritat familiar, sinó que es pot dir que és un tret quasi comú de gran part de les noves fornades, arribo a

la conclusió que la naturalesa, sàvia, qui sap si per una qüestió de principis, té la virtut de preparar cada generació perquè pugui parar el cop i afrontar amb unes certes garanties tot allò que li vindrà al damunt.

Una vegada feta la confessió de la meua falta de coneixements informàtics, he d'afegir que això no disminueix l'admiració que em susciten els avenços de la ciència. A ra mateix, fa cosa de no res, l'agència Efe ha divulgat la notícia que el ministeri de Defensa espanyol estudia la possibilitat de modernitzar els serveis de vigilància a les casernes, substituint els soldats de guàrdia per sistemes electrònics. Ho trobo sensacional. Faran uns híbrids de televisió i vídeo amb baioneta calada? Podran disparar gasos paralitzadors del sistema nerviós central de possibles atacants? ¿Hi haurà programes de bandera jurada?

I, com a notícia d'última hora, l'adveniment de la televisió interactiva. Una màquina que comunicarà la TV i l'espectador a través de la pantalla. El comandament a distància servirà per a entaular conversa amb els tècnics dels canals emissors, amb l'avanatge afegit que, si interessa, es podran imprimir els moments interessants del col·loqui. No sé pas si podrem donar cap a tot!

Pere Calders



Les batusses racials

ALBERT ALAY

Rere els conflictes racials s'amaguen, de fet, conflictes socials. És rebutja no tant l'home o la dona de pell negra com l'home o la dona pobre. A partir d'aquesta constatació, l'articulista fa un conjunt de consideracions sobre les relacions racials i els conflictes sanguinants que recentment han colpit la consciència de tot el món.

Torgiversar i manipular les coses ha estat sempre la causa dels trastorns en les relacions entre els humans. Així, massa vegades s'ha atribuït al racisme l'enfrontament entre ètnies defugint la veritable naturalesa del problema. El color de la pell ha semblat que és la causa dels conflictes, i hi ha hagut interès a magnificar-ho, obviant sempre la realitat de la difícil convivència entre els rics i els pobres.

És cert que alguns sistemes polítics contemporanis han estat caracteritzats per la persecució i l'extermini de grups ètnics, però és en tot cas l'excepció que confirma la regla. En general, la relació no és causal sino casual, i són altres factors que hi intervenen. Quan hi havia lluites racials als Estats Units contra els negres, casualment aquests eren sempre pobres. Quan hi ha hagut rebuig a Europa envers els magribins, aquests sempre han estat els pobres de solemnitat que venen a fer les femes brutes que els europeus no volien. Però després dels enfrontaments suposadament racials als Estats Units que foren decididament combatuts per Kennedy i Johnson, una part dels negres entraren a formar part de la classe mitjana americana i més d'un de la classe dirigent. A Europa, quan el petroli va començar a tenir la seva importància, els nord-africans pobres eren els moros i els rics eren els àrabs. Tant a Amèrica com a Europa, els rics

es va afirmar —molt lleugerament— que els de l'ex-KF-A tenien actituds racistes contra els de l'Est, essent com són de la mateixa raca i de la mateixa llengua. La diferència real era que els blancs formaven part d'una societat opulenta i els altres volien sortir de la misèria. El rebuig era contra la misèria i no pas per la procedència. Els pobres de l'Est abaraten el mercat de treball i això enfonsava els qui treballaven, per molt que es vulgui amagar.

Els darrers esdeveniments de Califòrnia podrien fer sospitar que aquestes afirmacions no són certes, però en realitat les confir-

men. Durant molts anys les batusses racials havien deixat d'existir, però la recessió econòmica americana i les mesures socials que ha pres el govern federal dels EUA en els darrers anys han agrugjat la situació social del país i han separat cada dia més els rics dels pobres. Els darrers en són cada dia més i el conflicte ha esclatat per- què on ha fet més mal és entre els negres i els hispanos, tradicionalment més marginats, i agreujat perquè la classe mitjana americana passa un mal moment i bona

part passa a engruixir la renglera dels marginats. És simptomàtic que el saqueig de botigues i magatzems no ha estat només contra els anglosaxons sinó també contra els corcans i establiments de negres rics. No ha estat una lluita genuïnament racial, sinó una revolta dels pobres per sobreviure i un esclat del malestar existent, que ha fet vessar el got per allò que ha estat més visible, el color de la pell.

És la punta de l'iceberg d'un problema de mal resoldre, el dels rics i els pobres, en un país en què —amb tots els problemes que és vulgut— havien arribat a conviure anglosaxons, negres, hispanos, japonesos, xinesos amb multiplicitat de religions i sectes, amb llengües originàries diverses, però en una societat que anava a més. Ara, en temps de vaques flaquies, el problema de classes socials es manifesta amb l'estupidesa i la mentida de la lluita racial i amagant la realitat. Cal ser prudent a l'hora de valorar els fets i no deixar-se arrossegar per interpretacions malicioses que, si s'estenen, poden conduir-nos a la més perjudicial de les guerres tribals. Cal seny i una ferma voluntat de posar remei als reptes econòmics del nostre temps. Ha caigut un imperi ideològic que semblava indestructible i podria també esmicolar-se la societat occidental si es manté la consciència de la gent no dient tota la veritat en un assumpte tan delicat.

Albert Alay és ex-diputat

Mohammed Sharaf Edin al-Faituri

Advocat de Líbia davant el Tribunal Internacional de Justícia de l'ONU

“Hem portat el cas davant la Cort per evitar un drama humanitari”

Lali Sandiumenge, en una especial L'HAIA

Mohammed Sharaf Edin al-Faituri és el representant de Líbia en la demanda que aquest país ha presentat davant la Cort Internacional de Justícia de l'ONU, perquè decideixi si és legal, d'acord amb el dret internacional, l'exigència dels Estats Units i el Regne Unit que extraditeu els dos sospitosos d'haver col·locat la bomba a l'avio de la Pan Am que va causar la mort de 270 persones a la qualitat escocesa de Lockerbie, ara fa quatre anys. Aquesta entrevista es va fer en un luxós hotel de l'Haia al final del segon dia d'audiències, però no abans que l'ambaixador de Líbia, va acusar els "angloamericans" d'usar el Consell de Seguretat per als seus interessos, alhora que va advertir del perill d'una intervenció militar al seu país.

—Els EUA intenten demostrar que la Cort no té competències sobre el cas Lockerbie, ja que Líbia no ha respectat els terminis previstos pel Comitè de Montreal sobre represió d'actes il·legals produïts contra la seguretat de l'avio civil.

—No puc comentar els arguments nord-americans, però he d'afirmar que la nostra posició és jurídica i clara i neta, i la qüestió són les divergències entre nosaltres, els EUA i el Regne Unit sobre l'aplicació del Conveni de Montreal. Els jutges, com a mínim, hauran de tractar la qüestió i decidir.

—Davant la Cort, vostè ha volgut trascendir l'abast del cas Lockerbie i l'ha presentat com una mostra de l'enfrontament Nord-Sud.

—Els espectadors d'aquest afer creuen que hi ha una confrontació entre el Nord i el Sud, però nosaltres no volem veure això com un conflicte. Tenim confiança en la Cort i aquest cas concierneix el món sencer. Ells, EUA i el Regne Unit van contra el dret internacional i han usat el Consell de Seguretat de l'ONU com un cavall de batalla contra un país en vies de desenvolupament. La Cort té un rol essencial per consolidar el dret internacional i la seva aplicació. Tenim el mateix respecte pel Consell de Seguretat com un òrgan mundial per la pau, però malauradament es usat per dues grans potències com un instrument contra el dret i les obligacions internacionals.

—En canvi, Washington i Londres creuen que l'única que busca Líbia amb aquest judici és guanyar temps i subvertir a les resolucions del Consell de Seguretat.

—Al contrari. Líbia vol deixar això clar. Hem començat una investigació a l'illum de la demanda dels angloamericans. Però, lamentable-



El representant líbi escolta el discurs d'obertura del judici

ment, l'altre costat s'ha negat a cooperar amb el nostre jutge, i per tant no és que nosaltres vulguem guanyar temps, sinó que ells l'han malbaratat per forçar Líbia a saltar-se a llei local i la llei internacional. Ja ho veu, el nostre jutge encara espera una resposta.

En el marc de la política diplomàtica, Líbia ha fet el que estava en la seva mà per trobar una solució pacífica, però els nord-americans i els britànics han ajudat per saltar-se la llei i crear un precedent inacceptable. És a dir, forçar Líbia a extraditar els dos joves malgrat la nostra llei local, segons la qual el govern no pot extraditar ciutadans líbis. Com veu, hem fet diverses temptatives per trobar una solució pacífica, però hem tingut sempre la mateixa resposta angloamericana, sempre el refus. No ens han deixat altra elecció que recórrer a la Cort, que és l'única òrgan mundial que té el dret i la competència per tractar de diferències jurídiques.

—Els EUA i el Regne Unit creuen que la justícia líbia en cap cas no serien imparcials.

—Tenim una total confiança en el nostre sistema jurídic, però lamentablement ells no la tenen. Nosaltres tampoc no tenim confiança en el seu.

—També afirmen que Líbia no pot jutjar-los, perquè això no és només una infracció penal, sinó un cas de terrorisme d'Estat.

—La qüestió que s'ha plantejat aquí no té res a veure amb els individus, és un problema d'un Estat

contra un altre Estat. Hem demanat mesures provisionals, perquè tenim el dret, com a Estat amenaçat per dos Estats, i després hem demanat trobar una solució jurídica per la divergència d'interpretacions del Conveni de Montreal. Això és el que hi ha davant la Cort.

—Reafirma, doncs, que el seu govern no té res a veure amb l'atemptat de Lockerbie?

—Tothom ho sap! Tothom sap que Líbia no té res a veure amb cap dels dos atemptats.

—Si perquè també responsabilitza el seu govern de l'atemptat al vol de la companyia francesa UTA (Nigèria, 1988, amb 171 morts).

—Líbia no hi té res a veure. Líbia és un país pacífic. Som un petit país en vies de desenvolupament i no tenim ambicions de ser una gran potència o de

posar-nos al mateix nivell que els EUA, però crec que, almenys, tenim el dret de viure com els altres. Crec que, no com afirma oficialment, tot això són desinformacions. Líbia té una societat humanitària, tenim avui, gràcies a la revolució, l'equilibri sobirà; tenim també igualtat d'oportunitats i cadascú té el seu cotxe i la seva casa.

—Per què Líbia refusa cedir els dos sospitosos a la Lliga Àrab?

—La Lliga juga un rol positiu per trobar una solució a la crisi, però a causa del refus angloamericà, la Lliga Àrab ha seguit demanant a Líbia un vot de confiança per als dos països. Hem acceptat posar els dos joves a la seva disposició, però espe-

rant la decisió de la Cort. Per tant, els dos líbis restaran sempre a Líbia, perquè aquesta forma part de la Lliga.

Les coses, avui, estan en mans dels magistrats, però cal el clima propici i hi ha una pressió angloamericana que busca preocupar la Cort i preocupa Líbia per polititzar les coses, però això és un afer jurídic. La hem demanat també a la Cort que aprovi mesures provisionals d'acord amb l'estatut del tribunal impediten a Londres i Washington decidir accions contra Líbia durant el procés. Tenim el dret de fer-ho, perquè hi ha desenes de declaracions de responsables angloamericans que són amenaces directes.

—És tan seriosa com vostè l'ha explicat davant la Cort l'amenaça d'una acció armada contra Líbia?

—Després de les declaracions oficials de responsables nord-americans, és molt seriosa. Per que, si no, hem demanat les mesures provisionals? Tenim la certesa que els nord-americans són seriosos i els britànics també. Per això li hem demanat a la Cort de fer el que sigui necessari per evitar-ho.

—Tem una repetició de l'atac nord-americà a Trípoli el 1986?

—És per això que les hem demanat, per evitar la repetició del bombardeig de Trípoli i de Bengazi, de la pèrdua de vides civils. Per això hem decidit portar el cas davant la Cort, per evitar un drama humanitari.

—Si la Cort decideix no aprovar les mesures, Líbia continuarà amb el procés?

—Això no puc dir-ho, no puc respondre preguntes d'estimació sobre el que dirà la Cort.

—El Consell de Seguretat es prepara a decidir sancions contra Líbia. Podria fer-ho entre demà i demà passat. Com afectaria això el procés?

—No puc fer prediccions del futur. Però el que sí puc dir és que els angloamericans han decidit usar per segon cop el Consell de Seguretat contra Líbia. Ja ho van fer abans amb la resolució 731, i trobo que un acte com aquest és inacceptable jurídicament, i sobretot quan s'està davant la Cort. S'ha d'esperar el que digui la Cort i el seu vot. S'ha de res-

pectar el dret, les obligacions i les convencions internacionals. Líbia ha decidit respectar la Cort.

—El govern líbi tampoc no ha respectat la resolució 731...

—Sí, Them respectat. La resolució no diu que els líbis hagin de saltar-se les lleis i les obligacions internacionals. Hem començat una investigació judicial en el marc nacional i hem acceptat fins i tot buscar una solució pacífica, però tot això amb un condició de la nostra sobirania, perquè som un Estat independent. Trobo, doncs, que Them aplicat. Si ha llegit be la resolució 731, no hi ha cap mot que demani a Líbia extraditar els seus ciutadans. Estem col·laborant sense reserves amb el secretari general de l'ONU, i fins i tot amb els òrgans regionals, com la Lliga Àrab.

—Respectaria Líbia la decisió de l'acord si aquesta és negatiu?

—I per que no és vostè optimista?

“Els Estats Units i el Regne Unit usen el Consell de Seguretat com un instrument contra el dret internacional”

“Líbia ha fet tot el que estava a les seves mans per trobar una solució pacífica i sempre ha tingut un refus per resposta”

AVUI

E D I T O R I A L

Jocs Olímpics i catalanitat

En vigílies dels Jocs Olímpics —la magna celebració que ha estat capaç de transformar radicalment l'urbanisme de Barcelona—, han tornat a sorgir propostes en relació a la necessitat de vetllar perquè la presència de la catalanitat no sigui dissimulada o menystinguda. De fet, si cal fer cas de la feina realitzada fins ara —i de la que se'n anuncia— sembla evident que les reticències pel que fa a l'ús del català tot al llarg dels Jocs han disminuït considerablement: ja fa temps que està decidit que el català serà la quarta llengua oficial als Jocs Olímpics de Barcelona en una aplicació estricta del reglament del COI, que indica que aquesta oficialitat correspondrà als idiomes francès i anglès i a la llengua del país. Donat el fet que Catalunya és, legalment, un país bilingüe, s'entén explícitament que el català i el castellà seran, també, llengües oficials dels Jocs Olímpics.

La llengua constitueix un element essencial en la identificació dels senyals específics d'un poble, però amb la llengua no s'egoten aquests senyals. Per tant, és lògic que, sense trencar el consens necessari per a una obra d'aquesta envergadura, es demani la concreció d'altres iniciatives tendents a subratllar la catalanitat dels Jocs. El mateix president del COI, Joan Antoni Samaranch, va insinuar, fa uns mesos, la possibilitat que els atletes catalans duguessin un braçilet distintiu, però aquesta proposta va entrar en via morta després de les reticències expressades pels dirigents del COE. En tot cas, és per aquest camí —a través d'aquesta iniciativa o altres— per on caldria estudiar la possible reafirmació catalana dels Jocs. I aquesta reafirmació —que consti— s'hauria de fer sense menystenir ni els símbols de la ciutat que els organitza ni l'Estat del qual forma part el país que els acull.

No ha de ser tan difícil trobar una solució mínimament satisfactòria per a tothom, tenint en compte que, en altres gestes o esdeveniments esportius, no han existit pas problemes d'aquesta mena.

El resultat de les últimes eleccions al Parlament de Catalunya va ser acollit de forma satisfactòria per la major part de l'opinió pública espanyola. Es va elogiar el caràcter moderat de la proposta nacionalista que havia sorgit àmpliament triomfadora, però ara caldrà veure si aquesta mateixa satisfacció es manté quan s'intenti passar de les generalitats a les concrecions. És a dir, cal que quedi clar que la moderació no significa la renúncia a la ferma defensa dels senyals d'identitat i, en aquest sentit, a les bones paraules haurà de seguir l'acceptació d'un conjunt de canvis que no han d'anar pas en la direcció de posar en perill l'actual ordenament jurídic sinó en la de trobar una relació més lliure i més còmoda per part de Catalunya a les estructures de l'Estat. El que es discuteix, ara, sobre els Jocs no és el preu d'una infraestructura ni la qualitat d'unes obres, sinó una qüestió de símbols. I les qüestions de símbols s'han de tractar amb delicadesa i serenitat, però des de postures clares i franques. En l'actual dinàmica de consens, cal esperar que, finalment, es trobin les fórmules adequades perquè Jocs i catalanitat no siguin dos conceptes antagonics sinó complementaris; al cap i a la fi, això és el que voldrien la majoria dels catalans.

12 de maig de 1992

BÚSTIA

El nen matemàtic

Del 24 al 29 de maig se celebrarà a Barcelona el Primer Simpòsium sobre el nen i l'adolescent amb talent matemàtic.

Rere aquest simpòsium hi ha l'esperança i el desig manifest d'apropar la problemàtica dels nens molt capacitats a professionals de la psicologia, metges, pedagogs, mestres, educadors, pares... així com a la societat en general.

De vegades ens fa l'efecte que quan ens trobem davant de persones que han estat afavorides en algun aspecte —en aquest cas l'intel·lectual— la necessitat d'ajut és dispensable.

La realitat ens demostra que no és així.

Aquests nois i noies amb coeficients d'intel·li-

gència molt alts presenten una problemàtica particular que s'agreuja enfront d'una societat que discrimina tot el que surt de la mitja acceptada com a *normal*. Aquesta discriminació i manca de sensibilitat envers els problemes dels altres es produeix tant si aquesta dissemblança és per excés com per manca.

A tots els pares i professionals que convivim o treballem amb aquests nens i adolescents, ens agradaria fer arribar a la resta de la societat les seves necessitats, problemes i dificultats que —cregui'm— són moltes. Ho desitgem per la seva felicitat i per una societat més oberta i tolerant a les necessitats dels altres.
Montserrat Fornós i Esteve. *Barcelona.*

Per aprendre a fer un debat.

- Entre tots els articles llegits (s'ha de procurar prèviament que n'hi hagi un de més polèmic que els altres: sobre ecologia, educació, política, sanitat, malalties, tabac, drogues...) se'n tria un que servirà per fer-ne un debat. En el nostre cas proposam el tema de Racisme i Marginació, referent a l'article "Les batusses reials" d'Albert Aloy.
- El/la professor/a, oralment, explica quines són les condicions per fer un bon debat i com a primera vegada ell/a farà de moderador/a i s'elegerà un alumne/a que vagi anotant les opinions i conclusions a què s'arribi i que després resumirà.
- A part es comentarà quin ha estat el funcionament, quins defectes ha tengut, com es pot millorar..., i cada alumne/a en prendrà nota individualment.

- Entre tots els articles llegits triau-ne un per fer-ne un debat.

Heu de tenir en compte les següents condicions prèvies:

Qui més, qui menys tots hem participat en alguna discussió o debat, ja sigui per tractar algun problema, ja sigui per prendre alguna decisió.

Quan ens trobam en una discussió o debat, establim una confrontació d'opinions sobre un tema amb persones que tenen idees diferents.

Amb el debat, doncs, intentam analitzar un problema, des de diferents punts de vista, amb la intenció d'establir un intercanvi d'opinions complet i enriquidor.

Per tal que el debat sigui efectiu ha d'estar ben organitzat; per això és convenient que la figura d'un moderador, encarregat de canalitzar la marxa del debat, de procurar que es parli de manera ordenada, s'aprofundeixi en el tema (evitant divagacions) i s'arribi a unes conclusions.

Aprendre a participar en debats és important perquè, en definitiva, és aprendre a solucionar problemes de forma col·lectiva: tenint en compte l'opinió dels altres.

UN ESQUEMA D'ARGUMENTACIÓ

Objectiu: Argumentar una opinió ben definida.

Abans de començar el debat convé tenir clar l'objectiu de la discussió, els arguments que donen suport al nostre punt de vista i la recopilació de proves que ajuden a justificar la nostra opinió.

Per començar proposam aquest exercici, que consisteix a organitzar un debat defensant dos punts de vista absolutament oposats. (Avantatges/inconvenients; a favor/en contra...).

D'aquesta manera, òbviament, eliminarem les opinions intermèdies, però aconseguirem que en el debat apareguin punts de vista ben contrastats.

Procediment:

1. Trieu un tema:

Us proposam: Racisme i Marginació.

2. Trieu un moderador i un secretari.

a) El moderador és qui inicia la discussió exposant clarament l'objectiu; regula les intervencions, és a dir, concedeix els torns de paraula i convida al debat a aquells que es queden al marge, sense participar-hi exposant el seu punt de vista; procura que les intervencions siguin concises, no repetitives i que s'ajustin al tema; provoca la discussió en aquells moments més apagats i suavitza tensions, reconduint les intervencions especialment tenses.

De tant en tant fa resums i clarifica els termes ambigus. Al final del debat recorda les principals opinions formulades, les solucions que s'han proposat, així com els punts de desacord.

b) El secretari és qui pren nota del punt central de cada intervenció i resumeix quan convé, tot allò que s'ha dit.

3. La resta de la classe dividiu-vos en dos grups. Cada grup defensarà una de les dues postures:

Per exemple:

- Grup 1: La discriminació depèn de l'estatus social i del nivell econòmic.
- Grup 2: La discriminació no depèn ni de l'estatus ni del nivell econòmic, sinó de la raça o color de la pell.

4. Per parelles completeu el següent esquema:

Idea-Tesi	Arguments	Proves

Amb aquesta reflexió prèvia al debat asseguram la participació indirecta de tothom.

5. Un cop ple l'esquema, reuniu-vos totes les parelles defensores d'una mateixa idea, feis un recull de tots els arguments i proves i seleccionau els més sòlids.

6. Cada grup tria quatre portaveus. Aquests, en les seves intervencions, hauran de:

- Ajustar-se al tema.
- Fer-se entendre del tot i per tots, procurant ser clars i concisos.
- Esperar el seu torn de paraula.
- Estar atents a les intervencions dels altres, per tal de no ser repetitius.

7. A continuació reuniu-vos el grup-classe; podeu distribuir l'espai tal com indica la gràfica.

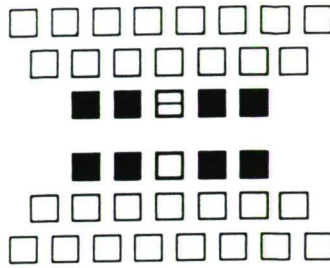

- Moderador
- Secretari
- Portaveus dels dos grups
- La resta de la classe

8. Iniciau el debat amb la participació del moderador, secretari i portaveus. La resta de la classe l'observa alhora que completa les fitxes d'observació.

a) Fitxa d'observació del debat. Els participants

Tema: _____ Data: _____

Escriu sí o no	Participants									
	1	2	3	4	5	6	7	8	9	...
1. S'ha ajustat al tema?										
2. S'ha expressat de forma clara i concisa?										
3. Ha respectat el torn de paraula?										
4. Ha repetit idees exposades?										

Observacions: _____

b) Fitxa d'observació del debat. El moderador.

Tema: _____ Data: _____

Escriu sí o no

1. Ha exposat clarament l'objectiu de la discussió?	
2. Ha mantingut en tot moment el control del debat?	
3. Ha respectat els torns de paraules?	
4. Ha clarificat termes quan ha estat necessari?	
5. Ha vetllat per mantenir un clima d'interès i de participació?	

6. Ha col.laborat a crear un clima de respecte envers totes les opinions exposades?

7. Ha suavitzat tensions quan ha estat necessari?

8. Ha resumit de tant en tant?

9. S'ha mantingut al marge d'exposar el seu punt de vista?

10. Ha procurat que tots els participants hi intervinguessin?

11. Ha centrat la discussió quan no s'ajustava al tema?

12. Ha vetllat perquè les intervencions fossin breus, concises i ajustades al tema?

13. Ha avisat quan faltava poca estona per al final del debat?

Observacions: _____

Expressió Oral (Pàg. 95).

Biblioteca de Recursos didàctics

Alhambra.

Les funcions del llenguatge

Observacions per al/la professor/a

Per al coneixement de les funcions del llenguatge.

- De tots els textos analitzats cada grup d'alumnes haurà observat quina és la intenció i finalitat de l'autor/a.
- El/la professor/a farà veure que no tots els textos tenen la mateixa funció i que el llenguatge utilitzat és el que ajuda a manifestar-la. Introduirà la idea de "Funcions del llenguatge", i la classificació (veure fotocòpia).

En els textos analitzats fins ara no creis que hi trobam diferents "intencions"?

- Anem a veure ara quines són les distintes funcions que segons la intenció té el llenguatge i de quins recursos lingüístics se serveix.
1. Observau aquests tres documents i responeu quin és el seu objectiu fonamental: (encerclau la lletra de la resposta encertada)
 - a) Cridar l'atenció.
 - b) Expressar opinions o sentiments.
 - c) Explicar un codi.
 2. Quina persona gramatical predomina en els verbs i pronoms d'aquests documents? Per què?
(Tècniques de comunicació i expressió. E. Corominas. Ed. Eumo)
 - a) Quin mal de queixal que tinc! Tota la nit que me n'ha fet: ha sigut terrible. Per a mi, el mal de queixal és, no sé com dir-ho, és una cosa espantosa. No m'ha deixat aclucar els ulls en tota la nit. El cap em bullia...

b)



"El Món" 11-6-82

c) Les estrenes oficials de teatre

Als crítics, ningú no ens ha consultat si desitjàvem assistir a l'estrena oficial o si preferíem assistir a la primera representació de l'obra, anterior a l'esmentada estrena. Se'ns envien unes invitacions per a tal dia, i prou. Pel que fa a mi, no penso fer cap cas d'aquesta invitació. Seré jo qui dirà el dia que vull anar a veure la funció, i si no els sembla bé, als polítics, als empresaris, a l'autor, als intèrprets o a qui sigui, pitjor per a ells.

Joan de Sagarra, "El Món", 30-4-82

3. L'objectiu bàsic d'aquests quatre documents és (encerclau la lletra de la resposta encertada)

- a) Informar
- b) Explicar un codi
- c) Incitar, recomanar, ordenar.

4. Quin temps verbal i quina persona gramatical hi dominen? Per què?

- a) Vagi fins al semàfor, després giri a la dreta i continuï de dret: quan arribi a la primera cruïlla, tombi a l'esquerra i allà trobarà el Museu...

b)



"Cavall Fort", març de 1982

c)

Vingui 
En  tri.
Mi  ri.

 **GISPERT**

Provença·Muntaner

750 m² d'Exposició de Màquines d'Oficina, Procés de Dades i Caixes Registradores.

5. L'objectiu fonamental d'aquests tres documents és (encerclau la lletra de la resposta encertada)
- a) Establir comunicació o cridar l'atenció
 - b) Informar
 - c) Jugar amb el llenguatge.
6. Quina persona gramatical domina en els verbs? Per què?
- a)

Trenta reclusos es rebel·len pacíficament a Tarragona

Tarragona (Tarragonès). — Trenta reclusos de la presó provincial es van enfilejar en un terrat ahir al migdia. No en volien sortir i al·legaven que volien tornar a estar amb els altres presos, dels quals havien estat separats.

A les nou del vespre els presos encara no havien baixat del terrat. Segons els funcionaris de la presó, no es tractava d'un motí, perquè no hi havia violències ni armes o eines amb què amenaçar, ni tampoc no s'havien emparat d'ostatges. Els mateixos funcio-

naris van mirar de treure importància a l'incident dient que els rebels a l'ordre de baixar del terrat eren quinze i no trenta. De tota manera, des de fora de la presó es va poder comprovar que n'hi havia el doble.

Segons el que estableix la llei d'institucions penitenciàries, la direcció de la presó tarragonina va separar els reclusos menors i els va col·locar en una galeria habilitada especialment per a ells. La prohibició de fer-se amb els altres va ser l'espurna que encengué la protesta pacífica.

"Avui", 19-4-84.

- b) El primer governador britànic, Sir Richard Kane (1712-1736), deixà un bon record a Menorca per una sèrie de mesures: construcció de la carretera de Maó a Ciutadella, el "Camí d'en Kane" —que de pas donava feina a part dels 3.000 soldats, sovint desvagats i per tant temuts—, l'assecament de molts aiguamolls prop de la costa, la importació de bestiar de la Cerdanya i de l'Àfrica del Nord, la introducció del conreu de la trepadella i altres farratges. Per por dels pirates barbarescos, la pagesia menorquina havia viscut des del segle XVI d'esquena al mar, terra endins, deixant la costa erma. La presència constant de la guarnició i flota britàniques allunyà el perill de ràtzies. Una creixent població pagesa s'anà instal·lant a la costa.

M. Ardit, A. Balcells i N. Sales,
Història dels Països Catalans, Ed. Edhasa.

c)



7. La manifestació més visible d'aquests quatre documents és (encerclau la lletra de la resposta encertada)
- La facilitació o establiment de comunicació
 - El joc amb el llenguatge
 - La recomanació o l'ordre.
8. En els documents a), b), c), quins mots o expressions serveixen per establir o facilitar la comunicació?
9. En el document d), quins elements de la seva presentació poden cridar l'atenció del lector i facilitar-li'n la lectura?
- Amb vosaltres. Ràdio Olot. Bon dia, benvolguts oients...
 - Escolti.
 — Digui... digui!
 — Que em sent?
 — No gaire. Parli més alt, si us plau.
 — Així?
 — Sí, ara la sento més bé. Digui...

c) Benvolgut senyor

Ens permetem de molestar-vos novament amb la intenció...

d)



Nova sèrie 5 BMW
Un nou progrés tecnològic:
substitueix vells conceptes
automobilístics.

Amb la nova sèrie 5, BMW torna a allunyar-se de la resta en acostar-se encara més a l'automobil perfecte i aconseguir una posició futurista difícil d'abastar.

La nova sèrie 5 de BMW la componen quatre models: 516, 520i, 525i, 528i, comercialitzats amb caixes de canvi manuals i automàtiques, des de 1.526.000 pessetes.

GIRONA MOTOR, S.A.
Concessionari Oficial BMW
Emili Grahit, 26 Tel. 205014 GIRONA.



"Punt diari" 13-5-82.

10. L'objectiu bàsic d'aquests tres documents és (encerclau la lletra de la resposta encertada)

- a) Expressar sentiments o opinions,
- b) Jugar amb la forma del llenguatge,
- c) Explicar el llenguatge o altres codis.

11. Quins codis són explicats en aquests tres documents?

- a) "El sistema d'accentuació català és binari; en els mots llargs, a part de l'accent principal, hi ha un accent secundari cada dues síl·labes. Mots com *esternudaria* o *afectivitat* es pronuncien amb dos accents secundaris, un ultra el final i principal; si marquem els accents secundaris amb el greu i l'accent principal amb l'agut, cal pronunciar *èsternùdària*, *àfèctivitat*."

Joan Coromines, *Lleures i converses d'un filòleg*, Club Editor.

b) **L'àguila**

Nombre de participants: el nombre de persones no pot ser limitat: és un joc en què poden participar moltes persones.

Mecànica del joc: es necessita un espai força gran per actuar. Tot el grup es posa a un cantó de l'espai, i una persona del grup es col·loca al mig del terreny de joc; aquesta és l'àguila. Aleshores, el qui fa d'àguila diu un mot qualsevol cridant i tot el grup ha de desplaçar-se d'un cantó a l'altre tot passant per on hi ha l'àguila, que ha de procurar d'agafar tants participants com pugui. Els qui han estat atrapats s'agafen de les mans amb l'àguila. El grup ha d'anar passant d'una banda a l'altra fins que l'àguila i els seus presoners agafen tothom. Guanya l'últim que falta per atrapar.

Montserrat Anton, *Els jocs de sempre*, Reforma de l'Escola, S. A.

c)



La línia aèria Barcelona-La Seu d'Urgell ha estat batejada amb el nom *Enlaire*. Juntament amb el significat "Cap amunt", aquest mot té la virtut d'incloure les lletres AIR, les quals identifiquen internacionalment el transport aeri. El disseny del logotip, a més de contenir la llegenda "Enllaços aeris - Enlaire - Patrocinat per la Generalitat de Catalunya i el Consell de les Valls d'Andorra", comprèn també les quatre barres horitzontalment, la primera de les quals figura la traça d'un avió que s'enfila.

12. La manifestació més evident d'aquest document és (encerclau la lletra de la resposta encertada)
- a) La informació.
 - b) El joc o treball amb el llenguatge.
 - c) L'expressió d'opinions.
13. Analitzau el poema: nombre de síl·labes per vers, rima, joc de paraules, repeticions, efectes sonors en general, imatges...
14. ¿En què consisteix el joc de llenguatge dels documents b), c) i d)?

a) **Cançó després de la pluja**

El vent juga amb el molí
i amb la rosa desclosa.
Matinet matí,
no ballis amb la calitja.

A l'escarabat bum bum
les ales li frisen.
Les flors de la perera
riuen riuen.

Una mica de cel blau,
una mica mica.
El núvol empeny el núvol
i llisca que llisca.

Qui puja la muntanya?
El caragol que treu banya.
El sol s'encén i s'apaga.
albó, romaní, argelaga.
El sol s'apaga i s'encén,
fagirola, romeguer.

El sol és aquí,
entre la rosa i el moli.
Matinet matí,
les bruixes es pentinen.
El sol és aquí.
Ai! Que es menja la calitja!

Mallorca, 1935.

Bartomeu Rosselló-Pòrcel, *Obra poètica*, Ed. Moll.

b)

— *Tu GAS-tes molt en calefacció, OIL que sí?*

— *No, no, no.
Jo estal-**pio** quantitat.*

**SISTEMA DE CALEFACCIÓ PER
LLAR DE FOC**

***pio*, S.A.**

Crema llenya, no diners.

Nogué & Cia

"El 9 Nou", 6-1-84.

c)

**A "DISPREU" HI POT ANAR
A PEU**

d)

**la línia floïd per
una afaitada fresca,
penetrant, científica,
...perfecta**

"Serra d'Or". gener de 1983.

BALANÇ

Nom de la funció	Objectiu dels missatges	Característiques i recursos	Tipus de missatges
<p>EXPRESSIVA (o emotiva)</p> <ul style="list-style-type: none"> centrada en l'emissor 	<ul style="list-style-type: none"> Manifestar emocions, sentiments, pensaments, opinions, judicis... 	<ul style="list-style-type: none"> Missatges subjectius, crítics. Verb en la persona: <i>Penso, Creiem...</i> Ús de pronoms de la persona: <i>jo, nosaltres, em, a mi, ens...</i> Exclamacions: <i>Quina pel·lícula!</i> Interjeccions: <i>Ai!, Ecs...</i> Certs sufixos: Pessetones Llenguatge acolorit: <i>S'atonyinen</i> (es peguen). Sentits figurats: <i>Estàs tocat de l'ala.</i> 	<ul style="list-style-type: none"> les cartes personals o familiars. el diari íntim. la premsa, ràdio i televisió: crítica de llibres, films, teatre, pintura, música... els informes crítics. la conversa.
<p>CONATIVA (o d'incitació)</p> <ul style="list-style-type: none"> centrada en el receptor 	<ul style="list-style-type: none"> Incitar, convèncer, prohibir, seduir, ordenar, recomanar; provocar, en definitiva, una reacció, una resposta. 	<ul style="list-style-type: none"> Missatges persuasius i exhortatius, adaptats a la personalitat cultural i social del receptor. Verb en 2.ª persona i ús de l'imperatiu: <i>No fumeu, compra X, veniu aquí...</i> Ús de pronoms de 2.ª persona: <i>tu, vosaltres, vostè/s, vós, et, us...</i> Construccions d'obligació: <i>Heu de dormir.</i> Vocatiu: <i>Tu, el de les ulleres, seu.</i> 	<ul style="list-style-type: none"> la publicitat, la propaganda. els textos i discursos polítics. cartells, pancartes. les argumentacions per convèncer. la conversa.
<p>REFERENCIAL (o informativa)</p> <ul style="list-style-type: none"> centrada en el referent 	<ul style="list-style-type: none"> Lliurar informacions "pures" sobre fets, objectes, idees, situacions (la realitat, en general). 	<ul style="list-style-type: none"> Missatges objectius, impersonals, neutres (sense opinions, sentiments, judicis). Missatges precisos i densos (el més gran nombre d'informacions amb el més petit nombre de mots). Verb en 3.ª persona: <i>L'italià és una llengua romànica.</i> 	<ul style="list-style-type: none"> la informació de la premsa, ràdio y televisió. els rètols i cartells. la descripció la narració objectiva. l'acta de reunions. el resum objectiu. els llibres d'Història, Ciències Naturals, Matemàtica... la conversa.

Nom de la funció	Objectiu dels missatges	Característiques i recursos	Tipus de missatges
<p>FÀTICA (o de contacte)</p> <ul style="list-style-type: none"> centrada en el canal de comunicació. 	<ul style="list-style-type: none"> Facilitar, establir, mantenir o interrompre la comunicació. Cridar l'atenció i assegurar l'eficàcia de la comunicació. 	<ul style="list-style-type: none"> Ús de fórmules estereotipades en la conversa directa, telefònica, raddiofònica, televisiva: <i>Hola!, Bon dia; Sí... sí... sí; Clar... clar... clar, Mm... mm... mm; en definitiva... vull dir... no sé... vull dir; Adéu, Fins ara, Areveure...</i> Ús de mots simples, frases breus, repeticions o redundància en els missatges escrits per facilitar i assegurar la comunicació. Ús de diferents mitjans tipogràfics per facilitar la selecció i lectura dels missatges: diferents tipus de lletres; ús de fotografies, dibuixos, gràfics; subratllats i requadrats; colors; disseny i disposició dels missatges en la pàgina. 	<ul style="list-style-type: none"> la comunicació telefònica, radiofònica, televisiva, la publicitat, la propaganda, el disseny de les cartes administratives, textos administratius, la conversa
<p>METALINGÜÍSTICA (o explicativa)</p> <ul style="list-style-type: none"> centrada en el llenguatge o en qualsevol altre codi. 	<ul style="list-style-type: none"> Explicar i fer comprendre el llenguatge o qualsevol altre codi. 	<ul style="list-style-type: none"> Missatges entenedors, ordenats i precisos. Ús d'expressions com ara: <i>Què vol dir?, Què significa?, Vull dir..., És a dir..., Per X entenc...</i> 	<ul style="list-style-type: none"> els diccionaris: les definicions, les gramàtiques: les regles, les receptes de cuina, anàlisi, explicació i comentari d'un text. textos explicatius del funcionament d'un aparell... textos explicatius d'un gràfic, d'una fotografia, d'un dibuix, la conversa
<p>POÈTICA (o estètica)</p> <ul style="list-style-type: none"> centrada en la forma del missatge. 	<ul style="list-style-type: none"> Considerar el missatge un objecte de treball, una provatura estètica, un joc. 	<ul style="list-style-type: none"> Ús d'efectes sonors, de ritme, nombre de sil·labes, repetició d'elements diversos, imatges i, en general, els recursos descrits per la Preceptiva. 	<ul style="list-style-type: none"> les obres literàries en general, les cançons, sovint la publicitat, la conversa

Nota: La majoria de vegades, diverses d'aquestes funcions es barregen o superposen en un mateix missatge; tanmateix una o altra hi sol dominar. D'altra banda, la funció referencial sol ser present en tots els missatges lingüístics

- Reconeixeu la funció dominant a cadascun dels missatges següents. Escriviu-hi, al davant, les lletres E, C, R, F, M o P, segons que la seva funció dominant sigui **expressiva**, **conativa**, **referència**, **fàtica**, **meta-lingüística** o **poètica**.

- Unes gotes de la teva sang són un raig de vida.
(Publicitat de la Creu Roja)
- Aqui, base operativa 14/A2 a base central A/1. Canvi.
—Aqui, base central A/1 us escolto Canvi...
- Què dius?
—El que sents.
—I ara!
—Si noia si
—I dones?
- Passa'm la clau anglesa si et plau
- Quan dius "cua" què vols dir?
—Vull dir una filera de gent que s'espera.
- La vitamina B és un conjunt de substàncies necessàries per al funcionament del sistema nerviós i la sang. És abundant en la carn, el fetge i el peix.
- No m'ha agradat gens! Quina novel·la més avorrida! I diuen que ha guanyat un premi? Doncs jo no sé què hi hauran trobat.
- Ja em pensava, jo, que un dia d'aquests passaria una desgràcia...
- Tinc tanta sang, que a les cinc tinc set i a les sis tinc son.
- Assistiu a l'Assemblea del Personal, dimarts al matí. Hem de fer alguna cosa contra: a. El nou projecte de vacances; b. Les hores extras. Cal que hi vingueu tots.
- Dilluns. Menú: amanida, paella i pollastre.
- En català perdura la construcció de participi concordat, desapareguda en algunes llengües romàniques. Ex.: *Les hem vistes; Ens els ham fets.*

- Construïu missatges segons aquestes tres funcions (referencial, expressiva i conativa) tenint com a referència les sis situacions apuntades (hivern, estiu, gana, regal, cansament i mal de cap):

	Expressiva	Referencial	Conativa
hivern	• •	• •	• Abriga't bé. •
estiu	• Uf! Quina calor que tinc. •	• •	• •
gana	• •	• Cada dia dinen a les dues. •	• •
regal	• •	• •	• •
cansament	• •	• •	• •
mal de cap	• •	• •	• •

- Llegiu aquests tres textos. Tots tres es refereixen a un mateix fet, al robatori del cabàs d'una velleta. El primer (a.) es limita a narrar simplement el fet. El segon (b.) és la versió que en fa la víctima del robatori. El tercer (c.) és allò que recomana un testimoni del cas.

1. Digau quina és la funció dominant a cadascun dels tres textos. Subratllau-ne els mots, expressions o construccions que posen en relleu la funció dominant de cada text.

a. Ahir al vespre una dona gran va a ser víctima d'un robatori al carrer. Dos individus van arrabassarli el cabàs des de la moto amb què circulaven. Alguns vianants van ser testimonis de l'acció dels lladres, que van escapar-se corrents del lloc.

b. Verge santíssima! Mira que fer això a una velleta al mig del carrer! Oh, i des d'una moto, que em podien haver fet caure, aquells ximplets! Quin espant més fort que he tingut... Avui ja no et posts fiar de ningú.

c. S'ha d'estar sempre alerta! Ja cal que aneu en compte qual sortiu al carrer! No us acosteu gaire als cotxes, i no us fieu de cap manera dels qui van amb moto a tota pastilla!

- **La Marta ha anat de vacances a Grècia.**

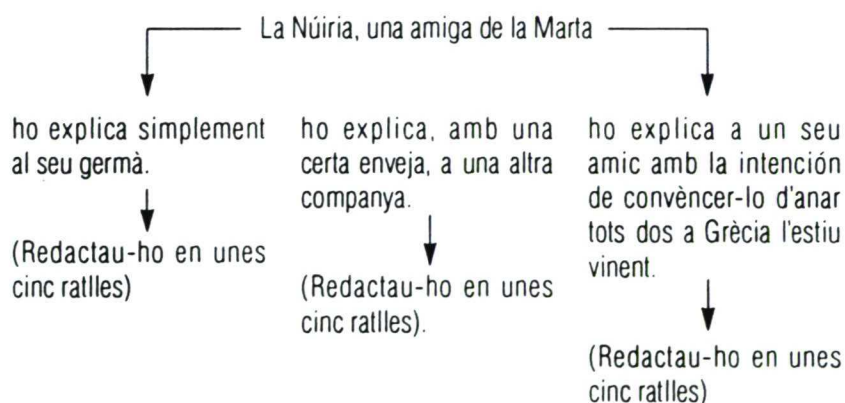

Un cop redactats els tres textos, digueu funció hi domina. Subratllau-ne els mots, expressions o construccions que posin en relleu les tres funcions.

- **En Marc s'ha comprat una moto**

Feis el mateix seguint l'esquema següent:

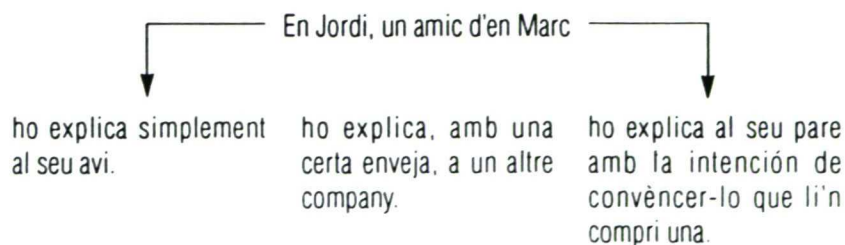

- Aparellau cadascun dels oficis amb una de les sis funcions del llenguatge. Discutiïu abans quina funció preval en aquestes activitats professionals:

actor de cinema	metalingüística
guàrdia urbana	poètica
professor de llengua	expressiva
periodista	conativa
poeta	fàtica
telefonista	referencial

Redactau per a cadascun d'aquests oficis unes quantes frases, com a mostra de la funció de la seva llengua.

Exemple: Actor de cinema. *T'estimo molt, moltíssim; ets la meva felicitat...*

- Haureu observat que de les diferents funcions del llenguatge la conativa, la referencial i l'expressiva són les que més abunden als diaris i revistes. A continuació en realitzarem uns exercicis d'aprofundiment.

1. La funció conativa

(Treball en grup)

A)

EN CAS D'INCENDI

SI DESCOBRIU UN INCENDI:

- Comuniquen ràpidament a **RECEPCIÓ** la situació del FOC.
- No perdeu la serenitat: no correu ni crideu. Si es cala foc a la vostra roba, estireu-vos a terra i rodoleu. En cas de molt fum, gategeu.
- Sortiu de l'habitació i **TANQUEU-ne** la porta. L'escala més propera es troba a 10 m. a mà esquerra. Una altra sortida possible és a 20 metres a la dreta.
- **NO UTILITZEU** els ascensors.

SI LES SORTIDES ESTAN BLOQUEJADES:

- **Quedeu-vos** a l'habitació; poseu roba humida a les ranures de les portes.
- Feu-vos veure per la finestra.



GENERALITAT DE CATALUNYA
Direcció General de Turisme.
Confederació Empresarial d'Hosteleria de Catalunya.

Quin és l'objectiu principal d'aquest text? (encerclau la lletra de la resposta encertada)

- Donar unes normes a complir pels hostes d'un hotel en cas d'incendi (funció conativa).
- Mantenir un contacte entre la recepció d'un hotel i els seus hostes (funció fàtica).
- Expressar els sentiments del propietari d'un hotel en cas d'incendi (funció expressiva).



Mans Unides
CAMPANYA CONTRA LA FAM
Rambla de Catalunya, 32, 1r. 1.ª. 08007 Barcelona

Si ens ajudes més, podrem fer molt.

Amb la teva col.laboració, podrem fer coses com aquestes a més de 50 països del Tercer Món:

- 200 ptes. 10 nens seran vacunats contra la poliomielitis.
- 500 ptes. Una família tindrà assistència mèdica durant tres mesos.
- 1.000 ptes. Un nen podrà rebre durant un any educació primària.
- 2.000 ptes. Formació d'un promotor de salut rural.
- 5.000 ptes. Una família podrà disposar d'aigua potable.
- 10.000 ptes. Una família adquirirà eines per conrear la terra.

Col.labora des de casa teua

TRUCA AL TELÉFON

93-318 08 87

B) Quins elements tipogràfics o de disseny faciliten la lectura i la selecció de les diferents parts d'aquest text?

C) Quin temps verbal i quina persona gramatical predomina en aquests textos?



**FUNDACIÓ «SERVEIS DE
CULTURA PER AL POBLE»**

Per a la promoció popular de la nostra cultura estam al vostre servei

Demanau informació a c. del Mar, 6, 3r.
07012 PALMA



VALÈNCIA, C.F.
SOCIETAT ANÒNIMA ESPORTIVA

SUBSCRIPCIÓ DE CAPITAL

Capital Social: 720.096.100 ptes.

Nombre d'accions: 90.012

Valor nominal: 8.000 ptes.

Des del 7 d'abril fins el 6 de maig, cada soci del Club té dret a subscriure fins un màxim de 3 accions.

ASSEGURA LA TEUA LOCALITAT.

SUBSCRIU ACCIONS.

FES-TE HUI SOCI,

DES DE HUI PROPIETARI.

**RECORDA: 6 DE MAIG,
ÚLTIM DIA**

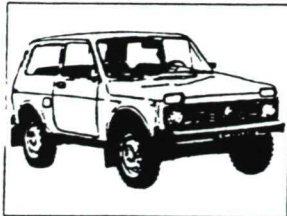

**PER TRADICIÓ.
PER VOCACIÓ.
PER SERVEI.**

LADA NIVA 5v.

Des de 975.000 ptes.

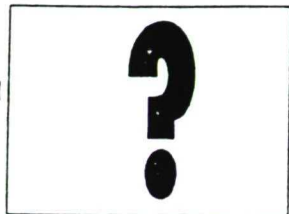

**CONSULTI'NS PER QUALESEVOL 4x4
QUALESEVOL MARCA I MODEL.**

FORZA 4X4

Ramón Batlle, 3-9
Tel. 274.00.42
BARCELONA

TOTS AMB JEEP

Provença, 537
Tel. 235.00.63
BARCELONA

ROAD BOOK

Villarreal, 17
Tel. 426.94.66
BARCELONA

STILL COMPETICIO

Calvet Estrella, 110
Tel. 712.06.33
SABADELL

LLOGUER

COTON-RENT
LLOGUER VEHICLES

LLOGUER D'AUTOCARAVANES,
MINIBUSOS.
CONSULTEU PREUS ESPECIALS
"CAPS DE SETMANA"

Autovia Castelldefels km 12.2
Viladecans (Barcelona)
Tel. 637 28 22

COTON-RENT

LLOGUER DE COTXES PER A
CASAMENT
LLOGUEM MERCEDES ÚLTIM
MODEL

Autovia Castelldefels km 12.2
Viladecans (Barcelona)
Tel. 637 28 22

D) Indicau tots els elements conatius d'aquests anuncis publicitaris.

Vacances Xarxa SEAT
juliol-agost 83 *1 de franc
SEGURI-SEAT*

**FEU-LO RODAR A
LES VACANCES I
PAGUEU-LO A
LA TORNADA**

*o de fins
a 44 Euros.*

*la despesa com a despesa
65.000 ptes.
per la vostra furgoneta usada.*

**Canvien a
Seat Trans**

També admetem el vostre cotxe usat perquè canviem a Seat Trans. Aquesta oferta de rònada normal fins al 31 d'agost.

40.000 PTES. MÉS PEL VOSTRE COTXE
USAT EN COMPRAR UN FURA 903-5 V.

400.000 PTES. SENSE INTERESSOS
DURANT 1 ANY, O BÉ 35.000 PTES.
MÉS PEL VOSTRE COTXE USAT EN COMPRAR
UN RONDA 65 CL.

Concessionaris a Girona i Província

Xarxa Seat. La garantia més ferma.

SEAT **AUDI** **VW**



NO ET
MOSSEGUIS
LA
LLENGUA
**PARLA
CATALÀ**

NO ET
MOSSEGUIS
LA
LLENGUA
**PARLA
VALLDEMOSSÍ**

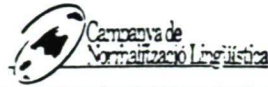

CATALÀ ALS RESTAURANTS, BARS, HOTELS I CAFETERIES



ÒMNIUM CULTURAL ha iniciat una campanya per aconseguir l'ús del català a les cartes i menús dels Restaurants, Bars, Hotels i Cafeteries.



Invitem totes les empreses de ram. de la restauració a col·laborar en aquesta campanya per oferir als ciutadans de Catalunya i als visitants un servei en la llengua pròpia del país.

Per facilitar aquesta tasca, oferim un servei gratuït de traducció de cartes de restaurants. Truqueu al telèfon 319 80 50 o comuniquem amb el fax 310 69 00 els dies feiners de 10 a 11 i de 4 a 7.

Si ens envieu la vostra carta per fax, us la tornarem traduïda.

Invitem també tots els ciutadans de Catalunya perquè col·laborin en aquesta campanya fent sempre les seves demandes en català.

Amb el suport de la

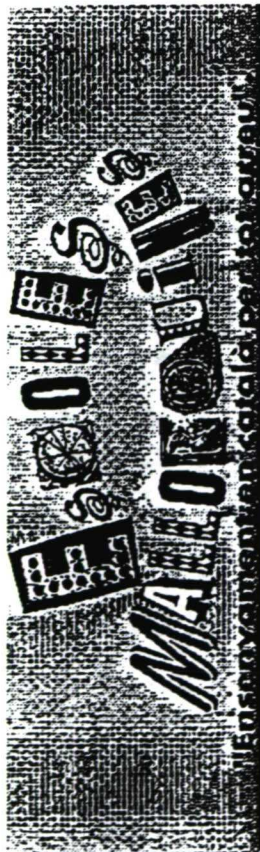
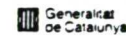

VIII TROBADA D'ESCOLES MALLORQUINES

GRUPS DE TREBALL: ESCOLES
SERVEIS PEDAGÒGICS MUNICIPALS
ASSESSORS LINGÜÍSTICS
ASSOCIACIONS DE PARES
GRUP D'IMMERSIÓ

**ACTIVITATS
COMPLEMENTÀRIES:** MOSTRA DE TEATRE ESCOLAR
ANEM A VEURE LLIBRES (EXPOSICIÓ)
ESPLAI PER A NINS I NINES,
JOVES I ADULTS

ORGANITZADORS:

Escoles d'Alcúdia
Ajuntament d'Alcúdia
Federació d'Associacions de Pares
Ajuntament de Palma
CENC - Obra Cultural Balear

COLLABORENT:

Direcció Gral. d'Educació (Govern Balear)
Ajuntament d'Alcúdia
Ajuntament de Calvià
Ajuntament de Palma
Consell Insular de Mallorca

EN EL MARC DE LA CAMpanyA DE NORMALITZACIÓ LINGÜÍSTICA

VINE A ALCÚDIA, diumenge dia 10 de maig.

**Vota pels
Ajuntaments
de Catalunya.**

Diumenge dia 8
Eleccions Municipals

Vota

Fes ho per Catalunya



GENERALITAT DE CATALUNYA
Campanya Institucional

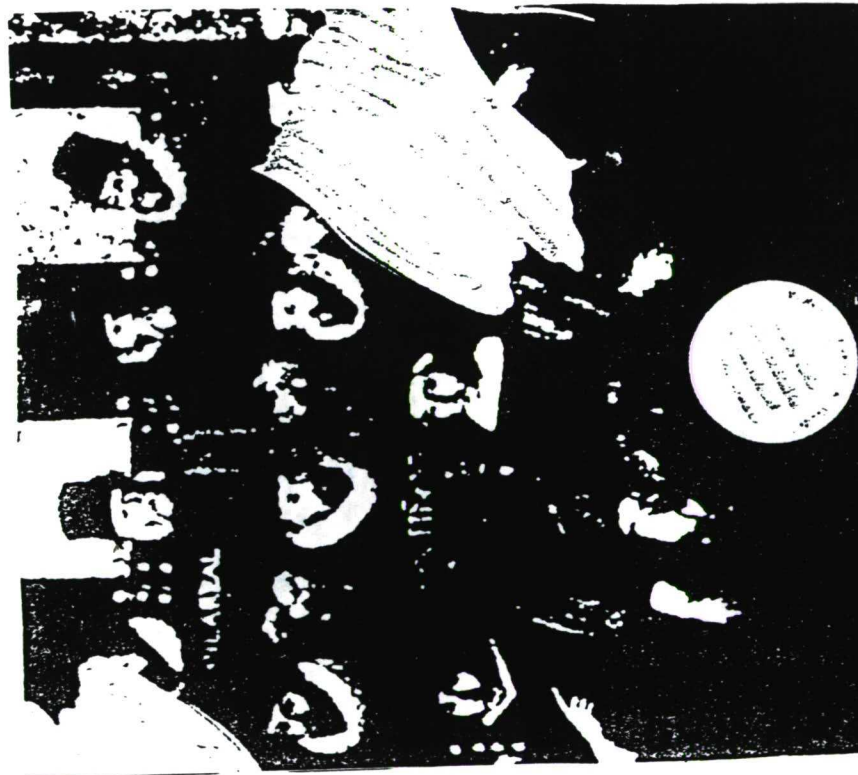

**PER UNA POLÍTICA NOSTRA
DEIXA EL VOT AL PAÍS VALENCIÀ
VOTA
UNITAT DEL POBLE VALENCIÀ**

E) L'obligació-recomanació-directriu

Per expressar recomanacions, directrius, obligacions hi ha altres recursos que l'ús de l'imperatiu:

Exemple: No perdeu (imperatiu)

Cal no perdre / Cal que no perdeu (caldre)

És necessari no perdre (ser necessari)

No s'ha de perdre / No heu de perdre (haver de)

la serenitat.

Conservant el seu sentit de recomanació o directriu, transformeu cadascuna de les frases següents en altres estructures (haver de, ser necessari, caldre):

- No correu ni crideu.
- En cas de molt fum, gategeu.
- Estireu-vos a terra.
- No utilitzeu els ascensors.
- Feu-vos veure per la finestra.

F) Prenent com a model els anuncis publicitaris que heu vist elaborau-ne una sèrie que incitin a:

- Donar el vot a un partit polític concret.
- Comprar un producte qualsevol.
- Demanar els serveis d'una casa de lloguer de cotxes.
- Acudir a un despatx d'assessors fiscals.

(Utilitzeu-hi diferents elements tipogràfics).

G) Inventau-vos el títol d'una pel·lícula i confeccionau un anunci per al diari que resumeixi l'argument i que sigui prou atractiu per desvetllar l'interès del possible espectador.

PUBLI BALMES WALDORF MONTIGALA 

(Badalona)

MOLT IMPORTANT: AVUI SORTEJAREM 100 DISCOS COMPACTES

No llenceu l'entrada. Se sortejaran entre els assistents 100 discos compactes amb la banda sonora de la pel·lícula.
Resultats, dissabte

Quan arribi el moment...

NO ET TALLIS NI UN PÈL



RAMÓN MADAILA MERCÈ LLEIXÀ
DAVID BAGÉS RAQUEL CRUSAT ROSA GAMIZ
amb la col·laboració especial de PEPE RUBIANES

Història i guió FRANCESC CASANOVA - MANUEL VALLS - JORDI BARBERÀ
Director Artístic ROGER SUBIRACHS Muntadors LAURA SERRA
Música JORDI NOGUERAS Director de fotografia JAVIER GIL

Produïda per MANUEL VALLS & ALBERT SAGALÉS
Dirigida per FRANCESC CASANOVA

PASSA-T'HO DE CONYA AMB AQUESTA PEL·LÍCULA DE "TREMPELA"

7^a FIRA DEL CARAVANING

Organitzat per
GREMCA

BBV 16, 17 i 23, 24 DE MAIG
CIRCUIT DE CATALUNYA
MONTMELÓ

CITROËN ZX
COCHER DEL ANO
EN ESPANYA 1992

BANCO BILBAO VIZCAYA
CENTRO DE MARKETING

A.M.M.

H) Aquests dos retalls de diari es refereixen a un mateix fet.

- Quina diferència d'intenció hi ha a l'un i a l'altre.
- Quines diferències tipogràfiques observau?
- Quin és el temps verbal usat?
- A quina secció del llenguatge pertany cada un?

("Avui", Maig 1992)

A.M.M. PUBLICIDAD DU A TERME LA CAMPANYA DE LA 7a FIRA DEL CARAVANING



Per primera vegada la Fira del Caravaning es farà en un marc nou i incomparable, el Circuit de Catalunya de Montmeló, els dies 16 - 17 i 23 - 24 de maig: vint-i-cinc mil metres quadrats dedicats al sector del Caravaning, que en faran l'exposició més gran d'Espanya.

La instantània recull el moment de la firma amb el president de GREMCA, senyor Andreu Colom; el Secretari, senyor Gómez Fornaguera, i el Director d'A.M.M. Publicidad, senyor Antoni Meca.

2. Funció referencial

(Tasca individual)

Ja heu treballat abans la funció informativa de la premsa a través de notícies, cròniques, reportatges... Observau ara aquestes informacions, transformau cada paràgraf en una frase i escriviu les indicacions sobre l'hora segons el sistema habitual en la llengua parlada, amb indicació també de la part del dia (matí, migdia, tarda, vespre...)

Exemple: El grup de teatre de Sant Esteve Sesrovires representa a les sis de la tarda l'obra "Una història qualsevol", al Foment Martinec de Barcelona (al carrer de Provença, 595).

agenda

Barcelona.— 18.00: representació de *Una història qualsevol*, a càrrec del grup de teatre de Sant Esteve Sesrovires. Al Foment Martinec (Provença, 595).

La Beguda Alta.— Concert a càrrec de la coral L'Alzinar. Al Cafè Social.

El Bruc.— 12.00: actuació de l'Esbart Olesà. A la pista polisportiva.

Granollers.— 20.00: concert de piano a càrrec d'Albert Romani. A la Casa de Cultura Sant Francesc.

Igualada.— 12.00: espectacle *La història del jazz en conte*, pel col·lectiu Faristol. A l'Ateneu.

L'Hospitalet.— 18.00: concert de jazz, a càrrec del grup Jamboree. A la parròquia de Sant Isidre (Aprestadora, 3).

Molins de Rei.— 18.00: concert barroc a càrrec de les corals Rondó, Lai i Quodillet, sota la direcció d'Oriol Comelles i Enric Prats. A l'església parroquial.

Montornès del Vallès.— 10.00: concert de cors de Clavé d'arreu de Catalunya. A La Lira.

Olot.— 11.00: representació de *El gran Klaus i el petit Klaus*, a càrrec d'U de Cuc. Al teatre Principal.

«Avui», 8.5.82

3. Funció expressiva

(Tasca individual)

- Cercau en aquestes crítiques cinematogràfiques expressions pròpies d'aquesta funció.
- Escolliu una pel·lícula i confeccionau-ne la crítica.

XAVIER ROCA

'Espejo oscuro'
10.45, Tele-5

Dark mirror. Director: Richard Lang (95 minuts, color). Intèrprets: Jane Seymour, Stephen Collins, Vincent Gardenia, Hank Brandt. EUA, 1984.

★★ Una noia és sospitosa de l'assassinat de les seves germanes bessones. L'ajuda d'un psiquiatre i un detectiu serà decisiva per esclarir el cas. Insubstantial *remake* telefilmic d'una pel·lícula protagonitzada el 1946 per Olivia de Havilland sota les ordres de Robert Siodmak, *A través del espejo*, molt superior.

'Solo ante el streaking'
22.00, Tele-5

Director: José Luis Sáenz de Heredia (88 minuts, color). Intèrprets: Alfredo Landa, José Orjas, Lina Canalejas, Fernando Hilbeck. Esp., 1975.

★ Un professor universitari és víctima d'un complot dels seus alumnes, que executen un *streaking* en plena classe amb carotes per no ser reconeguts. Quan intenta obrir un expedient a tothom, comença a rebre anònims. La característica comèdia oportunista i conjuntural amb l'Alfredo Landa dels anys 70, en aquest cas dirigit no per Lazaga ni per Ozores, sinó per l'autor de *Raza*.

'El as'
15.00, Tele-5

Asso. Directors: Castellano i Pipolo (90 minuts, color). Intèrprets: Adriano Celentano, Edwige Fenech, Renato Salvatore, Sylvia Koscina. Itàlia, 1981.

★ En el moment de casar-se, un noi promet a la seva promesa que deixarà la seva professió de jugador. Però la mateixa nit de noces no pot resistir la temptació. Una comèdia tonta reservada als fans de l'humor farsesc de Celentano i del físic sensual de la Fenech.

'La màquina de l'amor'
22.30, Canal 33

The love machine. Director: Jack Haley Jr. (108 minuts, color). Intèrprets: John Philip Law, Dyan Cannon, Robert Ryan, Jackie Cooper. EUA, 1971.

★ Un ambiciós presentador de televisió ascendeix a cap d'informatius gràcies a la seva relació amb la dona del propietari de l'emissora. Un me-

lodrama sensacionalista basat en un *best seller* de Jacqueline Susan —la mateixa d'*El valle de las muñecas*—, que cau constantment en el més exagerat dels ridículs.

'Un lugar llamado Cold Sassy'
22.30, TVE-1

Cold Sassy Tree. Director: Joan Tewkesbury (97 minuts, color). Intèrprets: Faye Dunaway, Ri-

chard Widmark, Francis Fisher, Lee Garlington, Patrick Harris. EUA, 1989.

★★ Història de Grandpa Rucker Blakeslee, un magatzemista de la petita ciutat de Cold Sassy que decideix casar-se de nou amb una nouvinguda en el moment que mor la seva muller. Es tracta d'un no gens desagradable telefilm que adapta una novel·la d'Olive Ann Burns.

'La chica de Tahiti'
15.28, Antena 3 TV

Director: Mariano Ozores (94 minuts, color). Intèrprets: Vaitiarié, Antonio Ozores, Paco Bas, Loreto Valverde, Ángel de Andrés. Esp., 1989.

★ Una atractiva arqueòloga de Polinèsia arriba a Madrid per inaugurar la Casa de Cultura del seu país, però es veu involucrada per atzar en un afer de contraban. Tot són problemes fins que coneix un xicot, del qual s'enamora. Horripilant intent de llançar Vaitiarié —coneguda sobretot per la seva amistat amb Julio Iglesias— a l'estrellat cinematogràfic, en el que deu ser un dels subproductes més ínfims d'Ozores, que ja és dir. Qui es cregui la tal Vaitiarié com a arqueòloga es mereix una recompensa.

'La fuerza de la venganza'
01.26, Antena 3 TV

Director: John Old Jr. (93 minuts, color). Intèrprets: Michael Sopkin, Valerie Blake, George Eastman. Itàlia, 1984.

★ Un ex-convicte reformat decideix actuar per compte propi deslligat de les bandes de gamberros; l'experiència adquirida com a fora de la llei el farà estar a l'altura. Una insignificant coseta d'acció i violència.

D'una revista recent, el/la professor/a tria diversos articles, corresponents a seccions diferents de "El Temps" (sense il·lustracions i sense títol).

Cada petit grup es farà càrrec d'un article i se seguiran les passes següents:

- Lectura atenta i utilització del diccionari.
 - Resum (remarcant les idees principals i secundàries).
 - Descriure la forma que presenta i dir a quina secció pertany.
 - Aportar opinió.
 - Posada en comú.
-
- D'aquests articles, corresponents a seccions diferents de "El Temps" feiu-vos-ne càrrec per grups d'un. Després d'haver-lo escollit:
 - Llegiu-lo atentament.
 - Cercau al diccionari aquelles paraules que no entengueu.
 - Resumiu el text tot remarcant les idees principals i secundàries.
 - Expressau per escrit la vostra opinió sobre l'article.
 - Posau-hi títol i cercau-hi unes il·lustracions adequades.
 - Comentau la forma que presenta i a quina secció creis que pertany.

En haver acabat posareu en comú la vostra feina.

Tirant de Rock

En el moment de tancar aquesta edició, encara no s'ha fet el concert de rock català a la Plaça de Bous de València. Sau, Sangtraït, Els Pets, Kartutx i Quatre mil són prou n'han estat els protagonistes. I justament cal destacar d'aquest esdeveniment un punt a què molts preferirien obviar: alguns dels millors exponents del rock nacional actuen, per primera vegada, a la capital del País Valencià. I haurien de forçar tot-hom a tenir en compte allò que ja sabem, però que molts s'havien estimat més de desaprendre: la reactivació del mercat musical en llengua catalana, represa al Principat, té possibilitats reals de consolidació sempre que es desenvolupe -i triomfe- a tots els Països Catalans. És a dir, si allò que volem és generar un circuit comercial (sales, polisportius, festes majors...) de llarg abast que pugui garantir la rendibilitat de qualsevol gira, de qualsevol distribució discogràfica catalana, llavors hem de parlar en termes nacionals. En termes d'uns hipotètics deu milions de consumidors, una franja dels quals està objectivament interessada en el rock fet ara i aquí. I no cal fer volar coloms. Només cal refrescar un poc la memòria -mirant el passat, ni que siga una mica per alt- per a adonar-se que, en menys de deu anys, un mercat pre-existent havia estat destruït. Però si existia, i funcionava, pot refer-se.

El moviment sociocultural de la nova cançó no significà tan sols un trasbals generacional, ni l'aparició d'una impressionant fornada de compositors i cantants, va ser també una manera, ben natural i fàcil, de fer treballar un concepte que corria perill de semblar pura fantasia intel·lectual: els Països Catalans. Guillem d'Efak, Ovidi Montllor o Jaume Sisa venien arreu del nostre territori, tenien els seus fans, el seu circuit. Adequaven el seu àmbit de treball als interessos del públic, i el seu públic era per tot arreu. Estalviem-nos giragonses. És cert que molts seguidors hi eren per política, per una manera molt concreta d'entendre la música en sentit provocatiu i crític, però al cap d'un temps

van prevaler les forces habituals de qualsevol mercat: els bons cantants van poder viure de la música quan ja no feien cap falta les lectures pseudopolítiques, i la resta van desaparèixer. Però el mercat, reduït si voleu a tres grans cantants, va continuar existint. La creació posterior del sistema autonòmic, la renúncia prèvia a la definició d'un marc institucional comú als Països Catalans, havia contribuït darrerament a retallar els fluxos comunicatius i culturals entre les diverses zones. S'ha aplicat una visió mesquina, menys que regionalista, de fronte es interiors més opaques que no les del franquisme. I a

aquests factors d'àmbit general, fills bords del consens democràtic, s'ha sobreposat la liquidació de la cançó com a moviment representatiu. Semblava, doncs, que els venedors d'identitats regionals es podien quedar finalment tranquils.

Però ha sorgit una generació que fa rock. Rock en català. Sense suport institucional, sense operacions planificades de màrqueting, sense que ningú els ho demanara. Han fet allò que calia, perquè era la seua manera d'expressar-se. Malgrat el boicot reiterat de certs mitjans de comunicació i l'absoluta indiferència dels comerciants del vinil, el rock català també ha arribat a València. Convertir aquesta primera excepció del "Tirant de Rock" en una tradició de normalitat dependrà, és clar, del productor i del consumidor. Però EL TEMPS tindrà almenys l'orgull de regalar, d'aquí a poques setmanes, una mostra del bo i millor que es fa en rock català. Deu fascicles i una cinta de vídeo. I un futur concert de rock a Palma de Mallorca. És un regal als lectors i, també, una manera d'enfortir una línia que aquesta revista ja practica cada setmana: la normalització del mercat cultural.

Perquè la cultura catalana ja fa temps que ha deixat de ser patrimoni de lletraferits i de ghetos daurats. Perquè regalar una cinta de *videoclips* és tan important com commemorar el *Tirant lo Blanc*. Perquè aquesta és l'aposta d'EL TEMPS.



Entrevista a Joan Corbella, psiquiatre

“No tenim gaire cosa a fer-hi, amb els sentiments”

Joan Corbella és psiquiatre i prou conegut per le seves aparicions a TV3 i pels seus llibre. Els dos últims —*Por del silenci* i *Viure en parella*— es troben en la llista dels més venuts.

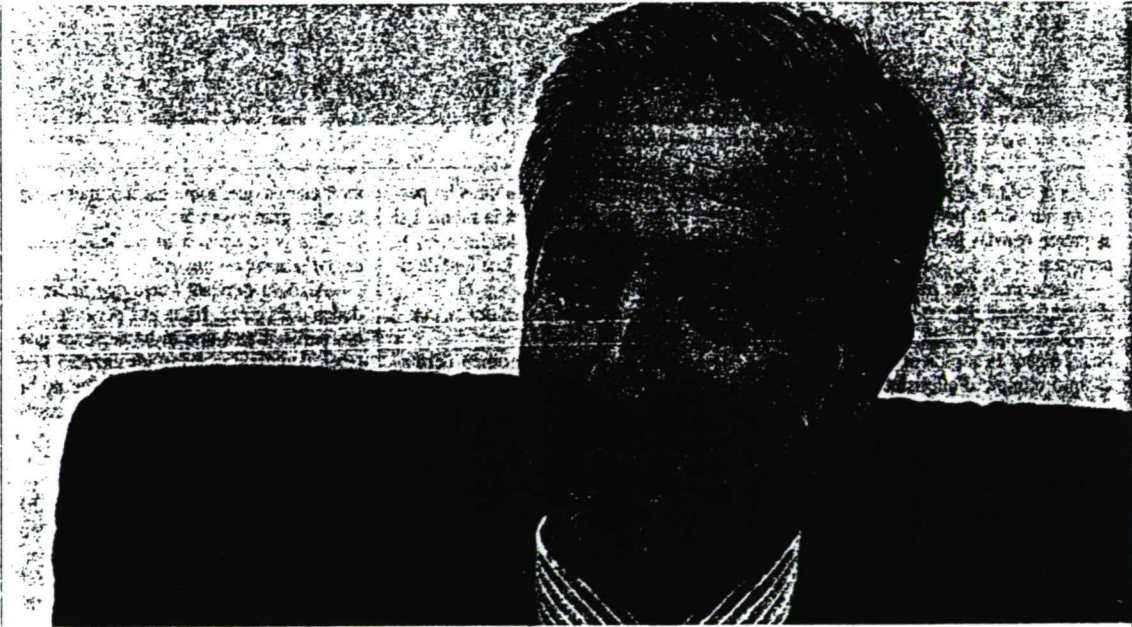

“De la cosa de què tenim més por és de ser”.

JORDI MORENA

Dos dels seus llibres són *Viure sense por* i *Por del silenci*. ¿Hi ha moltes pors en la societat d'avui?

—De fet, era un sol llibre, que s'ha publicat en dues parts. *La por del silenci*, la podríem resumir amb la por de ser nosaltres mateixos i es titula així perquè quan queda en silenci és quan la persona es pot trobar amb ella mateixa. I a *Viure sense por* s'expliquen les pors externes: de la pobresa, del fracàs sentimental, etc.

—¿Per què té por avui la gent?

—La persona té moltes pors, però aspira a més seguretat. Fa cent anys la vida era molt menys segura que no pas ara. Avui tenim tendència a assegurar-ho tot molt més, tendim a eliminar els riscos. Però com que no els podem eliminar tots, n'estem més pendents.

—¿El progrés, doncs, dona més mit-

jans a l'individu, però el fa més vulnerable si fallen aquests mitjans?

—Sí. És gairebé inevitable. Com més coses tenim, més en desitgem.

—¿Estem en un món més comunicat, però, a la vegada, més aïllat?

—Tot és més proper. Però fins i tot professionalitzem coses que serien tan senzilles com l'amistat. De vegades sopem amb uns amics perquè ens pot ser útil. La vida de relació no ha estat mai gaire fàcil. De totes maneres, jo no pensaria que els temps actuals siguin pitjors. Hi ha persones que saben gaudir del que tenen i n'hi ha que com més tenen més volen.

—En un dels seus llibres parla de l'home “allunyat de la pròpia realitat personal”. ¿S'aïlla un fins i tot de si mateix?

—De la cosa de què tenim més por és de ser. Un pensa que és més metge o polític

o escriptor que persona. I llavors la despersonalització és absoluta. Hi ha gent que no sap gaudir de les vacances, perquè quan deixa de fer es queda descol·locat.

—Les solucions d'aquests problemes són tenir més diàleg, veure les coses de forma diferent. ¿Però tot això es pot canviar?

—Crec que aquest llibre fa reflexionar sobre la realitat personal. L'autor pretén fer una reflexió de la pràctica quotidiana. Si et passes el dia recomanant a matrimonis que hi hagi més diàleg o a gent que no doni importància a les coses, que es valori ella mateixa, després ho escrius perquè arribi a tothom. Saps que això no és fàcil, però tenir-ho present ajuda. La persona, si s'ho proposa, pot canviar una mica. Un mateix dia agafat amb aspecte positiu pot ser venturós i, amb esperit negatiu, pot ser



"Penso que el gran fracàs de la parella és que s'ha perdut la necessitat de conquesta".

JORDI MORERA

menys aprofitable. En la mesura que s'hi pot incidir, val la pena de fer-ho. Però no es pretén canviar la manera de ser de les persones.

—*La gent es fixa avui en uns models de gent famosa, per assemblar-s'hi?*

—No crec que la gent s'hi vulgui assemblar. La gent és conscient que no serà mai campió olímpic d'atletisme i, en tot cas, quan sap les hores d'entrenament i el sacrifici que ha costat, no s'hi apunta. Sempre hi ha unes activitats que tenen dimensió pública i són miralls en què les persones es miren per a bo i per a dolent. Però el bonic és que els models són molt diversos. L'antiheroi, l'automarginat, el que s'integra, el messiànic, el que es pren la vida en broma. Pots agafar coses de tots.

—*No es tendeix a una uniformització?*

—Es tendeix a una uniformització formal, però progressivament l'individu, en la seva privàcia i escala de valors, manté la diversificació. La gent llegeix llibres diferents, mira canals de televisió diferents. Les persones no som tan uniformes com es pot pensar, encara que fem coses similars. Semblem molt iguals, però el que passa per dins de cadascun és diferent.

—*Manca tendresa en la parella d'avui?*

—Penso que el gran fracàs de la parella és que s'ha perdut la necessitat de conquesta. Quan l'home i la dona es donaven el sí, semblava que la felicitat els era garantida. I això és absolutament fals. La seducció forma part de la primera fase d'una relació afectiva. Si es va regant com una planta, anirà creixent i podrà donar felicitat. Si es considera que pel sol fet d'estimar-se, a partir de llavors ja no se

n'han de preocupar més, un dia s'ho passaran malament o cauran en la rutina. I si hi ha seducció permanent, tendresa, no es talla la passió, la parella és una font de riquesa.

—*La conquesta ha de ser, doncs, contínua?*

—La seducció és un fenomen permanent. Si no ets capaç de mantenir seduïda la persona que tens al costat, equival a deixar-la d'estimar.

—*La parella està en crisi?*

—Penso que no ho ha estat mai i que a la vegada ho està sempre. Però hi ha hagut un canvi espectacular. Hi ha hagut un nou repartiment de funcions. Els papers estaven clarament delimitats. La parella és ara un intent reeixit de viure de forma democràtica permanent. Però és molt difícil posar-se d'acord per fer coses. Fa cent anys, a la dona, l'importava que l'home portés el sou a casa i era impensable que li digués que li donava poc diàleg. En la mesura que els papers no són tan clars, hi ha crisi. Però crisi de creixement, crisi benaurada.

—*A la parella, quan no va bé, se li acut d'anar al psiquiatre?*

—Sovint molt tard. I sovint no hi podem fer gran cosa. La psiquiatria té coses clares i coses no tan clares. Curar una depressió o compensar una crisi psicòtica és molt clar. També podem ajudar a entendre situacions. Però la parella que té crisi, la viu barrejada amb sentiments, actituds. Malauradament, moltes parelles que busquen ajuda ho fan molt a la desesperada i veus que tots dos volen una última excusa, per no dir que no ho han provat tot. Quan no és així, aclarint el conflicte, obres un horitzó. Però el que hem de tenir

molt clar és que, sobre els sentiments, no hi tenim gran cosa a fer.

—*La gent, encara ho veu malament, això d'anar al psiquiatre?*

—Això va canviant i crec que de fet es donen dues coses. Hi ha una persona amb qui parlar. I en canvi hi ha persones que tenen depressió o despersonalització i en canvi no hi van. Hi ha alguns que no hi haurien d'anar i d'altres, que ho necessiten, no hi van.

—*El metge té avui prou temps per a escoltar el malalt?*

—Això del temps és molt relatiu. El metge que no comprèn el malalt és ben clar que no fa de metge, sigui en l'especialitat que sigui. S'hi ha de dedicar tot el temps que calgui, però sovint no és el mateix que el malalt creu que es necessita.

—*Però el malalt no espera alguna cosa més del metge?*

—No podem trobar en el metge l'amic que no tenim. No pot fer de substitutiu de l'amistat, de la parella. No ha de ser antipàtic, i esquerp, però ha d'estar en el seu lloc professional i humà. És cert que, si una persona està molt sola i necessita comunicar-se, el metge li pot aportar espurnes d'afecte i això genera una relació afectiva. Ara, a la persona, li hem de donar la nostra humanitat, però amb la nostra distància professional.

—*L'èxit dels seus llibres és degut a la necessitat de resoldre aquests problemes personals?*

—La gent té necessitat de saber què passa dins del seu cervell, de llegir coses sobre el seu jo, la seva quotidianitat. La persona, en llegir-ho, hi veu reflectides coses seves.

Xavier Duran



DISSENY



Segons sembla, molta gent s'ha sentit ofesa amb la notícia de la utilització d'un moribund de la sida per a una campanya de publicitat de moda. Vendre un jersei gràcies al dolor que comporta la mort, sacseja la sensibilitat d'alguns espectadors. No és la primera controvèrsia creada per Benetton; anteriorment ja ens havien venut la marca, però amb imatges de vida. El cos d'un nadó que encara tenia el cordó umbilical es va convertir en objecte d'un gran escàndol.

Imatges quotidianes, tan reals, però a bé o per a mal, tan autèntiques com les seves pròpies naturaleses.

Una imatge significa el principi, l'esperança de futur, una vida per endavant. L'únic problema és que aquest concepte bucòlic es presenta empastifat, brut i moradenc. La imatge pretén trencar amb la poesia i crea un cert paral·lelisme

amb la visa mateixa. L'altra és una visió del dolor que ha estat comparada amb una de les obres religioses clàssiques del barroc, on es mostra la desesperació i l'angoixa d'una família que vetlla l'agonia d'un jove que mor de sida. Un enquadrament que té una enorme magnitud humana i estètica.

L'escàndol té dos orígens mal diferenciats. No queda clar si es critica la imatge per la seva cruesa i impacte, o per la reacció que provoca en la nostra societat —cada cop més asèptica— la visió de la malaltia i el dolor. Realment, ¿no és la utilització de temes considerats tabú per a la promoció de marques de moda el que exaspera l'opinió pública?

Si les imatges utilitzades per aquesta firma per a una campanya de premsa han estat publicades amb anterioritat i no han creat cap cisma és, bàsicament, perquè no es relacionaven amb el comerç. En realitat, quan es publica una imatge en un diari, encara que sigui a la pàgina de



successos, és per comerciar amb ella. La premsa és un article de consum i com a tal ven un missatge. En aquest cas, és el diari qui paga per la imatge, qui la imprimeix per produir una reacció i per atraure l'atenció. En altres casos, és la publicitat, la

que paga per imprimir la mateixa imatge amb la mateixa finalitat, una nova filosofia del màrqueting incita a proposar conceptes crus, reals, polèmics... com a missatges comercials. Se'ls pot considerar mercenaris, als uns i als altres, però és irrellevant.

Els mostren una realitat existent, els missatges esdevenen una mercaderia, la mercaderia és moda, tota la moda té un preu, tot preu s'ha de pagar... inclús si es tracta de vida o de mort.

Sebastián Alcalá

Mercè Munné

La seva col·lecció de bijuteria és una moderna traducció del que seria la cova d'Alf Babà: tots els trossos imaginables amalgamats en una perfecta sincronia de luxe, audàcia i color. Fa temps que segueixo entusiasmat la trajectòria d'aquesta creadora i en cada temporada, sembla impossible, però és capaç de sorprendre'm. La bijuteria esdevé una simple excusa per donar



peu a una poderosa capacitat creadora. El vidre bufat i el cristall tallat són els suports per materialitzar amb enorme habilitat creacions exuberants. El seu treball artesanal i rotundament contemporani adquireix nivells de finíssima factura i aconsegueix aportar una alenada de fragilitat deliciosa i de moderna lleugeresa al camp de la bijuteria. Aquest collars, braçalets, penjolls, anells, pitreres i agulles de pit,

están destinats a convertir-se en els clàssics accessoris de la nostra fi de segle, tan apreciats pels grans modistes i dissenyadors de *prêt a porter*, per als quals Mercè Munné dissenya els accessoris més fantàstics que desfilen en les passarel·les. Les seves creacions,estic segur, amb el temps passaran a ser peces molt cobdiciades pels col·leccionistes de moda.

Sebastiá Alcalá

Tirant de Rock a Mallorca

Palma es prepara a viure la que sens dubte serà la més important de les nits rockeres de l'illa. El 22 de maig el *Tirant de Rock* arriba a Mallorca. Una nit que promet fer història. Sis hores de macroconcert de rock en català. Quasi res.

Palma. 22 de maig. 21 hores. Velòdrom Municipal. La gran cita. Arriba a Mallorca el *Tirant de Rock*. Després de l'èxit multitudinari del concert a la plaça de bous de València, realitzat el passat 11 d'abril, la festa rockera en català es trasllada enmig del Mare Nostrum. A trencar la tradicional calma mallorquina. A rompre la nit estrellada amb els decibels dels conjunts pop catalans.

MÀXIMA EXPECTACIÓ

Des que es va celebrar el *Tirant de Rock* a València —on foren presents un bon nombre de mallorquins desplaçats expressament— començà a córrer el rumor que Palma podia acollir un concert de característiques semblants. Ben aviat, grups de fans rockers catalans s'interessaren pel quan, on, qui... i a quin preu. "¿Qui ho organitza? ¿quan serà?", demanaven impacientment.

Unes poques setmanes després es confirmava definitivament: la gran cita seria al Velòdrom del Palau d'Esports Municipal de Palma, el dia 22 de maig, a les 21 hores. El preu: només 1.500 *peles*. una modesta quantitat per a gaudir del primer macroconcert de rock en català que es farà a Mallorca, i a totes les Illes.

EL 33 A MORT, EN DIRECTE

El Canal 33, sempre a punt per a cobrir els principals esdeveniments musicals, també serà present en el *Tirant de Rock* mallorquí. I de quina manera. En aquesta ocasió no



La màgia de l'11 d'abril es repeteix... a Mallorca.

El Tirant de Rock Mallorquí

Què ningú participa en una nit màgica de rock a Mallorca ho té difícil. A les principals ciutats mallorquines hi ha punts de venda de les entrades:

- A Palma: al Tre-ira (Carrer Sindicat), a Aloba Discos i al popular Bar Bosch.
- A Inca: a Baba Discos, a la llibreria Espiralocs i a Podium Esports.
- A Alcúdia: al Café Caçapella.

A Manacor: a Baba Discos. I a qualsevol punt d'informació. El TEMPS hi oferirà amablement i gratuïtament, en català, el tel·lèfon 27.07.96 (Plaça del Mercat núm. 4 de Palma).

Un Tirant per a la història del rock. Una nit màgica per recordar. Una música i un ambient... per a tot. I ho imagines? *Palma Tirant de Rock* t'espera.

és que TV3 gravi el concert. Que ho farà. A més, el segon canal de Televisió de Catalunya, el 33, oferirà 90 minuts en directe del que serà —ja ho és abans de començar— el més important concert de rock en

català a les Balears.

SIS ESTRELLES PER A SIS HORES DE ROCK

Els grups que faran moure l'esquelet als milers d'especta-

dors del *Tirant de Rock* començaran a tocar a les 21 hores i no acabaran fins les 3 de l'encemà. L'escenari del Velòdrom Municipal serà ocupat pels ja conegudíssims i triomfadors Sangtrait; per Tancat per Defunció i per Kitsch. Amb la col·laboració de l'Elèctrica Dharma. El toc mallorquí i elegant el posarà La Fosca. I els rockers més durs i purs de Manacor, Tots Sants demostraran com des de Palma pot donar-se marxa de la millor i destrossar el tòpic de la tranquil·litat mallorquina.

Sis grups. Sis hores. Una preciosa nit estrellada de Mallorca. El millor rock. ¿Qui ha dit que no existeix el cel?

Francesc Ulardes



VIII Trobada d'Escoles Mallorquines

Els passats dies 9 i 10 de maig es va celebrar a Mallorca la VIII Trobada d'Escoles Mallorquines. Els representants de la comunitat escolar mostraren un to crític respecte a l'actitud de les institucions, i els reclamaren més voluntat de normalització lingüística a les escoles.



Durant dos dies el municipi d'Alcúdia va acollir els representants de la comunitat educativa mallorquina. La Trobada —feta amb el suport de la Conselleria de Cultura del Govern Balear i dels ajuntament d'Alcúdia, Palma i Calvià, i del Consell Insular de Mallorca—, es va desenvolupar en un ambient festiu i alhora reivindicatiu. "Mentre no arribin les competències educatives, el MEC té la clau de l'ensenyament en català: això és Mallorca, no Guadalajara". Aquesta frase expressa bé el sentit dels assistents a la VIII Trobada d'Escoles Mallorquines (moviment que agrupa les escoles que fan ensenyament en català: 130 centres sobre un total de 350, sense comptar les guarderies privades, majoritàriament castellanitzades).

La trobada d'enguany de les Escoles Mallorquines no va oblidar la reivindicació, ja tradicional però encara vigent, de les competències educatives per a les Balears, única comunitat autònoma amb llengua pròpia que no en té. Això fa

Per als organitzadors de la Trobada, és inadmissible que les competències de l'ensenyament en català a les Illes les tingui el MEC.

que tingui la màxima responsabilitat en el tema de l'ensenyament en català. Respecte a aquesta situació, un dels organitzadors de la Trobada d'Escoles Mallorquines, Josep Gomila, es va mostrar summa-ment crític: "Tot l'esforç ha recaigut en els professors, els claustrats. En canvi les institucions implicades continuen obstaculitzant l'ensenyament en català, no col·laboren entre elles, no tenen iniciativa. Entre pares i mares hem impulsat unes 160 escoles en català: esperam, tranquil·lament asse-

guts, que el Ministeri d'Educació o el Govern Balear n'impulsin una, una sola".

La coordinadora de la Trobada, Margalida Munar, digué que hi ha un sentiment unànim: "s'ha d'eliminar l'ordre que obliga a demanar un permís per ensenyar en la nostra llengua, perquè és un entremès i un tracte humiliant i discriminatori per als mallorquins". Com a proposta, les Escoles Mallorquines reclamen que s'aprovi una normativa que obligui a cada centre a establir el seu pla de normalit-

zació lingüística amb un marc de mínims que ha de respectar.

Les Escoles Mallorquines demanen les competències educatives de manera immediata. Consideren que no es pot esperar fins l'aplicació de la LOGSE, i volen que l'administració central actuï amb responsabilitat i no ignori el fet lingüístic i cultural de les Balears. "Si no és així," diuen, "caurà en una gravíssima irresponsabilitat; primer, perquè aplicaria una reforma incongruent amb els seus principis d'arrelament de l'escola al medi socio-econòmic de l'alumne i, segon, perquè hauria hipotecat el futur del nostre sistema educatiu".

A la VIII Trobada d'Escoles Mallorquines foren presents representants de l'Associació de Pares d'Alumnes de Mallorca, dels Serveis Pedagògics Municipals i del Servei d'Assessoria Lingüística, els quals es mostraren disposats a col·laborar, dins els seus respectius àmbits, amb les Escoles Mallorquines.

Miquel Payeras

Pla d'Ordenació de l'Oferta Turística del Govern Balear

La guerra del ciment

El Govern Balear, a través de la Conselleria de Turisme, presidida per Jaume Cladera, ha presentat el Pla d'Ordenació de l'Oferta Turística. Una ambiciosa norma que, per primera vegada, planifica i ordena el sector turístic. Els enfrontaments no han fet més que començar.

El Pla Director d'Ordenació de l'Oferta Turística de les Illes Balears ja ha creat força polèmica, abans de ser aprovat. De fet, de moment, només és un esborrany en fase d'estudi. El govern creà una comissió on hi participen els grups parlamentaris, sindicats, patronals de la construcció, patronal d'hoteleria i altres agrupacions del sector turístic. El Pla fou donat a conèixer a tots els membres. Ara, cada grup presentarà un informe amb la seva opinió. Després, caldrà veure què fa el Govern. Té diverses possibilitats: convertir aquest pla en decret, o en projecte de llei, tal i com està arà, q convenientment esmenat.

UN PLA VITAL PER A LES BALEARS

La importància d'un Pla d'Ordenació de l'Oferta Turística (POOT) com aquest és fàcilment comprensible. Les Illes Balears viuen quasi en exclusiva del turisme. Directament o indirectament tot depèn del turisme. Entre un 57% i un 59% del PIB és aportat pel turisme. Però, és clar, que un revés en el turisme afecta totes les activitats, tant a la poca indústria existent, com a tots els serveis.

Després de molts anys de desgavell, sense una planificació del sector, ara sembla que el Govern ha vist com era necessari algun sistema de control. En definitiva, no matar la gallina dels ous d'or. Però immediatament han sorgit les discrepàncies. Certs membres del Govern, inclòs el mateix president, han manifestat en reiterades ocasions el seu "terror" a tot el que sigui planificació. Sona massa a economia controlada. I ells són fervents defensors de l'economia del *laissez faire, laissez passer*.

¿Què representa el POOT? En síntesi és el primer intent de racionalitzar tota

l'oferta turística. Les Balears compten actualment amb 416.621 places hoteleres (dades del 31-12-90) legalitzades. Una oferta enorme per a una demanda que ha sofert una inflexió. La conseqüència immediata n'és la baixada dels preus per a poder omplir durant la temporada alta. I els efectes en són l'arribada en massa de turistes de baix poder adquisitiu, unes despeses creixents i uns guanys decreixents, poca o nul·la inversió en modernització de la planta hotelera i de l'oferta complementària, menys turisme de qualitat... i tornar a començar la roda. Una situació difícil que podria portar, d'aquí uns anys, tot el sector a una crisi greu. I una crisi forta del turisme seria un desastre per a les Illes.

Segons la Conselleria de Turisme del Govern Balear, presidida per Jaume Cladera, aquest és bàsicament el diagnòstic del sector turístic i el POOT és el remei. "El POOT és una norma indispensable en aquest moment per diversos motius: hi ha un excés d'oferta turística, amb una part dels allotjaments obsolets; s'ha de planificar i programar l'ús dels recursos naturals -territori, aigua i energia- ja que no són il·limitats; s'ha de fer una ordenació conjunta dels aspectes turístics i dels aspectes urbanístics, el POOT representa una planificació quasi integral de cada una de les zones ordenades i del conjunt de totes elles".

El POOT afectaria, en principi, divuit municipis mallorquins -tots els del litoral excepte els de la serra nord, que estan protegits-. En cada un, diverses zones serien susceptibles d'ordenació. Aquesta ordenació exigeix reconvertir les places hoteleres més obsoletes, desqualificar sòl urbanitzable i passar-lo a sòl no urbanitzable, crear zones verdes, millores d'infraestructures (carreteres, aigües potables i residuals), fixació dels

paràmetres que han de determinar la capacitat global de places turístiques segons recursos i qualitat amb especial consideració de la densitat de població, establiment de límits al creixement de l'oferta, establiment de qualitats dels edificis i dels serveis complementaris, i evitar la contínua urbanització del litoral per la via de la implantació de franges de sòl no urbanitzable.

Tot plegat, una ordenació i planificació com mai no s'havia vist.

DIVERGÈNCIES

És clar que així que es va conèixer el pla del Govern, s'han plantejat sordes batalles. Segons diverses fonts, inclús dins del mateix govern hi ha formes diferents de veure el tema. Un sector estaria d'acord amb el Pla, mentre que uns altres s'alinearíen amb els criteris dels constructors: no ser tan restrictius.

En el fons, el que ha provocat el Pla és fer més evidents que mai les divergències entre hotelers i constructors. Aquests darrers, per raons òbvies, no són partidaris de limitacions del creixement. Els hotelers, per la seva part, demanen des de fa anys una reconversió del sector que comporti una paralització de la progressiva degradació de bona part de l'oferta i, sobretot i gràcies a aquesta reconversió, que generi un augment dels preus. Hotelers: limitar creixement per a millorar rendiments. Constructors: no limitar creixement per a millorar rendiments. Aquesta és la qüestió.

L'enfrontament ha arribat a tal punt que els representants dels hotelers i d'altres agrupacions empresarials turístiques (restauració, agències de viatges...) han anunciat que podrien formar una patronal pròpia, escindida de la CAEB (Confederació d'Associacions Empre-

COST PREVIST DEL PLA D'ORDENACIÓ DE L'OFERTA TURÍSTICA

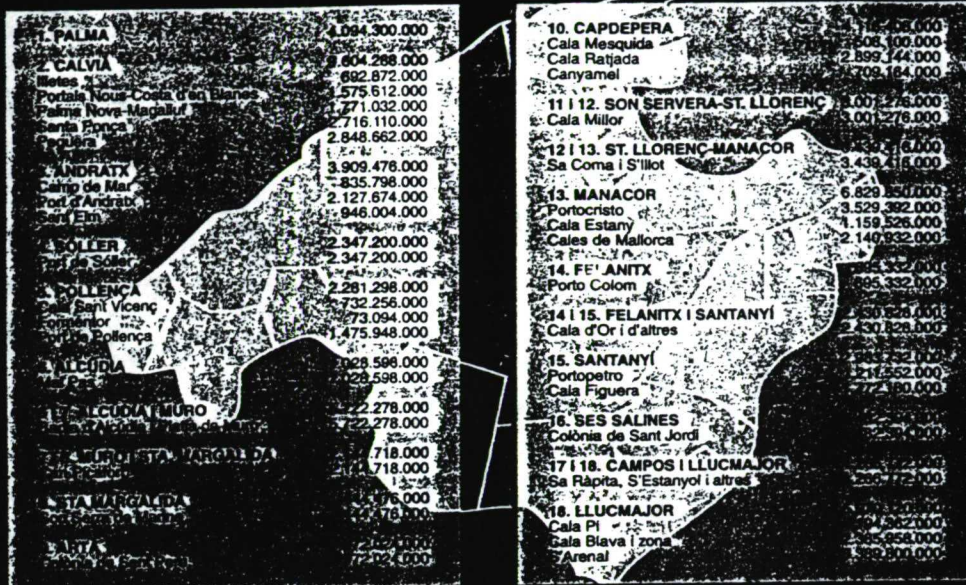

DOMÈNEC ORRIT

sarials de Balears). Per ells, l'aprovació del POOT és una necessitat i s'ha de fer de manera immediata.

La Federació Hotelera, presidida per Ferran Porto, es mostra especialment interessada en l'aprovació del POOT: "L'aprovació del pla resultarà beneficiosa per a tots els sectors de l'economia balear, sense excepcions; creim que l'ordenació i planificació de la nostra oferta turística constituirà la millor promoció i campanya d'imatge internacional que es pugui fer —com ja ho fou l'aprovació del Catàleg d'Espais Naturals—; i es podrà rectificar la tendència encara ara existent d'incrementar el nombre d'allotjaments destinats al turisme de masses. Per tot això, la Federació hotelera considera de gran importància que l'actual fase de consulta del Pla d'Ordenació no es prolongui més del que és estrictament necessari i sol·licitam que s'iniciï com abans millor la tramitació del Pla per a la seva posterior aprovació".

LOPOSICIÓN POLÍTICA

Si les diferències d'opinió entre

constructors i sector turístic —hotellers, restauració, etc.— s'han manifestat amb força duresa, no menys importants són les divergències entre la Conselleria de Turisme i l'oposició parlamentària. Mentre que en el primer cas la disputa enfronta els qui volen aprovar el Pla tal i com està i els que volen un Pla menys restrictiu, en el segon cas es tracta d'un conflicte entre qui presenta el pla —el govern— i qui el considera poc restrictiu i amb deficiències tècniques —l'oposició—.

Els representants del PSIB-PSOE i del PSM consultats, Francesc Obrador i Pere Sampol respectivament, es mostren molt crítics amb el POOT. Obrador considera que "arriba molt tard, i el text que ens presenta el Govern té greus mancances. És ambigu, no diu qui assumirà els costos. Té problemes d'inaplicabilitat perquè no dona cap tipus de seguretat jurídica i tampoc preveu cap mesura cautelar, de manera que hi ha el risc de provocar l'efecte contrari al desitjat". Sampol hi veu moltíssims problemes en el POOT: "Crec que no preveu molts aspectes importants; hi falten anàlisis i

l'avaluació d'impacte ambiental, hi manca un estudi global de les repercussions de les possibilitats de creixement, no hi ha mesures cautelars, no estudia la disponibilitat d'aigua potable, fomenta l'especulació a les zones rurals, etc. En definitiva, té moltes mancances i no és tan restrictiu com es vol fer creure."

¿SERÀ APROVAT?

Aquesta és la pregunta que tothom es fa. Segons diverses persones consultades —diputats i especialistes en ordenació del territori— hi ha raons per pensar que el POOT no serà aprovat tal i com està redactat. "No crec que sigui legal", manifestava un advocat. "No hi ha voluntat política d'aprovar-lo; el que haurien d'haver fet és publicar el decret, com ha fet el PSOE amb el decret de la desocupació. I després ja aniria al Parlament. Però això d'anunciar, crear una comissió, parlar-ne tant... és una bona fórmula per a parlar molt i no fer res", deia un diputat.

Miquel Payeras

La síndrome del restaurant xinès

El professor Marià Alemany, catedràtic i cap del Departament de Bioquímica i Biologia Molecular de la facultat de Biologia de la Universitat de Barcelona, és un dels millors especialistes del país en qüestions d'obesitat, com i perquès. Al professor Alemany, li agrada de menjar als restaurants xinesos. Però té un problema que no s'amaga de dir: "gairebé sempre que surto de menjar d'un d'aquests restaurants, ho faig amb un mal de cap pujat de to. A vegades, fins i tot -afegeix- noto com si, els músculs de la cara, m'els estressin".

Afortunadament per a ell, coneix a fons el que li passa: és una altra víctima de la síndrome del restaurant xinès. Els símptomes li duraran mitja hora com a màxim i, després, aquí no ha passat res. El seu no és pas un cas aïllat, sinó que cal incloure'l en l'1-2 per cent d'adults (percentatge molt més elevat entre nens i adolescents) que són particularment sensibles, no a les viandes xineses, sinó a un additiu que els restaurants orientals fan servir a dojo, més com a condiment que no com a additiu: el glutamat monosòdic (número 621 en el codi d'additius alimentaris).

Fa ben bé una cinquantena d'anys que els metges van detectar un símptoma estrany entre els habituals clients dels restaurants xinesos, però no s'ho podien explicar: vint minuts després de menjar una sopa Whan-Ton -es pot llegir en moltes històries clíniques-, a l'afectat, se li adormen els dits, la cara sembla que se

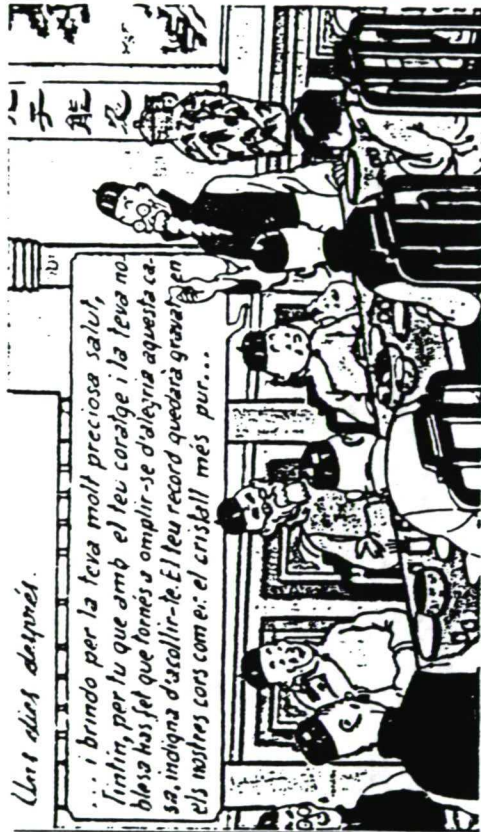

li estirri, se li adormen també els músculs del clatell, a vegades presenta sudoració intensa, palpitations, dolors al coll, estats de debilitat, etcètera. Però, trenta minuts després d'acabar l'àpat, tot desapareix sense deixar seqüeles.

En 1968 l'expressió 'síndrome del restaurant xinès' ja apareixia per mèrits propis als millors llibres de bioquímica de la nutrició i de farmacologia. A més, no sols s'havia batejat definitivament la "nova" patologia, ans s'havia establert que no n'era només el glutamat monosòdic l'únic responsable, sinó que altres compostos de la seva família també hi actuaven, induint dolors i malestats diversos i passatgers. Així, l'àcid l-glutàmic, el glutamat monopotàssic, el de calci i el d'amoni també feien de les seves.

Cal dir, en defensa dels restauradors xinesos, que no són pas ells -i involuntàriament- els únics responsables del mal de cap del professor Alemany i de moltes més persones. Efectivament: l'àcid glutàmic, i molt més els glutamats, s'utilitzen actualment en grans quantitats com a additius dins el grup dels "potenciadors del sabor" per donar gust a preparats presumptament alimentaris que no en tenen gens, o molt poc de gust. I, en lloc destacat, les pastilles de *sopi-caldo* -es diguin Gallina Blanca, Knorr, Starlux, Maggi o d'altres- i molts i molts preparats de brou, salses, plats cuinats, xarcuteria, verdures enllaunades, sopes preparades i un llarg etcètera.

Josep Català/Tecnopress

Els rècords del món de temperatura

Fem un repàs dels rècords o temperatures extremes enregistrades a diverses zones de la Terra. De totes maneres, com que cada quilòmetre de terra no és cobert per estacions meteorològiques, aquests rècords poden haver estat superats en alguns punts concrets.

Comencem per la calor. La màxima absoluta de la Terra va ser enregistrada a Al-'Aziziyah, Líbia, amb 57,7 graus -naturalment a l'ombra, és a dir, dins una gàbia meteorològica-. Una dada curiosa: la màxima absoluta enregistrada a l'Antàrtida es va donar a Bahía Esperanza, amb 14,6 graus centígrads. Sens dubte, una gran calor. A Europa no fem pas curt i, concretament a Sevilla, a final del segle passat van arribar als 50,0 graus, si bé en un observatori secundari, concretament al pantà de Guadamellato, en van registrar 52 -però hi ha dubtes sobre la fiabilitat de la dada-.

Pel què fa al fred, hem de res-



RAFA GIL

saltar el valor mínim absolut fins arà, enregistrat a la base soviètica antàrtica de Vòstok II amb -88,3 graus centígrads, encara que a algunes publicacions científiques, diuen -91,5 graus. La temperatura més baixa d'una

zona habitada és la de Verkhoyansk, al nord-est de Sibèria, amb -69,8 graus, si bé algunes publicacions consignen -68. Aquest és l'observatori amb la diferència més gran entre la màxima absoluta i la mínima més baixa, que va ser de 101,7 graus. Hi ha altres freds sorprenents: la temperatura mínima enregistrada a l'Àfrica es va donar a Ifrane, Marroc, amb -23,9.

L'aigua de mar també pot tenir temperatures força altes. La màxima absoluta a la superfície correspon al Golf Pèrsic, amb 35,6 graus -a les nostres costes pot arribar excepcionalment a 27 o 28 graus cap al sud del País Valencià-.

Arribar a aquests valors amb onades de fred o de calor és difícil. Normalment, aquests extrems es produeixen quan adreccions càlides o fredes es combinen amb efectes locals d'aquestes zones, sobretot relacionat amb l'orografia.

Francesc Mauri

El parlament balear aprova la llei de protecció d'animals

Després de ser retirada la passada legislatura, a la fi s'ha aprovat la Llei de Protecció dels Animals. El Parlament Balear, però, ha optat per la protecció menor. És a dir, seguint la corda d'altres lleis fetes a altres comunitats, la cambrà autonòmica balear ha considerat que la protecció no ha de salvar els bous i els colomins. Tant les curses de braus i el tir al colomí podran seguir efectuant-se dins la total legalitat. L'única condició és que, pel que fa als bous, els sagnants espectacles només es podran fer a les places fixes ja construïdes.

La proposició de llei sobre protecció dels animals fou presentada pel diputat del grup mixt, Miquel Pascual, el qual comptà amb el suport del grup conservador. Així les coses, les esmenes presentades pels nacionalistes, en un sentit molt més proteccionista, acabaren derrotades per la majoria.

El diputat nacionalista Ramon Orfila defensà dues esmenes. La primera feia referència a les curses de braus. Segons el diputat nacionalista, aquest "és un espectacle lamentable i un acte cruel". Així mateix Orfila qualificà el tir al colomí com lamentable també, ja que "s'arranca la cua als colomins per a que no puguin dirigir el seu vol" i així facilitar la tasca mortífera dels tiradors. Les esmenes de Ramon Orfila, diputat de l'Entesa de l'Esquerra de Menorca, arrancaren grans mambelletes entre el nombros públic assistent que, per la seva actitud, pertanyia probablement a organitzacions proteccio-



ARXIU

nistes, ecologistes i naturalistes.

A la intervenció d'Orfila contestà el PP rebutjant donar-li suport perquè la prohibició de les curses de bous "és competència del govern de la nació" i el tir al colomí "ja està regulat per la federació". Els socialistes, per la seva part, s'oposaren al tir al colomí però defensaren les curses de braus "pel seu caracter tradicional nacionalment arrelat".

A la nació dels mallorquins les curses de braus no només no estan nacionalment arrelades, sinó que són un negoci ruinós. És clar que potser que el diputat socialista es referís a una altra nació.

Francesc Ulardes

La Llengua Estàndard i la Llengua Dialectal

Observacions per al/la professor/a

- Per a l'exercici 8.1 es reparteixen els dos textos següents:
 - "Una xiqueta condemnada dues vegades"
 - "Quinze anys de Coral Universitària"
- Per als exercicis 8.3 i 8.4 serà convenient que s'aprofitin les coincidències per explicar les característiques i funcions de la llengua estàndard.
- Per a l'exercici 8.5 es reparteix el text:
 - "Dialecte i llengua estàndard"
- Per a l'exercici 8.6 es reparteix a cada alumne/a un mapa dels Països Catalans amb la distribució dels dialectes geogràfics.
- Per als exercicis 8.9, 8.10, 8.11, 8.12 es projecta el vídeo "Compremperes" editat per la Generalitat de Catalunya i es reparteixen els textos "La llengua i les seves varietats" i "Conceptes de llengua i dialectes" que en són un complement.
- Lectura en veu alta dels textos: "Una xiqueta condemnada dues vegades" i "Quinze anys de la Coral Universitària" per part de dos/dues alumnes.
- Resum oral per part d'altres dos/dues alumnes dels continguts dels articles.
- Individualment responeu les preguntes següents:
 - a) Quines formes d'article determinat s'utilitzen a cada un dels articles? Posau exemples procedents de cada text.
 - b) Explicau quina utilització dels pronoms subratllats s'ha fet als textos:
 - "Ja que es tracta de ..."
 - "Ens interessàvem pel cant coral ..."
 - (Quinze anys de Coral Universitària)
 - "En aquest punt es va encendre la traca"
 - "Perquè el fiscal es va agafar a la Constitució Irlandesa ..."
 - (Una xiqueta condemnada dues vegades)
- Diríeu que aquests dos textos pertanyen a autors procedents de distintes zones de parla catalana?
- Llegiu en veu baixa i individualment el text: dialecte i llengua estàndard, després subratllau les idees principals i contestau les preguntes següents:
 - a) Creis que són igualment vàlides totes les variants d'un idioma, des del punt de vista lingüístic?
 - b) Per què no és estrany que en alguns Estats plurilingües s'usi el vocable dialecte amb significacions equivocades o acientífiques?
 - c) En quines situacions de la teva vida usaries la llengua estàndard?

- Observau detingudament el mapa dels Països Catalans i encerclau cada una de les àrees a les quals pertanyen Miquel Payeras i Vicent Partal, autors dels articles:

"Una xiqueta condemnada dues vegades"

"Quinze anys de Coral Universitària"

- Distribuïu les paraules de la llista següent, a cada una de les àrees: xiqueta, renunciem, damunt, seua, enguany, siga, fóra, nins, al.lots.
- Cercau les paraules que hauria usat Miquel Payeras corresponents a les que us han quedat situades devora del País Valencià.
- Sense deixar de perdre de vista el mapa disposau-vos a veure el documental "Comprem peres".
- Amb l'ajut del mapa responeu les preguntes següents
 - a) On es parla la Llengua Catalana?
 - b) Quins dos grans grups dialectals es consideren?
 - c) Quins trets principals els diferencien?
 - d) Quins dialectes componen cada grup?
 - e) Quines diferències verbals s'han esmentat entre tots ells?
 - f) Quines diferències lèxiques?
- Lectura de les respostes en veu alta i correcció, si cal, per part del/la professor/a.
- Lectura, subratllat i comentari de les idees principals dels textos: "La llengua i les seves varietats " i "Conceptes de llengua i dialecte".

Una xiqueta condemnada dues vegades

Irlanda viu la crisi política més intensa dels últims anys, amb l'avortament com a rerefons. L'Eire és l'únic estat de la Comunitat on l'avortament és estrictament prohibit. Però la violació, pel pare de la seua millor amiga, d'una xiqueta de 14 anys, ha posat unes quantes cartes en laire.

La xiqueta violada va saber al mes de gener que havia quedat embarassada, fet que la va portar a un intent de suïcidi i a una depressió profunda. Els seus pares van denunciar la violació i van arregar un viatge a Londres (ho fan quatre mil irlandeses a l'any) per posar fi al malson. Però les ganes de fer les coses bé els van jugar una mala passada. El pare va preguntar a la policia si necessitaria una mostra del teixit del fetus com a prova genètica en el judici contra l'acusat. La policia va passar la pregunta al jutge i aquest al fiscal general. En aquest punt es va encendre la traca. Perquè el fiscal es va agafar a la constitució irlandesa, se-

gons la qual "el dret del fetus a la vida té prioritat" i va prohibir d'avortar a la xiqueta, ni que fóra a Anglaterra. Els pares van recórrer davant la Cort Superior i aquesta anà més lluny encara i advertí la jove que si avortava hauria d'anar a la presó, si mai torrava a Irlanda. Però, a última hora, la justícia irlandesa, fortament pressionada pel carrer, s'avingué a fer els ulls grossos i va acceptar el dret de les irlandeses a anar a avortar fora d'Irlanda.

Amb això es va frenar momentàniament la ràbia de molta gent que la setmana passada s'havia llançat al carrer reclamant no ja el dret a l'avortament, sinó el dret a poder esquivar l'estat. El que té d'exceptional el comportament de la justícia irlandesa no és que siga l'exceptió d'Europa pel que fa a la interrupció de l'embaràs, sinó que si-



ga capaç de culpabilitzar els seus propis ciutadans per una activitat que aquests han realitzat en un altre país on aquesta activitat és legal, encara que no ho siga a Irlanda.

Ningú no discuteix que l'avortament siga il·legal a Irlanda, si així ho vol la majoria de la població. Però per quins set sous tanta crueltat contra la víctima d'una violació?

En definitiva la xiqueta, sense tenir la culpa de res, ja s'ha vist condemnada dues vegades. La primera pel delinqüent que la va violar. I la segona pels jutges hipòcrites que, tot i saber que les irlandeses van a Londres a avortar, gosaren invocar la Constitució i convertir en malfactor un pare que els havia demanat suport contra el delictes.

Vicent Partal

Quinze anys de Coral Universitària

La Coral de la Universitat de les Illes Balears compleix enguany el seu quinzè aniversari. Dirigida per Joan Company, la Coral de la UIB s'ha convertit en un dels principals elements de recuperació de la música coral mallorquina tradicional.

Fundada l'any 1977, la coral de la Universitat de les Illes Balears (UIB) compleix enguany el seu quinzè aniversari.

Una efemèride important, ja que es tracta d'una de les tres millors corals no professionals de tot l'estat.

El cant coral ha estat tradicionalment, almenys a Mallorca, molt relacionat amb l'església. La coral Universitària fou la primera que trencà aquesta tradició.

El naixement d'aquesta coral es produeix dins de la Universitat de les Illes Balears... quan encara ni tan sols existia la UIB.

El 1977 un grup d'estudiants de la que aleshores era delegació a Mallorca de la Universitat de Barcelona, decidiren crear un grup de cant coral. Entre ells hi havia Joan Company, actual director de la Coral Universitària. "Va nèixe —conta J. Company— com una simple experiència d'un grup d'amics que coincidírem en aquell curs. Ens interessàvem pel cant coral, jo ja havia cantat en la Coral de Sant Joan [poble de l'interior de Mallorca], i pensàrem que podria ser interessant fer la prova i veure com podia funcionar una coral dins d'una universitat i sense cap relació amb l'església".

La primavera del mateix any, concretament el 19 de maig, debuta la Coral Universitària oferint un recital al Convent de Sant Jeroni, de Palma.

A partir del següent curs escolar, el 1977-78, la Coral ja s'organitza de manera permanent, assajant regularment.

A pesar del seu caràcter



Joan Company, director de la coral de la UIB.

universitari, la Coral ha anat ampliant els seus membres —actualment són 64— sense limitar-se al món estrictament acadèmic. "El més important —explica Joan Company— és que la Coral té una dimensió universitària en el sentit de formació i d'intentar servir, i crec que ho aconsegueix, per a divulgar la música coral de totes les èpoques. Especialment important és la recerca i divulgació que hem fet del patrimoni autòcton, de la música mallorquina".

El caràcter didàctic de la Coral és una de les preocupa-

tant aquesta base. És com crear una verdadera escola de cant coral. I he de dir que no seria possible aquesta important tasca sense Conxa Oliver, que és la presidenta de les Joventuts Musicals, alhora que directora de la Coral Juvenil i subdirectora de la Coral Universitària. Aquestes corals són imprescindibles per al bon futur de la Universitària".

El desig de Joan Company és completar la piràmide, amb el Cor de Cambra. "Seria el vèrtex de la piràmide coral. Té algunes dificultats. S'ha de tenir en compte que es tracta, el cor de cambra, d'una quantitat de persones més reduïda però que necessita d'una gran dedicació. I com que seria *amateur*, igual que la Universitària, és de més difícil creació; però no renunciem a ella de cap manera, és la nostra gran il·lusió".

Al llarg dels seus quinze anys primers de vida, la Coral Universitària ja ha vist com alguns dels seus membres s'ha convertit en director d'altres corals. El treball d'aquests anys ha representat nombroses actuacions tant a Mallorca com a la resta del país i de l'estranger, dos enregistraments discogràfics, diversos enregistraments de concerts per a televisió i ràdio, participació en certàmens i festivals internacionals, etc. Un repertori de més de dues-centes obres presenta la Coral Universitària que abraça tot el camp de la literatura coral universal.

Miquel Payeras

Dialecte i llengua estàndard

Com s'ha dit abans, tota llengua es concreta en una sèrie de modalitats socials, estilístiques i geogràfiques. Ara bé, al costat de totes aquestes varietats les llengües de cultura en posseeixen una altra, anomenada *llengua estàndard*, que, per damunt de les diferències dialectals, facilita la intercomunicació entre tots els parlants d'un mateix idioma. El dialectòleg Joan Veny ha caracteritzat així la llengua estàndard:

1. Com una institució social, posseeix les seves normes (ortogràfiques, gramaticals, lèxiques, eventualment ortoèpiques), que, generalment, acata la comunitat parlant, sobretot la culta.
2. És cultivada estilísticament pels escriptors, poetes, pensadors, etc.
3. És el mitjà de comunicació utilitzat per la premsa, la ràdio, la televisió.
4. És ensenyada a les escoles.
5. És més elaborada en molts camps del lèxic, com el científic, el tècnic industrial, el filosòfic, el literari, etc.
6. Gaudeix d'un prestigi de llengua «noble», «fina», «alta».
7. És la llengua de l'administració.

La llengua estàndard constitueix, en definitiva, un model lingüístic convencional acceptat per una comunitat com a mitjà d'expressió parlada o escrita. Aquest codi general, conegut a nivells cultes arreu de l'àrea lingüística, és el que s'utilitza com a llengua literària, administrativa, etc. per tota la col·lectivitat. La llengua comuna o estàndard, que no coincideix sovint amb cap de les formes naturals d'expressió de la comunitat (és a dir, els dialectes), està formada, això no obstant, sobre la base d'un dels dialectes, convertit en model per raons extralingüístiques: prestigi cultural, imposició política...

Cal posar en relleu el fet que totes les variants d'un idioma són, des del punt de vista lingüístic, igualment vàlides, per la qual cosa resulta impropedient —i ridícul— afirmar que tal dialecte o tal altre és més «pur» i/o més «ric» que la resta. Com també ho és usar el terme dialecte en sentit pejoratiu i creure que és «provincià» i poc «culte» expressar-se en una modalitat dialectal distinta a la que constitueix la base del llenguatge estàndard: «(...) totes les varietats dialectals —diu Joan Veny— són dignes, respectables, amb les seves normes de puresa, correcció, propietat.»

NEXE COU

Manual de llengua.

Ed. 62

Una altra cosa es que, per a determinats usos orals, i en especial, escrits, sigui convenient d'emprar la modalitat estàndard o general, que, de fet, és la que sustenta la unitat de l'idioma. Malauradament, en el cas del català, un seguit de circumstàncies històriques prou conegudes han motivat que la variant estàndard (recordem que és la que s'utilitza a l'escola, als mitjans de comunicació i a l'administració) sigui poc, mal o no gens coneguda per una part important dels catalanoparlants i que, a més, hagi estat substituïda forçadament, sobretot a nivell escrit, per unes altres llengües: el castellà, el francès o l'italià, segons els llocs.

D'altra banda, no és estrany que en els Estats plurilingües (el francès o l'espanyol, per exemple) s'usi el vocable dialecte amb significacions equívocades i acientífiques. En efecte: per ignorància o per motivacions polítiques s'ha utilitzat —i encara hi ha qui utilitza— el mot dialecte per designar les llengües no «oficials», que són vistes com a «maneres de parlar que no arriben a llengua» i/o com a «degeneracions o corrupcions d'una altra llengua». Una mostra d'això la tenim en el fet que encara perduren idees com que «el català és una barreja de castellà i de francès», idea tan aberrant com seria dir que «el castellà és una barreja de català i de portuguès». No cal dir que les causes històrico-polítiques apuntades en el paràgraf anterior expliquen a bastament l'existència d'aquests conceptes erronis que no tenen res a veure amb el que la ciència lingüística ensenya.

FUNCIONS	ACTITUTS
unificadora (respecte a les diferències intrínseques)	lleialtat lingüística (preservació de la forma i les funcions de la llengua)
separadora (respecte a altres llengües lingüístiques)	orgull lingüístic
prestigiadora (per a la comunitat i per als individus)	desig de participar
pal·liativa (interferència en el desenvolupament de la cultura)	consciència de la norma lingüística

LES PARTS DEL CATALÀ.
Varietats i registres de la llengua catalana, pàg. 9.
Lletres, 1974.
Extra núm. 6.
Publicació del Govern de Catalunya.
Departament de Cultura de la Generalitat.

Els dialectes geogràfics catalans.

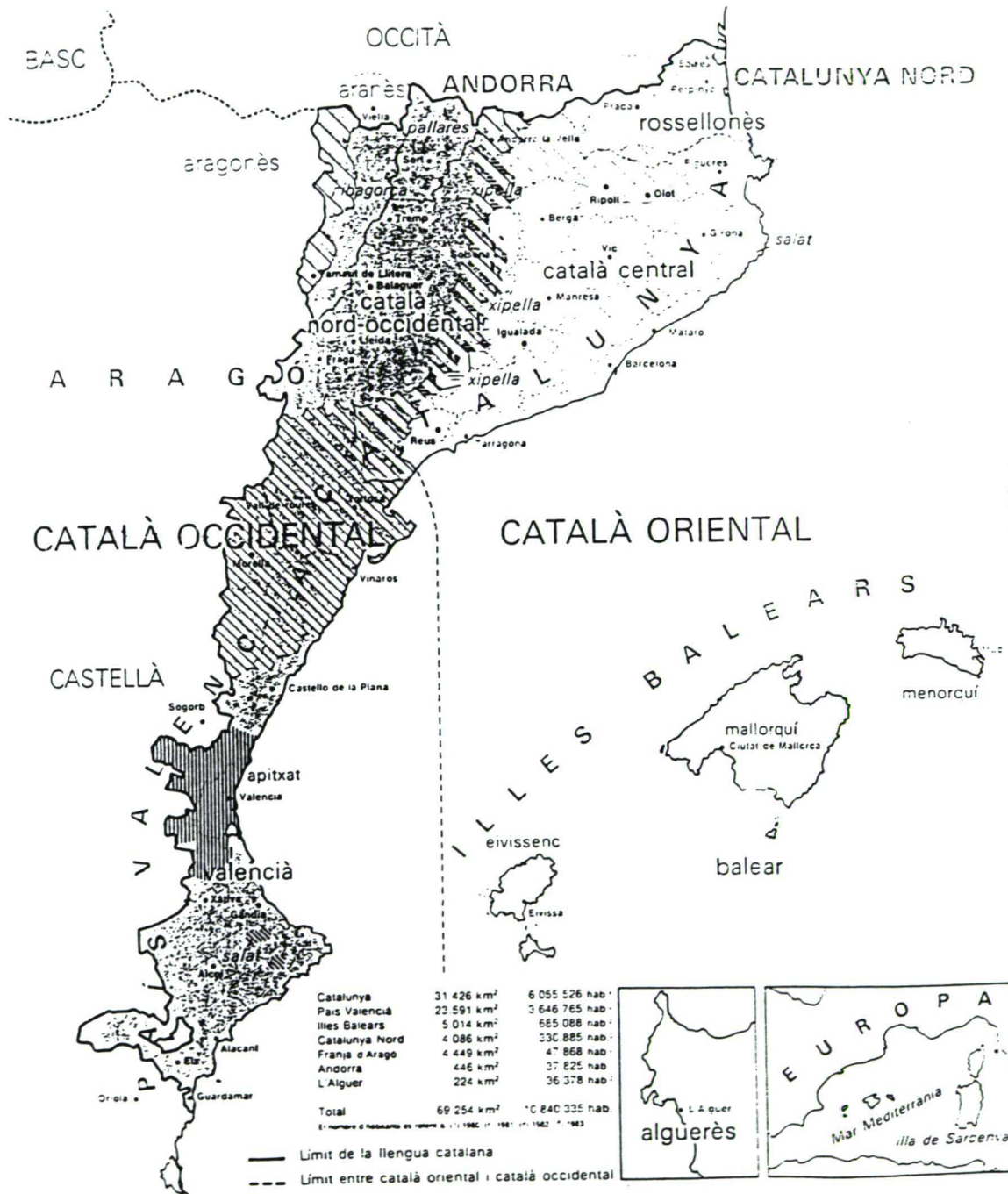

Informació: Josep Romeu Cartografia: Josep Nuet Eumo Editorial

La llengua i les seves varietats

Quan es diu que el català, el castellà o el francès són llengües o idiomes s'està generalitzant i deixant de banda les diferències, sovint molt notables, amb què aquestes llengües són parlades en les seves respectives àrees lingüístiques. Si es parla de *català* —o de qualsevol altra llengua— és per simplificar —per comoditat—, ja que cal donar un nom genèric a totes aquelles modalitats idiomàtiques d'una àrea geogràfica determinada que es relacionen pel fet que tots els parlants s'hi entenen.

Nomes cal observar el nostre entorn per adonar-nos que el català, com tota llengua viva, no és un organisme uniforme i invariable, sinó que es troba diversificat en múltiples varietats d'us segons els llocs, les persones i les situacions. Hi ha diferències evidents entre el parlar giroim i el parlar lleidatà, entre una conversa familiar i un discurs acadèmic, entre una carta a un amic i una instància o un poema. Però, malgrat això, el parlant té consciència que, en tots els casos, la llengua utilitzada és la catalana i no una altra.

Les modalitats idiomàtiques d'una llengua són, bàsicament, de tres tipus:

- *Variants diafàsiques o estilístiques.* En cada circumstància els parlants utilitzen un registre idiomàtic o un altre, adaptat a la situació concreta en què es troben; s'adopta un estil diferent segons que s'estigui en una festa d'amics, en un acte solemne, davant d'una persona desconeguda, davant d'un nen, etc.
- *Variants diastràtiques o socials.* L'estratificació socio-econòmica de la comunitat condiciona el nivell cultural de les persones i, per tant, els usos lingüístics varien també segons les capes socials; així, es parla de *nivells de llenguatge o dialectes socials* (llenguatge culte, estàndard, col·loquial; llenguatges especialitzats; argots, etc.), malgrat que els límits entre ells no sempre siguin gaire precisos.
- *Variants diatòpiques o geogràfiques.* Totes les llengües presenten variants fonètiques, morfosintàctiques i lèxiques dins les diverses àrees geogràfiques del seu domini lingüístic; aquestes modalitats diferents d'un idioma són el que, normalment, s'anomenen *dialectes*.

Conceptes de llengua i dialecte

Una llengua és un sistema de signes conegut i utilitzat per una societat per tal de comunicar-se. Cada idioma té un codi específic, és a dir, un conjunt propi de signes lingüístics i de regles combinatories capaç de construir infinitat de missatges entenedors per als seus parlants. Les llengües es distingeixen les unes de les altres precisament perquè tenen codis diferents. Nomes es compleixen el que diuen els parlants d'un altre idioma si, previament, s'ha accedit al coneixement del codi d'aquest.

Llengua, però, és un concepte abstracte, teòric. Parlar és usar una llengua materialitzant-la, concretar-ne alguna d'aquestes possibilitats. Dialecte significa etimològicament «llengua», «manera de parlar» i «varietat de llengua». Tothom quan parla ho fa en dialecte i, alhora, és clar, en una llengua. Per això, doncs, aquesta no és més que el conjunt dels seus dialectes, sense que n'hi hagi cap de «superior» als altres: tots són varietats i parts constitutives essencials de l'idioma.

Es pot dir, per concloure, que el terme dialecte s'empra en diversos sentits, en funció del criteri que s'adopti, i que es poden resumir en els següents:

- *Dialecte geogràfic.* És cada una de les modalitats adoptada per una llengua en els diversos territoris que constitueixen la seva àrea lingüística. Entre els parlants d'un dialecte o un altre no hi ha, tret d'alguns casos aïllats, especials problemes de comprensió, tot i que tenen consciència de les diferències entre les seves varietats. Amb aquest sentit es parla de *mallorquí* (el català de Mallorca), d'*andalús* (el castellà d'Andalusia), de *toscà* (l'italià de la Toscana), etc. El vocable dialecte s'usa generalment amb aquest significat.
- Com a complement d'aquest concepte, se sol parlar de *subdialecte* a fi de designar aquelles zones que, dins un dialecte, es caracteritzen per l'existència de peculiaritats no compartides per tota l'àrea dialectal. Aquestes particularitats no són prou nombroses ni prou importants com per a erigir-se en dialecte independent.

- *Dialecte social.* És cada una de les varietats, sobretot de tipus lèxic, que caracteritzen la parla de determinats grups o capes socials. Es pot parlar, doncs, de llenguatge culte i llenguatge col·loquial, de llenguatge científic, de llenguatge esportiu, etc. En aquest sentit, el concepte de dialecte s'identifica amb el de variant diastràtica definida abans.

- *Dialecte històric.* Tots els idiomes pertanyents a una mateixa família lingüística comencen per ser dialectes —varietats— d'una llengua prèvia. Així, per exemple, les llengües romàniques ho foren en un temps del llatí i, a través d'un llarg procés de diferenciació, arribaren a la seva situació actual.

- Des de l'exercici 9.1 fins al 9.6 es divideix la classe en grups de quatre alumnes i es reparteix el text "Tirant de Rock... ¡Tots a l'una!" a cada grup.
- Es reparteix a cada alumne/a el text "Problemes a França amb l'hormona de creixement no sintètica".

- Lectura del text: "Tirant de Rock... ¡Tots a l'una!" en veu alta.
- Cercau totes les paraules desconegudes al diccionari.
- Identificau el tipus d'article periodístic.
- Localitzau i subratllau al text la llista de paraules següents:
Últim, fenomen, marranades, parlem, marxem, tònica, acte, esdeveniment, escalfarem, prejudicis, dificultats, atreviment, senzilla, dinar, comentà, gravar, començament, fàcilment.
- Substituïu les paraules de l'exercici anterior per sinònims adequats al context, amb l'ajut, si cal del diccionari de sinònims.
- Lectura d'un dels textos refets per part del portaveu d'un grup.
Els altres grups aportau les vostres solucions.
- Lectura del text: "Problemes a França amb l'hormona de creixement no sintètica" en veu alta.
- Cercau totes les paraules desconegudes al diccionari.
- Tornau a escriure el text canviant totes les paraules que pogueu pels seus sinònims i entregau-lo al professor/a per a la seva correcció.

Macroconcert de rock català a València

Tirant de Rock... ¡tots a l'una!

El passat dissabte, dia 11, el Tirant de Rock es va fer realitat. EL TEMPS ja havia tancat l'edició, però tres dies abans, aprofitant la conferència de premsa que van oferir els protagonistes a la ciutat del Túria, va dinar amb ells. N'eren dotze... i va ser el primer dinar.

Ni érem a la Mediterrània Oriental, ni celebraven l'últim sopar, ni hi havia cap Judes Iscariot, ni dissenyaven un miracle... Tampoc no hi havia profetes. Però eren dotze. I senzillament, s'il·lusionaven.

1992

Era València. Era dimecres, 8 d'abril. Eren les 12 del migdia. Celebraven una conferència de premsa, convocada per Acció Cultural del País Valencià. I els dotze eren tres components de 4.000 Som Prou (Rafelbunyol, l'Horta), dos de Sau (Vic, l'Osona), dos de Sangtrait (La Jonquera, l'Alt Empordà), dos d'Els Pets (Constantí, el Tarragonès) i tres de Kartutx (Bocairent, la Vall d'Albaida).

LLUÍS GAVALDÀ (cantant d'Els Pets): Nosaltres sempre hem defensat que el mercat natural d'aquest fenomen del rock en català són els Països Catalans. A la gent d'aquí, se'ls pot identificar fàcilment amb nosaltres, perquè diem moltes marranades i fem molta conya. A més, som germans i parlem la mateixa llengua.

ONOFRE (bateria de 4.000 som prou): Ja ho has dit tot.

LLUÍS: ¿Marxem?

Així començava l'acte de presentació del Tirant de Rock pels seus protagonistes. Però després, i al llarg d'una hora i mitja, tothom hi va dir la seva. La tònica general era d'optimisme. "Molta il·lusió", "molta gràcia", "les coses s'estan fent bé"... són, entre d'altres, sentències que així ho fan palès.

"¿Fi o plataforma?", va preguntar algú per fer referència a l'esdeveniment. I tots van traure foc a la cosa. I ho escalfaren promentent música i divertiment. Pep Sala —guitarra de Sau— ho deixava així de clar: "És un honor i un orgull ser aquí; no som grups polítics, ni som Jaume I, ni això és una invasió. Estem al 1992 i venim a fer música".

Lluís Gavalvà deia que, de plataforma,



res: "Però malauradament es converteix en un acte de defensa de la cultura i dic malauradament perquè sembla que cantar en català sigui pecat mortal".

Els dotze remarcaren que un concert així no té res d'estrany i no es fa per fer la punyeta a ningú—"la gent s'ha de traure prejudicis de sobre"—. "Es tracta que la gent balli i s'ho passi molt bé amb una música, que d'altra banda està cantada en la mateixa llengua", comentava Joan Reig—bateria d'Els Pets—. I això, de perjudicial per a la salut mental del públic, en té ben poca cosa.

Quant a si el rock ha de ser subvencionat

o no, els grups principatins van recordar a la premsa les dificultats en els seus inicis. Lluís Gavalda, malgrat tot, va justificar les subvencions de la següent manera: "En principi, sortir-se'n sembla que sigui un atreviment a triomfar sense ells, però si és subvencionada és per la senzilla raó que hi ha un malalt a la UVI i se l'ha de salvar: la llengua".

ARREU DEL PAÍS

Era València. Era dimecres. Eren les 2'30 de la tarda. Era el primer dinar. Restaurant La Petxina. I els dotze intercanviaven im-

pressions, tranquil·lament, quan, de sobte, es posà a ploure... Algú recordà Alfred Rodríguez Picó i el miracle, que, si n'hi havia, hauria d'anar per aquí. Ecologia—Gavalda i Reig en són experts—, llibres antics—Pep Sala n'és un enamorat i inclús comentà que estava a punt de comparar un incunable—, les fans—Carles Sabater, cantant de Sau, volia anar al Corte Inglés del carrer de Joan d'Àustria a comprar-se uns texans, perquè se li va acudir d'anar al de la plaça de Catalunya un dia a les tres de la tarda i les seves admiradores...—, Papa Juls, de Sangraït reia amb l'Onofre.

Faltaven tres dies per a l'acte de la Plaça



Els Pets, Sangraït i Sau.

RAFA GIL

de Bous i un cop acabat l'àpat, cadascú va tombar cap al seu costat: Els Pets, a Constantí; Sau, a Barcelona, a gravar un "Sputnik" a Zeleste amb Los Rebeldes i Carter; Sangraït, a Alacant, a fer promoció: 4.000... i Kartutx, a comprar cordes de guitarra... Joan Reig ja ho havia dit a la conferència de premsa: "El Tirant de Rock pot significar el començament d'una normalitat: que els grups de tot arreu vagin cap a tots els costats, amunt, avall, al mig, a l'est o a l'oest...".

El dia 11 d'abril, els dotze es multipliquen, com els pans i els peixos...

Això diuen que va ser i era un país...

(Continuarà)

Joan Mari

Problemes a França amb l'hormona de creixement no sintètica

Segons estudis fins ara confidencials, deu casos d'una malaltia molt rara i mortal, la malaltia de Creutzfeldt-Jakob, han estat descoberts a l'estat francès entre nens tractats amb hormona de creixement extreta d'hipòfisi de cadàvers. Aquests nens havien estat tractats abans del 1988, quan va aparèixer una hormona sintètica, obtinguda per manipulació genètica, que evita tota mena de contaminació per virus.

El defecte en la producció de l'hormona de creixement produeix un seguit de retards i d'anomalies metabòliques. A més, la talla a l'edat adulta es manté entre els 140 i 150 centímetres. El tractament amb l'hormona permet d'evitar aquests inconvenients. Però abans de l'obtenció de l'hormona per via biotecnològica s'havia d'extraure de la glàndula hipòfisi de cadàvers. El procés tenia un rendiment molt feble. Així, de 500 hipòfissi s'obtenien tres grams d'hormona, que equivalien a 1.500 dosis in-



ARXIU

dividuals. Un tractament demana vint dosis per any.

Al 1985 es van detectar tres casos de malaltia de Creutzfeldt-Jakob als Estats Units i un a Gran Bretanya. Aquesta malaltia es caracteritza per una encefalopatia degenerativa, que provoca una demència progressiva i que mena finalment a la mort.

La detecció d'aquests casos va fer que molts països prohibissin l'ús de l'hormona extreta de cadàvers. Però altres, com Suïssa, Alemanya, Dinamarca, Noruega, Israel i França la continuaren utilitzant, si bé amb un tractament que pogués eliminar el virus.

La malaltia té un període d'incubació molt llarg. Per això hi pot haver més casos dels declarats, si bé trigaran a manifestar-se. En tot cas, segons el professor Jean-Claude Job, president de France-Hypophyse, hi ha elements per a pensar que només un lot, de 1.500 dosis individuals, pot haver estat afectat per la contaminació. Especialistes americans havien declarat que se'n descobririen molts casos, però la realitat ha estat diferent. Una recerca exhaustiva podria dur a destriar els productes contaminats i saber si procedeixen d'un sol lot, a fi de prendre les mesures necessàries.

X. D.

Es reparteix una Carta al director. Pot escollir entre les dues:

" Cal preparar-nos per destruir?"

" Denúncia d'una ciutadana"

Després de la lectura per part dels/les alumnes es reparteix el text: "Les característiques dels registres col.loquials" i se'n fa una explicació.

Per a l'exercici 10.7 es reparteix una nova fotocòpia de la carta a la qual s'hauran llevat tots els signes de puntuació d'un fragment.

Per a l'exercici 10.10 es reparteix el text: "Els signes de puntuació".

Per a exercicis d'aprofundiment recomanem les indicacions que apareixen a Escola Catalana n.º 288, pàgs. 7-10; de la qual n'adjuntam fotocòpia.

Cal preparar-nos per destruir?

Tenc denou anys, em trobo per tant en edat de fer el servei militar, maleït sigui qui el va inventar!, i voldria exposar aquí els punts pels quals em neg a fer-lo:

En principi estic en contra de la violència i més encara quan els conflictes bèl·lics són provocats pels polítics que molt gelosament s'afanyen a salvar els interessos d'uns pocs. Polítics que, ves per on! no van mai al front, mentre que nosaltres, els ciutadans, que tant ens fot, som els que hi hem d'anar!, i au, ja estam tots emmerdats! I jo pens per què jo i joves com jo hauriem d'anar a lluitar per unes qüestions que no ens feren, ni d'un bon tros?

D'altra banda estic convençut que la indústria armamentística hi té molt que veure en tot això perquè ha de donar sortida a tot l'arsenal bèl·lic que té emmagatzemat. Aquesta indústria ha estat afavorida els darrers anys a EE.UU. i així més aviat que depressa es va sentir solidària amb els pobres Kuwaitis i vam tenir la guerra del Golf i ara consent el conflicte Serbi-Croat. Fotre! Què en som jo de tot això?

A més a més el servei militar és una pèrdua de temps. Si realment hi hagués un conflicte mundial no crec que amb les sofisticades armes i arsenals nuclears ens servissin de res els ensenyaments i maniobres que es practiquen a les casernes.

Voldria saber qui és el "cervell" que manté tot això, perquè sembla que ha trabucat bé el cap!

No seria més interessant invertir aquest temps i diners en uns cursos per prendre consciència solidària enfront del problema de la degradació del medi? sobre les desigualtats dels "dos mons", el desenvolupat i el no desenvolupat, i sobre la cooperació entre països?

Rellamps! Què no ho volen entendre que el que afecta a un, a llarg termini és afecta a tots?

... Enfront de tots aquests problemes no sembla de bojos preparar-nos per destruir?

Un insubmís

Denúncia d'una ciutadana

Visc al carrer de s'Abeurador i a la casa del costat fa més o manco un any que posaren això que avui en dia en diuen un "pub", on hi va tot el jovent del poble i ... bona l'han feta! fa un any que no dorm com Déu mana. Més de dues i tres vegades he anat a demanar-los que posassin la música més baixa... idò que vos pensau? aquests poques vergonyes, sols no havia voltat cantó, ja la tornaven a pujar de to!

Un parell de veïnats, me'n record bé que era un dia que plovia a bots i barrals, anàrem a veure el batle que, tot s'ha de dir, és l'oncle de l'amo del negoci i nosaltres, és clar, sabíem que feia els ulls grossos... Començàrem a explicar-li el problema fil per randa però anàvem amb peus de plom de manera que no li quedàs més remei que solucionar-nos-el.

Quan li demanàrem que tancàs el "pub" ens mirà amb cara de pomes agres i, com si li demanàssim la lluna dins un cove, va amollar un caramull d'arguments legals que ho impedièn, que a nosaltres ens entraven per una orella i ens sortien per l'altra i va acabar dient que al cap i a la fi, l'únic que podia fer era dir-los que de les dotze endavant posassin la música més baixa.

A nosaltres ja ens va semblar bé i aquell vespre jo em prometia dormir d'una tirada. Vaig esperar a les dotze abans d'anar al llit, però arribà la una i da-li! la música més forta que mai!

Vaig baixar feta una fúria... treia foc pels queixals! Els vaig escometre tot pensant que m'emparava l'ordre que el batle havia donat... però sembla que allò de baixar la música a partir de les dotze ho havia dit per tapar-nos la boca mentre que al seu nebot i als socis del "pub" no els havia dit res... és clar, com guanyen diners a cabassos, segur que de qualque manera embatumen el batle i, ves per on que nosaltres ens trobam amb les mas fermades sense saber què fer...

Per això volem denunciar aquest fet públicament, per veure si arriba a orelles de qualcú més honrat que posi fil a l'agulla i a la fi poguem dormir...!

Rosa Tomàs

- Lectura en veu alta de la carta al director.
- Escolltau atentament les explicacions del/de la professor/a sobre les característiques dels registres col·loquials.
- Identificau-les a la carta llegida.
- Localitzau-hi les frases fetes, tornau-les escriure i explicau-ne el significat.
- Triau-ne cinc i utilitzau-les en el context adequat elaborant frases noves.

- L'oralitat és una de les característiques vistes del registre col·loquial i disposa d'uns mitjans expressius específics: entonacions, pauses, ritmes, gestos, moviments expressius de la cara... que afegeixen informacions complementàries al missatge oral. A les cartes, com que es tracta del llenguatge escrit, aquests recursos han de ser substituïts pels signes de puntuació. Observau-ne l'abundància.
- Llegiu el fragment sense puntuar que us ha presentat el/la professor/a. Comparau els dos textos (el puntuat i el no puntuat) i reflexionau sobre la funció que en cada cas fan els signes utilitzats.
- A la carta que heu llegit, completeu totes les frases que acaben en punts suspensius.
- Dividiu-vos en grups de quatre alumnes i enregistrau en una cinta una conversa de dos minuts de duració, més o manco.
- Després d'escoltar totes les cintes intercanviau-les i transformau la llengua oral en escrita, posant esment als signes de puntuació, amb l'ajut del text "Els signes de puntuació".

Quaderns d'activitats
Rosa Sanz
Francesc Ruiz
TANDEM Edicions

CARACTERÍSTIQUES DELS REGISTRES COL·LOQUIALS

- Estan associats a temes generals, temes de la vida quotidiana, amb propòsits o finalitats subjectius (usos privats).
- Es caracteritzen per la subjectivitat del parlant. Les relacions personalitzades entre els interlocutors es caracteritzen per no ser solemnes ni formals.
- El seu grau de formalitat és baix.
- És un registre oral. Els casos de col·loquial escrit són secundaris.
- Hi ha interacció durant l'emissió del text. L'emissor pot comprovar la reacció del receptor i pot modificar el seu discurs segons aquesta.
- Els interlocutors es troben presents al mateix lloc i al mateix moment. El telèfon n'és una excepció.
- És un tipus de text poc elaborat, espontani, que s'ajuda molt dels codis no-verbals: moviment del cos, de les mans, gestos...
- Usa estructures poc estereotipades.
- Té tendència a usar estructures sintàctiques simples.
- Usa un lèxic poc formal: ús freqüent d'onomatopeies, frases fetes, refranys, etc...
- Hi ha una baixa freqüència de mots amb significat específic.

**Els
registres
col·loquials**

Didàctica de la llengua**Sobre puntuació (i 2)***E. Sanahuja i Yll**Departament de Didàctica de la Llengua i la Literatura. Universitat de Barcelona.*

En una primera part d'aquest article, apareguda el passat mes de maig, vaig intentar de posar de manifest la relació entre la puntuació, per una banda, i, per l'altra, l'entonació, la semàntica, el coneixement del món, la sintaxi oracional i textual (coherència, cohesió i organització estructural del text), i l'estil. Les implicacions de la puntuació amb la major part de nivells textuais i el fet que aquestes relacions abstractes es manifestin precisament en uns signes empíricament observables, la situen en una posició de privilegi des d'un punt de vista didàctic. És a dir, a cavall entre la lectura i l'escriptura, entre la comprensió i la producció, les opcions de puntuació suposen per a l'escriptor un esforç de cohesió i coherència textuais amb l'objectiu de facilitar la lectura, i el resultat d'aquest esforç que ha mobilitzat gran part de la competència textual i comunicativa de l'autor, es manifesta, «queda marcat», en el text. Des d'aquest punt de vista, la puntuació és un exponent superficial que facilita a l'escriptor/lector exercir un control sobre operacions textuais més profundes del procés d'escriptura. La reflexió sobre la puntuació permet, doncs, una mena de feed-back que comporta una avaluació d'una bona

part de l'activitat redactora. Mestres i aprenents hem de saber aprofitar-ne les potencialitats didàctiques i d'aprenentatge, i per això proposava que constituís uns dels eixos fonamentals del treball de l'àrea de llenguatge, especialment als dos darrers anys de la secundària obligatòria.

L'expressió escrita a la secundària obligatòria

En un pròleg als *Programas Renovados de la Educación General Básica*, Fernando Lázaro Carreter afirmava que uns dels ideals de l'EGB era que «todos los españoles sean capaces de entender y hacerse entender, hablando o escribiendo, mediante el empleo solvente de la lengua española, que es uno de los sistemas lingüísticos más ricos, extendidos y nobles de cuantos existen en el mundo»¹. Deixant al marge els prejudicis lingüístics que s'amaguen darrera dels adjectius «rica» i «noble», prejudicis que tot filòleg hauria d'evitar, aquesta afirmació significa, a casa nostra, que tots els alumnes han de tenir, en acabar l'EGB, una competència lingüística i comunicativa, oral i escrita, en les dues llengües oficials a Catalunya. Com és sabut, aquest objectiu no s'ha aconseguit plenament. Actualment, amb la nova organització educativa, els professors de secundària han d'assumir la responsabilitat de consolidar i perfeccionar l'expressió oral i escrita dels alumnes que arriben de primària, de manera que, centrant-nos ara en l'expressió escrita, els alum-

nes se sentin segurs a l'hora d'encetar la redacció de qualsevol escrit relacionat amb les seves necessitats socials o acadèmiques. Des del meu punt de vista, l'aprenentatge i la millora en l'expressió escrita han de recolzar-se en una sèrie de principis, alguns dels quals són força evidents a les «orientacions didàctiques per a dissenyar activitats d'aprenentatge» del Disseny curricular de l'àrea de llenguatge²:

—Necessitat d'interrelacionar, analitzar i diferenciar els usos orals i escrits de la llengua.

—Foment i consolidació de l'hàbit lector.

—Necessitat d'interrelacionar la comprensió lectora amb la producció de textos.

—Necessitat de treballar amb un ampli ventall de documents, textos i registres.

—Prioritat del valor instrumental de la llengua sobre la reflexió metalingüística, que ha d'estar supeditada a l'ús lingüístic i s'ha de plantejar, sempre que es pugui, de manera inductiva.

—Col·laboració de tots els professors, siguin o no de l'àrea de llenguatge, en la tasca de vetllar per una utilització adequada de la llengua oral i escrita.

—Concebre la composició de textos com un procés on intervenen sabers, estratègies de composició i estratègies de suport, en el qual el mestre ha d'intervenir molt més assessorant durant el seu desenvolupament que no pas donant solucions que, rebudes a *posteriori* per l'aprenent, li serveixen de ben poc (em refereixo a la clàssica recollida de redaccions que el professor retorna esmenades i qualificades).

És justament des de la perspectiva d'aquest darrer punt que la reflexió sobre la puntuació em sembla interessant. L'esforç per puntuar convenientment un text des del primer moment de la seva concepció pot convertir-se en una estratègia més de composició, vinculada a totes les altres (planificar, tenir present el receptor, corregir, rellegir, i concebre tot aquest procés de manera recursiva i no forçosament lineal) i que comporta, molt sovint, estratègies de suport (consulta de gramàtiques, tractats de puntuació, diccionaris, obres relacionades amb el camp del discurs...) a causa de la imbricació de la puntuació amb la major part de nivells textuals i, fins i tot, referencials, com ja vaig posar de manifest en la primera part d'aquest article. Pel que fa al professor, un treball que focalitzi la puntuació li permet relacionar l'ús de la llengua amb la reflexió gramatical, textual, etc. a partir de les produccions dels seus alumnes o

de la lectura i anàlisi d'altres textos. Una puntuació adient, en definitiva, sol garantir, si no l'adequació pragmàtica del text i la seva congruència, sí dos aspectes tan importants com són la coherència i la cohesió.

Exercicis de puntuació

No crec que es pugui aprendre a puntuar memoritzant un tractat de puntuació, la finalitat del qual ha de ser servir d'element de suport; i desconfio també de la utilitat dels exercicis específics de puntuació. Sense voluntat de ser exhaustiu, classificaré i comentaré a continuació alguns dels exercicis que solen proposar-se per a l'aprenentatge de la puntuació.

1. Exercicis en què l'aprenent no produeix el text

1.1 *Exercicis de justificació/reflexió sobre la puntuació emprada en text que s'ha llegit i analitzat.*

Ex.: «Per què Pla usa punts i comes en lloc de comes a la frase: «Té el cabell molt negre, d'una gran densitat, escarolat; un nasset de cartíl·lags prims; una boca de llavis secs i lineals, gairebé morats, sobre unes dents petites, afilades però no apagades?»³

1.2 *Exercicis de puntuació sobre un text «buidat» totalment o parcialment de signes de puntuació*

La major part dels exercicis continguts en els manuals sobre puntuació pertanyen a aquest grup. L'alumne ha de puntuar totalment o parcialment un text escrit per un altre seguint les instruccions de l'enunciat de l'exercici.

Ex.: «Poseu els parèntesis que calgui i puntueu correctament els textos següents.»⁴

Aquests exercicis tenen avantatges i inconvenients. Per a l'autor d'un manual d'autoaprenentatge són còmodes, perquè li permeten adjuntar una clau dels exercicis que contingui només els textos puntuats en la seva forma original. Quant al treball de classe, fan possible la discussió i l'anàlisi col·lectiva de les solucions trobades individualment o per grups. Per a l'alumne, són feixucs, susciten sovint ambigüitats interpretatives, són poc motivadors i poden realitzar-se de manera mecànica i poc reflexiva. Poden ser útils, si no se n'abusa, per a una primera sensibilització envers els problemes de puntuació. Són més indicats per a aprenents adults i molt motivats. És preferible no lliurar a l'aprenent només el fragment desprovist de puntuació, sinó un text més extens, de forma que

el fragment que s'hagi de puntuar s'insereixi en un context més ampli i puntuat. Així l'aprenent disposa de més informació i pot inferir alguns trets estilístics propis de la manera de puntuar de l'autor.

1.3 Exercicis de modificació de la puntuació d'un text

Consisteixen a tornar a puntuar un text que es lliura mal puntuat. Són un exemple claríssim de pedagogia negativa i poc recomanable.

Ex.: «Restituïu a aquesta carta la seva bellesa original: puntuueu-la millor.»⁵

2. Exercicis de transformació de la llengua oral a l'escripta

Aquestes activitats són especialment profitoses perquè faciliten l'anàlisi de les diferències entre les dues modalitats i vinculen la puntuació a l'ordre de mots, a la utilització de connectors i, en general, a una reorganització del text. És interessant treballar sobre gravacions fetes a classe, d'una durada no superior als dos minuts.

3. Exercicis amb producció o manipulació parcial d'un text

Podem incloure aquí exercicis d'amplificació, en què, donats uns enunciats, s'han de completar o se n'ha d'ampliar la informació, relacionant l'enunciat base amb el de nova creació mitjançant els connectors o els signes de puntuació adients.

Ex.: «Amplia, amb més informació, les tres oracions següents, fins a convertir-les en els tres paràgrafs d'un text:

Feia un dia gris i jo anava pel carrer.....

De ... p, va començar a ploure a bots i barrais.....

Finalment, vaig arribar a casa mullada com un ànec.....»⁶

També s'hi poden incloure certs *puzzles* on es desenvolupa un treball sobre puntuació i aspectes d'organització i coherència textuals. Com a exemple citaré un exercici que he muntat a partir d'un fragment del *Tractat de puntuació*:⁷

Ex.: Construeix, amb els següents enunciats, un text coherent, i col·loca entre fragment i fragment els signes de puntuació convenients:

perquè, com ens explica el seu biògraf Eginhard, aquell rude militar barbaflorit, emperador dels francs malgrat que s'endugués cada dia al llit les eines d'escriure per realitzar exercicis.

el culpable del trànsit de la divisió de paraules i els signes de puntuació de les escoles als llibres és Carlemany: una autèntica paradoxa del destí

i no va passar mai de ser un alumne mediocre

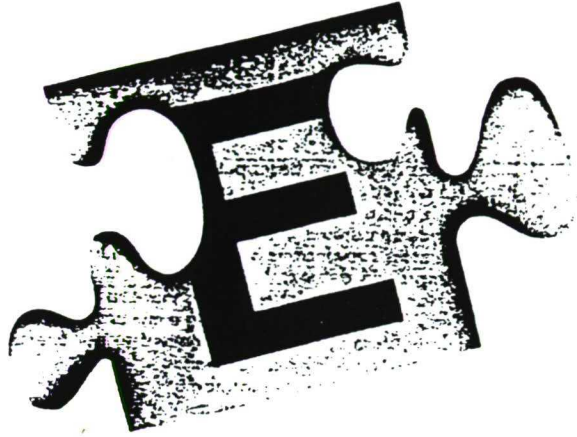

padri de Catalunya i avi d'Europa, va aprendre a llegir tard, amb dificultats

4. Exercicis de puntuació sobre textos produïts per l'aprenent

Aquests exercicis no són pròpiament exercicis de puntuació, sinó exercicis de producció escrita en els quals la puntuació és un paràmetre més a tenir en compte. El que proposo és que el treball i la reflexió sobre la puntuació focalitzi una bona part de l'atenció de l'aprenent al llarg de tot el procés de producció i també de la discussió col·lectiva i dels comentaris del mestre, cosa que, d'altra banda, li possibilitarà introduir, relacionant-los amb les necessitats expressives, aspectes sintàctics, semàntics, estructurals, etc. que permeten treballar uns altres objectius terminals, conceptuals i de procediment, de l'ensenyament secundari. És a dir, cal considerar la puntuació com he indicat més amunt, com una estratègia de control i com un mitjà d'interrelació de nivells.

Per acabar, reproduiré una fitxa d'instruccions per a redactar les regles del joc dels «xinos» amb la finalitat de publicar-les a la revista del centre. Prèviament s'hauran analitzat textos instructius i reglaments d'altres jocs, i s'haurà practicat el joc a classe. El treball es farà en grups reduïts. Quan cada grup cregui haver obtingut un text satisfactori, el copiarà en una transparència. A continuació, les transparències es projectaran i es discutiran. Finalment s'elaborarà col·lectivament un text definitiu a partir de les diferents propostes dels grups.

JOC DELS «XINOS»

Redacta les regles del joc dels «xinos».

Cal que tinguis presents les següents consideracions:

—Has de fer una descripció general del joc: definició del joc (tipus de joc i objectius), elements necessaris per a jugar-hi, nombre de participants...

—Has de puntuar el text i disposar-lo en l'espai utilitzant les convencions que més facilitin la lectura i la comprensió del text.

—Has d'ordenar les regles de manera que el lector tingui una informació completa a mesura que les vagi llegint, de manera que per entendre, per exemple, la regla 1 no hagi de consultar la 4.

—Has d'emprar el menor nombre possible de regles per explicar el seu funcionament, però no has d'oblidar cap de les possibles incidències significatives del joc: com es disposen els jugadors?; com funcionen els torns?; qui comença el primer torn?; qui comença els següents?; es repeteix o no el torn quan no hi ha hagut «encerts»?; quins tipus de «pronòstics» no estan autoritzats?; com s'acaba el joc?...

—Pensa que no has de fer restriccions supèrflues que puguin impedir als aprenents interpretar les normes, que els condueixin a realitzar accions absurdes o, simplement, els impedeixin de començar a jugar (ex.: «Per a jugar al joc dels xinos es necessiten tres monedes»; «Els jugadors, d'amagat, s'hauran de col·locar els objectes a la mà»...)

Notes

1. *Programas renovados de la Educación General Básica, Ciclo superior*. Ministerio de Educación y Ciencia, Madrid, 1985 (3ª edición corregida y aumentada), p. 5.
2. *Disseny curricular. Ensenyament secundari obligatori*. Departament d'Ensenyament de la Generalitat de Catalunya, Barcelona, 1989, ps. 19-30.
3. Bordons, G., J.M. Castellà i P. Monné: *Trévol 1. Text*. Empúries, Barcelona 1988, p. 82.
4. Esther Arana i Àngels Vilaplana: *Tots els signes de puntuació*. Fausi, Barcelona 1990, p. 51.
5. Joan Solà i Josep M. Pujol: *Tractat de puntuació*. Columna, Barcelona 1989, p. 107.
6. Bordons, G. et al. *Opus cit.*, p. 116.
7. Joan Solà i Josep M. Pujol. *Op. cit.*, p. 5. □

L'article anterior de la sèrie «Sobre puntuació», d'Eduard Sanahuja i Yll, va aparèixer al núm. 280, (maig 1991) d'ESCOLA CATALANA.

Florilegi

Boeci

Consolació de Filosofia

Llibre II, Metre III

(Text modernitzat)

Totes les coses són variables

La Filosofia prova per tres exemples que res que sigui nat no pot ésser que no sigui variable i que no es corrompi.

□ açò pots veure clarament per exemples naturals: car tu veus manifestament que el sol quan comença a eixir apareix roig per raó de les vapors que són entre nós i el sol; i quan és alt prop l'hora tèrcia apareix clar i lluent per raó de les vapors que són consumades; i vers el migdia fins a l'hora nona és calent car no ha empatxament; i després minva la seva calor i minva la seva resplendor.

Així mateix pots veure en els arbres quan se muden en flors i fulles i fruits, i després ho perden tot: després fan semblant segons la diversitat del temps.

Així mateix guarda la mar com se muda del seu estament, car segons el vent així és bonança o fortuna, i gran i fort torbament.

Si doncs el món és tan variable en totes les seves obres i coses, com pots tu posar en ton cor que tu hakis en el teu estament fermetat? Certament, fas gran peguesa si ho poses en ton cor, car establert i ordenat és per llei natural que totes les coses engendrades o engendrables siguin corruptibles i es deuen corrompre. Per què no deu ésser posada ferma esperança en coses movibles, car no les pot hom posseir sens paor de perdre. □

ELS SIGNES DE PUNTUACIÓ

!	Signe d'admiraçió S'utilitza en les frases que diem amb entonació emfàtica: quan ens fem mal, quan ens sorprenem o alegrem d'alguna cosa, si estem enfadats, ...	Ui, quin cop al cap! Quina llum tan estranya! Quin regal! Ai, si t'agafo!
?	Signe d'interrogació Serveix per indicar quan fem preguntes	Que t'agrada l'arròs? Quant val aquest llibre? Ara no vols venir?
.	Punt i seguit Posem punt a final de frase. Allò que s'explica, però, continua en les frases successives.	A la matinada, Quim es va des- pertar i van posar-se en camí. Quim volia seguir pel pla, però Ot va insistir de traves- sar la muntanya.
.	Punt i a part Separa paràgrafs: parlem d'as- pectes diferents d'un mateix tema o d'un altre.	Jo, sense fer soroll, em vaig quedar observant-lo al seu darrere. Estava intrigat espe- rant la reacció. Al cap d'una estona, en Jaume va llevar els ulls del llibre i es va adonar que jo era al dar- rere.
;	Punt i coma Separa frases, però deixant una relació entre elles. Sovint fa la mateixa funció que el punt i pot ser intercanviable.	Pujà el pendís del congost, contemplà el petit prat verd per on da.allava un rierol; sa- tisfet, arrencà d'un arbre una branca gruixuda i recta i la plantà al bell mig del terreny.
••	Dos punts Ens indiquen que l'explicació d'allò que diem vindrà a con- tinuació.	I la Núria:va dir: M'agradaria poder anar a la platja avui. Tenia dos problemes: la man- dra i la falta de temps.

•••	Punts suspensius S'utilitzen si deixem la frase inacabada. N'és freqüent l'ús en els diàlegs o bé en les enu- meracions per indicar que la llista no és tancada.	—M'agradaria... M'agradaria fer un tomb... —He de comprar moltes co- ses: sucre, oli, xocolata, ma- carrons...
,	La coma Posem una coma: • en enumeracions • quan invertim algun ele- ment gramatical • en les intercalacions o aclamacions (a vegades és in- tercanviable amb guions o parèntesis) • quan elidim el verb • en exclamacions	Tinc llapis curts, llargs, nous i vells. La Maria, no la vaig veure. Aquella nola, la mes alta, es- tudia per veterinari. Unes sabates són blaves, les altres, negres. Joan, vine!
—	El guiló L'utilitzem en els diàlegs per separar el que diu cada inter- locutor. També per intercalar frases en un diàleg que expli- quin reaccions i actituds del que parla. També en intercalacions o in- cisos.	—Estem ben lluits! —va re- mugar en Quim. De tant en tant apareixien edi- fícis nous de trinca —mesqui- tes, banyes, escoles— al cos- tat d'altres de més antics.
()	Els parèntesis Ens indiquen intercalacions o incisos. (Sovint són intercanviables amb els guions i amb les comes.)	I aquell noi (que no era pas el Pere) estava tot decidit a em- prendre l'aventura.
<< >>	Les comes Es posen al començament i al final d'un mot, frase o passatge transcrit literalment.	Però és allò que l'home deia: «Sense risc no hi ha nego- ciant. Risc i prudència fan un bon mercader».

DIRECCIÓN GENERAL DE RENOVACIÓN PEDAGÓGICA