

1

Materiales Didácticos
Educación Plástica y Visual

4º CURSO

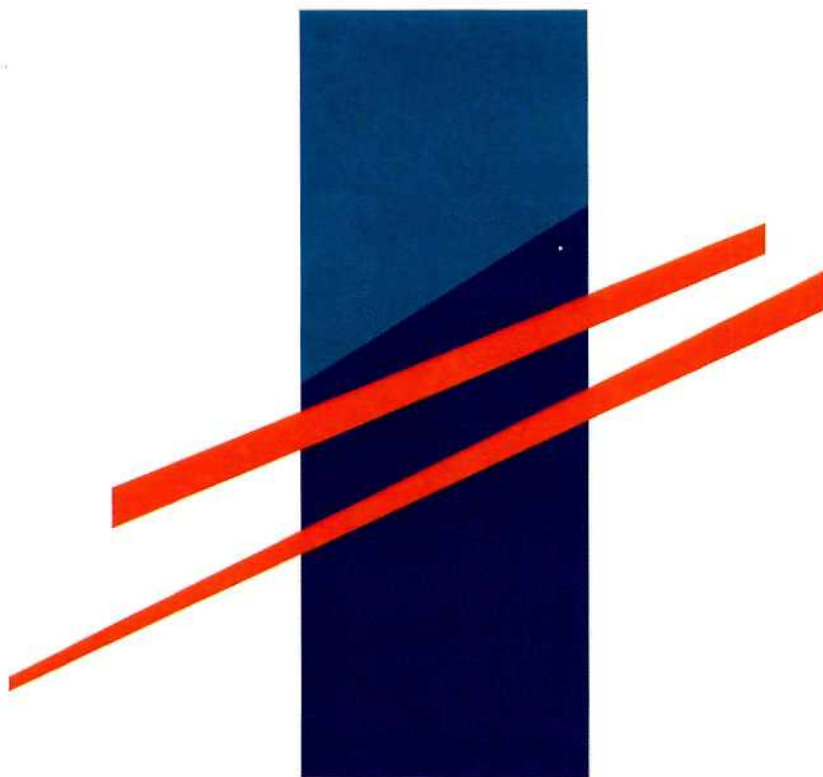

SECUNDARIA
OBLIGATORIA



Ministerio de Educación y Ciencia

Materiales Didácticos

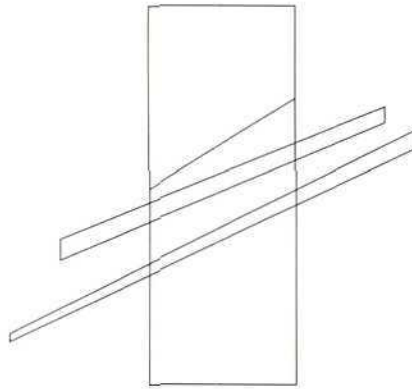

4º Curso

Educación Plástica y Visual

Autora:

Elena Turbica Chacón

Coordinación:

Lourdes Clabo Clemente
del Servicio de Innovación



Ministerio de Educación y Ciencia

CENTRO DE DESARROLLO CURRICULAR

DEPARTAMENTO DE PUBLICACIONES

- *Coordinación de la edición:* Ana Francisca Aguilar Sánchez
- *Maquetación y supervisión de pruebas:* Salvador Peña Neva



Ministerio de Educación y Ciencia
Secretaría de Estado de Educación

Ediía: Centro de Publicaciones, Secretaría General Técnica
N. I. P. O.: 176-95-018-6
I. S. B. N.: 84-369-2602-1
Depósito legal: M-6322-95
Impime: MARÍN ÁLVAREZ HNOS.

Prólogo

La finalidad de estos materiales didácticos para la Educación Secundaria Obligatoria, en su segundo ciclo, es orientar a los profesores que, a partir de septiembre de 1993, impartirán las nuevas enseñanzas en los centros que se anticipan a implantarlas. Son materiales para facilitarles el desarrollo curricular de las correspondientes áreas, en particular para el cuarto año, aunque alguna de ellas se presenta para el segundo ciclo completo. Con estos materiales el Ministerio de Educación y Ciencia quiere facilitar a los profesores la aplicación y desarrollo del nuevo currículo en su práctica docente, proporcionándoles sugerencias de programación y unidades didácticas que les ayuden en su trabajo; unas sugerencias, desde luego, no prescriptivas, ni tampoco cerradas, sino abiertas y con posibilidades varias de ser aprovechadas y desarrolladas. El desafío que para los centros educativos y los profesores supone anticipar la implantación de las nuevas enseñanzas, constituyéndose con ello en pioneros de lo que será más adelante la implantación generalizada, merece no sólo un cumplido reconocimiento, sino también un apoyo por parte del Ministerio, que a través de estos materiales didácticos pretende ayudar a los profesores a afrontar ese desafío.

El Ministerio valora muy positivamente el trabajo de los autores de estos materiales, que se adaptan a un esquema general propuesto por el Servicio de Innovación, de la Subdirección General de Programas Experimentales, y han sido elaborados en estrecha conexión con los asesores de este Servicio. Por consiguiente, aunque la autoría pertenece de pleno derecho a las personas que los han preparado, el Ministerio considera que son útiles ejemplos de programación y de unidades didácticas para la correspondiente área, y que su utilización por los profesores, en la medida que se ajusten al marco de los proyectos curriculares que los centros establezcan y se adecuen a las características de sus alumnos, servirá para perfeccionarlos y para elaborar en un futuro próximo otros materiales semejantes.

La presentación misma, en forma de documentos de trabajo y no de libro propiamente dicho, pone de manifiesto que se trata de materiales con cierto carácter experimental, destinados a ser contrastados en la práctica, depurados y completados. Es intención del Ministerio seguir realizando ese trabajo de contrastación y depuración a lo largo del próximo curso, y hacerlo precisamente a partir de las sugerencias y contrapropuestas que vengan de los centros que se anticipan a la reforma.

Para cada una de las áreas de la Educación Secundaria Obligatoria se han elaborado una o más propuestas de materiales didácticos. En este último caso se trata de Matemáticas, con dos volúmenes correspondientes a sus dos opciones para el cuarto curso, Lenguas Extranjeras, con una propuesta de Francés y otra de Inglés, Educación Física, con dos materiales alternativos y Ciencias Sociales, Geografía e Historia, que además de la propuesta de la correspondiente área para el segundo ciclo se complementa con una específica para el bloque sobre la vida moral y la reflexión ética.

Los materiales así ofrecidos a los profesores tienen un carácter netamente experimental. Son materiales para ser desarrollados con alumnos que proceden mayoritariamente de la Enseñanza

General Básica y que se han incorporado al segundo ciclo de la Enseñanza Secundaria Obligatoria sin haber realizado el primer ciclo. Se trata, por tanto, de materiales para un momento transitorio y, por eso, también particularmente difícil: el momento de tránsito de la anterior a la nueva ordenación. En ellos se contiene, sobre todo, la información imprescindible sobre distribución y secuencia de contenidos para poder organizar éstos en el cuarto año de la etapa a lo largo del curso 1993/94. Las sugerencias y contrapropuestas que los profesores realicen, a partir de su práctica docente, respecto a esos materiales o a otros con los que hayan trabajado serán, en todo caso, de enorme utilidad para el Ministerio, que a través de futuras propuestas, que complementen a las actuales, podrán redundar en beneficio de los centros y profesores que en cursos sucesivos se incorporen a la reforma educativa.

Índice

	<i>Páginas</i>
I. CARACTERÍSTICAS DEL CENTRO	7
II. SECUENCIA DE OBJETIVOS, CONTENIDOS Y CRITERIOS DE EVALUACIÓN	9
Estructura de la secuencia	9
III. PROGRAMACIÓN	31
Metodología	31
Unidades didácticas	32
I. «Sensibilización de superficies»	32
II. «Transformando tu espacio»	37
III. «Contando una historia»	43
IV. DESARROLLO DE LA UNIDAD: «CONTANDO UNA HISTORIA»	49
Qué se pretende	49
Cómo se desarrolla	49
Cuándo se desarrolla	50
Atención a la diversidad	50
Los temas transversales	51
Actividades y recursos	51
El lenguaje del cómic	51
El lenguaje de la fotografía	62
El lenguaje del cine y del vídeo	65
Evaluación	68
Qué y cuándo evaluar	68
Cómo evaluar	69

Características del centro

En primer lugar, parece necesario, exponer brevemente aquellas peculiaridades del centro que, de un modo u otro, han influido en la concepción de este material. Nos referimos, principalmente, al contexto **socioeconómico y cultural** en el que se encuentra ubicado y a las **peculiaridades del alumnado**.

El presente trabajo está pensado para ser realizado en un centro de la zona Oeste de Madrid que comenzó a funcionar en el curso 1991-92.

En el centro se imparten, durante el curso 1992-93, tercero de Educación Secundaria Obligatoria y el último curso de Bachillerato General, y durante el próximo curso escolar se impartirá cuarto de la E. S. O. y los bachilleratos de Ciencias de la Naturaleza y de la Salud y de Humanidades y Ciencias Sociales.

Otro dato que se ha tenido en cuenta a la hora de seleccionar los contenidos para el cuarto curso es que, dentro de las optativas ofertadas por el centro, la que tiene un mayor número de alumnado es la de Imagen y Expresión (fotografía). Esto implica, muy probablemente, que gran parte de los alumnos y las alumnas que están cursando esta materia optativa, elegirán, por afinidad, la Educación Plástica y Visual como área opcional en el cuarto curso.

El **medio** en que se desenvuelven los alumnos y las alumnas del centro es otra referencia significativa para adecuar coherentemente los objetivos, establecer la secuencia de contenidos y planificar las actividades.

El Instituto se encuentra situado en un pueblo de la sierra de Madrid donde acuden alumnos de otros pueblos cercanos. Parte de estos alumnos han realizado los estudios primarios en Madrid, ya que sus familias han trasladado su vivienda a la sierra en los últimos cuatro o cinco años y, por tanto, aunque su entorno actual es rural, también conocen el urbano.

En cuanto al nivel cultural, los padres y madres, en su mayoría, tienen estudios superiores o una cualificación profesional. También un alto porcentaje se dedica a la enseñanza o a profesiones liberales, y su nivel **económico** es de clase media alta.

Estas características conforman un panorama que propicia en sus casas un ambiente favorable para el estudio. Así, es muy probable que gran parte del alumnado elija continuar sus estudios académicos con la intención de realizar una carrera universitaria superior.

Secuencia de objetivos, contenidos y criterios de evaluación

Antes de comenzar a elaborar la programación y las unidades didácticas para cuarto curso, y como paso previo indispensable, se van a organizar y secuenciar los objetivos, los contenidos y los criterios de evaluación.

El desarrollo de las **potencialidades creativas** del alumnado y de la **sensibilidad perceptiva** será el punto de partida para establecer esta secuencia de contenidos. Para ello es preciso fomentar en los alumnos curiosidad e interés por los conceptos visuales y plásticos de su entorno, enseñándoles tanto a «saber ver» de una forma significativa, como a expresarse autónomamente.

La secuencia de contenidos se plantea en **espiral**, desarrollando, básicamente, los mismos contenidos en tercero y cuarto, y estableciendo en el segundo año de este ciclo mayores niveles de complejidad.

Los alumnos y las alumnas llegarán a comprender tanto los conceptos *perceptuales* como los *representativos* dentro de un proceso de diferenciación gradual que va de lo simple y general, a lo complejo y detallado.

La secuencia se va a estructurar en torno a **cuatro ejes** fundamentales a partir de los cuales se articulan los objetivos, los contenidos y los criterios de evaluación. Éstos son:

Estructura de la secuencia

- Estudio de la apariencia de formas e imágenes.
- Organización de formas en el campo visual.
- Estudio e investigación de los medios utilizados en la expresión y la comunicación visual.
- La comunicación visual.

Respecto al primer eje, «Estudio de la apariencia de las formas e imágenes», su presencia se justifica porque una de las finalidades del área es que los alumnos sean capaces de «aprender a ver», es decir, darse cuenta de la riqueza de aspectos que la realidad encierra y sensibilizarse ante ellos de una forma consciente.

Para que exista comunicación visual es necesario que se establezca una vinculación entre las formas y su apariencia. Esto implica la necesidad de realizar un estudio sobre la estructura superficial de formas e imágenes, atendiendo a aquellos elementos visuales o táctiles que modifican la apariencia de la realidad.

Una vez establecida la importancia que la apariencia de las formas tiene en la comunicación visual, parece necesario establecer la conexión entre aquéllas y el espacio que las rodean. De aquí se deduce el segundo eje, «Organización de formas en el campo visual».

Los alumnos y las alumnas pueden llegar a representar aspectos de la realidad a partir del reconocimiento y comprensión de las estructuras compositivas de hechos plásticos y visuales, y de las organizaciones formales presentes en la naturaleza. Por ello, el estudio de contenidos relacionados con la composición y organización de elementos se realiza, primero, en espacios bidimensionales, después, en los tridimensionales y, finalmente, en relación a estructuras secuenciales de montaje en la imagen móvil.

En relación al tercer eje, «Estudio e investigación de los medios utilizados en la expresión y la comunicación visual», su presencia viene exigida porque, para llegar a una comprensión de los mensajes visuales y del hecho artístico, es necesario que los alumnos conozcan distintos procedimientos y técnicas expresivas. A este respecto, se ha considerado imprescindible abordar el comportamiento de los materiales e instrumentos a través de su manipulación.

Por último, a través del cuarto eje, «La comunicación visual», se pretende que los alumnos comprendan las relaciones que existen entre el emisor y el receptor de un mensaje a través de la exploración de los elementos que hacen visible dicho mensaje.

Para ello, se propone partir de la exploración de los elementos formales de las imágenes fijas, para llegar a los utilizados en la imagen móvil y a la comprensión de las intenciones comunicativas o expresivas de los distintos canales de comunicación visual (los medios de comunicación de masas, el diseño y las artes).

La secuencia de contenidos, se organiza utilizando los procedimientos como ejes vertebradores para establecer las relaciones existentes con las actitudes y los conceptos.

Al elegir este tipo de contenidos como prioritarios se han tenido en cuenta tres criterios: que el desarrollo de destrezas y estrategias va a proporcionar a los alumnos muchos recursos para comprender y producir mensajes; que los aprendizajes procedimentales son necesarios para poder realizar mejor otros aprendizajes de tipo actitudinal o conceptual; y que son muy valorados los procedimientos que hacen referencia a la investigación, la planificación y la utilización de códigos y técnicas de expresión.

Por ejemplo, en el eje «Organización de formas en el campo visual» se ha propuesto para tercero y cuarto la siguiente secuencia:

En tercero se pretende que los alumnos y las alumnas lleguen a ser capaces de «*explorar y observar atentamente las imágenes y las formas...*». Esto conduce, en un primer momento, a desarrollar procedimientos relacionados con la «*observación y análisis de organizaciones formales sencillas...*», y, en consecuencia, actitudes vinculadas al «*interés por conocer la organización interna de representaciones gráfico-plásticas*». Así, se llegaría a la comprensión de los conceptos de:

- La composición estática y dinámica.
- Ritmos libres: giros, cambios de dirección, translaciones.
- Secuencias lineales por asociación o contraste.

Una vez desarrolladas las capacidades de observación y análisis en tercero, los alumnos y las alumnas al terminar cuarto deberán ser capaces de «*interpretar y ser sensibles ante las organizaciones formales*». Es decir, pasarán de los procedimientos de observación y análisis a los relacionados con la «*organización del espacio tridimensional...*»; de las actitudes de interés a las de «*valoración del concepto de módulo*»; y de los concep-

tos de simetría y asimetría, ritmos libres y secuencias lineales a los de *«redes, módulos y submódulos tridimensionales y modulación del espacio»*.

A partir de la secuencia de objetivos y contenidos, y en el marco de cada eje, se han analizado y ampliado los criterios de evaluación del Decreto de Currículo, teniendo en cuenta las capacidades presentes en los objetivos de curso y los contenidos que las desarrollan. De aquí que los criterios de evaluación se consideran elementos básicos en la programación de aula y en el diseño de las actividades.

La secuencia de objetivos, contenidos y criterios de evaluación se ofrece a continuación en forma de cuadros. Éstos se han organizado en torno a los *cuatro ejes* expuestos con anterioridad.

En los cuadros aparecen numerados sólo los objetivos y los criterios de evaluación que tienen párrafos o palabras que se corresponden literalmente con los del Decreto del Currículo. Estos párrafos o palabras aparecen en cursiva. De no existir dicha correspondencia, los objetivos y los criterios de evaluación van precedidos de un guión.

ESTUDIO DE LA APARIENCIA DE FORMAS E IMÁGENES

TERCER CURSO

OBJETIVOS

1. Explorar y observar atentamente las imágenes y las formas de su entorno cercano, *siendo sensible a sus cualidades* superficiales.
— Descubrir la expresividad de las imágenes y las formas a partir de sus cualidades superficiales.
2. Reconocer y respetar *el hecho artístico como fuente de goce estético y como parte integrante de un patrimonio cultural*.

CONTENIDOS

PROCEDIMIENTOS

- Realización de transformaciones de una forma bidimensional modificando la superficie mediante líneas y signos, pero conservando su uniformidad formal.
- Identificación de texturas visuales y táctiles presentes en formas e imágenes, explicando sus cualidades expresivas.
- Realización de composiciones bi y tridimensionales, utilizando texturas visuales y táctiles.

ACTITUDES

- Apreciación de los cambios de apariencia de formas producidos con signos y líneas.
- Reconocimiento del valor que tienen las texturas en cualquier representación plástica o visual.

CONCEPTOS

- El signo gráfico.
- La línea como instrumento de configuración.
- Las texturas visuales y táctiles: cualidades expresivas.

CRITERIOS DE EVALUACIÓN

- 3 y 7. *Buscar distintos significados* a la misma forma bidimensional, modificando únicamente la superficie con diversas *texturas y colores*.
1. *Describir plásticamente, aspectos del entorno natural, identificando únicamente las variaciones cromáticas y las texturas*.

ESTUDIO DE LA APARIENCIA DE FORMAS E IMÁGENES

TERCER CURSO

OBJETIVOS

- Reconocer la importancia que tienen las cualidades superficiales en distintos campos del diseño y las artes.
- 3. *Expresarse con actitud creativa, utilizando algunos elementos configurativos del lenguaje visual y plástico, con el fin de enriquecer sus posibilidades de comunicación.*

CONTENIDOS

PROCEDIMIENTOS

- Observación de los cambios que se producen en la naturaleza al variar la luz.
- Experimentación de los cambios de apariencia que se producen en la superficie de una forma a través de cambios lumínicos.
- Utilización del color (pigmento) para producir distintos efectos visuales.

ACTITUDES

- Receptividad ante la luz en la naturaleza, en objetos y ambientes cercanos.
- Valoración de la importancia que tiene el color en la percepción visual.

CONCEPTOS

- La luz: valor configurador.
- El color:
 - Mezclas aditivas y sustractivas.
 - Como fenómeno físico y visual.

CRITERIOS DE EVALUACIÓN

- Analizar ambientes naturales o artificiales, teniendo en cuenta los cambios de apariencia que se producen dependiendo del tipo de iluminación, explicando con recursos gráfico-plásticos y por escrito las sensaciones percibidas.
- 11 y 14. *Analizar objetos sencillos, ambientes cercanos e imágenes de alguna obra de arte, reconociendo la importancia que la luz, las texturas y el color tienen en sus cualidades estéticas y funcionales.*

ESTUDIO DE LA APARIENCIA DE FORMAS E IMÁGENES

TERCER CURSO

OBJETIVOS

7. Utilizar el lenguaje gráfico-plástico *como un medio para expresar sus fantasías e ideas*.
 - Disfrutar con la realización de sus producciones, para que se conviertan en actividades plenamente autosatisfactorias y gratificantes.
8. Valorar la importancia que tiene la *investigación*, para encontrar mejores soluciones.

CONTENIDOS

PROCEDIMIENTOS

- Observación, en ilustraciones sencillas, de los efectos figura-fondo.
- Exploración en formas volumétricas del espacio lleno y vacío.
- Análisis, en imágenes publicitarias gráficas, de la utilización de colores que denoten una discriminación sexual.

ACTITUDES

- Interés por descubrir ilusiones ópticas en imágenes del entorno.
- Valoración de la capacidad de visión espacial.
- Reconocimiento de la importancia del color, las texturas y la luz en el diseño, las artes y la publicidad.

CONCEPTOS

CRITERIOS DE EVALUACIÓN

7. *Buscar distintos significados a un mensaje visual*, realizando variaciones en la figura y en el fondo.
8. *Buscar distintas alternativas compositivas*, realizando altos y bajos relieves sobre un material moldeable, aplicando los conceptos de espacio lleno y vacío.

ESTUDIO DE LA APARIENCIA DE FORMAS E IMÁGENES

CUARTO CURSO

OBJETIVOS

1. Percibir e interpretar las imágenes y las formas de su entorno, siendo sensible a sus cualidades superficiales.
 2. Apreciar el hecho artístico como fuente de goce estético y como parte integrante de un patrimonio cultural, contribuyendo activamente a su conservación y mejora.
- Comprender la interrelación emotiva y conceptual que tienen las cualidades superficiales en distintos campos del diseño y las artes.

CONTENIDOS

PROCEDIMIENTOS	ACTITUDES	CONCEPTOS
<ul style="list-style-type: none">• Texturación de imágenes a través de reproducciones realizadas con la fotocopidora.• Experimentación de los efectos que se pueden producir con la superposición de texturas orgánicas y geométricas.	<ul style="list-style-type: none">• Apreciación de las posibilidades que ofrecen las nuevas tecnologías.	<ul style="list-style-type: none">• La forma objetiva y subjetiva:<ul style="list-style-type: none">– Representación icónica.– Como elemento de configuración abstracta.• Las texturas visuales.• Texturas naturales y artificiales.

CRITERIOS DE EVALUACIÓN

3. Diferenciar la variedad de texturas visuales que se pueden producir con la manipulación de materiales y técnicas diversos, seleccionando la más adecuada a las finalidades que se pretenden.
 1. Describir gráfica o plásticamente, aspectos del entorno, identificando las variaciones cromáticas y las texturas y prescindiendo de la información superflua.
 2. Diferenciar los matices del color, luz y pigmento, en ambientes, objetos e imágenes, reproduciendo distintos matices mediante la utilización de mezclas substractivas y aditivas.
- Realizar variaciones en el aspecto de volúmenes y ambientes (maquetas) diseñados por el alumnado, utilizando diversos focos de luz blanca y coloreada.

ESTUDIO DE LA APARIENCIA DE FORMAS E IMÁGENES

CUARTO CURSO

OBJETIVOS

3. *Expresarse con actitud creativa, utilizando elementos configurativos de los lenguajes visuales y plásticos, con el fin de aumentar sus posibilidades de comunicación.*
 7. *Valorar la importancia del lenguaje visual y plástico como un medio para expresar y comunicar sentimientos e ideas.*
- Seleccionar entre varias alternativas estéticas a un mismo problema la más adecuada a sus propios criterios.

CONTENIDOS

PROCEDIMIENTOS

- Realización de efectos de movimiento, texturizando superficies a partir de secuencias rítmicas de un elemento.
- Realización de cambios en la apariencia de una forma a través de efectos lumínicos.
- Realización de modificaciones en distintas composiciones, a través de mezclas aditivas y substractivas.

ACTITUDES

- Reconocimiento del valor que tienen el movimiento, el ritmo y la luz en la sensibilización de superficies.
- Disposición a explorar sus propias posibilidades creativas al modificar o transformar la estructura de la composición en producciones gráfico-plásticas.

CONCEPTOS

- El ritmo:
 - Ritmos libres: giros, cambios de sentido, ondulaciones, espirales, etc.
 - Secuencias lineales, por asociación o contraste de elementos.
- La luz: valor configurador.
- El color: relatividad y apreciaciones subjetivas y objetivas.

CRITERIOS DE EVALUACIÓN

7. *Buscar distintos significados a un mensaje visual, realizando variaciones de color, orden, supresión, textura, etc., en alguno de sus elementos significativos.*

ESTUDIO DE LA APARIENCIA DE FORMAS E IMÁGENES

CUARTO CURSO

OBJETIVOS

8. *Apreciar las posibilidades que ofrece la investigación representativa para encontrar mejores soluciones.*
9. *Planificar, individual o conjuntamente, las fases del proceso de realización de una obra, analizar sus componentes para adecuarlos a los objetivos pretendidos.*

CONTENIDOS

PROCEDIMIENTOS

- Análisis del efecto figura-fondo en obras gráfico-plásticas y videos, explorando los efectos que producen en el sistema perceptivo.
- Realización de composiciones en las que tengan un valor equivalente tanto el positivo como el negativo.
- Utilización de los conceptos vacío y lleno en composiciones volumétricas.

ACTITUDES

- Apreciación de la importancia que tienen las ilusiones ópticas en la percepción y representación de imágenes plásticas o visuales.
- Gusto por realizar investigaciones individualmente o en grupo para encontrar soluciones originales.

CONCEPTOS

- Ilusiones ópticas: figura-fondo, contraste y efectos visuales y asociaciones perceptivas.

CRITERIOS DE EVALUACIÓN

- Representar formas tridimensionales, utilizando como recurso ilusiones ópticas (figuras imposibles, figura-fondo, contraste, etc.).
- 14. *Analizar ambientes, objetos e imágenes presentes en la vida cotidiana, valorando sus cualidades estéticas y su adecuación con el entorno.*
- Diseñar un objeto sencillo, analizando las cualidades superficiales (color, textura, dureza, flexibilidad, etc.) del material que debe ser utilizado en su construcción definitiva, para que sea adecuado a la función que debe realizar.

ORGANIZACIÓN DE LAS FORMAS EN EL CAMPO VISUAL

TERCER CURSO

OBJETIVOS

1. Explorar y observar atentamente *las imágenes y las formas de su entorno, siendo sensible a sus cualidades formales*.
 - Valorar la actividad perceptiva y representativa como creadora de imágenes.
2. Reconocer que *el hecho artístico* no se encuentra únicamente en la obra de arte sino en el mundo cotidiano de imágenes y formas de la realidad próxima.

CONTENIDOS

PROCEDIMIENTOS

- Observación y análisis de organizaciones formales sencillas (simetrías, giros, cambios de sentido, secuencias lineales) presentes en diversos mensajes visuales bidimensionales.
- Organización del plano a partir de estructuras geométricas sencillas y por el movimiento de módulos simples derivados de ellas.

ACTITUDES

- Interés por conocer la organización interna de representaciones gráfico-plásticas.
- Superación de estereotipos y conceptos estáticos en sus producciones.

CONCEPTOS

- Simetría y asimetría en la composición.
- Ritmos libres: giros, cambios de dirección, translaciones.
- Reticulas bidimensionales.
- Secuencias lineales por asociación o contraste.
- Formas modulares bidimensionales. El módulo como unidad de medida.

CRITERIOS DE EVALUACIÓN

8. *Buscar distintas alternativas en la organización de formas bidimensionales en un determinado campo visual y obtener composiciones diversas teniendo en cuenta los conceptos de simetría, asimetría, figura-fondo, orientación, punto de vista y claroscuro, visualizando el resultado mediante esquemas y bocetos.*
10. *Diseñar módulos bidimensionales derivados de una red cuadrangular o triangular para realizar composiciones, con una finalidad ornamental, utilizando conceptos de orden (giros, cambios de dirección, traslaciones y simetrías).*

ORGANIZACIÓN DE LAS FORMAS EN EL CAMPO VISUAL

TERCER CURSO

OBJETIVOS

- Disfrutar con la selección de un hecho plástico próximo, intercambiando opiniones sobre sus aspectos estructurales y su adecuación con el entorno.
3. *Expresarse* gráfica o plásticamente superando estereotipos y convencionalismos figurativos.
- Comprender las diferentes organizaciones formales (naturales o artificiales) interpretándolas gráficamente a partir de la observación de la realidad.

CONTENIDOS

PROCEDIMIENTOS	ACTITUDES	CONCEPTOS
<ul style="list-style-type: none">• Descripción de la estructura compositiva de hechos gráfico-plásticos bidimensionales y realización de variaciones en alguno de sus elementos significativos que modifiquen la composición.• Representación objetiva y subjetiva de aspectos de la realidad, teniendo en cuenta distintos conceptos compositivos sencillos.• Utilización de los principios básicos de la perspectiva caballera y cónica al representar el espacio.	<ul style="list-style-type: none">• Apreciación de los cambios de apariencia en formas naturales producidas al variar la orientación, el punto de vista o la distancia.• Valoración de su capacidad para representar formas a partir de los recuerdos perceptivos.• Predisposición a captar efectos de profundidad en obras gráfico-plásticas y en la realidad.	<ul style="list-style-type: none">• Elementos básicos utilizados en la composición.• Equilibrio simétrico y asimétrico.• Valor configurador del claro-curo.• Líneas de horizonte y tierra y puntos de fuga.• Ejes y planos en la perspectiva caballera.

CRITERIOS DE EVALUACIÓN

- 7 y 11. *Analizar* mediante esquemas y comentarios verbales la estructura formal de diseños publicitarios gráficos y proponer *variaciones* que modifiquen su significado.
13. Buscar los puntos de fuga y la línea de horizonte sobre una imagen de la realidad donde estén claros estos elementos.
- 13 y 4. *Representar con formas simples* en distintas posiciones *la sensación de espacio*, utilizando como recurso gráfico *la perspectiva caballera* y escalas de ampliación sencillas.

ORGANIZACIÓN DE LAS FORMAS EN EL CAMPO VISUAL

TERCER CURSO

OBJETIVOS

5. *Respetar* las producciones de sus compañeras y compañeros que no estén de acuerdo con sus gustos.
7. Disfrutar con la realización de sus obras, para que se conviertan en actividades gratificantes.
8. Valorar la importancia de la constancia en el trabajo para encontrar mejores soluciones.
9. *Conocer las fases del proceso* en la realización de un proyecto.

CONTENIDOS

PROCEDIMIENTOS

- Representación de secuencias cortas teniendo en cuenta la relación espacio-tiempo.

ACTITUDES

- Valoración de la importancia que tiene la selección de una determinada secuencia para emitir el mensaje deseado.
- Valoración de la limpieza en sus producciones y en el aula o taller y superación de prejuicios debidos a características personales o sociales.
- Disfrute con la realización de producciones individuales o colectivas.

CONCEPTOS

CRITERIOS DE EVALUACIÓN

- Realizar un historieta corta (6 a 10 viñetas) representando la relación espacio-tiempo, utilizando como recursos el dibujo, recortes de fotografías, fotocopias, etc., *seleccionando* los recursos *más adecuados a sus necesidades de expresión (12)*.
- Ordenar y limpiar el aula o taller al terminar cada sesión de trabajo, superando prejuicios debidos a características personales o sociales.

ORGANIZACIÓN DE LAS FORMAS EN EL CAMPO VISUAL

CUARTO CURSO

OBJETIVOS

1. Interpretar las imágenes y las formas de su entorno siendo sensible a sus organizaciones formales.
2. Apreciar el hecho artístico en el mundo cotidiano de formas e imágenes del entorno, contribuyendo activamente a su respeto, conservación y mejora.

CONTENIDOS

PROCEDIMIENTOS

- Organización del espacio tridimensional a partir de estructuras geométricas y por el movimiento de módulos geométricos.
- Análisis comparativo entre organizaciones formales bidimensionales y volumétricas presentes en la realidad.
- Realización de maquetas a partir de su planificación gráfica.

ACTITUDES

- Valoración del concepto de módulo para estructurar y organizar el espacio.

CONCEPTOS

- Redes, módulos y submódulos tridimensionales.
- Modulación del espacio.

- Desarrollo de volúmenes sencillos, de formas derivadas de ellos y secciones.

CRITERIOS DE EVALUACIÓN

8. Buscar distintas alternativas en la organización de formas en un determinado campo visual y obtener composiciones diversas, teniendo en cuenta los conceptos de dimensión, dirección, luz, proporción y modulado en sus elementos constitutivos, visualizando el resultado mediante esquemas, bocetos y maquetas.
9. Representar *secuencias rítmicas*, por el movimiento de una forma básica y por la ampliación o disminución de sus dimensiones, aplicando los resultados en la construcción de formas suspendidas y móviles.
— Configurar formas complejas generadas mediante la unión y movimiento de una forma volumétrica simple.

ORGANIZACIÓN DE LAS FORMAS EN EL CAMPO VISUAL

CUARTO CURSO

OBJETIVOS

3. *Expresarse con actitud creativa* en la representación de formas e imágenes, *con el fin de enriquecer sus posibilidades de comunicación.*
 - Seleccionar entre varias alternativas a un mismo problema la más adecuada.
5. Aceptar estilos tanto actuales como de otras épocas y de distintas culturas.

CONTENIDOS

PROCEDIMIENTOS

- Exploración de la estructura compositiva de hechos plásticos y visuales para utilización en la organización de formas, estableciendo relaciones flexibles y equilibradamente dinámicas.
- Utilización de los sistemas de representación para describir y representar espacios reales o imaginados.

ACTITUDES

- Apreciación del orden interno en cualquier representación gráfica, plástica o visual.

CONCEPTOS

- Armonía en la disposición de elementos estructurales en composiciones planas o espaciales.
- Los sistemas de representación.
- Relaciones de proporción entre las partes de una misma forma, respecto al campo visual y de figurativas entre sí.
- Escalas de ampliación y reducción.

CRITERIOS DE EVALUACIÓN

10. *Diseñar módulos derivados de una red normalizada isométrica, a partir de un módulo espacial básico, incorporando el claroscuro para definir la dirección de un foco de luz.*
4. *Relacionar adecuadamente las dimensiones de objetos y espacios del ambiente con las del cuerpo humano, teniendo en cuenta las relaciones de proporción y la aplicación de escalas en cualquier representación de la realidad.*
13. *Representar con formas geométricas simples (planos verticales, horizontales y oblicuos) la sensación de espacio en un plano, utilizando como recurso gráfico la perspectiva cónica, caballera y axonométrica.*

ORGANIZACIÓN DE LAS FORMAS EN EL CAMPO VISUAL

CUARTO CURSO

OBJETIVOS

8. *Apreciar las posibilidades expresivas que ofrece la investigación, valorando los diferentes procesos en los campos del diseño, la publicidad, etc.*
9. *Planificar, individual o conjuntamente, las fases del proceso de realización de una obra, analizar sus componentes para adecuarlos a los objetivos que se pretenden conseguir y revisar al acabar cada una de las fases.*

CONTENIDOS

PROCEDIMIENTOS

- Aplicación del concepto de equilibrio compositivo y de proporción en producciones plásticas y visuales.
- Utilización de efectos ópticos para representar espacios imaginados.
- Manipulación de imágenes fotográficas para modificar la composición y el significado.
- Estudio comparado de las estructuras de montaje en distintos medios de comunicación.

ACTITUDES

- Valoración de las potencialidades creativas propias al proponer soluciones originales.
- Participación en discusiones y debates sobre las producciones realizadas.

CONCEPTOS

- Escalas de ampliación y reducción.
- Estructuras secuenciales de montaje en la imagen en movimiento.

CRITERIOS DE EVALUACIÓN

14. *Analizar ambientes (naturales y artificiales), objetos e imágenes presentes en la vida cotidiana, valorando sus cualidades estéticas y su adecuación con el entorno.*
 11. *Analizar en una película, un anuncio televisivo y un video musical, los recursos compositivos utilizados, estableciendo las relaciones entre imagen y contenido.*
- Realizar distintas fotografías a una misma forma o ambiente, variando el encuadre, el tipo de plano y la angulación, seleccionando la más adecuada a las finalidades pretendidas.

ESTUDIO E INVESTIGACIÓN DE LOS MEDIOS UTILIZADOS EN LA EXPRESIÓN Y LA COMUNICACIÓN

TERCER CURSO

OBJETIVOS

1. Observar y explorar atentamente *las imágenes y las formas de su entorno, siendo sensible a sus cualidades plásticas.*
 3. Expresar ideas y experiencias utilizando *la terminología y los procedimientos propios del lenguaje visual y plástico.*
- Comprender los fundamentos básicos de las técnicas de expresión de uso más frecuente con el fin de enriquecer sus posibilidades expresivas.

CONTENIDOS

PROCEDIMIENTOS

- Recopilación y clasificación de soportes bidimensionales de distinta naturaleza (telas, tablas, plásticos, papel, etc.).
- Experimentación sobre soportes bidimensionales con distintos materiales y herramientas sencillas.
- Realización de experiencias con diversas técnicas de expresión sencillas.

ACTITUDES

- Reconocimiento de la importancia que tiene el tipo de soporte en las representaciones gráfico-plásticas.
- Disfrute con la manipulación de materiales gráfico-plásticos.
- Apreciación de las diversas cualidades naturales de los materiales.

CONCEPTOS

- Soportes bidimensionales en la expresión gráfico-plástica.
- Pigmentos, aglutinantes y disolventes en la representación bidimensional.

CRITERIOS DE EVALUACIÓN

6. *Reconocer el tipo de soporte, el material e instrumentos utilizados en distintas representaciones gráfico-plásticas bidimensionales (publicidad gráfica, ornamentación, ilustración, etc.).*

ESTUDIO E INVESTIGACIÓN DE LOS MEDIOS UTILIZADOS EN LA EXPRESIÓN Y LA COMUNICACIÓN

TERCER CURSO

OBJETIVOS

5. *Respetar todos los medios expresivos distintos del propio*, superando convencionalismos, y elaborar juicios y criterios personales.
6. *Adoptar actitudes de flexibilidad, solidaridad, interés y tolerancia* al realizar actividades en grupo, superando inhibiciones y prejuicios en la realización de actividades consideradas propias de un determinado grupo social o sexo.

CONTENIDOS

PROCEDIMIENTOS

- Exploración de la técnica utilizada en los diversos medios expresivos y comunicativos (pintura, escultura, diseño publicitario, fotografía).
- Utilización de los materiales con una finalidad expresiva.
- Utilización de materiales de desecho en sus producciones.

ACTITUDES

- Valoración de la importancia que tienen los materiales e instrumentos.
- Interés por utilizar materiales de desecho y medios tecnológicos.
- Disposición a explorar las propias posibilidades artísticas y gusto por ponerlas en práctica.

CONCEPTOS

- Los materiales moldeables.
- Las técnicas de expresión en las Artes Visuales.

CRITERIOS DE EVALUACIÓN

- Representar formas de su entorno, utilizando diversos procedimientos y técnicas bidimensionales.
- Fabricar pinturas de fácil producción (témperas, ceras, etc.), utilizando adecuadamente los pigmentos, los aglutinantes y los disolventes.

ESTUDIO E INVESTIGACIÓN DE LOS MEDIOS UTILIZADOS EN LA EXPRESIÓN Y LA COMUNICACIÓN

TERCER CURSO

OBJETIVOS

- Respetar el material colectivo y valorar la importancia del orden y la limpieza del aula, del laboratorio o del taller.
- 8. Valorar las *posibilidades expresivas* que ofrece la investigación *con diversas técnicas plásticas*.

CONTENIDOS

PROCEDIMIENTOS

- Manipulación de imágenes utilizando algún medio tecnológico (fotocopiadora, ordenador).
- Análisis de los procedimientos y técnicas utilizados en las producciones de sus compañeras y compañeros y en las propias.
- Utilización del léxico propio del área.

ACTITUDES

- Consideración de la importancia que tiene el conocimiento del léxico propio del área.
- Interés por el orden y la limpieza, tanto en el aula o el laboratorio como en sus propios trabajos y materiales.

CONCEPTOS

CRITERIOS DE EVALUACIÓN

- Describir verbalmente, utilizando la terminología propia del área, los procedimientos y las técnicas utilizadas en algunas de sus producciones.

ESTUDIO E INVESTIGACIÓN DE LOS MEDIOS UTILIZADOS EN LA EXPRESIÓN Y LA COMUNICACIÓN

CUARTO CURSO

OBJETIVOS

1. Interpretar críticamente aspectos de la realidad a través de distintos procedimientos y técnicas (visuales y plásticas).
3. Expresarse con actitud creativa, utilizando correctamente la terminología, los procedimientos y las técnicas con el fin de enriquecer sus posibilidades de comunicación.
4. Seleccionar el procedimiento y la técnica expresiva más adecuada a las finalidades pretendidas.

CONTENIDOS

PROCEDIMIENTOS

- Planificación del proceso de realización técnica de una obra plástica y revisión crítica del proceso.
- Selección de los instrumentos y materiales adecuados a las finalidades que se pretenden.

ACTITUDES

- Apreciación de las posibilidades que ofrece el trabajo en equipo.
- Valoración de la importancia de la selección de una o varias técnicas en función de las posibilidades y gustos personales.

CONCEPTOS

- Fases del proceso de aplicación de una técnica visual o plástica.
- Los materiales en la representación gráfico-plástica y visual.
- Técnicas de reproducción en serie: grabado, serigrafía, estarcido.

CRITERIOS DE EVALUACIÓN

6. Reconocer el tipo de soporte, el material e instrumentos adecuados a diversas técnicas gráficas o plásticas manejándolos con cierta corrección en sus producciones.
11. Analizar distintas obras describiendo adecuadamente las técnicas utilizadas, estableciendo la relación entre técnica y resultado.
12. Seleccionar entre los distintos lenguajes gráficos, plásticos y visuales el más adecuado a las necesidades de expresión, integrando, si es necesario, dos o más lenguajes en las producciones.

ESTUDIO E INVESTIGACIÓN DE LOS MEDIOS UTILIZADOS EN LA EXPRESIÓN Y LA COMUNICACIÓN

CUARTO CURSO

OBJETIVOS

5. *Respetar y apreciar otros procedimientos y técnicas expresivas distintas de las propias y dominantes en el entorno, elaborando juicios y criterios personales que le permitan actuar con iniciativa.*
8. *Apreciar las posibilidades expresivas que ofrece la investigación con diversas técnicas plásticas y visuales.*

CONTENIDOS

PROCEDIMIENTOS	ACTITUDES	CONCEPTOS
<ul style="list-style-type: none">• Análisis de las técnicas utilizadas en imágenes fijas y en movimiento en distintas épocas.• Manipulación de imágenes utilizando el ordenador, la fotocopidora y el laboratorio fotográfico.	<ul style="list-style-type: none">• Valoración de la importancia de la técnica en las representaciones gráfico-plásticas.• Reconocimiento y valoración de las técnicas artesanales.	<ul style="list-style-type: none">• Los materiales y las técnicas utilizados en la representación volumétrica.• La técnica fotográfica y el vídeo. • Soportes químicos, magnéticos y técnicas de la imagen.

CRITERIOS DE EVALUACIÓN

- Realizar un pequeño corto con una cámara de vídeo a partir de un guión literario y técnico inventado por el alumnado.
- Realizar formas volumétricas con materiales moldeables o rígidos utilizando adecuadamente los materiales y los instrumentos.
- Reconocer en diversas fotografías o fragmentos de películas los efectos producidos con los elementos de la cámara, los distintos accesorios, la sensibilidad de la película y en el laboratorio.
- Describir el funcionamiento básico de una cámara fotográfica y una de vídeo, analizando los aspectos técnicos comunes a ambos medios.

LA COMUNICACIÓN VISUAL

TERCER CURSO

OBJETIVOS

1. Explorar con actitud crítica las propiedades estructurales de *las imágenes y las formas de su entorno*.
 - Ser sensible ante las cualidades estéticas de las formas e imágenes de su entorno cercano.
 - Apreciar la actividad perceptiva como creadora de imágenes.
3. *Expresarse con originalidad utilizando algunos códigos del lenguaje visual con el fin de enriquecer sus posibilidades de comunicación.*
7. *Valorar la importancia del lenguaje visual como medio de expresión de vivencias, sentimientos e ideas.*

CONTENIDOS

PROCEDIMIENTOS

- Observación de los aspectos formales y de contenido de una imagen fija e interpretación de sus posibles significados teniendo en cuenta su contexto.
- Observación de los elementos compositivos de un mensaje publicitario, estableciendo la relación entre ellos.
- Exploración de algunos valores subjetivos presentes en la publicidad gráfica.

ACTITUDES

- Actitud crítica ante las necesidades de consumo y discriminaciones por el sexo o la raza, emitidas a través de los distintos medios de comunicación.
- Interés por conocer la organización interna de cualquier mensaje visual.
- Apreciación de los valores emotivos en distintas imágenes publicitarias.

CONCEPTOS

- Finalidades de la comunicación visual.
- Los medios de comunicación de masas.
- Estructura formal de imágenes estáticas.
- Pictogramas, anagramas, logotipos y señales.

CRITERIOS DE EVALUACIÓN

11. *Analizar una imagen fija teniendo en cuenta algunos elementos básicos constitutivos de la sintaxis visual y establecer algunas relaciones entre imagen y contenido.*

LA COMUNICACIÓN VISUAL

CUARTO CURSO

OBJETIVOS

1. Analizar con actitud crítica las propiedades estructurales de *las imágenes y las formas de su entorno*.
 - Interpretar las informaciones visuales percibidas.
 - Apreciar la actividad perceptiva como creadora de imágenes y formas.
7. *Valorar la importancia del lenguaje visual como medio para transmitir sentimientos e ideas y apreciar su contribución al equilibrio y bienestar personal.*

CONTENIDOS

PROCEDIMIENTOS

- Análisis de las connotaciones y denotaciones presentes en una imagen en movimiento.
- Análisis de los elementos formales que configuran una imagen secuencial.
- Investigación de la expresividad de las imágenes a partir de sus cualidades formales y de contenido.

ACTITUDES

- Valoración de la actividad perceptiva como creadora de imágenes y de formas.
- Interés por conocer la organización interna de cualquier mensaje visual.
- Interés por conocer las nuevas tendencias del diseño.
- Apreciación de los cambios de los valores emotivos presentes en mensajes visuales cotidianos.

CONCEPTOS

- Estructura formal de las imágenes estáticas y en movimiento.
- Sintaxis de los lenguajes visuales.
- Diseño gráfico, industrial, arquitectónico y del entorno.

CRITERIOS DE EVALUACIÓN

5. *Interpretar algunos signos convencionales del código visual presentes en el entorno, relacionándolos con los objetos y situaciones a los que se refiere y analizando en este contexto su estructura y cualidades materiales.*
7. *Buscar distintos significados a un mensaje visual presente en el ambiente, insertándolo en otro contexto y realizando variaciones en alguno de sus elementos significativos.*

Antes de comenzar el desarrollo de los contenidos, es conveniente que el alumnado realice una serie de actividades que le motive y predisponga a asimilar los contenidos que se van a trabajar.

El enfoque metodológico que se propone se centra en las experiencias y aficiones de los alumnos y las alumnas, permitiendo incorporar de una forma coherente y a lo largo del desarrollo de las actividades los conceptos, procedimientos y actitudes propuestos en los objetivos didácticos. Por ejemplo, en las actividades de motivación se proponen tareas en grupo que sean «abiertas», en cuanto a que los alumnos deben ser los que elijan el tema de investigación. De este modo, sus intereses y motivaciones quedarán reflejados, lógicamente, en su elección.

Así, a partir de la experiencia y la práctica, los alumnos van a *reflexionar* sobre los contenidos nuevos que se introducirán, *descubriendo por sí mismos* sus aciertos y errores.

Las actividades se plantean en las unidades didácticas con diversos *niveles de dificultad*, para que, en el paso de una a otra, los alumnos puedan ampliar progresivamente sus conocimientos, o el profesor pueda seleccionar aquellos que consideren más adecuados a su nivel.

Es conveniente potenciar *el trabajo en equipo* para facilitar el intercambio de opiniones y las aportaciones que pueden ofrecer los alumnos más aventajados a los que tienen alguna dificultad. Al mismo tiempo, al realizar tareas con grupos pequeños parece más fácil hacer un seguimiento de los avances o estancamientos del alumnado.

También es de gran utilidad plantear, al terminar una o varias actividades, una *reflexión* con los alumnos del curso sobre los trabajos realizados. Esto, facilitará la consolidación de los contenidos desarrollados, al tiempo que permitirá, a aquellos alumnos y alumnas con dificultades, volver a repasar contenidos no comprendidos en un primer momento.

Unidades didácticas

I. «Sensibilización de superficies»

Temporalización: *los dos primeros meses del curso*

Objetivos didácticos

- Diferenciar las diversas texturas, los matices del color y las variaciones lumínicas que se pueden observar en su entorno natural.
- Obtener diversas texturas orgánicas y geométricas utilizando diversos procedimientos tradicionales y tecnológicos.
- Modificar la superficie de formas bidimensionales, tridimensionales y volumétricas, realizando variaciones en el color, la iluminación y las texturas.
- Valorar la importancia del color, la luz y las texturas analizando estos elementos en distintos objetos, imágenes (fijas y en movimiento) y ambientes.
- Utilizar diversos materiales y procedimientos expresivos para conseguir efectos visuales y táctiles en distintas superficies.
- Seleccionar entre diversos procedimientos y técnicas plásticas las más adecuadas a las intenciones que pretenden.
- Exponer verbalmente al grupo-clase las relaciones que existen entre los procedimientos utilizados y las intenciones comunicativas o expresivas presentes en sus obras.

Conocimientos previos

- Saber diferenciar las cualidades del color: luminosidad, tono y saturación.
- Saber obtener distintos matices del color a partir de los colores primarios.
- Saber modificar el significado de una forma bidimensional sensibilizando superficies con diversas texturas (visuales y táctiles) y colores.
- Saber describir verbal y plásticamente ambientes cercanos, objetos sencillos e imágenes, identificando algunas texturas y matices cromáticos.
- Saber reconocer la importancia que tiene el color, las texturas y la luz en los aspectos estéticos y funcionales de las imágenes y formas de su entorno.
- Saber identificar en representaciones bidimensionales las técnicas y procedimientos gráfico-plásticos utilizados.
- Comprender los siguientes conceptos:
 - El signo gráfico y plástico.
 - La línea como instrumento de configuración.
 - Las cualidades expresivas de las texturas.
 - Las mezclas aditivas y substractivas.
 - Pigmentos, aglutinantes y disolventes en la representación bidimensional.

Contenidos que se desarrollan en la Unidad didáctica

ESTUDIO DE LA APARIENCIA DE FORMAS E IMÁGENES

Procedimientos

- Texturización de imágenes a través de reproducciones realizadas con la fotocopidora.
- Experimentación de los efectos que se pueden producir con la superposición de texturas orgánicas y geométricas.
- Realización de secuencias rítmicas de un elemento texturizando superficies, para conseguir efectos de movimiento.
- Realización de cambios en la apariencia de una forma a través de efectos lumínicos.
- Realización de modificaciones en distintas composiciones a través de mezclas aditivas y sustractivas.

Actitudes

- Apreciación de las posibilidades que ofrecen las nuevas tecnologías.
- Reconocimiento del valor que tienen el movimiento, el ritmo y la luz en la sensibilización de superficies.
- Disposición a explorar las propias posibilidades creativas al modificar o transformar producciones artísticas propias o ajenas.

Conceptos

- La forma objetiva y subjetiva:
 - Representación icónica y abstracta.
- Las texturas visuales.
- Las texturas naturales y artificiales.
- Ritmos libres.
- Secuencias lineales.
- Estructura de la composición.
- Valor configurador de la luz.
- Relatividad y apreciaciones subjetivas y objetivas del color.

ESTUDIO E INVESTIGACIÓN DE LOS MEDIOS UTILIZADOS EN LA EXPRESIÓN Y LA COMUNICACIÓN VISUAL

Procedimientos

- Selección de los instrumentos y materiales adecuados a las finalidades que se pretenden.
- Manipulación de imágenes utilizando la fotocopiadora y el laboratorio fotográfico.

Actitudes

- Valoración de la importancia de la selección de una o varias técnicas en función de las posibilidades y gustos personales.

Conceptos

- La técnica fotográfica y el vídeo.
- Los materiales y las técnicas utilizados en la representación volumétrica.
- Soportes químicos y magnéticos de la imagen.

ORGANIZACIÓN DE LAS FORMAS EN EL CAMPO VISUAL

Procedimientos

- Manipulación de imágenes fotográficas para modificar la composición y el significado.
- Utilización de los sistemas de representación para describir y representar espacios reales o imaginados.
- Realización de maquetas a partir de su planificación gráfica.

Actitudes

- Apreciación del orden interno en cualquier representación gráfica, plástica o visual.
- Interés por aportar nuevas soluciones a los problemas propuestos.
- Predisposición a realizar propuestas de modificaciones o transformaciones.

Conceptos

- Valor configurador y expresivo de la luz.
- Los sistemas de representación: diédrico y perspectiva caballera.
- Desarrollo de volúmenes sencillos.

Actividades

Actividades de motivación

En este apartado, se proponen una serie de tareas relacionadas con la observación que despierten el interés por los contenidos que se van a desarrollar en la Unidad.

- A. Buscar objetos que tengan la misma funcionalidad (botellas, sillas, etc.), pero que estén contruidos con distintos materiales y sus texturas sean diferentes.
- B. Seleccionar diversas imágenes publicitarias, donde aparezca una misma forma con distinta apariencia, en cuanto a la textura, el color o el tipo de iluminación.
- C. Dibujar sobre una cartulina de color neutro un objeto sencillo y recortar su silueta varias veces. Utilizar el hueco de la cartulina superponiéndolo sobre materiales o fotografías cuyas texturas sean completamente distintas a las del objeto recortado y obtener cuatro imágenes que comuniquen sensaciones diferentes.

Después de realizar estas actividades, cada grupo debe explicar al resto de la clase las diversas sensaciones que perciben en sus trabajos.

A partir de la reflexión del alumnado, el profesor se planteará el desarrollo de los contenidos de la Unidad.

Actividades de desarrollo y consolidación

- A. Construir un catálogo de texturas, utilizando diversos soportes bidimensionales y recursos: lápices blandos, rotuladores, telas, papeles, salpicando pintura, realizando impresiones con hojas de árboles, con papeles arrugados, etc.
- B. Modificar el aspecto de un material blando (arcilla, escayola, etc.) plasmando huellas, realizando incisiones con distintos instrumentos, etc.
- C. Inventar texturas utilizando la fotocopiadora y manipulando diapositivas.
- D. A partir de la imagen de un paisaje, identificar diferentes planos de profundidad y representar las sensaciones producidas prescindiendo de lo anecdótico. Utilizar para ello colores y texturas (a partir del catálogo elaborado anteriormente).

Se recomienda ayudar a los alumnos a seleccionar las imágenes para adecuar el trabajo al nivel deseable.

- E. Representar sobre un acetato una secuencia lineal en una retícula cuadrangular y, sobre otro acetato, ondulaciones o espirales. Superponer los dos y comentar los efectos texturales que se producen al girarlos o trasladarlos.
- F. Realizar cuatro esquemas a partir de la actividad D (se pueden hacer fotocopias del primer esquema) y mediante variaciones cromáticas conseguir los siguientes mensajes:
 - Un día de sol en verano.
 - Un día lluvioso.
 - Un día de sol en invierno.
 - El paisaje visto a través de unos cristales de color rojo o verde.

Los niveles de dificultad se pueden establecer en relación a las técnicas y materiales que utilicen los alumnos.

Actividades de ampliación

- A. Producir texturas en el laboratorio fotográfico: con la ampliadora utilizando papeles de distinta dureza.
- B. Construir, con una cartulina gruesa, un cono o un cilindro a partir de su desarrollo. Texturizar y colorear la superficie. Representarlo a escala en perspectiva caballera en distintas posiciones, proponiendo diversas alternativas de iluminación y color.

Actividades de refuerzo

- A. Presentar al alumnado una serie de imágenes para que las clasifiquen en cuanto al tipo de texturas.
- B. Identificar en el entorno natural (árboles, flores, piedras, etc.) distintos matices de color y reproducir algunos utilizando los tres colores primarios.
- C. Analizar en una obra pictórica impresionista o expresionista el color, las texturas, los signos y la luz. Explicar por escrito sus repercusiones emotivas.

Recursos

Material bibliográfico para el profesorado

- ☐ PORTER, T. y GREENSTREET, B. *Manual de técnicas gráficas para arquitectos, diseñadores y artistas*. Barcelona. Gustavo Gili. 1987.
- ☐ MIER, M. *Procesos elementales de proyectación y configuración. Curso básico de la Escuela de Artes Aplicadas de Basilea (Suiza)*. Barcelona. Gustavo Gili (Colección Diseño). 1982.
- ☐ PERELLÓ, A. M. *Las claves de la Bauhaus*. Madrid. Planeta, Colección Las Claves del Arte. 1990.
- ☐ ALBERS, J. *La interacción de color*. Madrid. Alianza (Alianza Forma). 1963.
- ☐ MUNARI. *Diseño y comunicación visual. Contribución a una metodología didáctica*. Barcelona. Gustavo Gili. 1985.

Material bibliográfico para el alumnado

- ☐ DALLEY, T. y otros. *Guía completa de ilustración y diseño. Técnicas y materiales*. Madrid. Hermann Blume. 1981.

Material audiovisual

- ☐ *Elementos de la composición*. Colección de vídeos didácticos (23 min.).
Producido y distribuido por el Departament d'Ensenyament, Generalitat de Catalunya, D. I.
- ☐ *Sobre el color como valor configurador: E. W. Nay* (36 min.).

Materiales didácticos

- Papeles impresos (revistas, catálogos, fotografías, periódicos, etc.).
- Cartulinas de diversos colores y texturas, papel de celofán, acetatos de colores, tramas transparentes adhesivas, etc.
- Telas, cartones, escayola, arcilla, materiales de desecho, planchas de madera, de poriespán, de linóleo, de plástico, etc.

- Pigmentos (agua y aceite), polvo de mármol, pegamento plástico, aguarrás, aceite de linaza, tintas de colores para estampación, barnices.
- Pinceles, espátulas, palillos de madera, rotuladores, lápices, etc.
- Hojas de árboles, ramas, arena, flores, etc.
- Tórculo, retroproyector, fotocopiadora, proyector de diapositivas, marquitos de diapositivas, etc.

Temporalización: *diciembre, enero y febrero.*

II. «Transformando tu espacio»

Objetivos didácticos

- Interpretar ambientes de su entorno siendo sensible a sus organizaciones formales.
- Apreciar el hecho artístico en las formas y ambientes cercanos contribuyendo activamente a su mejora.
- Expresarse con actitud creativa en la representación de formas e imágenes.
- Seleccionar, entre varias alternativas a un mismo problema, la más adecuada a las finalidades que se pretenden.
- Apreciar las posibilidades expresivas que ofrece la investigación sobre los diferentes procesos de realización en el campo del diseño.
- Planificar individual o colectivamente las fases del proceso de realización de una obra, analizar sus componentes para adecuarlos a los objetivos que se pretenden conseguir y revisar al acabar cada una de las fases.

Conocimientos previos

- Saber analizar organizaciones formales sencillas, presentes en diversos mensajes visuales bidimensionales.
- Saber organizar el plano a partir de estructuras geométricas sencillas.
- Saber representar objetivamente aspectos de la realidad, teniendo en cuenta distintos conceptos compositivos sencillos.
- Saber utilizar los principios básicos de la perspectiva caballera y cónica al representar el espacio.
- Saber representar formas a partir de sus recuerdos perceptivos.
- Saber apreciar los cambios de apariencia en distintas formas sencillas producidas al variar la orientación, el punto de vista o la distancia.
- Comprender los siguientes conceptos:
 - Simetría y asimetría en la composición.
 - Ritmos libres: giros, cambios de dirección, traslaciones.
 - Retículas bidimensionales.
 - El módulo como unidad de medida.

- Elementos básicos de la composición.
- Valor configurador del claroscuro.

Contenidos que se desarrollan en la Unidad didáctica

ESTUDIO DE LA APARIENCIA DE LAS FORMAS E IMÁGENES

Procedimientos

- Realización de cambios en la apariencia de una forma a través de variaciones lumínicas.
- Realización de modificaciones cromáticas en distintas composiciones tridimensionales.
- Utilización de los conceptos de «vacío» y «lleno» en composiciones volumétricas.

Actitudes

- Apreciación de las posibilidades que ofrecen las nuevas tecnologías.
- Disposición a explorar las propias posibilidades creativas al modificar o transformar producciones artísticas.
- Gusto por realizar investigaciones en grupo para encontrar soluciones originales.

Conceptos

- La forma objetiva o subjetiva:
 - Representación icónica.
 - Como elemento de configuración.
 - Las texturas visuales y táctiles.
 - Valor configurador de la luz.
 - El color: relatividad y apreciaciones subjetivas y objetivas.

ORGANIZACIÓN DE LAS FORMAS EN EL CAMPO VISUAL

Procedimientos

- Organización del espacio tridimensional a partir de estructuras geométricas o por el movimiento de módulos geométricos.
- Análisis comparativo entre organizaciones formales tridimensionales y volumétricas presentes en la realidad.
- Planificación y realización de maquetas.
- Utilización de los sistemas de representación para describir espacios reales o imaginarios.

Actitudes

- Valoración del concepto de módulo para estructurar y organizar el espacio.
- Interés por aportar nuevas soluciones a los problemas propuestos.
- Apreciación del orden interno en cualquier representación de la realidad.
- Predisposición a realizar propuestas de modificaciones o transformaciones que mejoren la calidad de vida.
- Participación en discusiones y debates sobre las producciones realizadas.

Conceptos

- Redes, módulos y submódulos tridimensionales.
- Modulación del espacio.
- Desarrollo de volúmenes sencillos y formas derivadas de ellos.
- Los sistemas de representación.
- Proporción y escalas de ampliación y reducción.

ESTUDIO E INVESTIGACIÓN DE LOS MEDIOS UTILIZADOS EN LA EXPRESIÓN Y LA COMUNICACIÓN

Procedimientos

- Selección de los instrumentos y materiales adecuados a las finalidades que se pretenden.
- Planificación del proceso de realización técnica de una obra plástica.
- Revisión crítica del proceso.
- Utilización de las nuevas tecnologías, de la fotografía y el vídeo.

Actitudes

- Apreciación de las posibilidades que ofrecen las nuevas tecnologías.
- Reconocimiento del valor que tienen el movimiento, el ritmo y la luz en la sensibilización de superficies.
- Disposición a explorar las propias posibilidades creativas al modificar o transformar producciones artísticas propias o ajenas.

Conceptos

- Fases del proceso de aplicación de una técnica.
- Los materiales en la representación gráfico-plástica.
- Técnicas de reproducción en serie.

LA COMUNICACIÓN VISUAL

Procedimientos

- Investigación de la expresividad de las imágenes a partir de sus cualidades formales y de contenido.

Actitudes

- Valoración de la actividad perceptiva como creadora de imágenes y de formas.
- Interés por conocer la organización interna de cualquier mensaje visual.
- Interés por conocer las nuevas tendencias del diseño.

Conceptos

- Estructura formal de las imágenes estáticas.
- Diseño gráfico, industrial, arquitectónico y del entorno.

Actividades

Actividades de motivación

- A. Presentar al alumnado un vídeo en el que se realice la transformación de una forma o un ambiente urbano (la fachada de una casa, un contenedor de basura, etc.).

Los alumnos deberán responder a las siguientes cuestiones:

- ¿Qué impresiones visuales te produce la transformación?
- ¿Se integra en su entorno la transformación realizada? ¿Por qué?
- Explica qué recursos gráfico-plásticos habéis utilizado en la transformación.
- Proponer verbalmente otras posibles transformaciones de la misma forma o ambiente.

Actividades de desarrollo y consolidación

Las actividades que se plantean coinciden con las fases del desarrollo de un proyecto, desde su concepción inicial al resultado final. (Es conveniente que las actividades se realicen en equipo para que pueda haber un reparto de tareas).

1.ª Fase

Los alumnos forman grupos (6 a 8) y cada grupo elige una zona del centro que le resulte sugerente (el profesor orientará la elección del tema, para que la selección del espacio se adecue a los conocimientos y destrezas de los alumnos). Estos espacios pueden ser: un hueco de escalera, un servicio, una zona del bar, un aula, el patio, etc.

2.ª Fase

Análisis de los elementos formales que se encuentran en la zona elegida a partir de la realización de:

1. Fotografías desde distintos ángulos para seleccionar, después, el ángulo que se considere más sugerente. Las fotografías se utilizarán como punto de partida y, al mismo tiempo, para comparar, al finalizar el proyecto, el resultado de la transformación con la situación inicial.
2. Un croquis cotado del espacio, realizando mediciones y aplicando una escala de reducción.

Una posible vía para atender la diversidad de alumnos sería el partir de una fotocopia ampliada de fotografías, y, superponiendo un papel vegetal, calcar las líneas que definen el espacio.

3. Visualización sobre el croquis de:

- El claroscuro.
- El color.
- La organización de las formas presentes en el espacio sobre el que se va a intervenir.
- Objetos, muebles, huecos, etc., que se encuentren en ese espacio.

3.ª Fase

1. Cada grupo propone una idea para transformar el espacio elegido; variando el color, las formas, los materiales, realizando divisiones de espacios, etc.

Puede haber varios grupos trabajando sobre el mismo espacio, pero con distintos proyectos de transformación.

2. Los alumnos y alumnas incluirán, en un primer momento, sobre el croquis realizado anteriormente o la fotocopia, la nueva distribución del espacio, los diferentes colores, las formas, etc.¹

Se pueden ayudar con recortes de fotografías, fotocopias ampliadas o reducidas (realizando un collage), realizando dibujos en blanco y negro o color, etc.

También se pueden realizar fotocomposiciones en el laboratorio de fotografía, para ver el resultado.

4.ª Fase

Después de cada fase y al finalizar el proyecto, es importante que cada grupo de trabajo exponga al resto de sus compañeros y compañeras el proceso de elaboración y el cómo han ido surgiendo las ideas para llevar el proyecto a cabo.

Actividades de ampliación

- A. Siempre que sea posible, los alumnos realizarán la transformación en el espacio real, convirtiéndose en proyectistas y al mismo tiempo en técnicos, ya que tendrán que pintar paredes, realizar esculturas, móviles, etc.
- B. Otra opción puede ser que realicen una maqueta del proyecto.
- C. Los alumnos más aventajados, pueden presentar un dossier del proyecto, explicando por escrito y con representaciones gráfico-plásticas el desarrollo del trabajo.

Actividades de refuerzo

- A. Explica las fases que se deben tener en cuenta al realizar un proyecto.
- B. Realiza un croquis a mano alzada del aula, toma las medidas oportunas y acótalo.
- C. Sobre una red isométrica representa el aula en perspectiva.
- D. Sobre el dibujo anterior introduce formas modulares (utilizando el cubo) que modifiquen el espacio.
- E. A partir de una fotografía propuesta por el profesor, superponer un papel de calcar y buscar los puntos de fuga y la línea del horizonte.

Recursos

Material bibliográfico para el profesorado

- BAKER, H. G. *Le Corbusier. Análisis de la forma*. Barcelona. Gustavo Gili. S. A. 1988.
- CHING, F. D. K. *Arquitectura: Forma, espacio y orden*. Barcelona. Gustavo Gili. 1982.

1. Es importante tener en cuenta las preferencias del alumnado en la elección del espacio y de los recursos. No es necesario que dibujen si no se encuentran cómodos con este medio de representación. No se trata de convertir al alumnado en especialistas del diseño, lo que se pretende es que comprendan el espacio y se acostumbren a trabajar en tres dimensiones.

- ☐ WONG, W. *Fundamentos del diseño bi y tridimensional*. Barcelona. Gustavo Gili. Colección Diseño. 1979.
- ☐ MUNARI, B. *El arte como oficio*. Madrid. Labor. S. A. 1968.
- ☐ MUNARI, B. *¿Cómo nacen los objetos? Apuntes para una metodología proyectual*. Barcelona. Gustavo Gili. 1983.
- ☐ MIER, M. *Procesos elementales de proyectación y configuración. Curso básico de la Escuela de Artes Aplicadas de Basilea (Suiza)*. Barcelona. Gustavo Gili. Colección Diseño. 1982.

Material audiovisual

- ☐ *Paisaje urbano: una pared se convierte en cuadro*.
- ☐ *Ámbito pintado-transitable: Gerhard Andrees (13 min.)*.
(Videoteca del Instituto Alemán).
- ☐ *La capilla de Ronchamp (11 min.)*.
(Videoteca del Servicio cultural de la Embajada de Francia).
- ☐ *Del plano al espacio (23 min.)*.
Producido y distribuido por Serte S. A.

Materiales didácticos

- Cámaras fotográficas, retroproyector, fotocopiadora, cámara de vídeo, sierra térmica para poriespán.
- Cartulinas, papeles transparentes, poriespán, material de desecho, material de precisión para dibujo técnico, y todo el material utilizado en la Unidad didáctica anterior.

Temporalización: *tercer trimestre*

III. «Contando una historia»

Objetivos didácticos

- Expresarse con actitud creativa al representar imágenes que comuniquen sensaciones de espacio-tiempo.
- Identificar los recursos técnicos utilizados en el cómic, la fotografía y la publicidad.
- Planificar conjuntamente las fases del proyecto de realización de un guión literario y técnico.
- Emitir mensajes teniendo en cuenta qué se quiere comunicar y cómo hacerlo.
- Expresar ideas utilizando recursos gráfico-plásticos y medios tecnológicos para reproducir imágenes.
- Expresar y comunicar cooperativamente sensaciones e ideas con creatividad, utilizando el dibujo, la fotografía o el vídeo, respetando las soluciones y opiniones distintas a la propia.
- Obtener y seleccionar información utilizándola adecuadamente en sus producciones.

- Apreciar las posibilidades comunicativas de los lenguajes del cómic, la fotografía, el cine y la televisión, y valorar críticamente las necesidades de consumo creadas a través de estos medios.

Conocimientos previos

- Saber buscar distintas alternativas en la organización de formas en un determinado campo visual, visualizando el resultado mediante esquemas y bocetos.
- Saber analizar la estructura compositiva de mensajes gráficos y visuales.
- Saber realizar una historieta corta (6 a 10 viñetas) representando la relación espacio-tiempo.
- Saber representar con formas simples la sensación de espacio.
- Saber valorar su capacidad para representar formas a partir de sus recuerdos perceptivos.
- Comprender los siguientes conceptos:
 - Equilibrio simétrico y asimétrico en la composición.
 - Valor configurador del claroscuro.
 - Principios básicos de la perspectiva cónica.
 - La línea como instrumento de configuración.
 - Las texturas visuales.
 - Mezclas aditivas y sustractivas.
 - El color: relatividad y apreciaciones subjetivas y objetivas.

Contenidos que se desarrollan en la Unidad didáctica

ORGANIZACIÓN DE LAS FORMAS EN EL CAMPO VISUAL

Procedimientos

- Exploración de la estructura compositiva de hechos plásticos y visuales para utilizarlos en la organización de formas, estableciendo relaciones flexibles y equilibradamente dinámicas.
- Utilización de efectos ópticos para representar espacios imaginados.
- Manipulación de imágenes fotográficas para modificar su significado.
- Estudio comparado de las estructuras de montaje en distintos medios de comunicación visual.

Actitudes

- Apreciación del orden interno en cualquier representación gráfica, plástica o visual.
- Predisposición a realizar propuestas de modificaciones o transformaciones.

Conceptos

- Valor configurador y expresivo de la luz.
- Armonía en la disposición de elementos que estructuran la composición.
- Los sistemas de representación: perspectiva cónica.
- Relaciones de proporción entre las partes de una misma forma, respecto al campo visual y de figuras entre sí.

ESTUDIO E INVESTIGACIÓN DE LOS MEDIOS UTILIZADOS EN LA EXPRESIÓN Y LA COMUNICACIÓN

Procedimientos

- Planificación del proceso de realización de una obra, y revisión crítica del proceso.
- Análisis de las técnicas utilizadas en imágenes fijas y en movimiento en distintas épocas.
- Manipulación de imágenes utilizando la fotocopiadora y el laboratorio fotográfico.

Actitudes

- Apreciación de las posibilidades que ofrece el trabajo en equipo.
- Valoración de la importancia de la selección de una o varias técnicas en función de las posibilidades y gustos personales.
- Apreciación del orden y limpieza del aula, taller o laboratorio y conservación y cuidado del material propio y ajeno.

Conceptos

- Fases del proceso de aplicación de técnicas visuales.
- La técnica fotográfica y el vídeo.
- Soportes químicos, magnéticos y técnicas de la imagen.

ESTUDIO DE LA APARIENCIA DE FORMAS E IMÁGENES

Procedimientos

- Realización de cambios de apariencia de formas o imágenes mediante efectos lumínicos.
- Análisis del efecto figura-fondo en obras gráfico-plásticas y vídeos, explorando los efectos que producen en el sistema perceptivo.

Actitudes

- Apreciación de la importancia que tienen las ilusiones ópticas en la percepción y representación de imágenes plásticas o visuales.

Conceptos

- La luz: valor configurador en las imágenes.
- El color: apreciaciones subjetivas y objetivas.
- Estructura de la composición en las imágenes secuenciadas.
- Ilusiones ópticas: figura-fondo, contraste y efectos visuales.
- Asociaciones perceptivas.

LA COMUNICACIÓN VISUAL

Procedimientos

- Análisis de los aspectos formales y de contenido de una imagen fija o secuencial e interpretación de sus posibles significados teniendo en cuenta el contexto.
- Observación y análisis de los elementos que configuran un mensaje visual, estableciendo la relación y ordenamiento entre ellos.
- Análisis connotativo y denotativo de una película.
- Interpretación de símbolos y signos presentes en el entorno.

Actitudes

- Actitud crítica ante las necesidades de consumo y la utilización de formas y contenidos que denotan una discriminación sexual, racial o social, emitidas a través de los medios de comunicación visual.
- Valoración de la actividad perceptiva como creadora de imágenes y formas.
- Descubrimiento de la expresividad de las imágenes a partir de sus cualidades plásticas.

Conceptos

- Finalidades de la comunicación visual.
- Función sociocultural de las imágenes.
- Estructura formal de imágenes estáticas y en movimiento.
- Sintaxis de los lenguajes visuales.
- Señales, logotipos, anagramas y pictogramas.

Actividades

Gran parte de las actividades que se enumeran a continuación se amplían en el apartado IV, «Desarrollo de la Unidad: Contando una historia».

Actividades de motivación

El lenguaje del cómic

- A. Recopila cómics de distintos géneros: Ciencia Ficción, aventuras, de denuncia social, de terror, de humor ácido y negro, estéticos, de historias cotidianas, infantiles, etc.

Realiza una lectura de al menos dos géneros y explica tus impresiones visuales y de contenido.

- B. A partir de la observación de una secuencia de imágenes sin texto, inventa una historia que tenga relación con dichas imágenes. Se puede mantener el orden de la secuencia o variarlo.

El lenguaje de la fotografía

- A. Observar y recopilar fotografías con distinta finalidad: informativa, expresiva, recreativa y publicitaria. Explica las sensaciones que te producen.

- B. Obtener y seleccionar información en distintas fuentes sobre el desarrollo histórico de la fotografía.

El lenguaje del cine y del vídeo

- A. Ver la película *Metrópolis* y realizar una reflexión y un debate a partir de cuestiones en relación con el tema.

Actividades de desarrollo y consolidación

El lenguaje del cómic

- A. «Las expresiones del rostro».
- B. «Las expresiones del cuerpo».
- C. «La viñeta y su secuencia».
- D. «Los signos».
- E. «El montaje».

El lenguaje de la fotografía

- A. «La cámara de fotos y la película».
- B. «Realizando fotografías en blanco y negro».
- C. «Fotografiando personajes y situaciones».

El lenguaje del cine y del vídeo

- A. «La estructura narrativa».

Actividades de ampliación

El lenguaje del cómic

- A. «Un día cualquiera».

El lenguaje de la fotografía

- A. «El laboratorio».
- B. «La fotonovela».

El lenguaje del cine y del vídeo

- A. «Un video musical»

Actividades de refuerzo

- A. Identifica en viñetas los distintos signos utilizados.
- B. Señala en una ilustración los siguientes planos:
 - Entero.
 - Americano.
 - Primero.
 - Detalle.
- C. Identifica en diferentes fotografías, cuáles de las siguientes finalidades están representadas:
 - Informativa.
 - Expresiva.
 - Recreativa.
 - Publicitaria.
- D. Realiza un esquema de la estructura compositiva de una de las fotografías anteriores.
- E. Explica los pasos que hay que seguir para la obtención de una imagen fotográfica.
- F. Describe en qué consisten las fases de la estructura narrativa de una película.

Recursos

Los recursos y materiales propuestos para esta Unidad didáctica se especifican en el apartado siguiente: «Desarrollo de la Unidad: Contando una historia».

Desarrollo de la Unidad: «Contando una historia»

En el diseño de esta Unidad didáctica, se ha considerado como un punto importante que el área de Educación Plástica y Visual es opcional en el cuarto curso.

Éste es un curso en el que la edad de los alumnos y las alumnas puede variar desde los 15 a los 18 años. Por ello, a la hora de decidir las actividades que se van a diseñar se ha tenido muy en cuenta, por una parte, la diversidad de intereses del alumnado y, por otra, las decisiones que por ser el último curso de la etapa, deberán tomar sobre la continuación de sus estudios en los ciclos formativos del nivel medio o de una determinada modalidad de Bachillerato, o si se van a incorporar a la vida activa y adulta.

Así pues, con estos supuestos se ha pretendido atender tanto a las diferencias del *nivel evolutivo* del alumnado, como a las posibles opciones *escolásticas o profesionales* a las que pueden acceder.

Se pretende proporcionar a los alumnos una serie de **estrategias de lectura**, ante las imágenes percibidas a diario (consciente o inconscientemente), que les permitan adoptar una **postura crítica**, para poder establecer una verdadera comunicación con la persona o personas que emiten un determinado mensaje, entender los lenguajes empleados y tomar conciencia de lo que el emisor expresó o comunicó.

Al mismo tiempo, las actividades planteadas van a ir encaminadas a desarrollar en los alumnos una serie de **destrezas operativas y recursos técnicos** que les permitan expresar sus ideas y sentimientos de una manera original y fluida.

El desarrollo de la Unidad didáctica se va a plantear en torno al estudio de las estrategias utilizadas en el cómic, la fotografía, el cine y el vídeo, por el impacto social que tienen como medios de comunicación de masas, y por sus implicaciones sociales, culturales, políticas, etc.

En las actividades se plantea constantemente la necesidad de relacionar estos lenguajes entre sí o con signos verbales, icónicos y sonoros.

Qué
se pretende

Dentro del aula

Se puede comenzar por la selección de imágenes producidas en diferentes medios, para observar los recursos técnicos utilizados en cada uno de ellos, teniendo en cuenta sus defectos y aciertos; analizar las relaciones entre estos recursos y los contenidos que transmiten, así como entre esos recursos y la realidad.

Cómo se
desarrolla

Se continúa con el estudio de algunos libros especializados, adecuados al nivel de los alumnos, y finalmente se desarrolla el trabajo práctico mediante ejercicios individuales y colectivos sobre lo aprendido.

Este esquema no se puede considerar rígido, el orden de las actividades planteadas se puede alterar o también se puede prescindir de alguna de ellas si el ritmo de trabajo o las necesidades del alumnado lo demandan.

Fuera del aula

Es aconsejable que las actividades no se limiten únicamente al trabajo en el centro, sino que los alumnos, en su vida cotidiana, puedan continuar la observación y reflexión de los temas tratados.

También sería de gran utilidad el poder disponer de un archivo de imágenes del que se fueran encargando, rotativamente, varios alumnos. Este material de aula se ampliaría a lo largo del curso, y de él podrían disponer los alumnos para su consulta, o, también, con una finalidad lúdica, en horas que no sean de clase.

Es importante que, una vez que los alumnos y las alumnas manejen con cierta corrección un determinado lenguaje, se inicie una fase de aprendizaje centrada en las opiniones y reacciones de los receptores ante los mensajes emitidos. Los alumnos deberán reflexionar sobre sus aciertos o errores ante la respuesta del receptor y tenerla muy en cuenta en sus posteriores trabajos.

Por ello, es conveniente que sus trabajos trasciendan al resto de la comunidad educativa. Por ejemplo, editando una revista con sus cómics, montando una exposición con sus fotografías o una sesión con los vídeos que hayan realizado.

Cuándo se desarrolla

Esta Unidad didáctica está pensada para los últimos tres meses y medio del curso, por diferentes motivos:

- Los últimos meses del curso los alumnos y las alumnas suelen empezar a cansarse y se produce una relajación en sus hábitos de trabajo. Es un momento en el que se deben proponer contenidos por los que se sientan interesados y motivados. Las actividades relacionadas con el mundo de la imagen suelen conectar con sus gustos, y les permiten moverse dentro y fuera del centro, cuestión que es importante al trabajar con adolescentes.
- Coincide con la primavera y el comienzo del buen tiempo, lo que supone poder trabajar al aire libre y en marcos naturales que ofrecen gran variedad de colores y temas para fotografiar o filmar.

Atención a la diversidad

Una estrategia para atender a la diversidad del alumnado es la realización de agrupaciones flexibles. Es decir, formar distintos grupos de trabajo heterogéneos donde los alumnos o las alumnas puedan aportar ideas que enriquezcan al resto de sus compañeros o donde aquellos que tengan un nivel mayor de conocimientos puedan compartirlos. Así, el enriquecimiento es mutuo, ya que los alumnos que pueden tener mayor facilidad para aprender unos determinados contenidos van a profundizar más en ellos cuando los difundan al resto de sus compañeros.

A este respecto, es conveniente proponer diálogos, reflexiones y trabajos prácticos en equipo. Los diálogos entre alumnos con un nivel de conocimientos semejante, pueden propiciar situaciones en las que, ante la necesidad de explicar o defender una postura, van a descubrir enfoques nuevos o

van a afianzar los conocimientos ya adquiridos. En estas situaciones los alumnos aprenderán de una manera significativa.

Otra estrategia que va a estar presente en el desarrollo de esta Unidad didáctica, es la de proponer actividades graduadas en niveles de complejidad, bien sea a través de la propuesta de trabajo o, bien a través de la utilización de las técnicas más adecuadas al nivel de desarrollo y en relación a las destrezas de cada alumno o alumna.

Los temas transversales se entienden:² «Como un conjunto de contenidos que impregnan la actuación educativa en general, ya que debido a su fuerte componente actitudinal se prestan y han de ser abordados desde las diferentes áreas que forman el currículo, persiguiendo una educación integral, armónica y global del alumnado»....

Los temas transversales

El tratamiento de los *temas transversales* se ha incluido, en la Unidad didáctica, en los objetivos, los contenidos y la metodología.

La igualdad entre los sexos es uno de los objetivos que se persiguen en esta área para fomentar en el alumnado un reparto de tareas no sexista y una toma de conciencia de aquellos contenidos de lenguaje visual que denoten discriminación sexual, y de la utilización de estereotipos visuales o verbales (por ejemplo, en el empleo del color), relacionados con el tema.

La educación para el consumidor se atiende a partir del desarrollo de actividades que propicien el análisis de las necesidades de consumo creadas a través de la publicidad y de películas que presentan modelos de vida elitistas, basados en el consumismo y la falta de imaginación a la hora de «divertirse».

Respecto a **la educación ambiental**, es importante inculcar a los alumnos pautas de actuación dirigidas a respetar el medio ambiente. Para ello se proponen actividades que se puedan desarrollar en medios naturales y urbanos situados cerca del centro. Por ejemplo, realizando reportajes fotográficos o utilizando recursos gráfico-plásticos se puede denunciar situaciones en las que el centro o su entorno puedan presentar un deterioro.

Una forma de abordar **la educación para la salud** es favoreciendo la estabilidad emocional y psíquica de los alumnos y las alumnas y contribuir al desarrollo de su autoestima, animándoles y ayudándoles cuando se encuentren ante un problema y reconociendo los trabajos bien hechos o que les ha costado un gran esfuerzo su desarrollo.

En cuanto a **la educación para la paz**, el análisis de imágenes que presentan situaciones sociales injustas, de los desastres de las guerras o de situaciones de violencia basadas en diferencias de raza o creencias, pueden propiciar la realización de debates que hagan reflexionar al alumnado sobre la importancia de las actitudes de solidaridad y tolerancia.

El lenguaje del cómic

Actividades de motivación

Estas actividades van encaminadas a:

- Reflexionar conjuntamente sobre las posibilidades expresivas y comunicativas de los cómics.
- Provocar curiosidad por conocer de las estrategias visuales que se utilizan el cómic.

Actividades y recursos

2. Educación Plástica y Visual. MEC. 1992.

- A. Recopilar cómics de distintos géneros: Ciencia Ficción, aventuras, de denuncia social, de terror, de humor ácido y negro, estéticos, de historias cotidianas, infantiles, etc. Realiza una lectura de al menos dos géneros y explica tus impresiones visuales y de contenido.

Se pueden formar grupos de trabajo, de forma que cada grupo se encargue de elegir dos o tres géneros.

- B. A partir de la observación de estas secuencias de imágenes sin texto, inventa una historia que tenga relación con dichas imágenes. Se puede mantener el orden de la secuencia o variarlo. (Figura 1 y Figura 2)



Figura 1.
Autor: HAPPY GALLARD. *El Vibora*



Figura 2.
«Sueño de agua», por Philip Caza.

Actividades de desarrollo y consolidación

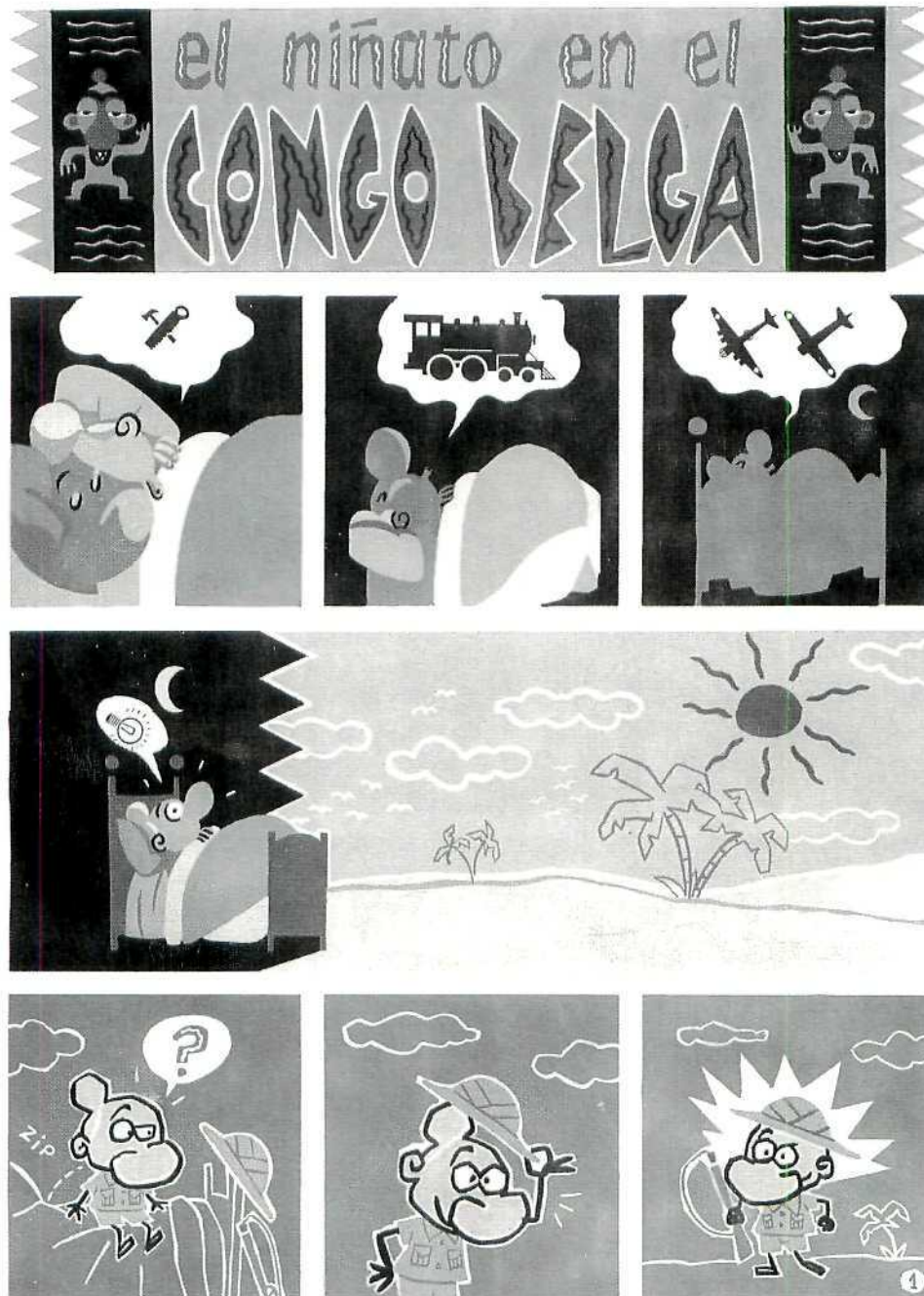
Estas actividades van encaminadas a:

- Representar adecuadamente las relaciones entre las expresiones del rostro y el cuerpo y las situaciones que se pretenden expresar.
- Comprender las relaciones espacio-tiempo en viñetas y secuencias.
- Diferenciar y utilizar adecuadamente los distintos encuadres, angulaciones, globos, tipos de letras, onomatopeyas y metáforas visuales.
- Analizar distintos montajes y utilizarlos en sus producciones.

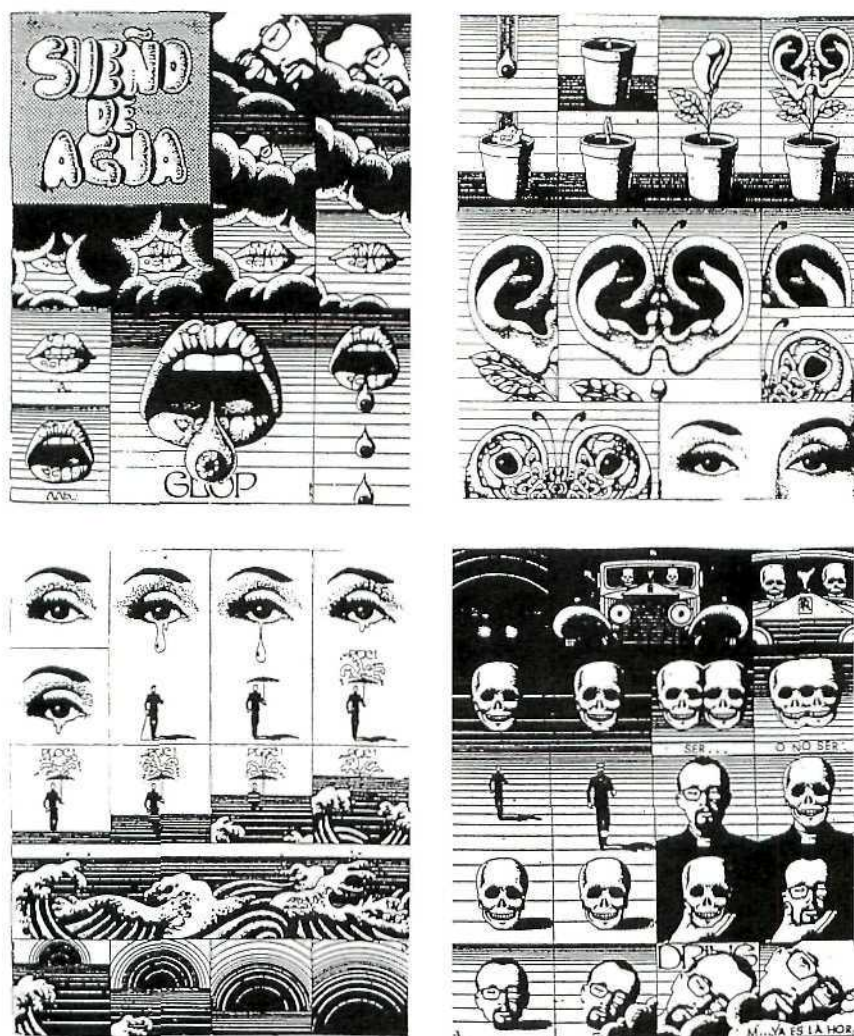
A. «Las expresiones del rostro»

1. Observa una serie de secuencias de cómic, y superponiendo un papel vegetal realiza un esquema de las siguientes expresiones faciales: alegría, miedo, tristeza, ingenuidad, violencia. Incluye también los signos gráficos que apoyan a las expresiones.
2. A partir de la observación de estos esquemas, imagina situaciones y represéntalas combinando la posición de la cabeza con las expresiones observadas en el ejercicio anterior. (Figura 3)



Figura 3.

Juan Acevedo. *Para hacer historietas*. Madrid. Ed. Popular, 1987.

B. «Las expresiones del cuerpo»

1. Observa estos dibujos y a partir de personajes que tú selecciones representa el esquema de las proporciones del cuerpo. (Figura 4)

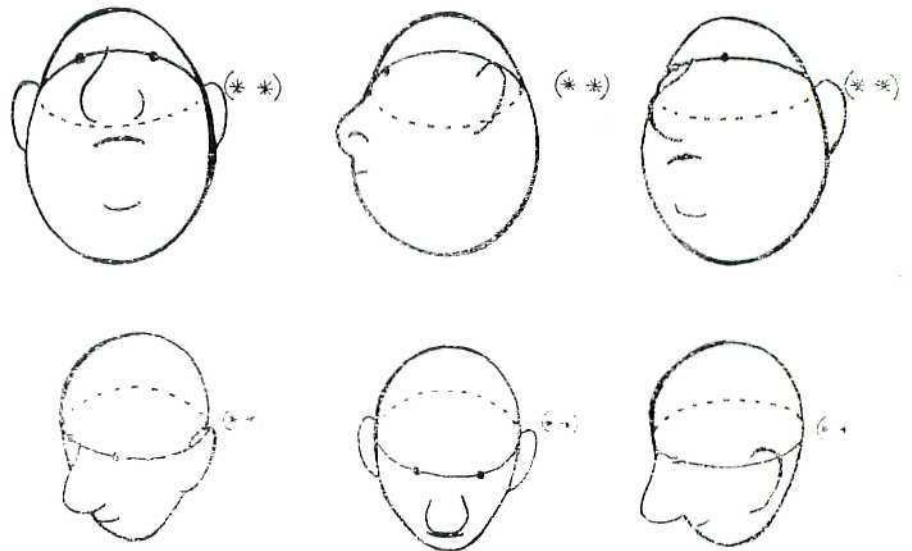

Figura 4.

Juan Acevedo. *Para hacer historietas*. Madrid. Ed. Popular, 1987.

2. Tomando como modelo a tu compañero o compañera, realiza bocetos a partir de los esquemas anteriores.
3. Realiza un collage que caracterice al personaje anterior, recortando de distintas fotografías las partes del cuerpo que se adapten a sus proporciones y expresiones.
4. Inventa un personaje en una situación determinada, y dibújalo combinando las expresiones de la cara y del cuerpo.
5. Amplia con la fotocopidora la fotografía de un espacio interior o exterior donde no aparezcan personajes y permita distintas situaciones. Superponiendo un papel de calcar, dibuja los personajes teniendo en cuenta las situaciones particulares en las que se encuentran y las proporciones entre éstos y el espacio.

C. «La viñeta y su secuencia»

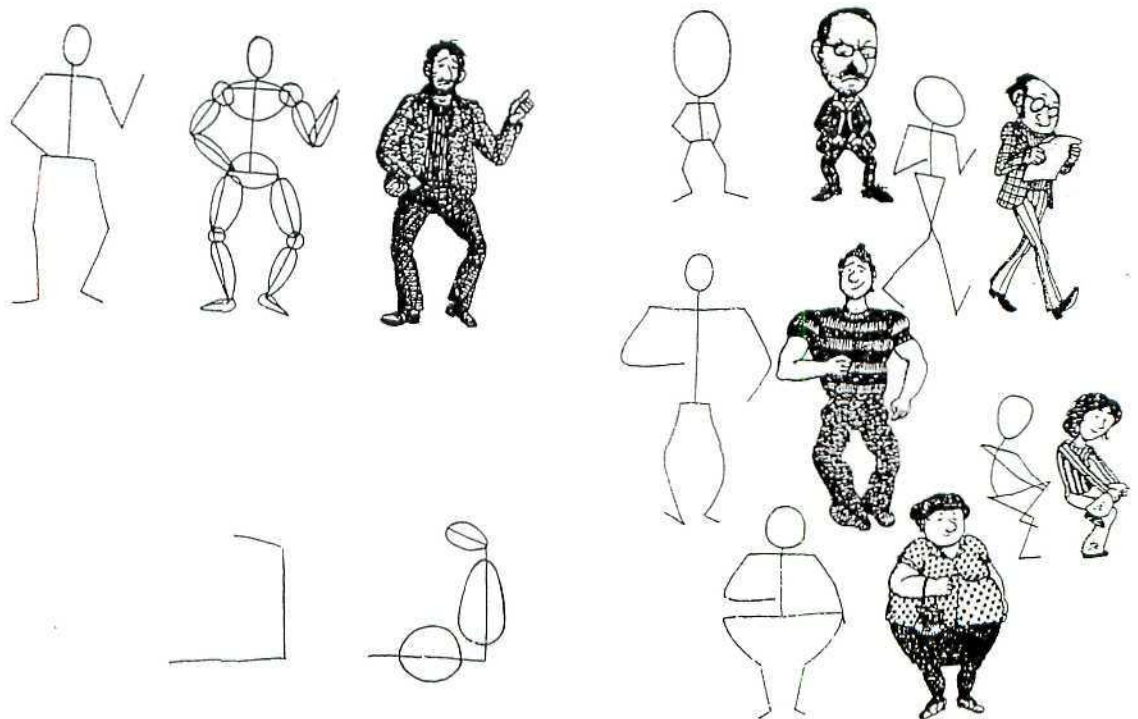
1. Seleccionar varias viñetas con los siguientes encuadres y angulaciones.

PLANOS	ANGULACIÓN
General	Horizontal
Conjunto	Contrapicado
Entero	Picado
Americano	Frontal
Primerio	Lateral
Primerísimo	Compuesta
Detalle	

2. Compara estos planos y angulaciones con los utilizados en anuncios publicitarios de televisión y en el fragmento de una película.
3. Inventa una acción y represéntala en 6 ó 7 viñetas utilizando distintos planos y formatos de viñetas.

Se pueden establecer diferentes niveles proponiendo la utilización de dibujo, o realizando las distintas viñetas con imágenes recortadas, ampliándolas y reduciéndolas con la fotocopidora para adecuarlas a sus proporciones.

D. «Los signos»

1. A partir de la secuencia realizada anteriormente, introduce textos en globos de distinto formato, cartelas, onomatopeyas y metáforas visuales.
2. Intercambia con tu compañero o compañera la secuencia anterior, analiza el uso que ha hecho de los recursos anteriores. En caso de considerarlos inadecuados, especifica cuáles te parecen más adecuados.

E. «El montaje»

1. Identifica en las secuencias que te presentamos (*Figuras 5, 6, 7, 8, 9, 10*) los recursos utilizados para:
 - Conectar las viñetas:
 - Fusiones.
 - Espacios contiguos.

- Cartelas.
 - Enlaces superpuestos.
- Las estructuras de montaje:
- Panorámica.
 - *Traveling*.
 - Grúa.



Figura 5.

Guión: FELIPE HERNÁNDEZ CAVA
Dibujo: JUAN GIMÉNEZ. *Cimoc*



Figura 6.

Guión: FELIPE HERNÁNDEZ CAVA
Dibujo: JUAN GIMÉNEZ. *Cimoc*



«CONFIGURACIÓN PONS»

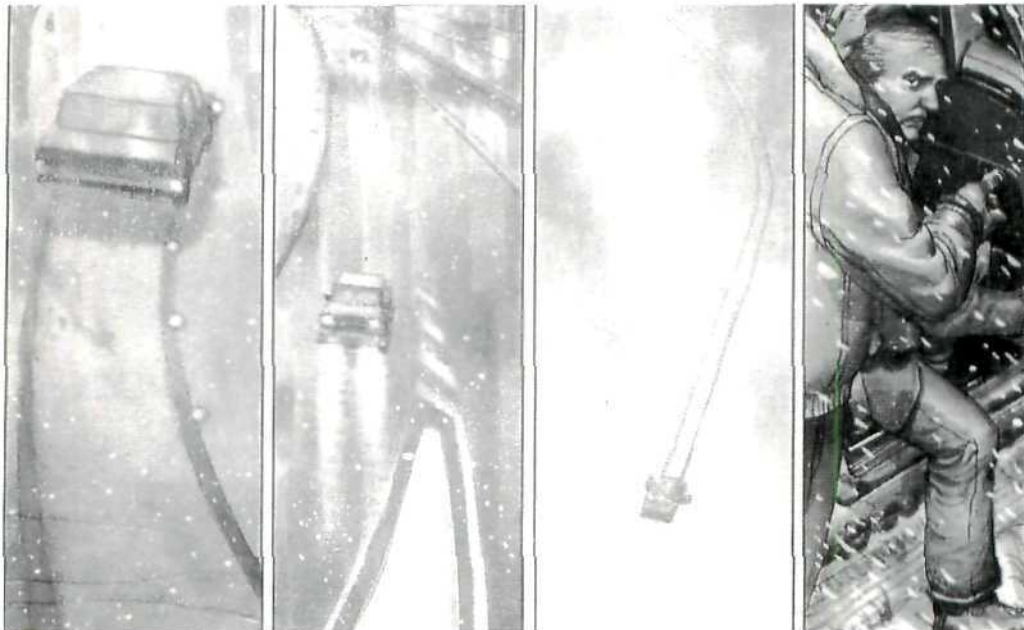

AUTOR: MAGNUS-TOTEN



DEL LIBRO «PARA HACER HISTORIETAS» DE JUAN ACEBEDO



AUTOR: BROLLI GHERMANDI

Figuras 7, 8, 9 y 10.

2. Observa en estas viñetas, cómo por su multiplicación se produce un efecto de cámara lenta. Inventa una narración donde tengas que utilizar esta forma de montaje. (Figuras 11 y 12).



Figura 11

Guión: JOSEP MARÍA POLLS
Dibujos: ESTEVE POLLS. Cimoc



Figura 12.
Guión: JOSEF MARIA POLLIS
Dibujos: ESTEVE POLLIS. *Círcoc*

3. Observa en el desarrollo de esta historia el tipo de montaje que se ha utilizado para representar evocaciones. Analiza su estructura y selecciona una secuencia donde se puedan reconocer evocaciones del pasado o anticipaciones del futuro. (Figura 13)

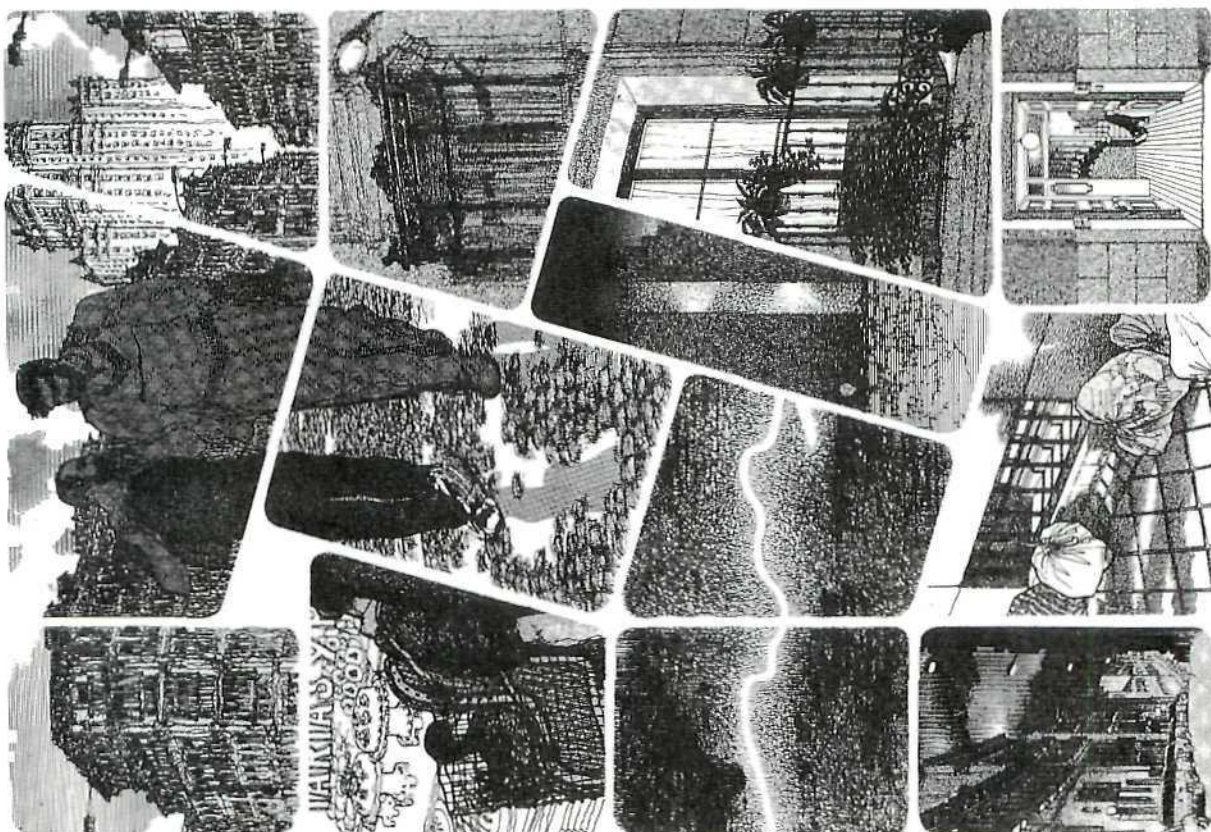

Figura 13.
Guión: JOSEP MARIA POLLS
Dibujos: ESTEVE POLLS. *Círrroc*

Actividades de ampliación

Con estas actividades se pretende:

- Realizar un cómic a partir de una historia cotidiana.
- Aplicar los contenidos desarrollados en las actividades anteriores en sus producciones.

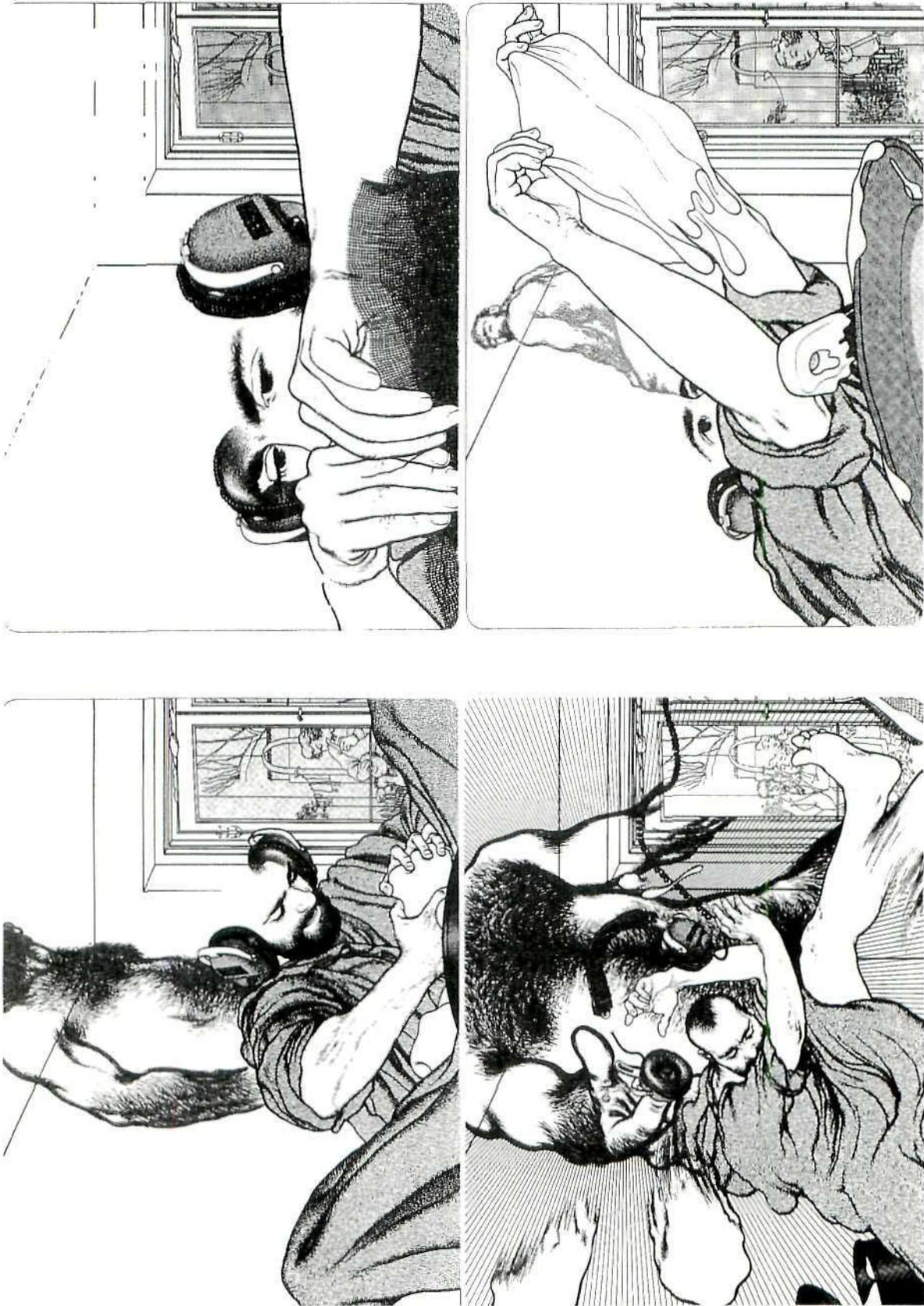
A. «Un día cualquiera»

1. Piensa en distintas situaciones que te hayan sucedido durante el día, escríbelas ordenadamente y traslada las acciones, mediante dibujos o collages, a secuencias ordenadas, integrando las prácticas que realizaste en los ejercicios anteriores.
2. Intercambia con tus compañeros y compañeras tu trabajo y recoge por escrito sus impresiones para incluir las consideraciones que te parezcan oportunas.
3. Fotocopia tu trabajo y coloréalo. Explica cómo varía el mensaje dependiendo de que esté realizado en blanco y negro o en color.

Recursos utilizados por el profesorado

Bibliográficos

- ▣ ACEVEDO, J. *Para hacer historietas*. Madrid. Popular. 1984.
- ▣ RODRÍGUEZ DIÉGUEZ, J. L. *El cómic y su utilización didáctica*. Madrid. Anaya. 1984.
 - Cómic de distintos géneros.

Técnicos

- Fotocopiadora.
- Televisión y vídeo.

Audiovisuales

- ▣ Curso de Iniciación a la Lectura de la Imagen y al conocimiento de los M. A. V.
 - El cómic.Producción y distribución: U. N. E. D.
- ▣ Colección: Cómic. Noveno arte.

Materiales utilizados por el alumnado

Bibliográficos

- ▣ GUBERN, R. *El lenguaje de los cómics*. Barcelona. Península. 1979.
 - Tebeos y cómic.

Soportes

- Cuartillas de papel blanco.
- Cartulinas blancas y de color.

Instrumentos

Lápices de grafito grises y de colores.

Tintas de color.

Rotuladores negros de punta fina.

Tijeras.

Pegamentos.

Materiales de desecho

Revistas para recortar.

El lenguaje de la fotografía

Actividades de motivación

Se pretende:

- Que los alumnos reflexionen en grupo sobre las posibilidades expresivas y comunicativas de la fotografía.
- Provocar curiosidad por conocer los principios de la fotografía.

- A.** Observa y recopila fotografías con distinta finalidad: informativa, expresiva, recreativa y publicitaria. Explica las sensaciones que te producen.
- B.** Obtener y seleccionar información en distintas fuentes sobre el desarrollo histórico de la fotografía.

Actividades de desarrollo y consolidación

A través de estas actividades se quiere conseguir:

- Saber utilizar los distintos elementos de la cámara fotográfica.
- Realizar fotografías en blanco y negro con distintas intenciones, seleccionando adecuadamente el encuadre, la luz, el punto de vista y el entorno.
- Seleccionar la sensibilidad de la película dependiendo de las texturas que se pretendan conseguir.

A. «La cámara de fotos y la película»

1. Identifica en la cámara de fotos representada en esta ilustración los elementos que la componen. (*Figura 14*)
2. Explica, ayudándote con dibujos, cómo se producen las imágenes en la película.
3. Construye con una caja cuyo interior es de color negro una cámara de fotos rudimentaria (cámara oscura) y realiza una fotografía.
4. Identifica las distintas texturas que se producen al utilizar películas con distintas escalas de sensibilidad.



Figura 14.

Ilustración tomada de *Nueva Enciclopedia temática Planeta*. Vol. 7. Tecnología.

B. «Realizando fotografías en blanco y negro»

1. Explica los pasos fundamentales para la obtención de una imagen fotográfica.
2. Realiza distintas fotografías variando la velocidad de obturación, la exposición, la iluminación y el punto de vista. Apunta en un cuaderno los datos técnicos que has utilizado al realizarlas y una vez reveladas selecciona las que te parecen más adecuadas.
3. Tomando como modelo una fotografía que hayas realizado, sustituye algún elemento significativo por otro y observa las variaciones en el significado del mensaje.

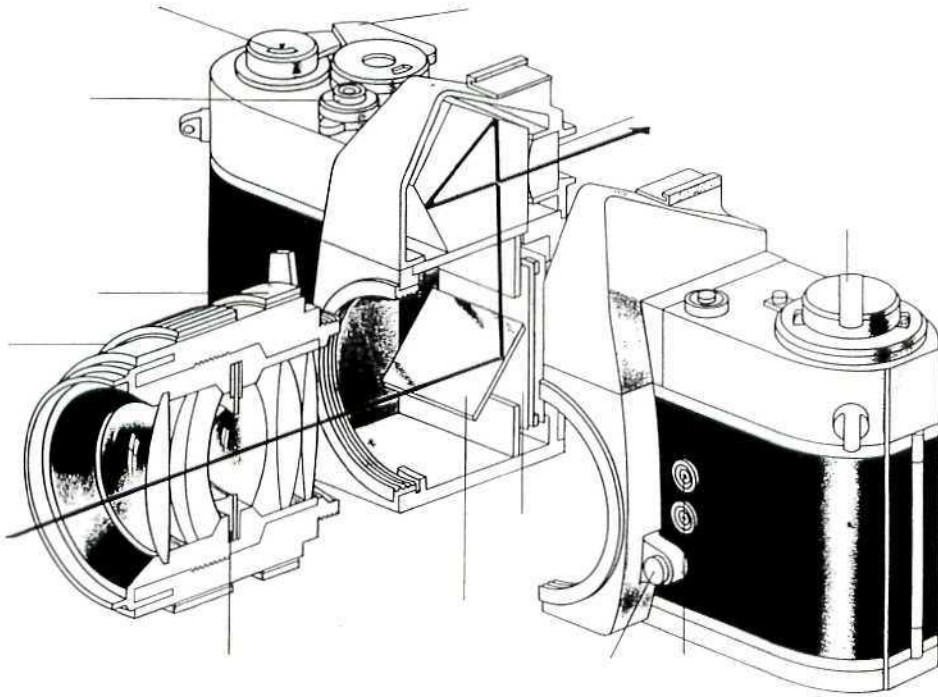
C. «Fotografiando personajes y situaciones»

1. Realiza fotografías expresivas de personas reflejando su personalidad y haciendo uso del entorno.
2. Realiza fotografías con las siguientes finalidades:
 - Informativa.
 - Expresiva.
 - De denuncia social.
3. Realiza un reportaje sobre las actividades cotidianas que se hagan en el centro, utilizando distintos encuadres, angulaciones y estrategias de montaje ya experimentados en los ejercicios de la actividad «La viñeta y su secuencia».

Actividades de ampliación

Se pretende lo siguiente:

- Conocer los accesorios que son necesarios para revelar fotografías.
- Explicar una historia a través de imágenes fotográficas y textos.

A. «El laboratorio»

1. Explica por escrito los accesorios indispensables para montar un laboratorio fotográfico para revelar en blanco y negro.
2. Explica el funcionamiento básico de la ampliadora que hay en el laboratorio de centro.
3. Realiza una hoja de contactos, para seleccionar aquellos que se van a ampliar.

B. «La fotonovela»

1. Inventa una historia cotidiana, escríbela e identifica cada situación con una fotografía, realiza el montaje e incorpora textos con las mismas estrategias utilizadas en el cómic.

Recursos utilizados por el profesorado

Bibliográficos

- | FREUND, G. *La fotografía como documento social*. Barcelona. Gustavo Gili. Colección Punto y Línea. 1989.
- | PEQUEÑA ENCICLOPEDIA DE LA FOTOGRAFÍA. Madrid. El País-Aguilar. 1992.

Audiovisuales

- | Curso de iniciación a la Lectura de la Imagen y al conocimiento de los M. A. V.
 - La fotografía.Producción y distribución: U. N. E. D.
- | Imagen y Enseñanza.
Producido y distribuido por Atanor, S. A. Videocentro. Ministerio de Educación y Ciencia, Servicio de Publicaciones.
- | La Odisea.
Producido por Monther-Telegraph. Ina y distribuido por Doble A-Film.

Materiales del alumnado

Bibliográficos

- | *Colección Aprender Haciendo*. Barcelona. Perramón.
 - Serie Fotografía.
- | REHM, K. M. *Curso básico de fotografía en blanco y negro*. Madrid. Daimón. 1986.

Instrumentos

- Cámara de fotos.
- Dos películas en blanco y negro de sensibilidades ISO 125 – ISO 1200.
- Material del laboratorio fotográfico.

El lenguaje del cine y del vídeo

Actividades de motivación

Se persiguen los siguientes objetivos:

- Que los alumnos reflexionen sobre la relación que existe entre los elementos formales y los contenidos que se pretenden transmitir.
- Fomentar el interés y la curiosidad por conocer las estrategias utilizadas en la realización de una película.

A. Ver la película *Metrópolis* y realizar una reflexión y un debate a partir de las cuestiones siguientes:

- ¿Manifiesta una serie de injusticias sociales? Si es así, explica cuáles son.
- Si la película estuviera realizada en color, ¿provocaría las mismas emociones?
- Al ser una película muda, ¿qué estrategias utilizan para sustituir las palabras?
- En determinados momentos de la película hay un predominio de líneas oblicuas en la composición. ¿Qué sensaciones piensas que provoca en el espectador?
- ¿La historia que relata puede conectar con situaciones actuales?

Actividades de desarrollo y consolidación

Se quiere conseguir lo siguiente:

- Analizar los recursos técnicos básicos utilizados en la realización de una película.
- Explorar las imágenes siendo conscientes de su expresividad.
- Relacionar los recursos utilizados en el cómic con los de una producción cinematográfica.

A. «La estructura narrativa»

1. Describe en la película anterior las siguientes fases:

- El punto de arranque.
- El desarrollo de la narración.
- La culminación o «clímax».
- El desenlace de la historia.

2. Compara las estrategias de montaje que se utilizan en el cine con las que has utilizado en el cómic.

Actividades de ampliación

El objetivo principal es:

- Comprender la relación que existe entre la música y las imágenes que evoca.

A. «Un vídeo musical»

1. Graba en vídeo una situación cotidiana del centro, por ejemplo la salida del alumnado al finalizar las clases, la hora del recreo, etc. (es conveniente que la duración de la grabación sea corta, como máximo 10 minutos). Verlo en la pantalla y con magnetófono incorpora los ruidos y la música que te sugiera la acción.
2. Proyectar el vídeo en el aula, para intercambiar opiniones con tus compañeros y compañeras.

Actividades de refuerzo

Se pretende:

- Repasar aquellos contenidos que se consideran básicos para continuar otros aprendizajes.
- Posibilitar a los alumnos y alumnas que tienen dificultades de aprendizaje recuperar los conocimientos que no hayan adquirido anteriormente.

A. Identifica en las siguientes viñetas los distintos signos utilizados. (Figura 15)

B. Señala en las ilustraciones anteriores dónde aparecen alguno de los siguientes planos:

- Entero.
- Americano.
- Primero.
- Detalle.

C. Identifica en diferentes fotografías, cuáles de las siguientes finalidades están representadas:

- Informativa.
- Expresiva.
- Recreativa.
- Publicitaria.

D. Realiza un esquema de la estructura compositiva de una de las fotografías anteriores.

E. Explica los pasos que hay que seguir para la obtención de una imagen fotográfica.

F. Describe en qué consisten las fases de la estructura narrativa de una película.

Materiales utilizados por el profesorado

Bibliográficos

- ▣ RUBIO, M. *Iniciación a la Historia del cine*. Publicaciones del Ministerio de Cultura. Subsecretaría. Misiones Culturales. 1981.
- ▣ APARICI, R. y GARCÍA MATILLA, A. *Lectura de imágenes. Proyecto didáctico Quirós*. Madrid. E. de la Torre. 1989.
- ▣ FERRÉS i PRAT, J. *Vídeo y educación*. Barcelona. Laia. 1988.



Figura 15.
 Autor: GALLARDO-QUE VIGILA
 El Vibora

Audiovisuales

Video de la película *Metrópolis*.

Curso de iniciación a la Lectura de la Imagen y al conocimiento de los M. A. V.

- La imagen en movimiento.

Se rueda. La enseñanza del cine en la escuela.

Guión: Valdivia, M. Realización: Valdivia, M. y García Matilla, A.

Distribuye: U. N. E. D.

Técnicos

- Fotocopiadora.
- Televisión y vídeo.

Materiales del alumnado

Bibliográfico

FERNÁNDEZ, C. *Iniciación al lenguaje del cine*. Madrid: Ministerio de Cultura. Año Internacional del Libro. 1980.

Instrumentos

- Cámara de vídeo.
- Papeles y lápices.

Evaluación

La propuesta de evaluación se va a tratar en el marco de esta Unidad didáctica, sin embargo, las orientaciones y pautas de actuación que se proponen son perfectamente extensibles al resto de las unidades didácticas o a otras situaciones de enseñanza y aprendizaje.

Qué y cuándo evaluar

La evaluación inicial

Conviene plantear actividades de motivación, en la Unidad didáctica, antes de comenzar el desarrollo de las demás actividades. De este modo, se puede conocer el grado de interés que despiertan en los alumnos los contenidos que se van a desarrollar, y averiguar si tienen adquiridos los conocimientos necesarios para el desarrollo de las actividades.

La evaluación formativa

A través de las actividades que se plantean, se pretende, fundamentalmente, valorar el grado de consecución de los objetivos de la Unidad didáctica.

La evaluación sumativa

Al finalizar el desarrollo de la Unidad didáctica se desea comprobar el grado de cumplimiento de las intenciones educativas.

Cómo evaluar

La evaluación inicial

La observación sistemática del proceso de realización de sus producciones, así como, el recoger las informaciones en un diario de clase son procedimientos muy útiles que van a permitir comprobar el estado de conocimientos que poseen los estudiantes. Puede ser interesante que el profesor vaya apuntando aquellos datos que considere significativos para planificar su actividad pedagógica.

En esta evaluación inicial, conviene tener claro qué tipo de información necesitamos obtener de los alumnos para plantear, en consecuencia, el aprendizaje de los nuevos contenidos.

Por ejemplo, en las actividades de motivación siguientes:

- A.** Recopila cómics de distintos géneros: Ciencia Ficción, aventuras, de denuncia social, de terror, de humor ácido y negro, estéticos, de historias cotidianas, infantiles, etc.

Realiza una lectura de al menos dos géneros y explica tus impresiones visuales y de contenido.

- B.** A partir de la observación de una secuencia de imágenes sin texto, inventa una historia que tenga relación con dichas imágenes. Se puede mantener el orden de la secuencia o variarlo.

La evaluación inicial se plantea a través de estas cuestiones:

- ¿Es capaz de buscar información fuera del aula?
- ¿Demuestra interés por encontrar los datos adecuados a la propuesta?
- ¿Sabe relacionar las imágenes con su contenido?
- ¿Diferencia los géneros del cómic?
- ¿Reconoce el significado de estructura compositiva?
- ¿Reconoce la importancia del claroscuro?
- ¿Conoce el significado de matiz cromático?
- ¿Conoce lo que es una secuencia?
- ¿Utiliza en sus expresiones el léxico propio del lenguaje del cómic?
- ¿Tiene capacidad de análisis y síntesis?
- ¿Observa significativamente?
- ¿Procura buscar soluciones originales?
- ¿Demuestra interés por los temas planteados?
- ¿Se expresa verbalmente con corrección?

Estas preguntas las podemos hacer individualmente o en grupo. Lo importante es tener registradas las respuestas para revisarlas a lo largo de todo el proceso de evaluación. La información obtenida puede ser muy valiosa a la hora de emitir juicios o de seleccionar nuevas estrategias de enseñanza.

Los alumnos deben conocer las conclusiones que nosotros saquemos, para que tomen conciencia del punto de partida en que se encuentran y puedan comprender los nuevos contenidos.

Evaluación formativa

Se propone establecer una serie de registros donde podamos anotar los comentarios sobre el nivel de adquisición de las capacidades que hemos planteado.

A continuación, y siguiendo con el tema del cómic, proponemos una hoja de control para cada alumno.

OBJETIVOS ACTIVIDADES	REPRESENTAR ADECUADAMENTE LAS RELACIONES ENTRE LA EXPRESIÓN DEL CUERPO	COMPRENDER LAS RELACIONES ESPACIO-TIEMPO EN SECUENCIAS Y VINETAS ROSTRO Y EL	DIFERENCIAR Y UTILIZAR ADECUADAMENTE LOS DISTINTOS ENCUADRES ANGULACIONES	ANALIZAR DISTINTOS MONTAJES Y UTILIZARLOS EN SUS PRODUCCIONES	REALIZAR UN CÓMIC A PARTIR DE UNA HISTORIA COTIDIANA	APLICAR LOS CONTENIDOS DESARROLLADOS EN LAS ACTIVIDADES
De Motivación						
De Desarrollo						
De Ampliación						
De Refuerzo						

ALUMNO/A	PARTICIPACIÓN CREATIVA Y FLUIDA	PARTICIPA POCO PERO SUS APORTACIONES SON VALIOSAS	PARTICIPA PERO SUS APORTACIONES NO SON VALIOSAS	NO PARTICIPA NUNCA	RESPETA LAS OPINIONES DE LOS DEMÁS Y EL TURNO DE PALABRA	NO RESPETA LAS OPINIONES DE LOS DEMÁS NI EL TURNO DE PALABRA	ACTUACIÓN CUANDO MODERA LAS SESIONES
1							
2							
3							
4							
5							
6							
7							
8							
9							

Escala de valoraciones: Siempre; Casi siempre; A veces; Nunca.

Para poder llevar a cabo la coevaluación y la autoevaluación, es conveniente que el profesor anote diariamente todas las incidencias que se consideren significativas para la evaluación del proceso, y que el alumnado disponga de estas hojas para valorar las actuaciones de sus compañeros y del profesor.

Hoja de control del trabajo en equipo:

ALUMNO/A	COLABORA Y AYUDA AL RESTO DE SUS COMPAÑEROS	ACEPTA EL PAPEL QUE SE LES ASIGNA EN EL REPARTO DEMOCRÁTICO DE TAREAS	TRABAJA INDIVIDUALMENTE SIN COMPARTIR LAS TAREAS CON SUS COMPAÑEROS	NO TRABAJA PERO AYUDA A LOS DEMÁS ³	NO TRABAJA Y ENTORPECE EL TRABAJO DE LOS DEMÁS
1					
2					
3					
4					
5					
6					
7					
8					
9					

3. Esto puede ser signo de aburrimiento, puede ocurrir que las actividades planteadas no le permitan seguir progresando, por lo que sería necesario revisarlas teniendo en cuenta sus necesidades.

Evaluación sumativa

La evaluación sumativa permite comprobar el grado de cumplimiento de las intenciones educativas, y ha de interpretarse como un instrumento de control del proceso educativo y como fuente de información a los alumnos.

Para recoger este tipo de información, se presenta un cuadro, a modo de ejemplo, en el que el cumplimiento de intenciones se expone de forma gráfica y según cinco niveles. La gráfica va a representar, de alguna forma, los progresos del alumnado y, al mismo tiempo, el proceso de enseñanza que se ha ido desarrollando a lo largo del curso a través de las unidades didácticas. Por ejemplo, en el caso de que en una actividad concreta la mayoría de los alumnos se queden en niveles muy bajos, sería un indicativo de que hay que replantearse esa actividad.

Con la gráfica podemos comprobar:

- Si los alumnos han podido realizar todas las actividades.
- Los altos y bajos de los alumnos a lo largo del curso.
- El desarrollo de la programación.

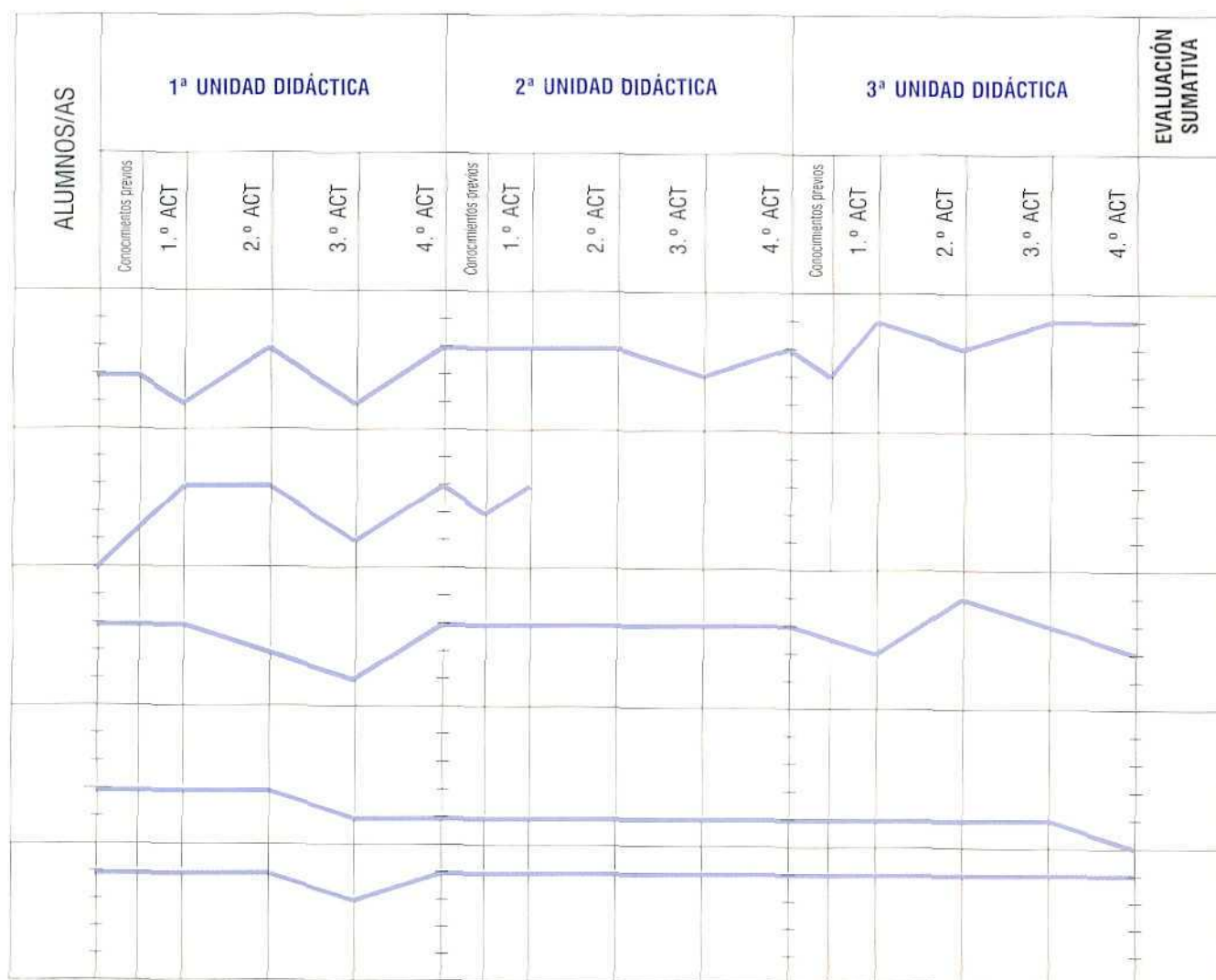



DIRECCIÓN GENERAL DE RENOVACIÓN PEDAGÓGICA
CENTRO DE DESARROLLO CURRICULAR