

INFANTIL

Guía Documental
y de Recursos



Ministerio de Educación y Ciencia





INFANTIL

Guía Documental y de Recursos

Autores: Elena Pérez
M.ª Rosa Vélez
Sergio Barragán
Beatriz Trueba

Coordinación: Paloma de Pablo López
del Servicio de Innovación



Ministerio de Educación y Ciencia



Ministerio de Educación y Ciencia
Secretaría de Estado de Educación

N. I. P. O.: 176-92-104-7

I. S. B. N.: 84-369-2146-1

Depósito legal: M-11435-1992

Realización: MARÍN ÁLVAREZ HNOS.

Prólogo

El presente volumen constituye una **Guía** documental y de recursos didácticos para la Educación Infantil. En ella se informa acerca de libros, materiales curriculares, fuentes de información y, en general, recursos útiles para el desarrollo curricular de la respectiva área, con breve noticia descriptiva y comentario valorativo acerca de ellos. Es una información no exhaustiva, sino seleccionada de acuerdo con determinados criterios. El Ministerio de Educación y Ciencia agradece a los autores su colaboración en esta obra, para organizar y transmitir a los profesores una información sobre recursos didácticos que seguramente les será de una gran utilidad para su tarea educativa en esta etapa.

El profesorado encontrará aquí un repertorio suficientemente completo de los recursos bibliográficos y de otros materiales curriculares con los que puede contar para poner en práctica en el aula el currículo establecido. La Guía no tiene el propósito de ser exhaustiva. No pretende presentar en listado completo todo lo que existe en el mercado nacional o internacional. Más bien, en ella se presenta una selección de aquello que puede resultar especialmente útil y valioso. Los comentarios que acompañan a la presentación de cada material contribuyen a facilitar al profesorado a realizar su propia selección y servirle como instrumento de reflexión estructurada y organizada, que conecta los elementos del currículo establecido con los materiales curriculares y didácticos ya existentes.

Índice

	<i>Páginas</i>
MATERIAL IMPRESO.....	7
Bibliografía general.....	9
Bibliografía de consulta.....	9
Bibliografía sobre las nuevas tecnologías	32
Bibliografía básica para la etapa.....	38
Bibliografía básica para el primer ciclo.....	38
Bibliografía básica para el segundo ciclo.....	39
Bibliografía de área.....	41
Identidad y Autonomía personal	41
Medio físico y social.....	53
Comunicación y Representación	64
Materiales curriculares	93
Libros de consulta para el alumnado.....	97
Biblioteca de consulta	97
Biblioteca de aula básica recomendable.....	119
Revistas	123
Revistas de interés general sobre la etapa	123
Algunos artículos por áreas.....	126
Algunos artículos sobre las nuevas tecnologías	132
RECURSOS MATERIALES.....	133
Introducción.....	135
Importancia del material didáctico	136

	<u>Páginas</u>
Materiales para el centro.....	139
Consideraciones generales.....	139
Materiales para trabajar en Educación Infantil.....	141
Material para grandes espacios exteriores e interiores.....	151
Paneles de documentación y expositores.....	156
Material de interior (material de aula).....	163
Recuperación y transformación de materiales.....	195
Materiales informáticos y audiovisuales.....	212
El material en el centro.....	229
Disposición, uso y conservación.....	229
Sugerencias de materiales desde las áreas...	235
Identidad y Autonomía personal.....	235
Comunicación y Representación.....	246
Medio físico y social.....	251

Material impresso



En este apartado ofrecemos un número determinado de textos, de entre la bibliografía existente, que consideramos más relevante, y que está en la línea del enfoque teórico en el cual se encuadra la actual propuesta curricular. Siendo amplia, no es exhaustiva y se presenta una mínima parte de lo que en estos momentos nos ofrece el mercado editorial.

Unos textos se refieren específicamente a la etapa y áreas; otros son de carácter más general, pero es igualmente interesante su conocimiento para poder extraer los elementos necesarios que enmarquen las bases psicopedagógicas del citado modelo educativo. Con la descripción y/o comentarios que realizamos de cada uno de ellos pretendemos aproximar al lector a su contenido para facilitar la selección y elección de aquellos que estime necesario consultar para iniciarse o profundizar en su formación, posibilitar la contextualización del currículo a la especificidad de su centro y poder realizar el proyecto curricular, las programaciones y las propuestas de trabajo de aula.

Bibliografía general

En este apartado hemos tratado de presentar y comentar algunos libros. En ellos se justifica su selección basándose en diferentes criterios, como utilidad para el profesorado, aportaciones teóricas, etc.

Al final de todo este capítulo hemos hecho una nueva selección, que esperamos oriente a los que por primera vez se acercan a la Educación Infantil, a uno de sus ciclos, o tiene por primera vez niños y niñas de tres años.

Bibliografía de consulta¹

- ACEÑA, J. M., y OTROS. *La escuela infantil de cero a seis años*. Madrid: Ed. Anaya, 1988 (*).

De similar estructura que el libro *Psicología en la escuela infantil*, de la misma editorial. Se presentan 26 capítulos realizados por diversos autores. Aunque contempla aspectos psicológicos, se centra más en los pedagógicos y aborda los principios de la Educación Infantil, relación con las familias, función del profesor y del equipo de centro, aspectos organizativos y metodológicos, y contenidos de los tres ámbitos de experiencia.

(Especialmente recomendados para el área de Identidad y Autonomía personal son los capítulos 5, 6, 7, 8, 9, 10, 11, 12, 13 y 19; los restantes se dedican a los aspectos citados.)

¹ Se reseñan con un asterisco (*) los textos que están especialmente recomendados.

- ALFIERI, F., y OTROS. *Profesión: maestro. Las bases*. Barcelona: Ed. Reforma de la Escuela, 1979 (*).

Realiza una reflexión sobre la enseñanza tradicional y el uso del consiguiente didactismo que se suele practicar. Ofrece una visión de escuela innovadora y de los instrumentos didácticos de participación y cooperación; es decir, exige de la presencia activa y operativa para trabajar *con los demás*, de implicar a la institución escolar y de revisar la organización del trabajo en la escuela en un marco colectivo.

No debe interpretarse, por tanto, su contenido exclusivamente como cualquier manual de técnicas didácticas, sino que el libro ayuda a quien lo lea a descubrir la dimensión colectiva de la profesión de maestro.

Concibe al niño entero, que va a la escuela con su cuerpo, no sólo con la mente, por lo que dedica equilibradamente los tres apartados del libro a considerar todas sus facetas, a través de las propuestas didácticas que formula.

- ÁLVAREZ REINARES, C., y OTROS. *La Psicología en la Educación Infantil*. Madrid: Ed. Anaya, 1987.

Manual de consulta. Consta de 31 capítulos (689 páginas), realizados cada uno por un autor diferente, que abordan los aspectos psicológicos, la definición y contextualización de la escuela infantil, el desarrollo psicomotor, sensorial y perceptivo, de habilidades sociales, del aprendizaje, construcción de la personalidad, proceso de socialización, comportamiento emocional, estilos cognitivos, dificultades de aprendizaje, juego, expresión corporal, dibujo, etc.

El planteamiento es teórico con implicaciones prácticas y al final de cada capítulo suelen incluir actividades concretas para el profesorado, lecturas recomendadas y bibliografía.

(Especialmente interesantes para el área de Identidad y Autonomía personal son los capítulos 4, 5, 6, 7, 8, 9, 10, 11, 12, 13, 14, 15, 21 y 26.)

Adopta la forma de libro de texto, por lo que también puede interesar a estudiantes.

- ANGIN, M.^a T. *Cuerpo, espacio, lenguaje. Guías de trabajo*. Madrid: Ed. Narcea, 1989.

En torno al esquema corporal, lateralidad y espacio-tiempo, se presentan cuarenta y una guías de trabajo que pueden contribuir a que el profesorado haga que el niño se desarrolle de modo integral, para lo que aporta muchas ideas y sugerencias, fruto de varios años de experimentación. Las guías son de fácil aplicación.

- AUSUBEL, D. P.; NOVACK, J., y HANESIAN, H. *Psicología cognitiva* (2.ª edición, 3.ª reimpresión). México: Ed. Trillas, 1989.

Manual amplio (623 páginas) referido al aprendizaje. Bastante exhaustivo y profundiza en el aprendizaje significativo basándose en la teoría del aprendizaje cognoscitivo, por considerarlo el más idóneo para las adquisiciones del conocimiento en el aula. También incluye el aprendizaje por descubrimiento y los factores afectivos, sociales y cognoscitivos que influyen en la adquisición del conocimiento y evaluación. Aporta muy buenos elementos teóricos para la formación del profesorado (maestros, psicólogos, pedagogos) como facilitadores del aprendizaje escolar. Aunque incluye al final un glosario de términos, el lenguaje utilizado es técnico.

Puede usarse como libro de consulta.

- *Biblioteca de la Educación Infantil*. Colección Aula XXI. Madrid: Ed. Santillana. 1990.

La componen tres volúmenes que recogen la fundamentación teórica de los ejes básicos en torno a los que gira la Educación Infantil:

Vol.I. Pedagogía de la escuela infantil

Vol.II. Psicología evolutiva y Educación Infantil

Vol.III. El currículo en la escuela infantil

Puede ser útil para que el profesorado pueda documentarse sobre cómo orientar su práctica educativa.

- CASTILLEJO BRULL, y OTROS. *El currículo en la escuela infantil*. Madrid: Ed. Santillana, 1989.

Es un instrumento para facilitar al profesorado el diseño, desarrollo y evaluación del currículo en la escuela infantil. En las tres partes

del libro se tratan esos aspectos: la primera parte considera las bases de la acción educativa, el entorno y la planificación; la segunda parte aborda las áreas de aprendizaje y aquellos aspectos que son importantes para el desarrollo del niño, y la tercera parte trata del control y evaluación de la práctica educativa.

- COLL SALVADOR, C. *El currículo en la escuela infantil*. Madrid: Ed. Santillana, 1989 (*).

El contenido del libro se presenta como una propuesta de modelo de currículo que se articula en torno a la concreción de lo que supone la educación escolar como práctica social y socializadora, y de los principios psicopedagógicos que la sustentan: concepción constructivista del aprendizaje y de la intervención pedagógica. Pretende proponer un modelo de diseño curricular que favorezca la continuidad y coherencia del proyecto educativo entre los diferentes niveles de la educación escolar y que, a su vez, favorezca la coordinación y el diálogo pedagógico entre el profesorado.

Debido a la aceptación que hasta el momento ha tenido entre el profesorado y a la necesidad de profundizar en estos temas, podría asegurarse que es uno de esos libros que cumple el fin para el que lo concibió su autor: ser utilizable con facilidad y para amplios sectores.

Agotado, pero de fácil localización en los Centros de Profesores.

- CONDE MARTÍ, M., y OTROS. *El espacio, los materiales y el tiempo en Educación Infantil*. Madrid: Ed. M. E. C. Colección Documentos y Propuestas de Trabajo. Dirección General de Renovación Pedagógica, 1989 (*).

En los cuatro apartados de este documento se analizan con bastante profundidad y detalle lo que suponen esos lenguajes no hablados que configuran y propician el ambiente de aprendizaje, como son la organización de espacios, de materiales y la distribución de los tiempos.

En ese ambiente es en el que discurren cotidianamente gran parte de las múltiples relaciones del niño con los adultos, con otros niños, con los objetos y consigo mismo.

Esos aspectos, a veces tan poco reflexionados y relegados al olvido de la rutina, son el contenido básico de este documento.

Libro claro, bien organizado y con un tratamiento coherente, que nos ofrece una buena fundamentación teórica y muchas propuestas prácticas para su aplicación en el aula.

- CORKILLE BRIGGS, D. *El niño feliz*. Barcelona: Granica Editor, 1976.

Especialmente pensado para introducir a los padres en una serie de reflexiones sobre la actuación diaria con sus hijos. Fruto de su experiencia como consejera familiar, educadora y psicóloga preescolar, centra su estudio en una nueva manera de considerar el desarrollo del niño, concediendo gran importancia a la búsqueda de la identidad, el autorrespeto y la autovaloración de cada niño. El ambiente de aceptación creado en torno a él y la autoestima que el niño tenga de sí mismo son para ella la clave de su salud mental y de su felicidad futura.

Libro para recomendar a padres y de utilidad para educadores.

- DELVAL, J. *Crecer y pensar*. Barcelona: Ed. Laia (5.ª edición), 1987 (*).

En el lenguaje claro, sencillo y ameno que suele usar el autor, se presenta un contenido muy interesante para reflexionar sobre la práctica diaria en el aula y profundizar en temas esenciales de psicología escolar.

Niño y escuela son los ejes de estudio y análisis en torno a los que gira su temática, que, de un modo riguroso y ameno, analiza tanto al niño y su desarrollo como a la escuela y la función de la enseñanza. Se aportan además los objetivos, la organización y los conocimientos necesarios para una escuela que fomenta la autonomía y el desarrollo, todo ello con la única intención de cambiar la escuela.

Este libro propicia un cambio de actitud hacia el trabajo en la escuela. Por ello, son buenos destinatarios del mismo los educadores (padres y maestros) preocupados por cambiar la escuela.

- EDUCTRADE. *Proyecto URI. Preescolar I (Libro de recursos)*. Madrid (*).

Colección de fichas de utilización de recursos instrumentales. Recoge por bloques una serie de sugerencias de aplicación de diferentes juegos y materiales de uso multifuncional que aporta de modo claro y preciso información bastante útil.

Los bloques en los que se agrupan las fichas son: Psicomotricidad I y II. Lenguaje, Matemáticas, Artística y Experiencias.

Es interesante resaltar que puede orientar mucho la intervención del profesorado tanto a la hora de programar como al seleccionar las actividades y el uso de materiales.

Cada material recogido en las fichas, además de estar encuadrado en uno de los bloques citados y referido a un área predominante, es considerado, en relación con el resto de las áreas, importantísimo, y sugiere propuestas que globalizan contenidos referidos a los tres ámbitos de experiencia.

- SÁNCHEZ CEREZO. *Enciclopedia de la Educación Preescolar*. Madrid: Ed. Diagonal/Santillana, 1986.

Enciclopedia de ocho tomos sobre la Educación Preescolar (Bases teóricas I y II; dramatización, afectividad y socialización; comunicación lingüística; expresión plástica, música; expresión matemática; expresión psicomotriz; medio natural y realidad social) que pretende ofrecer una dimensión teórico-práctica de modo integrado y amplio, huyendo de enfoques exclusivistas o simplificaciones excesivas.

Estructuralmente se desarrolla en tres partes, que conforman otros tantos sectores de interacción.

- FREINET, C. *El equilibrio mental del niño*. Barcelona: Ed. Laia, 1987.

La salud mental del niño es un tema que subyace a la renovación de la enseñanza a la que Freinet venía dedicándose desde 1923. Considera a la escuela como corresponsable, junto con otros aspectos de la organización de la sociedad, de provocar una serie de desajustes fisiológicos-psicológicos debido al tipo de enseñanza coactiva y sin vitalidad que practica.

Propone conquistar nuevas prácticas educativas que exalten en el niño sus asombrosas virtualidades de vida, de adaptación, de acción creadora y de salud moral.

Hace una llamada a la reflexión profunda sobre las prácticas que normalmente se desarrollan en el aula, e incluye algunas estrategias de reeducación para colaborar en la salud del niño: en su equilibrio.

- FREINET, C. *La psicología sensitiva y la educación*. Buenos Aires: Ed. Troquel, 1969.

Obra polémica en la que Freinet expone sus teorías sobre el conocimiento profundo de la personalidad humana y una serie de leyes que regulan el comportamiento del educador para la mejor explotación de las cualidades del educando. Aunque es posible que algunas de sus teorías no sean necesariamente compartidas por todos los lectores, no es menos cierto que todas ellas merecen ser conocidas por cuantos se hallen en el compromiso de enseñar con el mejor aprovechamiento posible de los alumnos.

- FREINET, C. Varios títulos que a continuación se comentan. Barcelona: Ed. Laia. Biblioteca de la Escuela Moderna, 1972.

— *Modernizar la escuela*, número 1.

Si una de las funciones de la Educación Infantil es ser compensadora de carencias socioambientales (pues es la etapa más idónea para obtener los mejores resultados), en este libro Freinet nos da argumentos para convencernos de que es preciso modernizar la escuela para lograrlo (véase pág. 80, "Guarderías").

— *La educación moral y cívica*, número 4.

La idea que desarrolla esta necesidad de crear un medio humano donde el niño se habitúe a actuar como hombre y ciudadano mediante la adquisición de valores y normas no enseñadas al modo escolástico, sino vividas. La vigencia en este momento de dicho enfoque ha de entenderse no ya sólo con el sentido reivindicativo que él planteaba, sino como fruto del nuevo marco legal establecido con el que contamos en nuestro país y que viene a institucionalizar esas reivindicaciones anteriores.

— *Las enfermedades escolares*, número 5.

En la misma línea de humanizar la escuela y hacerla rentable y eficaz para la consecución de sus fines, hace una reflexión

sobre el carácter preventivo que ha de tener para evitar la gran cantidad de fobias y enfermedades escolares que proliferan y que por la falta de conciencia entre el profesorado, las familias y el resto de la sociedad terminan constituyendo un mal endémico que produce desde desequilibrios personales a fracaso y abandono escolar, desesperación y desaprovechamiento del talento del alumnado.

- GARAIGODOBIL, María. *Juego y desarrollo*. Madrid: Ed. Seco Olea, 1990 (*).

Tal como figura en el título, se trata de partir de la actividad lúdica como un recurso psicopedagógico y ofrecer una propuesta de reflexión y de acción. Aunque pueda parecer utópico y difícil de plasmar en un número determinado de páginas, la autora ha logrado conseguirlo con creces, y aún más, pues el planteamiento, la estructura y el lenguaje que utiliza son claros.

Acerca a cualquier posible lector —padres, educadores, psicólogos, pedagogos...— al entendimiento de lo que el juego es y significa para el niño.

Presenta un amplio fichero de juegos. Convendría que todos los que nos dedicamos a la tarea educativa lo tuviésemos siempre a mano, ya que conjuga armónicamente la teoría y la práctica.

- GESSELL, A., BATESAME, L., y OTROS. *El niño de uno a cinco años*. Barcelona: Paidós-Psicología Evolutiva, 1989.

Obra muy conocida y difundida sobre las características evolutivas del niño. Basada en observaciones sistemáticas y asistemáticas realizadas sobre grupos de niños y niñas a lo largo de su evolución durante las edades de que se ocupa el libro. La obra está dividida en tres partes: la primera analiza el panorama de la evolución en su conjunto, y se caracterizan las edades.

En la segunda se examinan cuatro aspectos de la evolución del niño entre el primer y quinto años: desarrollo motor, conducta adaptativa, desarrollo del lenguaje y conducta personal-social.

La tercera parte expone los fundamentos de la técnica que según los autores debe regir el examen del niño o niña durante esos años de desarrollo.

Actualmente este libro es útil como referencia documental, pero siempre teniendo en cuenta que hay que verlo con distancia por el peligro de toda clasificación. Considerando el principio de la diversidad y de la observación como punto de partida en toda labor educativa, probablemente el libro es rígido en su intento de estructurar a un niño, siempre en proceso de cambio.

Además, no hay que olvidar que muchas de estas observaciones fueron realizadas "en contexto de laboratorio", es decir, en presencia del psicólogo, y no en contextos ecológicos de vida, lo cual siempre reduce y parcializa las posibilidades de riqueza, de expectativas y de respuestas inesperadas.

De todos modos, la obra es uno de los estudios evolutivo-genéticos de máxima seriedad y solidez, con proyección educativa de alto valor, que, a pesar de todas sus confrontaciones con la actualidad, debe asignársele el valor de uno de los clásicos del tema.

- GOLDSMIED, E. *El niño en la guardería. Guía para educadores y padres*. Barcelona: Ed. Reforma de la Escuela (2.ª edición), 1985 (*).

La primera edición en italiano data de 1979 y constituye un planteamiento renovador de las guarderías (Asilo Nido) italianas que acogen a los niños entre cero y tres años. Con el objetivo de proponer mejoras en la intervención educativa y para la mejor valoración de los recursos humanos y materiales de cada centro, reformula la función de la guardería bajo dos aspectos: el de una institución que sea capaz de ofrecer al niño experiencias sustancialmente distintas a las vividas en casa y, además, el de considerar la vida de la familia ensanchándola a la vida de lo social. Elionor propone que la escuela infantil debe ofrecer al niño día a día seguridad física, alimento, movimiento, descanso, relaciones de abierta confianza con adultos distintos de su familia, sin intentar sustituir éstas, y también ocasiones para desarrollar juegos y estímulos sociales con otros niños.

A pesar de que es recomendable especialmente para profesorado de cero a tres años, también es un buen documento para tres a seis años, ya que contribuye de manera práctica a aportar criterios y pautas para garantizar que se ofrezcan a los niños relaciones estables y satisfactorias con los adultos que los educan, y estímulos dinámicos y adecuados a través de una amplia gama de juegos, así como sugerencias para la realización de juguetes aptos para una educación moderna.

- HOHMANN, H.; BANET, B., y WEIKART, D. P. *Niños pequeños en acción. Manual para educadores*. México: Ed. Trillas, 1988.

Este libro expone de modo detallado el resultado de las experiencias directas de los autores durante varios años dedicados a la planificación de nuevos programas educativos para nivel preescolar.

En la primera parte se desarrollan temas generales relacionados con hábitos y rutinas, disposición de los espacios y planificación en el equipo de trabajo. En la segunda parte se exponen experiencias claves para el desarrollo cognoscitivo y, por último, se ofrecen una *serie de apéndices con contenidos que pueden resultar de gran utilidad*: registros de observación, modelos de entrevistas con las familias, evaluación de necesidades, etc.

Ofrece constantemente ayudas concretas: sugerencias a los adultos, cómo realizar preguntas significativas a los niños, cómo partir de sus intereses para potenciar capacidades, ejemplos de "experiencias clave", etc.

En resumen, un libro importante, de gran ayuda, con un fundamento teórico muy sólido de claros enfoques constructivistas, contrastado con la práctica y que ayuda a reforzar la etapa en su dimensión educativa.

- ISAACS, S. *Años de infancia*. Buenos Aires: Ed. Hormé, 1974.

A pesar de su sencillez, es interesante y profundo en los aspectos referentes al desarrollo intelectual, afectivo, juegos y problemas de la vida cotidiana. Su tratamiento facilita la comprensión de la problemática fundamental de la primera infancia por parte de padres y educadores de modo que sus reflexiones puedan servir de guía a ambos.

- KETELE, J. M. *Observar para educar*. Madrid: Ed. Aprendizaje-Visor, 1984 (*).

Fruto de su investigación, el autor nos aporta técnicas y métodos diversos de observación y evaluación en el aula. Pretende demostrar que la observación continua y la evaluación de la acción pedagógica son factores decisivos para el éxito de un proyecto de pedagogía renovadora.

Puede servir de ayuda al educador a la hora de determinar cuáles son sus objetivos y evaluarlos a lo largo de todo el proceso.

- KAMII, C., y DE VRIE, R. *Juegos colectivos. Implicaciones de la teoría de Piaget*. Madrid: Ed. Visor, 1988 (*).

Este manual es fruto del estudio de la teoría de Piaget y de su aplicación práctica experimentada en las aulas, extrayendo de ella consecuencias pedagógicas útiles. Se centra en las edades comprendidas entre cuatro y seis años, y aborda el juego desde otras perspectivas anteriormente estudiadas por las autoras. Ahora lo hacen desde un programa educativo global.

Su objetivo es práctico, pero dejando un amplio margen de elección y toma de decisiones por parte del profesorado, que desde una perspectiva constructivista ha de tener en cuenta la manera de pensar y sentir de cada niño en cada situación, aunque se encuentre inmerso en un juego colectivo. Por todo ello tratan de comunicar una manera de pensar en los juegos para que los maestros puedan elegir, modificar o evitar juegos antiguos o inventar otros nuevos, huyendo, por tanto, de la receta e incluso de un conjunto de principios a emplear por todos los maestros para enseñar a todos los niños de la misma manera.

Muy recomendable y de fácil comprensión.

- LABINOWICZ, E. *Introducción a Piaget*. México: Ed. Fondo Educativo Interamericano, 1986.

Manual de consulta permanente que resulta indispensable para ampliar y profundizar en el conocimiento crítico con respecto a las teorías sustentadas por Piaget sobre el pensamiento. Lenguaje claro, sencillo y con poco vocabulario técnico. Orienta al maestro sobre una metodología general de estudio que desarrolle en el alumno interés por el trabajo intelectual, al tiempo que aproxima la Teoría de Piaget a la práctica mediante diversos procedimientos didácticos. Recoge las características de todo ello por etapas y con múltiples ejemplos.

- LOUGHLIN, C. E., y SUINA, J. H. *El ambiente de aprendizaje: diseño y organización*. Madrid: Ed. Morata/M. E. C., 1987.

Defender la planificación del ambiente en la escuela como estrategia educativa que modifica e influye las conductas de niños y adultos a través de múltiples “lenguajes no hablados” es la idea básica de este libro. Desde esta perspectiva, esta planificación intencionada se convierte en una función propia del profesorado, que resulta de una importancia crítica al resaltar su papel de investigador sobre la práctica.

Un libro de mucha utilidad, lleno de ideas prácticas, con una exposición clara y sencilla a través de ilustraciones gráficas y anécdotas que proporcionan ejemplos concretos de actuación y empujan a quien lo lee a abrir caminos personales de organización y creación.

Así, el libro resulta un material indispensable para la organización de espacios escolares, no sólo en Educación Infantil, sino también en otras etapas educativas.

- MARTÍNEZ, B. *La ayuda psicopedagógica de carencias ambientales*. Madrid: Ed. Narcea, 1986.

Tras analizar las diferentes situaciones familiares, institucionales y sociales que configuran y condicionan el hecho educativo, lo trata en profundidad, aportando y propiciando distintas e interesantes reflexiones a partir de hechos concretos. Este libro dota al profesorado de conocimientos sobre la dinámica de la vida mental para hacerle valorar los aspectos positivos de la relación docente. Destaca *la relación humana de calidad* entre adulto y niño, a través de la cual pueda dotarse a este último de los recursos precisos para compensar posibles carencias ambientales.

Aborda de modo correcto los aspectos relacionales en general y puede ser de bastante ayuda al profesorado cuyo centro o alumnado presente problemas carenciales producidos por ambiente socio-familiar desfavorecido.

- MAURI, T. y OTROS. *El currículo en el centro educativo*. Barcelona: Ed. Horsori, 1990 (*).

En línea con las diferentes aportaciones que últimamente están apareciendo para aclarar o profundizar sobre los nuevos modelos de currículo y de las implicaciones que éstos tienen en su concreción práctica, este libro tiene voluntad de aportar una serie de conceptos

al respecto, así con criterios para que el profesorado disponga de suficientes elementos de conocimiento a la hora de ejercer su derecho-obligación de tomar las decisiones curriculares necesarias para realizar el proyecto curricular de centro, las programaciones, la elaboración o selección de unidades didácticas y la selección de todo tipo de recursos.

Es muy asequible tanto en el planteamiento como en el uso del lenguaje.

- MOLINA, L., y JIMÉNEZ, N. *La escuela infantil. Lugar de acción y cooperación*. Barcelona: Ed. Laia, 1989.

Este libro recoge todo aquello que el educador precisa para conocer las necesidades e intereses de los niños y niñas de la escuela infantil, dotándole de instrumentos para comprenderlos mejor y ajustar su intervención a las reacciones y situaciones que plantean en cuanto a la comida, control de esfínteres, juego, etc. Todas estas situaciones que propician el desarrollo de la autonomía se presentan a través de un amplio relato de anécdotas y hechos cotidianos.

Es un libro sobre, desde y para la acción y co participación en la escuela infantil de cero a seis años, en que todos sus componentes colaboran co participativamente en el progreso de los pequeños de la comunidad, incluidos ellos mismos. Las autoras no ofrecen recetas ni pautas de actuación concretas, cerradas ni generales, para aplicar a cualquier situación, sino criterios de análisis y de actuación para propiciar la reflexión de cada educador según su situación, el grupo de alumnos y cada niño en particular.

Es de destacar igualmente la interesante propuesta de programación de trabajo en el aula a partir de proyectos de acción y estudio sugeridos por los propios niños, así como del análisis de todos los elementos de que constan estos proyectos.

Este libro, aunque de reciente edición, tiene dificultades de distribución. Se puede consultar en los CEP.

- NOVAK, J. D.; GOWIN, D. B. *Aprendiendo a aprender*. Barcelona: Ed. Martínez Roca, 1988 (*).

Los autores aportan un nuevo modo de concebir el aprendizaje y, por tanto, propugnan un cambio de metodología de enseñanza.

Aportan el desarrollo de su teoría del conocimiento y de estrategias que facilitan el aprendizaje del alumnado implicándolo en el conocimiento y análisis de su propio aprendizaje significativo y por descubrimiento. Desarrolla dos técnicas concretas presentadas de modo práctico:

Los mapas conceptuales, para elaboración de esquemas mentales de aprendizaje, y la UVE heurística, para enfocar cualquier cuestión en sus aspectos esenciales y desarrollar aspectos conceptuales teóricos y metodológicos.

Se enmarca, por tanto, en la línea que actualmente propone la Reforma del Sistema Educativo y en los principios de intervención pedagógica de los Diseños Curriculares Base.

- PIAGET, J. *El nacimiento de la inteligencia en el niño*. Madrid: Ed. Aguilar, 1969.

Manual eminentemente teórico que trata la problemática del desarrollo intelectual en el niño, estudiando de forma pormenorizada todos los estadios por los que va pasando la inteligencia del ser humano desde que nace hasta los dieciocho meses, es decir, la etapa que Piaget denomina sensoriomotriz.

- RAMSEY, M. E., y BAYLESS, K. M. *El jardín de infantes. Programas y prácticas*. Buenos Aires: Ed. Paidós, 1989

Es un libro práctico y básico que toca multitud de aspectos diversos sobre la educación y sus componentes. Hace un recorrido por temas como la historia de la educación infantil institucional, las relaciones entre los niños y los adultos, de las familias con los educadores, del niño con sus iguales, de su incorporación al ámbito escolar y de los aspectos organizativos y curriculares que contribuyen a desarrollar un proceso educativo de calidad.

- RONCERO RONCERO, P., y SANZ RUEDA, M.^a R. *El niño de 0 a 18 meses*. Archivo del Profesor. Recursos Didácticos. Ed. M. E. C./Vicens-Vives, 1987.

Nos presentan un estuche que consta de cinco cuadernillos y una separata índice.

El cuadernillo (Libro del Profesor), de 73 páginas es por excelencia una guía práctica muy útil y aconsejable. Con sólida base teórica acerca al educador al conocimiento de los niños y niñas de estas edades, abarcando todos los ámbitos de su desarrollo y necesidades a la función del educador, al entorno material y a la organización de espacios y tiempos.

Ofrece pautas de actuación prácticas para la resolución de situaciones y crisis propias de la edad, previamente explicadas y fundamentadas; también aporta fichas de observación por edades. Los cuadernillos de actividades son muy adecuados. Toda la exposición se acompaña de abundante y oportuna ilustración gráfica, que hace más fácil y accesible su comprensión, ya de por sí sencilla. Imprescindible para estas edades y muy recomendable su uso frecuente.

- SANCHO, J. M.^a. *Los profesores y el currículo*. Barcelona: Ed. Horsori, 1990.

La autora nos propone que si la toma de decisiones sobre qué, cómo y cuándo enseñar-evaluar debe corresponder y corresponde al centro, a sus equipos, la evaluación del currículo, de igual modo, es competencia del mismo y sirve a su vez de instrumento de formación del profesorado.

Tras un análisis y exposición de los elementos teóricos y del estudio de conceptos clave sobre currículo, innovación y formación-desarrollo profesional del profesorado, aborda la evaluación del currículo desde una estructura metodológica basada en la acción, al objeto de que esa estructura facilite la mejora de la propia acción e induzca a un proceso de reflexión que facilite la toma de decisiones.

- SAUNDERS, R., y BINGHAM-NEWMAN, A. M. *Perspectivas piagetianas en la Educación Infantil*. Madrid: Morata-M. E. C., 1989.

Derribar el muro de un problema tradicional en nuestro trabajo, como es el de establecer un nexo entre teoría y práctica, es el gran objetivo que plantea el libro de las autoras. Un gran acierto consiste en haber conseguido la vinculación del lector a los textos mediante una estructura de ejercicios y preguntas que éste debe responder. Consecuencia de ello es un estilo rápido, claro y ameno, en el que a partir del objetivo principal de la obra, como es establecer las impli-

caciones que para la práctica educativa tiene la perspectiva constructivista, sucesivamente y casi de forma "plástica" salen a la luz cuestiones claves como las características evolutivas y de pensamiento de niños y niñas de cero a seis años, el papel del lenguaje, la interacción social, desarrollo del currículo, evaluación del programa, conducta del profesor, etc. Esta flexibilidad no solamente no se queda en una mera forma de estilo, sino que irrumpe también en los contenidos, pues se abre a la integración de diversas teorías de pensadores modernos que enriquecen los presupuestos piagetianos (T. Khum, J. Dewey, C. Rogers), sin que en ningún momento el lector, como elemento activo, permanezca al margen de todo el proceso.

Es interesante señalar que existe una bibliografía específica al final de cada capítulo, que da la oportunidad de profundizar en aquellos aspectos parciales que más hayan interesado al lector, así como también cuenta con un índice de material al final del libro.

- ▣ SAUSSOIS, N. *Actividades en talleres para Guardería y Preescolar*. Madrid: Ed. Cincel, 1984.

Especialmente centrado en la organización de talleres de edades comprendidas entre dos y seis años.

Trata el desarrollo del tiempo, de los espacios, del contenido y de la relación entre los diversos talleres según los grupos de edad de que se trate.

En la segunda parte describe trece talleres considerando los materiales posibles y las actividades adecuadas para los pequeños (dos a cuatro años), medianos (cuatro y cinco años) y mayores (cinco a seis años).

Al hacer la propuesta de organización de talleres y rincones parte de revalorizar la actividad libre del niño y del estímulo de experiencias de juego simbólico.

Si bien las actividades y aprendizajes concretos que propone son progresivos y graduales para cada niño respetando su individualidad y a partir de sus intereses y necesidades, no es menos cierto que lejos de fomentar una actividad individualista o de grupo reducido desvinculado de las restantes realizaciones y de un proyecto común, es su objetivo conseguir la interrelación entre las actividades que se realizan en los talleres, fomentando una participación lo más amplia posible.

Es también otro objetivo esencial el desarrollo de la iniciativa y creatividad personal, y demuestra que este tipo de organización lo fomenta.

Pone en manos del educador gran variedad de sugerencias y recursos pedagógicos que facilitan la realización de propuestas de trabajo globalizado en el aula. Es muy interesante y práctico.

- SELMI, L., y TURRINI, A. *La escuela infantil a los tres años. La escuela infantil a los cuatro años. La escuela infantil a los cinco años.* Madrid: Morata-M. E. C., 1988, 1989.

Desde un enfoque innovador, estos tres volúmenes nos presentan los materiales vivos creados en las escuelas infantiles del Ayuntamiento de Módena, que, como otros Ayuntamientos de la región de Emilia, están empeñados desde hace más de quince años en una operación de renovación radical de la educación escolar de los niños de tres a seis años.

Propone abordar la Educación Infantil como una etapa plena de sentido educativo, habiendo roto una tradición puramente asistencial, en la que deben implicarse íntegramente no sólo los sujetos que pertenecen a una comunidad educativa, sino también los estamentos político-administrativos de que ésta forma parte, en un Proyecto Educativo conjunto. En este sentido nuestras escuelas e instituciones pueden servirse de este interesante material de referencia.

Alejándose de una óptica rígida de los estadios evolutivos, de los presupuestos de la escuela tradicional, así como de teorías espontaneístas, los tres volúmenes se presentan para ser interpretados desde una perspectiva socio-ecológica en la que se concibe el "desarrollo como un proceso que interactúa de forma compleja con la transmisión y elaboración del conocimiento, mediatizado por el ambiente sociocultural y las instituciones educativas".

Libros los tres sumamente interesantes para nuestro panorama de la Educación Infantil, que no deben tomarse como una crónica, ni mucho menos como un "recetario", sino como auténticos planes de trabajo que corresponden a una experiencia social y científicamente vivida.

- SERVICIOS MUNICIPALES DE ASESORAMIENTO PSICOPEDAGÓGICO DE SANT BOI Y SANT JUST DESVERN. *Evaluación y seguimiento en el Parvulario y ciclo inicial.* Madrid: Ed. Aprendizaje-Visor, 1984 (*).

De utilidad para ambos ciclos en referencia a hacer el seguimiento global de los alumnos a fin de llegar a tener una recogida de información que facilite valorar los aspectos cualitativos.

Incorpora unas pautas de observación sobre diferentes aspectos: sociabilidad, hábitos, juego, psicomotricidad, etc., en base a lo cual puede llevarse a cabo una observación sistemática del alumnado a fin de conocerlo más profundamente.

- TAVERNIER, R. *La escuela antes de los seis años*. Barcelona: Ed. Martínez Roca, 1987.

Manual eminentemente práctico, cayendo a veces en el practicismo de "receta". A cada apartado de los que aborda le incorpora una fundamentación teórica muy breve para justificar la propuesta práctica. Parte de un planteamiento de la Educación Infantil y de la escuela de hoy en función de las necesidades infantiles (físicas, afectivas, de movimiento y de actividad) para llevarles a la conquista de la autonomía, ofreciendo modelos de organización del aula y de las zonas exteriores. También aborda la actividad del niño, el procedimiento pedagógico en que se basa, pero no la estructura de modo que globalice contenidos de varias áreas. Dedicar las dos terceras partes del libro a presentar unos veinte tipos de actividades.

También dedica un apartado a la evaluación, menos consistente, ya que mezcla enfoques de evaluación que luego no resuelve de modo práctico aplicable a Educación Infantil. Debido a que está bastante extendido entre el profesorado de Educación Infantil, se recomienda un uso crítico del mismo.

La presentación de los apartados y actividades es bastante irregular (unas explicitan objetivos, contenidos, evaluación, y otras no), y refuerzan más la actividad que las relaciones entre contenidos.

- TIERNO, B. *El libro de los valores*. Volumen 1. Madrid: Ed. Taller de Editores, 1991 (*).

Éste es un libro-fichero (25 fichas, una para cada tema). Cada valor que trata queda definido con precisión y claridad, y tras su lectura se ofrece un espacio para la reflexión e incluso un espacio físico para anotaciones personales. Facilita, por tanto, el autoexamen personal.

Fundamentalmente tiene un carácter formativo general de los aspectos afectivos y sociales.

Recomendable para cualquier persona, y, por ende, con más motivo para los que nos dedicamos al difícil arte de educar. Quizá es uno de esos análisis que ayude a que lo consigamos si antes nos sirve para colaborar a conseguir nuestro equilibrio personal.

- TONUCCI, F. *A los tres años se investiga*. Barcelona: Ed. Hogar del libro S. A. Versión italiana, 1976. En castellano, 1986 (*).

Aunque la edición de este libro está a cargo de Tonucci, las autoras son profesoras de Educación Infantil que tratan de comunicar sus experiencias de trabajo de modo directo y como fruto de una reflexión crítica llevada a cabo en equipo. No es un libro teórico, pero tampoco un recetario que pueda copiarse tal cual se ofrece.

Propone un tipo de escuela llamada *escuela de la investigación* y es producto síntesis de la reflexión sobre los dos extremos de escuela muy en uso: *de la escuela de la leccioncita* (de niño espectador pasivo de un programa) y *de la escuela de las actividades* (por contraposición, el niño pasa a ejercer un "activismo" sin directrices, viéndose abocado a un constante "¡Haz lo que quieras!", cuando no es totalmente capaz ni está facultado para ello).

Es una experiencia válida que puede ser muy útil al profesorado que en estos momentos se incorpora al proceso de Reforma.

- TONUCCI, F., *Cómo ser niño*. Barcelona: Ed. Barcanova, 1989 (*).

En su estilo peculiar, a través de viñetas, acerca un jugoso contenido a padres y educadores sobre la "vida y milagros" que supone aprender a ser niño cuando tienes que interpretar entre constantes lo que el adulto te dice que tienes que hacer y la incoherencia que observas en esos mismos comportamientos: ¿cómo pretenden enseñarte a que hables bajo si para decírtelo te gritan?, ¿y a comer despacio si a la vez te están dando prisa para que acabes?, y así un largo etcétera.

En poco espacio, como siempre, nos dice mucho sobre cómo reflexionar, entender, observar e incluso actuar con los niños. Su mensaje propicia la relectura repetida del libro a nivel personal y el

comentario y debate con los compañeros y padres. Además nos ilustra de modo muy sencillo sobre la nueva terminología curricular.

- TONUCCI, F. *Con ojos de niño*. Barcelona: Ed. Barcanova, 1989 (*).

Tonucci hace un recorrido por la vida de los niños y niñas desde que nacen hasta los seis-siete años, deteniéndose en lo que supone su incorporación a la guardería, la escuela maternal, la función del maestro y de la propia escuela: lo que ellos sienten, creen y esperan de todo ello y la "cruda realidad".

No obstante, sintiendo "con ojos de niño", resuelve el contenido con el pensamiento esperanzador de ese niño que sentado en su pupitre confía plenamente en que los pupitres... un día florecerán. Y con ese mismo pensamiento, creo que es imprescindible que los adultos lo leamos y lo reflexionemos en voz alta y en compañía, aunque las 187 páginas te incitan, y lo consiguen, a leerlo de un tirón y en poco tiempo. Hay más imagen que palabras, y el contenido es muy profundo y provocador para todos cuantos nos dedicamos al difícil arte y tarea de educar: familias, maestros e instituciones educativas.

- TRUEBA MARCANO, B. *Talleres integrales en Educación Infantil. Una propuesta de organización del escenario escolar*. Madrid. Ed. De la Torre, Proyecto Didáctico Quirón, núm. 7, 1989.

La autora, desde una perspectiva teórico-práctica, recoge experiencias de talleres integrales que se llevan a cabo en distintos centros infantiles y presenta la teoría psicopedagógica que sustenta esta metodología. Presenta un esquema de organización que supera el esquema tradicional profesor-aula-grupo de niños, ya que mediante los talleres integrales propone superar los límites del aula para convertir el espacio de la escuela en un escenario vivo de comunicación.

- VARIOS AUTORES. *El desarrollo del niño*. Madrid: Ed. Morata, Colección Psicología. Serie Bruner, 1979 (*).

Una colección que trata de los distintos aspectos del desarrollo infantil, realizada por destacados especialistas y con una información y orientación muy actuales.

La serie, aunque incompleta en algunos de los aspectos del desarrollo infantil, ofrece un planteamiento riguroso, muy útil para el educador de esta etapa.

- VARIOS AUTORES. *Educación a los tres años*. Madrid: Ed. Ministerio de Educación y Ciencia, 1990.

El libro contempla una serie de apartados sobre diferentes estrategias y recursos para facilitar la intervención educativa con niños y niñas de tres años en su primer año de escolarización y recoge una serie de experiencias variadas válidas para el segundo ciclo de Educación Infantil, y todo ello enmarcado en el modelo educativo de esta etapa.

Tiene un planteamiento eminentemente práctico y orientador y presenta las características de los niños de la etapa y los aspectos curriculares y organizativos que debe contemplar cualquier centro que los acoga.

En el capítulo dedicado a orientaciones didácticas se tratan ampliamente temas como son la interacción entre iguales, el período de adaptación, los hábitos para el desarrollo de la autonomía y varias propuestas de actividades ordenadas a lo largo de la jornada escolar.

Al final incorpora el diseño, desarrollo y evaluación de una unidad didáctica y un anexo con modelos de instrumentos de recogida de datos, de observación y de entrevista.

Recomendable para toda la etapa y muy útil para el profesorado que por primera vez trabaje con alumnado de tres años.

- Varios libros sobre la teoría de Piaget en la escuela, que se pueden recomendar por su claridad de exposición y su fácil aplicabilidad y adaptación:

— FURTH, H. G. *Las ideas de Piaget: su aplicación en la escuela*. Madrid: Ed. Kapelusz, 1971

— FURTH, H. G., y WACHS, H. *La teoría de Piaget en la práctica*. Madrid: Ed. Kapelusz, 1978.

Dos buenos trabajos de aplicación de las ideas de Piaget. El primero es más una exposición de esta teoría teniendo muy presente la perspectiva escolar, mientras que el segundo tiene

un carácter esencialmente aplicado y describe experiencias concretas realizadas en una "escuela para pensar".

- KAMII, C., y DE VRIES, R. *La teoría de Piaget y la Educación Preescolar*. Madrid: Visor Aprendizaje, 1985 (2.ª edición) (*).

En lenguaje claro y conciso, los autores exponen las posibilidades y ventajas de la aplicación de la psicología de Piaget al contexto del trabajo escolar, al tiempo que abordan las interpretaciones incorrectas de esta teoría que conviene desterrar.

- KAMII, C., y DE VRIES, R. *Conocimiento físico en la Educación Preescolar*. Madrid: Ed. Pablo del Río, 1978.

Un libro también relativo a las aplicaciones de la teoría de Piaget. Está referido a la organización del conocimiento físico en el aula, haciendo especial énfasis en Preescolar, aunque lleno de observaciones para el resto de etapas escolares. Un excelente libro con un tratamiento adecuado.

- VARIOS AUTORES. *La Educación Infantil, cero-seis años*. Barcelona: Ed. Paidotribo, 1990.

Compendio de tres volúmenes sobre aspectos diversos de Educación Infantil, agrupados en torno a aspectos organizativos, metodológicos y psicopedagógicos.

Los diferentes capítulos están desarrollados por diversos autores y autoras especialistas en los distintos temas de la obra. Es útil como guía de recursos, información y consulta, aunque se echa en falta una concepción más global y una mayor interconexión entre capítulos, los cuales quedan superpuestos.

- VIGY, J. L. *Organización cooperativa de la clase. Talleres permanentes con niños de dos a siete años*. Madrid: Ed. Cincel (5.ª reimpresión), 1988.

Esta obra es pequeña por su extensión, pero grande en su aplicación. Texto pionero en castellano sobre organización cooperativa de la clase, puede considerarse clásico y de lectura obligada para el profesorado de estas edades.

No pretende ser, ni es, un libro de recetas. Es fruto de la reflexión sobre la práctica, y circunscrita a un planteamiento teórico basado

en el conocimiento profundo del niño, considerándolo centro de la enseñanza y agente de su desarrollo, y derivando de ello propuestas de organización.

Su propuesta intenta descompartimentar las diferentes etapas de la enseñanza y facilitar la conexión y coordinación entre Educación Infantil y primer ciclo de Primaria.

Los métodos y procedimientos que expone, basados en la pedagogía cooperativa y adaptados según la personalidad del educador, permiten educar al niño en la libertad, responsabilidad, creatividad y espíritu de cooperación.

Los talleres pretenden fomentar y consolidar la base de la educación moral y social, y permiten al niño desarrollar libremente su necesidad de crear, inventar y aprender.

■ H. WALLON. *Psicología y educación del niño. Una compilación didáctica del desarrollo y la educación infantil. Compilación de Jesús Palacios*. Madrid: Visor-M. E. C., 1987.

Reedición sintetizada de algunos de los artículos más significativos e importantes de H. Wallon. El objetivo de la obra es hacer éstos accesibles al lector mediante la traducción al castellano de dichos artículos, intentando presentarlos no en simple yuxtaposición, sino en forma de introducción general a su obra. La clasificación es temática y no cronológica. La obra está dividida en cinco partes:

- La primera presenta el punto de vista del autor sobre la especificidad de la psicología.
- La segunda introduce al lector en los aspectos generales de su concepción evolutiva.
- La tercera trata la dinámica evolutiva.
- La cuarta aborda aspectos y cuestiones metodológicas.
- La quinta recoge artículos a propósito de la educación como fenómeno.

Para quienes buscan la renovación psicopedagógica, el esfuerzo y las ideas de Wallon constituyen un estímulo importante y una demostración de que la psicología del niño y sus aportaciones a la escuela son imprescindibles en el camino de esa renovación.

- WILLIS, A., y RICCIUTI, H. *Orientaciones para la escuela infantil de cero a dos años*. Madrid: Ed. M. E. C./Morata, 1990.

Las orientaciones expuestas en el libro son válidas tanto para los centros educativos como para las familias.

Presenta una descripción de las bases, principios y objetivos a considerar para la elaboración de un proyecto general de actuación con los grupos de estas edades, concediendo gran importancia a que éstos se relacionen con las familias.

Aborda cuestiones referidas al aprendizaje del niño, adaptación, socialización, alimentación, sueño, salud, seguridad y otros cuidados físicos y afectivos cotidianos. Relata multitud de experiencias, ideas, sugerencias y pautas válidas a seguir por educadores y padres, tanto en la escuela infantil como en sus hogares.

Constituye una buena guía práctica para los que se preocupan por la calidad del desarrollo del bebé de cero a dos años.

- ZIMMERMANN, N. *Observación y comunicación no verbal en la escuela infantil*. Madrid: Ed. M. E. C.-Morata, 1987.

Fruto de la investigación llevada a cabo con alumnado de Preescolar, el autor concluye afirmando que las respuestas verbales de los niños aumentan considerablemente cuando el profesorado establece intencionalmente con él relaciones de comunicación, aunque ésta sea no verbal. Por ello, concede gran importancia a este modo de comunicación, ya que a su vez provoca en los enseñantes unos efectos muy positivos que le hacen replantearse y modificar su práctica educativa.

Bibliografía sobre las nuevas tecnologías²

En Educación no podemos estar ausentes de la realidad comunicacional tan característica de estos tiempos que impregna las situaciones de la vida cotidiana. No es posible ignorar, por ejemplo, los medios de comunicación de masas (televisión, prensa...) porque son

² La información de este apartado ha sido realizada con la colaboración del Programa Nuevas Tecnologías de la Información y la Comunicación. La mayor parte de los materiales que en él se citan, se pueden encontrar en los centros de profesores y han sido utilizados y evaluados por el Programa de Nuevas Tecnologías.

parte de la realidad social en que vive el niño, porque se interesa muy pronto por ellos y porque encierran un sinfín de experiencias, sensaciones y vivencias tanto del ámbito real como del imaginario. Los niños reciben una gran cantidad de mensajes a través de estos medios; buena parte de los conocimientos que éstos poseen los construyen con el soporte de imágenes que les llegan a través de múltiples medios: fotografías, películas, videos, etc. Por ello, y desde una perspectiva innovadora, hemos de conocerlos, saberlos utilizar e introducirlos en la práctica educativa para:

- Familiarizar al niño con estos lenguajes.
- Utilizar estos instrumentos en los procesos de enseñanza y aprendizaje.
- Enseñarle a utilizarlos como un instrumento de aprendizaje, de comunicación y de ocio y disfrute.

Respecto al aprendizaje que realizan el niño y la niña, es preciso respetar las características psicoevolutivas propias de las edades con las que estemos trabajando, así como utilizar estos medios desde los principios de intervención de la educación infantil, facilitando, por ejemplo, la relación con sus conocimientos previos, la acción, experimentación, investigación y recreación de los mismos para compensar el consumo pasivo que a menudo se propicia en otros ámbitos.

La utilización de las nuevas tecnologías en educación requiere una reflexión y formación previa de los profesionales que tenga en cuenta aspectos lingüísticos y expresivos, didácticos, técnicos... También supone una toma de decisiones en relación con espacios de visualización y trabajo, agrupamiento, momentos y funciones que va a cumplir.

En nuestros centros coexisten actualmente gran variedad de medios audiovisuales; cada medio técnico vehicula un mensaje distinto haciendo uso de sus capacidades expresivas y dirigiéndose a distintas capacidades del niño y ámbitos de experiencia. Exige a los interesados, por tanto, atención, reflexión, desarrollo de relaciones lógicas, la secuencia de las acciones, la codificación y decodificación de los distintos lenguajes, etc. En definitiva, la introducción de un nuevo elemento o medio tecnológico en el currículo escolar invita a reflexionar sobre los restantes.

Las nuevas tecnologías en la educación no deben, en ningún caso, superponerse a las actividades programadas y las habituales, sino que su uso deberá integrarse globalmente en la programación,

siguiendo el principio de globalización. Igualmente, no introduciremos las nuevas tecnologías de forma aislada.

El profesor adquiere un papel destacado, ya que es el mediador y facilitador en la inserción de materiales y contenidos audiovisuales. Es muy importante la actitud y predisposición del adulto tanto en la selección como en la utilización de los mismos, ya que las nuevas tecnologías son para el niño tan nuevas como cualquiera de los conceptos que a nivel adulto tienen una significación positiva y/o negativa. Por tanto, las nuevas tecnologías serán introducidas de forma significativa, desmitificándolas, y facilitando que los niños empiecen a comprender y experimentar su utilidad.

Las nuevas tecnologías con su capacidad de interacción, pueden ser un elemento de recreación de situaciones donde el niño encuentre:

- Situaciones que estimulen el desarrollo de sus capacidades.
- Oportunidades para la construcción y mejora de su imagen personal.
- Momentos y experiencias de relación e inserción social.
- Una ayuda y apoyo para superar posibles dificultades en su desarrollo y aprendizaje.

Señalamos algunas funciones del profesor respecto a las nuevas tecnologías:

- Seleccionar el material y planificar su utilización desde un enfoque didáctico,
- Facilitar, mediar, no forzar al niño para que realice actividades para las que no está preparado,
- Coordinar con los padres cuyos niños tengan ordenador, videojuegos, etc.
- Asesorar a los padres sobre el uso de la televisión y otros audiovisuales en casa.

Bibliografía

- ▣ ALONSO MATILLA y VÁZQUEZ. *Los teleniños*. Barcelona: Edit. Laia, 1980 (*).

Intenta conectar con el mundo de las relaciones infantiles que está generando la televisión. Los autores creen en la posibilidad de

unos niños "amos", capaces de encender y apagar el televisor siguiendo sus propios criterios, y una televisión que renuncie a esclavizarlos y que incluso potencie la actividad, y no la pasividad.

- ALONSO, M., y MATILLA, L. *Imágenes en acción. Análisis y práctica de la expresión audiovisual en la escuela activa*. Edit. Akal, 1990.

Se trata de un manual básico para profesores que ilustra el trabajo de los alumnos con la imagen. En él se desarrollan los conocimientos mínimos imprescindibles para realizar actividades con los alumnos en este campo. Podría además considerarse como un texto sobre didáctica de la imagen y los medios audiovisuales. Cada capítulo, además de numerosas ilustraciones, incluye esquemas, ejemplos y un conjunto de actividades para el trabajo en el aula.

- BARRIO FERNÁNDEZ, J. M. *Integración curricular del vídeo en la enseñanza*, págs. 285-304. *Los medios audiovisuales en la Educación Infantil*. Madrid: Secretaría General del M. E. C. (P. N. T. I. y C.), 1987 (*).

Trata sobre las diferentes posibilidades y usos del medio vídeo en la Educación Infantil, desde la visión de la práctica escolar.

- FERRÉS, J. *Vídeo y educación*. Barcelona: Edit. Laia, 1988.

Se trata de un libro importante en este terreno porque, junto a *Cómo integrar el vídeo en la escuela*, estudia todos los aspectos fundamentales presentándolos de una manera clara y fácil. Es un libro de lectura obligada para el profesor que quiera tener una visión global de estos temas.

- FERRÉS, J. *Cómo integrar el vídeo en la escuela*. Edit. Ceac, 1988.

Se trata de un libro de fácil lectura que podría servir de introducción a *Vídeo y Educación* del mismo autor. Recoge en cuatro partes distintos aspectos (la necesidad de una formación específica para que el profesorado emplee este medio, la tecnología del vídeo, aspectos expresivos del vídeo, elementos técnicos, sugerencias para trabajar con el magnetoscopio y la cámara en las diversas áreas del currículo).

-
- FUNES, A. *Retroproyección*. Madrid: Edit. Secretaría de Estado de Educación (P. N. T. I. y C.), 1989.

Este libro describe la técnica de uso del retroproyector sin apenas entrar en planteamientos didácticos. Recoge desde las condiciones óptimas de utilización, materiales y técnicas para la realización de una transparencia, conservación y archivo de los materiales, funciones de las transparencias como ayuda didáctica, hasta una relación de empresas productoras de materiales para la realización de las mismas.

- GONZÁLEZ MONCLUS, A. y OTROS. *El vídeo en el aula*. Madrid: Edita Programa de Nuevas Tecnologías de la Información y la Comunicación. M. E. C., 1989 (*).

El libro pretende suministrar al profesor información referente a contenidos tecnológicos, expresivos y didácticos del vídeo. Es interesante para que aquellas personas que nunca han trabajado con este medio adquieran unas ideas que les permitan reflexionar sobre las posibilidades que el vídeo puede tener en sus respectivas áreas. El diseño del propio libro y la estructura de los capítulos, en fichas de trabajo, propician la autoformación. Reúne los conceptos básicos necesarios para comenzar a trabajar con este medio de manera personalizada.

- GROS SALVAT, B. *Aprender mediante el ordenador*. P. P. U. Barcelona, 1987 (*).

Parte de la psicología constructivista y deriva hacia las teorías del proceso de la información, recogiendo toda la teoría y la aplicación a los ordenadores, en concreto al lenguaje LOGO.

Hace también un recorrido por las diferentes etapas evolutivas de los niños y niñas y cómo influye el ordenador en cada etapa.

- HODGE, B., y TRIPP, D. *Los niños y la televisión*. Edit. Planeta, 1988.

Partiendo de trabajos en los campos de la lingüística y semiótica, los autores estudian los mensajes de los dibujos animados y examinan cómo los niños los interpretan.

- ❑ INMOVILLI y OTRAS. *Quan dues intel·ligències es troben*. Us del ordinador a les escoles bressol de Reggio Emilia. A. A. P. S. A. Barcelona: R. Sensat. Colec. Temes d'Infancia, 1989 (*).

Relata el proceso que han vivido los niños y niñas de Educación Infantil en la región de Reggio Emilia, en cuanto a que el ordenador es un instrumento más del aula, que permite una comunicación amigable, hace que el niño y niña no sean pasivos y saca conclusiones didácticas de la experiencia.

- ❑ MARKS GREENFIELD, P. *El niño y los medios de comunicación*. Edit. Morata, 1985 (*).

En él se analizan problemas y posibilidades de los distintos medios de comunicación. Los planteamientos más conservadores y alarmistas sobre el carácter nocivo de la televisión, así como las ingenuas esperanzas de una revolución educativa y cultural por la mera introducción de las nuevas tecnologías, dejan lugar en este libro a un análisis serio y constructivo del uso que puede hacer el niño de los distintos medios.

- ❑ PORCHER, L. *La fotografía y sus usos pedagógicos*. Edit. Kapelusz, 1977.

- ❑ RODA, F. J., y BELTRÁN, R. *Información y comunicación. Los medios y su aplicación didáctica*. Edit. Gustavo Gili, 1988.

- ❑ SCHMIDT, M. *Cine y vídeo educativo*. Madrid: Edit. Programa de Nuevas Tecnologías de la Información y la Comunicación. M. E. C.

El libro está dividido en apartados que pueden ser consultados autónomamente, pues en cada uno de ellos se presenta un estado del arte del tema en cuestión, acompañado de una bibliografía específica. El interés fundamental radica en investigar una clasificación de los vídeos didácticos desde categorías pedagógicas. Posteriormente realiza un recorrido por los temas de imagen propiamente dichos. El libro no es un estudio teórico más sobre la imagen ni una guía de actividades de aula, sino que intenta aportar un marco de referencia a los profesores para trabajar rigurosamente el audiovisual desde planteamientos didácticos.

-
- TURKLE SHERRY. *El segundo yo*. Buenos Aires: Ediciones Galápagó, 1984 (*).

Es un estudio psicológico, y analiza las diferentes visiones que tienen los niños y niñas de los ordenadores, según la edad de ellos y ellas.

También estudia el cambio experimentado en la sociedad desde la introducción del ordenador, afirmando que afecta a nuestra manera de pensar, en particular a nuestra manera de pensarnos a nosotros mismos.

- VALLEJO-NÁJERA. *Mi hijo ya no juega, sólo ve la televisión*. Edit. Temas de Hoy, 1988 (*).

Bibliografía básica para la etapa

- ACEÑA, J. M., y OTROS. *La escuela infantil de cero a seis años*. Madrid: Edit. Anaya, 1988.
- CONDE MARTÍ y OTROS. *El espacio, los materiales y el tiempo en Educación Infantil*. Madrid: Edit. M. E. C., 1984.
- GARAIGORDOBIL. *Juego y desarrollo*. Madrid: Edit. Seco Olea. 1990.
- KETELE, J. M. *Observar para educar*. Madrid: Edit. Aprendizaje/Visor. 1984.

Bibliografía básica para el primer ciclo

- GOLDSMIED, E. *El niño en la guardería*. Barcelona: Edit. Reforma de la Escuela, 1985.
- KAYE, K. *La vida mental del bebé*. Buenos Aires: Edit. Paidós, 1986. Aparece comentado en el punto l.2.1.
- WILLIS, A., y RICCIUTI, H. *Orientaciones para la escuela infantil de cero a dos años*. Madrid: Edit. M. E. C./Morata, 1990.

- MOLINA, L., y JIMÉNEZ, N. *La escuela infantil. Lugar de acción y cooperación*. Barcelona: Ed. Laia, 1989.
- RONCERO RONCERO, P., y SANZ RUEDA, M.ª R. *El niño de 0 a 18 meses*. Madrid: Ed. M. E. C./Vicens Vives, Archivo del Profesor. Recursos Didácticos, 1987.
- WILLIS, A., y RICCIUTI, H. *Orientaciones para la escuela infantil de cero a dos años*. Madrid: Ed. M. E. C./Morata, 1990.

Bibliografía básica para el segundo ciclo

Los libros que aparecen marcados con asterisco (*) se recomiendan para el profesorado que por primera vez se encuentre destinado con grupos de alumnos de tres años.

- EDUCTRADE. *Proyecto U. R. I. Preescolar. Libro de Recursos*. Madrid: Edit. Eductrade, 1988.
- GARAIGODOBIL, M. *Juego y desarrollo*. Madrid: Edit. Seco Olea, 1990.
- KAMII, C., y DE VRIES, R. *La teoría de Piaget y la educación preescolar*. Segunda edición. Madrid: Visor/Aprendizaje, 1985.
- SELMI, L., y TURRINI, A. *La escuela infantil a los tres años*. Madrid: Edit. M. E. C./Morata, 1988.
- SELMI, L., y TURRINI, A. *La escuela infantil a los cuatro años*. Madrid: Edit. M. E. C./Morata, 1988.
- SELMI, L., y TURRINI, A. *La escuela infantil a los cinco años*. Edit. M. E. C./Morata. Madrid, 1989.
- VARIOS. *Educación a los tres años*. Madrid: Edit. M. E. C., 1990.
- VIGY, J. L. *Organización cooperativa de la clase. Talleres permanentes con niños de dos a siete años*. Madrid: Edit. Cincel, 1988.

Bibliografía de área

La organización de esta etapa en tres áreas no implica una concepción fragmentada de la realidad ni supone una delimitación de las actividades en cada una de las áreas. Como ámbitos en los que organizar las experiencias, las áreas en Educación Infantil deberán concebirse sin perder de vista el sentido de globalidad y de profunda interdependencia que entre ellas se da.

Los contenidos de los diversos ámbitos y de distintos tipos: conceptuales, procedimentales y actitudinales, deben formar un conjunto articulado que permita a la escuela llevar a cabo su actividad educativa y cumplir sus metas y objetivos.

La estructuración en áreas permite ayudar al educador a sistematizar, ordenar y planificar su acción pedagógica, considerando el carácter de globalidad de lo que el niño hace y aprende. Por todo ello, aunque en el primer capítulo hemos comentado algunos libros de Educación Infantil, hemos considerado de utilidad destacar algunos desde la perspectiva de las áreas, con el mismo objetivo de orientar al profesorado en su autoformación.

De cada uno de los ámbitos de experiencia se han comentado igualmente los más destacados y se reseñan con asterisco (*) aquellos que consideramos más significativos, ya sea por su relación con la didáctica general o específica de las áreas o de interés para aspectos parciales de las mismas.

Identidad y Autonomía personal

- ALLAYRAC, C. N. *Los juegos sexuales de los niños*. Barcelona: Ed. Granica, 1977.

De las dos partes de que consta la obra, en la primera se nos introduce en el significado de la sexualidad infantil y de las etapas por las que atraviesa. En la segunda, en base a este conocimiento de lo que acontece al niño, hace una serie de recomendaciones interesantes a padres y educadores sobre la comprensión de los sentimientos del niño para que actúen de facilitadores de su desarrollo armónico en el aspecto sexual.

- ▣ ALBACETE. *Programa de Educación para la Salud*. Diputación de Albacete. Centro de Atención a la Salud. Albacete, 1989 (*).

Tras haber llevado a cabo años anteriores acciones puntuales de educación para la Salud dirigidas a escolares, aparece este Programa de Educación para la Salud en la Escuela como nexo de esas actividades aisladas.

Induce y precisa de la colaboración de padres y profesores para hacer de la salud una norma de vida para todos y prevenir la aparición de la enfermedad.

Recoge, por tanto, un marco teórico sobre el objeto y concepto de salud y sugiere la adquisición de hábitos, conocimientos y habilidades y cómo integrar la educación para la salud en la escuela.

- ▣ ANDALUCÍA. *Propuesta de Educación para la Salud en los centros docentes*. Junta de Andalucía. Consejería de Educación y Ciencia. Consejería de Salud, 1990 (*).

Es un programa completo de salud que se presenta en un estuche que consta de 11 cuadernillos. En los dos primeros se recogen las bases conceptuales de la educación para la salud, la educación para la salud en el contexto educativo y cómo introducirla en la práctica educativa estableciendo prioridades, y características y aspectos preventivos de enfermedades más frecuentes con normas a seguir en los centros escolares. El resto de cuadernillos son monográficos sobre: salud ambiental, el juego, la actividad física, alimentación, sexualidad, salud mental, prevención de accidentes y drogas.

Aunque no es muy específico para la etapa de Educación Infantil, es un material muy bueno y bien elaborado, válido para la formación básica del profesorado sobre estos temas, y, además, lo referente a ciclo inicial es útil como propuesta aplicable a Educación Infantil.

- ARNAIZ, P. *Fundamentación de la práctica psicomotriz en B. Acouturier*. Madrid: Ed. Seco Olea, 1988 (*).

Recoge en este texto el pensamiento y aplicaciones que de la práctica psicomotriz plantea Acouturier. Ésta, a su vez integra, las perspectivas psicobiológica, cognitiva y freudiana (que la misma autora analiza con más detalle en otro texto publicado por la Universidad de Murcia) y nos habla en base a ello de los *lugares* que componen la sala de psicomotricidad, producto de considerar al niño como un todo que engloba los aspectos motrices, afectivos y cognitivos.

El resultado es un planteamiento teórico-práctico muy útil para el profesorado.

- ARNAIZ, P. *Evolución y contexto de la práctica psicomotriz*. Murcia. Ed. Secretariado de Publicaciones. Universidad de Murcia (*).

En 134 páginas la autora contextualiza la situación actual de la psicomotricidad tras hacer un recorrido histórico sobre su evolución.

Analiza las aportaciones de las tres perspectivas que han contribuido a la configuración del marco teórico y conceptual de la psicomotricidad: la psicobiológica de E. Wallon, la cognitiva de Piaget y la psicoanalítica de Freud.

- ASTURIAS. *Caries dental*. Consejería de Sanidad de Asturias. Asturias, 1986.

Está estructurado en tres partes con actividades específicas según los colectivos a los que se dirige:

1. Docentes no diplomados en Educación Sanitaria.
2. Padres de alumnos,
3. Alumnos de diferentes niveles: Preescolar, C. I., C. M. y C. S.

Puede servir de guía para maestros, pero teniendo en cuenta que las actividades están enfocadas y programadas desde el punto de vista de los programas renovados, no nos serán válidos desde la nueva perspectiva del currículo actual. Se menciona porque es una buena idea para unificar esfuerzos desde la familia y el centro para establecer compromisos compartidos, y en este aspecto aporta sugerencias prácticas.

-
- BERRUEZO, P. *La pelota en el desarrollo psicomotriz. Juegos y actividades con pelota*. E. G. Núñez Editor y C. E. P. E., 1990.

En torno a las posibilidades que la pelota ofrece como objeto mediador para el desarrollo de la comunicación y la incidencia que su uso tiene en el proceso de maduración psicomotriz, se estructura este libro en dos partes. En la primera, de carácter teórico, aborda la evolución del niño en cuanto a orientación, coordinación, esquema corporal, procesos mentales, expresión y comunicación, desde una perspectiva unitaria. En la segunda se ocupa de juegos y ejercicios con pelota, especificando las características del juego, las reglas, número de jugadores, lugares idóneos para llevarlos a cabo, y una programación de los mismos.

- DESTROOPER, J., y MAIGRE, A. *La educación psicomotora*. Madrid: Ed. Morata (*).

Este enfoque de educación psicomotora aporta nuevos medios de proceder que influyen en todos los aspectos pedagógicos. La enfoca desde el punto de vista de la educación total, en la que tienen cabida la dimensión corporal del ser con la filosofía educativa actual y la escuela activa.

Es un completo compendio en el que se ofrece una amplia visión histórica desde el origen de las concepciones psicomotoras, su desarrollo en Francia y los progresos en otros países; los medios de observación y acción educativa; el paso de educación psicomotora a educación integral y la educación corporal, y las grandes corrientes de renovación pedagógica.

- DOMINGO CALVO, Q. *Psicomotricidad. Una propuesta de actividades lúdicas para el desarrollo psicomotor*. Madrid: Ed. Seco Olea (*).

Esta obra se presenta como un fichero de actividades dirigido a Educación Infantil y a los dos primeros cursos de Primaria. Parte de un planteamiento claro sobre lo que actualmente, a nivel escolar, se entiende por psicomotricidad. Desde esta postura defiende la concepción del hombre como un ser global en el que cuerpo y espíritu son indisolubles, y defendiendo el valor de la actividad corporal como fuente de todo aprendizaje.

El objetivo de la autora es llegar a una correcta construcción y adquisición del esquema corporal y, por tanto, a una personalidad equilibrada (tal como recoge en su introducción).

Es bastante sugerente y práctico. Aparte de poderse usar en sesiones concretas de psicomotricidad, pueden incorporarse gran número de esas actividades a otras múltiples situaciones de aprendizaje en el desarrollo de propuestas globalizadas de trabajo en el aula.

- DUCHESNE, J., y JAUBERT, J. N. *La percepción del olor en la Educación Infantil*. Madrid: Ed. Narcea, 1990.

Es más exacta la traducción literal de su título original, *Descubramos los olores*, ya que de ello se trata: que los niños y los adultos los descubran, y de que estos últimos, tras leer el libro, les hagan llegar y les faciliten la realización de las actividades tan sugerentes y motivadoras que propone.

Comprende una parte de información teórica y una propuesta de actividades prácticas a modo de juegos, que pueden ayudar a niños y mayores a hacerse conscientes sobre la importancia del tan olvidado, a veces, sentido del olfato.

- EUSKADI. *Programa de Salud Bucodental. Guía del educador (Preescolar)*. Administración de las CC. AA. de Euskadi. Departamento de Sanidad y Consumo, 1989.

El programa abarca contenidos teóricos básicos relativos al tema, currículo de aplicación directa en el aula y un cuaderno escolar.

Pretende despertar el interés por el cuidado de la salud dental, conocimiento y uso adecuado de las distintas partes de la boca y empleo correcto, uso, calidad y cantidad de instrumentos y objetos para la higiene bucodental, con un enfoque globalizado, y a través del cuaderno escolar intenta implicar a las familias.

- BERGE, A., y cols. *Las dificultades de vuestro hijo*. Madrid: Ed. Morata.

Desde el punto de vista de la dinámica que se establece en las relaciones familiares, el autor aborda en este libro sólo la problemática afectiva de la primera infancia. En ocasiones da consejos muy

concretos y en otros momentos invita a la reflexión. Pensado y escrito para padres, también puede ser útil para educadores.

- ▣ BROWNE, N., y FRANCE, P. *Hacia una educación infantil no sexista*. 1988 (*).

A lo largo de la descripción exhaustiva que se hace sobre el sexismo que impregna la sociedad, y en la que se evidencia el papel transmisivo del sistema educativo —que no escapa a estos prejuicios—, se intenta hacer reflexionar a las familias y a los docentes sobre la necesidad de ser conscientes de las actuaciones que cotidianamente practicamos, y que de modo inconsciente colaboran con persistencia a reforzarlo.

Las autoras opinan que uno de los mayores obstáculos para el establecimiento de un sistema igualitario de educación lo constituye la desigualdad en cuanto al género; ello se manifiesta en el trato diferencial que desde la más tierna infancia se aplica a las niñas y a los niños en función de los roles que se les asignan.

El análisis que se hace sobre el tema puede ser muy clarificador para todos, incluso para los que creen que en la actualidad en la escuela no existe ninguna discriminación, pero, que sin embargo subyace, en la mayoría de los casos, a la práctica cotidiana en los centros, y que al haber adquirido “statu de normalidad” es difícil de identificar.

- ▣ MURCIA. *Guía de Salud Bucodental para Maestros*. Consejería de Sanidad de la Comunidad Autónoma de la Región de Murcia-Dirección Provincial del Ministerio de Educación y Ciencia. Dirección General de la Salud. Murcia: 1991 (*).

Como su título indica, se trata de un programa específico. Consta de:

- Guía para el profesorado que recoge aspectos teóricos y desarrolla objetivos generales de salud bucodental, objetivos y contenidos por áreas con enfoque globalizador y sugerencias de actividades globalizadas.
- Cuadernillo de actividades para el alumnado de cada una de las etapas.
- Diapositivas de apoyo al contenido que desarrolla.

- Folleto informativo.
- Guía para padres.

Está elaborado siguiendo las directrices y el planteamiento de los actuales Diseños Curriculares Base del M. E. C. y, por supuesto, planteado como uno de los aspectos del tema transversal de Higiene y Salud.

Es un material muy útil y aplicable. Puede orientar y ayudar mucho al profesorado a la hora de concretar este tema en su proyecto curricular, en su programación y en las propuestas de trabajo de aula.

- GUZZO CONTE-GRANDE, R. y MERELLO LAFUENTE, C. *Taller de Salud*. Madrid: Ed. Cincel, 1987.

Más que taller, como pudiera inducir a error su nombre, es un libro que informa más ampliamente sobre los aspectos o ámbitos que han de tenerse en cuenta para dotar al individuo, alumnado, de un nivel aceptable de salud: actividad física, deporte, alimentación y nutrición, higiene bucodental, vacunas, infección, contagio e higiene, accidentes infantiles y seguridad vial, socorrismo y primeros auxilios, ecología, drogas, salud mental...

Tras cada uno de esos apartados incorpora unas actividades pedagógicas dirigidas al Claustro, padres, alumnos y Comité de Salud.

A nivel general puede interesar para documentarse sobre los aspectos citados. No específico para Educación Infantil.

- KAYE, Keneth. *La vida mental del bebé*. Buenos Aires: Ed. Paidós (*).

Fruto de una profunda y sólida investigación personal y de la profusión de aportaciones existentes en la actualidad sobre el tema, el autor trata de evidenciar la gran influencia que tienen el entorno próximo, y en concreto las primeras relaciones que se establecen entre el niño y la madre, en la organización del sí-mismo del bebé, que le condicionará en el desarrollo de su madurez afectiva, condicionando a su vez el comportamiento del bebé en su interacción con los objetos y personas, así como en la adquisición de patrones cognitivos.

Si bien el referente aquí son los padres, por ocuparse del período de cero a dos años, tales observaciones son además válidas para los educadores que se ocupan de ellos durante gran parte del día. Es un libro teórico sobre un estudio experimental del que extrae conclusiones clínicas.

- KOUPERNIK, C. *Desarrollo psicomotor*. Barcelona: Ed. Miracle.

Son interesantes las tablas que aparecen al final del libro y que hacen referencia a los distintos factores que intervienen en el desarrollo del niño hasta los dos años, pues sirven de apoyo al planteamiento de la evolución del niño desde el punto de vista psicomotor, integrado éste en su funcionamiento psíquico y socio-afectivo.

- LAGRANJE, G. *Educación psicomotriz. Guía práctica para niños de cuatro a catorce años*. Barcelona: Ed. Fontanella.

Las 108 primeras páginas del libro se refieren a la Educación Infantil.

El autor enmarca la psicomotricidad dentro de la vivencia corporal, dándole suma importancia a la educación psicomotora, que será el medio que le permita asimilar experiencias y adquisiciones tales como las de orientación, posiciones, dominio corporal, espacial, concepto de formas, dimensiones, número, direcciones, rapidez, sucesión de elementos, situación recíproca de los mismos, distancias, volúmenes, superficies... y que lo vincule con la expresión.

Nos presenta una síntesis con la pretensión de que sea un manual práctico para uso de maestros y que no precisa de ningún tipo de material, especial ni específico, para su aplicación; sólo de lo que él llama "un poco de material rudimentario".

- LÓPEZ, F. *La formación de los vínculos sociales*. Madrid: Colección El Niño y el Conocimiento. Serie Básica. Ed. M. E. C., 1985 (*).

En este libro se da primacía a la importancia que tienen los vínculos afectivos en el desarrollo personal y social del individuo.

En una extensión de 45 páginas se consigue dar una idea clara del desarrollo social del niño desde su nacimiento a la adolescencia ligándolo a su desarrollo evolutivo.

A lo largo de este recorrido evolutivo se aportan criterios educativos básicos que faciliten la actuación de padres y educadores.

Corto, claro, preciso y bien argumentado. Muy recomendable para ayudar a reflexionar sobre la adaptación niño-escuela y muy especialmente para el profesorado que acoge a niños que por primera vez asisten a un centro escolar.

- MARTÍNEZ LÓPEZ, P., y GARCÍA NÚÑEZ, J. A. *Psicomotricidad y educación preescolar*. Madrid: Ed. Nuestra Cultura.

De las dos partes de que consta el manual, la primera se dedica a consideraciones sobre el desarrollo orgánico y psicológico del niño desde las diversas concepciones sobre el desarrollo, concepto de psicomotricidad; en la segunda se abordan propuestas para el desarrollo psicomotriz clasificadas por niveles educativos (de dos a seis años) y según los diversos aspectos de la psicomotricidad.

Concede gran importancia a esta etapa por su carácter determinante respecto al posterior desarrollo del individuo, y, por tanto, a la educación psicomotriz como uno de los aspectos de la personalidad infantil en que habrá que centrarse para alcanzar la formación global de la personalidad.

Bastante interesante, pues está bien fundamentado teóricamente y es aplicable en su aspecto práctico.

- MORENO, M. *Cómo se enseña a ser niña. El sexismo en la escuela*. Ed. Icaria. 8 de Marzo. Colección del Instituto de la Mujer. 8 de Marzo (1.ª edición), 1986 (*).

Es un libro que en sólo 54 páginas ofrece una información completísima sobre el sexismo en general, por qué se mantienen usos sociales discriminatorios por ambos sexos y cómo la escuela colabora a perpetuarlos.

Incorpora a lo largo de la exposición abundantes ejemplos para que el profesorado tenga suficientes elementos de análisis y reflexión a través de los cuales pueda "controlar" todos aquellos aspectos del currículo oculto y de los contenidos de la enseñanza que colaboran a la persistencia del sexismo.

Imprescindible y básico, lenguaje claro y exposición bien argumentada y amena.

- ODENA, P. *Psicomotricidad en el parvulario*. Madrid: Ed. Nuestra Cultura. Madrid.

Partiendo de una concepción global del niño, de la consideración de la coordinación motriz y de la estructuración como las dos vertientes en que confluyen las funciones psicomotrices, la autora nos presenta una propuesta de 62 juegos, con el propósito de que no sean desarrolladas como meros ejercicios de educación física, sino como juegos motrices de educación global. Son el resultado del trabajo práctico llevado a cabo por diversos maestros que han participado en cursos de la Escuela de Verano "Rosa Sensat".

Están recomendados para tres-seis años, y aunque se dan en algunos casos recomendaciones para edades concretas, será cada profesor quien los sitúe en el contexto de su aula según las necesidades de su grupo concreto de alumnos.

Bastante práctico; comprende juegos tradicionales, corporales y con diferentes tipos de materiales.

- PAGÉS, J., y OTROS. *La educación cívica en la escuela*. Barcelona: Ed. Biblioteca Pedagógica Paidós. Rosa Sensat (*).

El enfoque de educación cívica que las autoras presentan se dirige a estimular en el niño una forma de comportarse ligada a la vida, a su historia y al ambiente en que se mueve para lograr una maduración de su personalidad.

Son interesantes sus ideas sobre educación cívica, su justificación en la escuela, la educación en democracia y sobre la función de la escuela y de la sociedad con respecto a este tema. Podrían interesarnos las propuestas correspondientes a último nivel de Educación Infantil, y en concreto las referentes al área I serían:

Higiene. Ir limpio y arreglado resulta agradable.

Higiene preventiva (págs. 58 a 66).

- RIUS ESTRADA, M.ª D. *Grafomotricidad: Enciclopedia del desarrollo de los procesos grafomotores*. Madrid: Ed. Seco-Olea, 1989 (*).

De las dos partes de que consta la obra, en la primera (más corta) se aportan elementos teóricos explicativos sobre la actividad psico-

motora y grafomotriz, ambas como constitutivas del proceso integral del conocimiento humano.

En él nos aclara el posible error que, con bastante frecuencia, suele darse al identificar o entender como una misma cosa preescritura y grafomotricidad.

En la segunda parte se nos ofrecen propuestas de desarrollo práctico organizadas como fichero y estructuradas por períodos: inicial sensoriomotor, esquemático perceptivo-motor y terminal de conceptualización de signos, que no habrá de entenderse en el sentido de "hacer ejercicios tipo receta", sino incorporándolos a secuencias de la enseñanza-aprendizaje integradores.

- GOBIERNO DE NAVARRA. *Salud bucodental y nuestros dientes. Guía del profesor. Preescolar*. Departamento de Salud, 1989.

La guía del profesor aporta en la segunda parte una serie de *conocimientos generales sobre la cavidad bucal y los dientes*, erupción y dentadura permanente, enfermedades y prevención de las mismas, y en la primera parte brevemente cita una serie de objetivos y de actividades para preescolar y ciclo inicial y orientaciones encaminadas para que el alumno realice el cuadernillo de fichas.

Es bastante sencillo; focalizado en el tema y el cuadernillo del alumno (uno por cada ciclo por separado), atractivo y fácil.

- STAMBACK, M. *Tono y psicomotricidad*. Madrid: Ed. Aprendizaje, 1979.

Es el resultado de una investigación llevada a cabo con niños y niñas de hasta tres años en ambiente familiar y escolar, siguiendo los planteamientos del pensamiento de H. Wallon.

Los aspectos esenciales de su estudio son los conceptos de desarrollo postural, extensibilidad y desarrollos de la prensión y de la motricidad espontánea.

Es de carácter teórico.

- TURÍN, A., y BOSNIA, N. *Historia de los Bonobo con gafas. Arturo y Clementina*. Barcelona: Ed. Lumen. Colección A Favor de las Niñas, 1986 (*).

Estos dos títulos corresponden a sendos libros de cuentos muy adecuados para adultos (aunque se han incluido también en libros de biblioteca de aula para niños), y para que se los narren a los niños al objeto de aproximar de modo más adecuado a ellos el contenido y el lenguaje.

En el primero, a través de un relato imaginario, cuyos personajes son monos, se da una lección magistral sobre los derechos de la mujer, lo que significa compartir los roles asociados al género. Muy coeducativo.

El segundo cuenta la historia de dos tortugas, Arturo y Clementina, que se enamoran a primera vista y se casan. Pronto surgen los primeros problemas. Arturo, en su afán de cuidar y proteger a Clementina, no la deja desarrollarse como tortuga y quiere relegarla a las paredes de su casa. Clementina se cansa de tanto "regalo" que sólo sirve para trabajar en casa y limpiarla, y se marcha.

- VALENCIA. *La Salud en la Escuela*. Generalitat Valenciana. Conselleria de Cultura, Educació y Ciencia. Conselleria de Sanitat y Consum, 1990.

Este trabajo está basado en experiencias llevadas a cabo en centros de E. G. B.

Abarca tres aspectos:

- Higiene corporal, dedicado a los ciclos de Preescolar e Inicial.
- Alimentación, para ciclo Medio.
- Drogas, para ciclo Superior.

Se presenta en carpeta de anillas y consta de cuatro cuadernillos, en castellano, que ofrecen información sobre la salud en la escuela y sobre los tres aspectos citados para cada ciclo, que adoptan forma de fichas de realización, con información, orientaciones y propuestas de trabajo para el profesorado, y con actividades para el alumno.

Otros dos cuadernillos, en valenciano, se dedican al cuerpo humano. Es un material muy útil, recomendable y práctico.

- VAYER, P. *El diálogo corporal*. Barcelona: Ed. Científico-Médica, 1973 (*).

Este libro con carácter teórico-práctico aborda el tema psicomotriz como base fundamental para lograr el desarrollo global del niño.

Incorpora una amplia fundamentación teórica sobre las leyes psicobiológicas y abundantes ejercicios prácticos para realizar con los más pequeños.

Medio Físico y Social

- ARAGONÉS, J. I., y OTROS. *Experiencia del niño en su entorno urbano*. Madrid: MOPU, 1988.

Una investigación interesante enmarcada dentro del reciente campo de la psicología ambiental. Recoge las aportaciones teóricas más fundamentadas, como la de Lynch, en torno a la elaboración de mapas cognitivos en las diferentes edades. Desde los "mojones" y "nodos" pasando por las "sendas" y "bordes" hasta los "barrios", se realiza un recorrido práctico, experimentado con niños de diferentes edades, para llegar a las representaciones que realizan de los espacios que les rodean.

Es importante destacar las conclusiones a las que llegan en este estudio, observándose una íntima relación entre los sentimientos que se producen en el contacto con los diferentes espacios (de agrado, de miedo, etc.) y la representación gráfica que los niños realizan de ellos.

- ARCA, M., y OTROS. *Enseñar ciencia*. Barcelona: Ed. Paidós, 1990.

Este libro intenta dar respuesta al clásico dilema de cómo relacionar el "conocimiento científico" con la manera de aprender natural de los niños. Sus autores proponen empezar por la capacidad de hablar de lo que ocurre "e intervenir sobre los hechos de manera coherente, orientada y eficaz" a la hora de abordar el origen de los números, del contar y la "formación científica".

Se tratan aspectos como el del nombrar las cosas. Se propone desarrollar sistemas de interpretación del mundo que nos rodea a partir de las múltiples relaciones que tienen lugar entre los distintos

factores bióticos, más que proporcionar soluciones definitivas y cerradas ante los interrogantes que se nos plantean.

- BERRY BRAZELTON, T. *El saber del bebé*. Barcelona: Ed. Paidós, 1989.

El doctor Brazelton es un pediatra norteamericano de reconocimiento mundial por la rigurosidad de sus investigaciones realizadas a partir de la observación de los bebés. En este libro expone una serie de experiencias reales de cinco familias que preguntan al autor las dudas que se les plantean en la educación de sus hijos. Aunque el libro está dirigido a los padres, resulta interesante para los profesionales de Educación Infantil al apuntar ideas para saber escuchar, observar y comunicarse con los bebés, que, por otro lado, según Brazelton, "saben" llamar la atención cuando lo necesitan.

- BHARAT CORNELL, J. *Vivir la Naturaleza con los niños*. Barcelona: Ediciones 29, 1982.

Si hay un libro que pueda acercar la Naturaleza a los niños de una manera natural, física y sensible, es *Vivir la Naturaleza con los niños*. Se trata de cuarenta y dos juegos clasificados por edades y planteados para comprender a través de la experiencia directa con el entorno natural.

Su objetivo es sensibilizar en la infancia hacia la comunicación con la Naturaleza, para crear hondas raíces que no se olvidarán jamás. Bharat indica cinco principios a tener en cuenta:

1. Enseña menos y comunica más.
2. Trata de ser receptivo.
3. Concentra la atención del niño sin tardanza.
4. Mira y experimenta en primer lugar. Habla después.
5. La experiencia ha de verse impregnada de un espíritu dichoso.

- BIBLIOTECA VISUAL ALTEA.

Impresionante colección que recoge diversos volúmenes como: *El pájaro y su nido*, *El río y la laguna*, *El árbol*, *Moluscos y crustáceos*, *Hombres primitivos*, *De la oruga a la mariposa* *Los mamíferos*, etc.

Tiene una cuidada presentación, con buenas ilustraciones y una original maquetación. Su contenido es muy didáctico, aportando información concisa y seleccionada para ver, conocer y descubrir diferentes aspectos de la vida de los animales. Son libros interesantes para el profesor, que en momentos determinados podremos mostrar a los niños. Su objetivo no es la determinación o identificación de las diferentes especies animales, aspecto que además no interesa tanto de cara al trabajo en el aula de Educación Infantil. Para los profesores que quieran profundizar en estos aspectos recomendamos las guías editadas por la Editorial Omega.

- BOWER, T. *El mundo perceptivo del niño*. Madrid: Ed. Morata, 1984.

Este libro aborda la forma en que percibe el mundo el niño recién nacido. El término "percepción inmediata" está ligado a todo aquello que incide directamente sobre nuestros sentidos.

A través de diversas experiencias, su autor deduce que los niños nacen con muchos conocimientos acerca de los seres humanos, demostrando que las capacidades de los recién nacidos son mucho mayores de lo que se pensaba hasta ahora.

A pesar de esta capacidad perceptiva, señala la limitación de la cantidad de información a procesar al mismo tiempo.

Orienta acerca de la importancia de incrementar el mundo perceptivo del niño, aunque tranquiliza saber que éste dispone de una serie de dispositivos para superar las limitaciones de procesamiento de la información exterior.

- CAÑAL, P.; GARCÍA, J. E., y PORLAN, R. *Ecología y escuela: teoría y práctica de la Educación Ambiental*. Barcelona: Ed. Laia, 1986.

Un libro imprescindible para todos aquellos que desean partir del medio para iniciar la investigación con sus alumnos. Escrito con claridad, aporta una buena fundamentación teórica sobre la educación ambiental (sus orígenes, la ideología ante el medio, tendencias actuales, etc.) y todo un catálogo de recursos metodológicos y actividades para estudiar el medio urbano y natural (que deberán adaptarse para el aula de Educación Infantil).

-
- CASCÓN SORIANO, F., y OTROS. *La alternativa del juego (II). Juegos y dinámicas en Educación para la Paz*. Madrid: Gráficas Xiana, 1990.

Un interesante material sobre juegos cooperativos, continuación de *La alternativa del juego (I)* aparecida en 1986. Se trata de una serie de juegos clasificados por edades que ayudan a formar grupos de manera lúdica y respetuosa hacia los demás, conociéndonos, comunicándonos cooperando, etc. Incluye un apartado acerca de los juegos que pueden ayudar a resolver conflictos.

Sus autores dicen que el grupo es mucho más que la suma de las individualidades. Así los juegos se han diseñado para huir de “las mayorías y las votaciones”, siendo lo importante el que cada uno de los miembros encuentre recogida su aportación hasta llegar a un entendimiento colectivo basado en la aceptación de las propuestas de los otros.

- CIARI, B. *Modos de enseñar*. Barcelona: Avance, 1977.

Conjunto de artículos del fundador del Movimiento de Cooperación Educativa Italiano, que aparecieron en la revista *Riforma della Scuola* desde 1956 hasta su muerte en 1970.

El libro se centra en la formación científica del niño como una actitud cultural, que va más allá de las disciplinas, para conectar con su propia vida. En palabras de Ciari, “el conocimiento científico tiene su origen en el acto mismo del nacimiento”.

Los objetos existen, experimentamos con ellos, los transformamos. Desde la escuela, deberemos sacar el máximo partido a esta “investigación” que necesariamente, según él, debe partir de las situaciones problemáticas que se nos plantean.

- DEL CARMEN, L. *Investigación del medio en la escuela*. Madrid: M. E. C., 1991.

En este material, Luis del Carmen hace un repaso a la propuesta didáctica de investigación del medio desde sus orígenes, ligados al Movimiento de Cooperación Educativa Italiano, hasta las aportaciones más recientes.

Aunque las experiencias que se muestran no están centradas en el mundo de la Educación Infantil, las reflexiones, los procesos didác-

ticos y la bibliografía serán de gran utilidad para todos aquellos que apuesten por esta manera de abordar la tarea educativa.

- ▣ DEL CARMEN, L. *Investigación del medio y aprendizaje*. Graó. Barcelona: Ed. Graó, 1988.

En este breve e interesante libro, Luis del Carmen hace una reflexión en torno a un modelo didáctico basado en la investigación del medio. Se plantea en él la importancia de partir no de una serie de temas o tópicos, sino de situaciones problema que animará al alumno a buscar, a conocer sus ideas sobre él, a elaborar hipótesis, a realizar una investigación, a concluir y comunicar lo investigado...

Todo un proceso en el que tanto el alumno como el profesor tienen una importancia fundamental en la investigación.

Aunque el autor relaciona esta metodología con la práctica en las aulas de E. G. B., pensamos que sus reflexiones y procesos didácticos son muy útiles para los profesionales de Educación Infantil, realizando las oportunas adaptaciones.

- ▣ DEL CARMEN, L. *Un pequeño zoo en clase*. Madrid: M. E. C., 1987.

Material incluido en la colección "Documentos y propuestas de trabajo", editada por la Dirección General de Renovación Pedagógica.

Está destinado a los profesores del ciclo Medio de la E. G. B. e incluye toda una variedad de actividades globalizadas en torno al tema de los animales. No obstante, aporta un modelo metodológico sugerente que habría que adaptar para el trabajo en Educación Infantil.

Incluye un interesante apartado que informa básicamente acerca de la vida de diversos animales pequeños, dando orientaciones para construir terrarios donde puedan vivir adecuadamente durante el tiempo que duren las observaciones.

- ▣ FRABBONI, F., y OTROS. *El primer abecedario: el ambiente*. Barcelona: Ed. Fontanella, 1980.

Ante la crisis del capitalismo y el recorte presupuestario que siempre afecta a la educación, los autores de este libro apuestan por

el ambiente natural y social como primer abecedario de lectura. Un recurso gratuito que hay que saber aprovechar y que tiene repercusiones en el campo económico, en el pedagógico y en el didáctico.

En la primera parte se realiza un recorrido por la historia del Pre-escolar italiano. En la segunda se describe la didáctica del ambiente social y natural, pasando al final del libro a exponer algunos ejemplos prácticos de actividades realizadas con niños tanto en el terreno de lo natural como en el de lo social.

- GONZALO, R., y GÓMEZ, L. A. *Educación tecnológica en edades tempranas*. Madrid: M. E. C., 1991.

Un material interesantísimo de muy reciente publicación, escrito por dos expertos en la materia. Se plantean una serie de montajes para “hacer y comprobar”. Las cosas funcionan o no porque el niño se asegura de ello, no porque el adulto lo diga. Ésta es la importancia de la educación tecnológica y la diferencia con otras áreas del currículo.

Es de destacar la divertida introducción que además especifica las razones de incluir la educación tecnológica en las edades tempranas.

Incluye una sugerente bibliografía de ampliación sobre la fabricación de juguetes.

- HANN, J. *Los amantes de la Ciencia*. Barcelona: Ed. Blume, 1981.

CHINERY, M. *Los amantes de la Naturaleza*. Barcelona: Ed. Blume, 1979.

PUJOL, J., y cols. *Cuadernos de Naturaleza*. Barcelona: Ed. Blume, 1983.

Estos tres libros para el profesor aportan una brillante información acerca de multitud de experimentos, observaciones, cuidado y conservación de animales, investigaciones, experiencias personales y colectivas, reacciones de los diferentes objetos, etc.

Con ellos podremos diseñar atractivas actividades para los niños tomando su propio medio como investigación.

Éstos son algunos de los temas que se desarrollan en ellos: cómo organizar un laboratorio, la ciencia, las plantas y los animales, la fisi-

ca y la química, los alimentos y la cocina, la luz, el sonido, el agua, las aves, los animales pequeños, árboles y herbáceos, las rocas, la construcción de terrarios, etc.

Todos ellos tienen un carácter eminentemente práctico y están bien ilustrados, por lo que su lectura se hace sencilla y amena.

- HANNOUN, H. *El niño conquista el medio*. Buenos Aires: Ed. Kapelusz, 1977.

Partiendo de las teorías de Piaget sobre el desarrollo, el profesor Hannoun expone en este libro la relación que se da entre el niño y su medio, desde el conocimiento del mismo hasta su conquista. El medio se toma en sentido amplio, incluyendo tanto lo material como lo social. Para él lo importante es ayudar al niño a conocer y dominar el espacio, el tiempo, los objetos y los seres vivos que le rodean. Este conocimiento se llevará a cabo gracias a las actividades exploradoras o de toma de conciencia, que son todas aquellas actividades que realiza el niño para expresar su medio, para manifestar sus impresiones ante el mundo que le rodea.

- LACASA, P., y VILLUENDAS, D. *Acción y representación en el niño: interacción social y aprendizaje*. Madrid: M. E. C., 1988.

Este libro trata de dar contestación a algunas preguntas como: ¿de qué manera va formando el niño un conocimiento acerca de sí mismo? y ¿hasta qué punto es diferente del que construye sobre el mundo físico y social?

Incluye un capítulo sobre el papel de la interacción social en el aprendizaje. Si Piaget definió que el desarrollo se producía fundamentalmente por la interacción del individuo con el medio físico y Vigotsky sostuvo que sin un contexto social sería imposible dicho desarrollo, las autoras intentan unificar ambas posiciones al hablar de los conflictos sociocognitivos y de una serie de factores que inciden: factores procedentes de los sujetos que aprenden, factores procedentes del ambiente, el tipo de relación social y el tipo de tarea que se plantea.

- MICHELET, A. *Los útiles de la infancia*. Barcelona: Ed. Herder, 1977.

Un libro fundamental en toda biblioteca educativa, que comienza por un recorrido a través de la historia del material educativo que introduce en la escuela algo mucho más que la simple palabra del maestro.

La segunda parte se centra en la conquista de la inteligencia a través de los útiles con los que interaccionan los niños. El juguete educativo es presentado por Michelet como un instrumento valioso en las manos del niño, como un medio técnico para alcanzar el pensamiento lógico, como elemento mediador del desarrollo intelectual y el afectivo, a la vez que potenciador de todas las capacidades humanas.

- PALACIOS, J., y OTROS. *Psicología evolutiva. Desarrollo cognitivo y social del niño*. Vol. 2. Madrid: Ed. Alianza, 1984.

Se trata de una compilación de varios autores. Jesús Palacios abre este volumen escribiendo acerca del procesamiento de la información en bebés y aportando una nueva visión, gracias a los estudios que se están realizando en la actualidad sobre el tema. Todas las investigaciones dejan atrás la visión clásica de los bebés como seres incapaces y psicológicamente simples.

El apartado B, "Desarrollo social del niño", nos habla de un niño activo, dinámico, en interacción con su entorno, desarrollando a la vez todas sus capacidades, conociéndose a sí mismo a través del conocimiento de los otros.

Álvaro Marchesi explica cómo se produce el conocimiento de la sociedad y qué representación tiene el niño del mundo que le rodea, en continua relación con las elaboraciones que va haciendo de cómo es él y las personas con las que interacciona.

Otros apartados, como "El apego", de Félix López; "Las amistades infantiles", de W. W. Hartup, y "Las diferencias sociales", de Barbara B. Lloyd, son de gran interés para comprender la forma en que el niño va descubriendo el medio que le rodea.

- PIAGET, J. *La representación del mundo en el niño*. Madrid: Ed. Morata, 1984.

Piaget aborda en este libro un estudio importantísimo que ha servido de base para posteriores investigaciones, y de gran vigencia en

la actualidad: el de la representación espontánea que hacen los niños del mundo que les rodea.

Características como el realismo infantil (la distinción entre el pensamiento y el mundo exterior no es innata, sino que se construye lentamente; el punto de vista propio es considerado por el niño como el único posible), el animismo (dotar de vida y sentimientos propios a los objetos) y el artificialismo (intento de explicar los fenómenos físicos y naturales por causas humanas) van explicándose pormenorizadamente, dando respuesta a muchos de los interrogantes que nos hacemos los adultos ante las explicaciones de los niños.

- RUBIN, Z. *Amistades infantiles*. Madrid: Ed. Morata, 1981.

Un interesante libro donde se destaca la importancia de tener amigos desde las edades más tempranas, la necesidad de pertenencia a un grupo, los complejos intercambios sociales que tienen lugar, las destrezas sociales o "estrategias de acceso" a un colectivo y la manera en que las actitudes grupales condicionan las individuales.

La calidad de estas relaciones puede llegar a condicionar no sólo la vida presente, sino también el futuro social de la persona.

- SACCHETTO, P. P. *El objeto informador*. Barcelona: Ed. Gedisa, 1986.

Pier Paolo Sacchetto hace un repaso de la historia de la escuela a través de los objetos-huella que la han caracterizado en cada momento. Habla de cómo una serie de ellos sirven más al objetivo de las intenciones autoritarias de la institución y otros pueden estar al servicio del descubrimiento de los propios niños.

Al final encontramos un intento de conocer qué ocurre con los materiales que tenemos en nuestras escuelas, quién los usa, por qué, cómo, con qué objetivo, etc. Nos ayuda a reflexionar sobre los objetos y su gran capacidad para posibilitar la "comunicación" y la "relación" educativas.

- SAUNDERS, R. *Perspectivas piagetianas en la Educación Infantil*. Madrid: M. E. C.-Ed. Morata, 1989.

Desde una perspectiva constructivista, este libro es un intento de llevar a la práctica las teorías de Piaget.

Aporta gran cantidad de ejercicios y sugerencias para el trabajo en el aula de Educación Infantil.

Destacamos especialmente, por las aportaciones que puedan hacer al área de Descubrimiento del Medio físico y social, el capítulo III, y en especial los principios 5 y 6, que llenan de contenido el título de este ámbito de experiencias: el momento y calidad de las interacciones entre el entorno y el individuo como motor del desarrollo y la importancia de la interacción social con los compañeros y adultos para el crecimiento de la persona.

■ SCHAFFER, H. R. *Interacción y socialización*. Madrid: Ed. Visor, 1989.

He aquí un libro precioso e imprescindible. Si algunas referencias bibliográficas nos tienen acostumbrados a sectorializar el desarrollo de la sociabilidad en el niño, Schaffer realiza la unión de todas las investigaciones sobre la reciprocidad de las relaciones sociales.

Destaca la labor que desarrolla el adulto en el proceso de socialización de las edades más tempranas, pero sin olvidar la competencia del niño para tomar parte activa en su mundo social.

El progreso evolutivo no es algo lineal ni cuantitativo, sino un proceso de transformación continuo que va desde las primeras organizaciones con las que cuenta el recién nacido para la interacción social, pasando por las interacciones "cara a cara" entre la madre y el hijo, la aparición del lenguaje como medio de representación, hasta llegar a las múltiples relaciones que se establecen dentro del seno familiar y escolar, como marco donde se producen toda una serie de relaciones diádicas.

■ SCHAFFER, H. R. *El desarrollo de la sociabilidad*. Madrid: Ed. Visor, 1986.

En este libro se aborda una de las visiones más actuales acerca del desarrollo del niño: la atracción hacia los objetos sociales, la formación de los primeros lazos, la naturaleza de las primeras relaciones, etc.

El doctor Schaffer sostiene que para que un niño llegue a alcanzar una conducta social madura debe, en primer lugar, diferenciar a los seres humanos como una clase aparte del resto del medio; des-

pués, reconocer algunos individuos concretos y establecer lazos afectivos con ellos (cosa que no ocurre con los animales de otra especie). Como el autor indica, este proceso de socialización no se da desvinculado de las capacidades cognitivas de la persona, y el autor utiliza toda una serie de procedimientos de investigación de gran profesionalidad para desarrollar sus hipótesis.

- STAMBAK, M., y OTROS. *Los bebés entre ellos*. Barcelona: Ed. Gedisa, 1984.

Este libro describe primordialmente las observaciones realizadas con grupos de niños menores de dos años y las conclusiones elaboradas acerca de la multiplicidad de relaciones que establecen entre ellos. Si hasta ahora los estudios se han centrado más en las relaciones niño-adulto, sus autores nos describen a los bebés como seres sociales, dispuestos para hacer cosas juntos, provocando y reaccionando ante el igual.

Analiza el papel del adulto, la distribución del espacio y la introducción del material, llegando a la conclusión de que los niños se organizan en secuencias prolongadas que se combinan y organizan poco a poco, hasta llegar a un período donde se observa cierta rivalidad en cuanto a la ingeniosidad.

Un estudio anterior lo encontramos en: SINCLAIR, H.; STAMBAK, M. y OTROS (1983): *Los bebés y las cosas*. Gedisa. Buenos Aires.

En él se hace un análisis de los descubrimientos de los niños a través del contacto con los objetos.

- STILMAN DE MEN, M. *Espacios abiertos para la infancia*. Madrid: Ministerio de Asuntos Sociales, 1991.

Un interesante libro, bien ilustrado, acerca de la organización de diferentes espacios abiertos para los niños pequeños. Recoge experiencias de distintos países, provocando una reflexión acerca de las actitudes personales en el cuidado del entorno y de los sujetos que deben vivir en una serie de espacios no siempre bien diseñados para este fin.

Su objetivo es promover el encuentro entre profesionales, instituciones y usuarios, con el fin de elaborar un proyecto sobre equipamiento de espacios abiertos para la infancia.

- ULLRICH, H., y KLANTE, D. *Iniciación tecnológica en el jardín de infantes y en los primeros grados de la escuela primaria*. Buenos Aires: Ed. Kapelusz, 1982.

Este libro es una contribución a la educación tecnológica de los niños y las niñas (y esto es muy importante en una sociedad donde se ha identificado la técnica con los varones) durante los primeros años de vida. Incluye numerosos ejemplos y actividades, como máquinas y herramientas que podemos fabricar en clase.

Aporta un proceso didáctico que va desde la libre experimentación y un intento de construcción, hasta la observación de los trabajos realizados dando nombre a los elementos. Las propuestas están diseñadas para que el niño explore y descubra, construya e invente, experimente y analice, planifique y evalúe sus realizaciones.

- VARIOS AUTORES. *Colección Vivac*. Dirigida por Luis del Carmen. Barcelona: Ed. Teide.

Una buena colección centrada en el estudio del medio, dirigida por Luis del Carmen. Los títulos aparecidos hasta el momento son: *Investigando en el bosque*, *La vida en el bosque*, *La vida en las aguas dulces*, *Investigando el suelo*, *Como criar y estudiar pequeños animales terrestres I y II*, *Investigando los seres vivos de la ciudad*, *Investigando a la orilla del mar*.

Los ocho libros están bien ilustrados y aportan multitud de aspectos concretos sobre cómo organizar salidas al medio, qué materiales y técnicas utilizar, qué hacer con lo recogido, etc. Asimismo incluye detalles concretos acerca de la construcción de diferentes "casas" donde cuidar pequeños animales, con información sobre sus características, formas de vida, costumbres, etc.

Comunicación y Representación

- AYMERICH C., y M. *Para un lenguaje expresivo del niño*. Ed. Hogar del Libro. Col. Navidad. 1981.

Dentro de una filosofía de escuela para la vida y del juego como vía principal de desarrollo, el libro ofrece una selección de experiencia como instrumento de trabajo de cero a seis años a través de una

diversidad de lenguaje expresivos; dramatizaciones, títeres, sonidos, color, poesía, mensajes codificados, expresión corporal y verbal, ritmo y grafía, etc. Las autoras conceden una gran importancia a la influencia del entorno. Es un libro con vigencia que ofrece multitud de recursos prácticos de aplicación en el aula. Está agotado, pero puede encontrarse en bibliotecas con facilidad.

- DE PRADO, D. *Técnicas creativas y lenguaje total en la Educación Infantil*. Madrid: Ed. Narcea. Col. Primeros Años, 1988.

Después de una introducción sobre la creatividad infantil, el autor se centra en presentar varios procedimientos y técnicas de fantasía creadora para ser experimentados con niños de segundo ciclo de Educación Infantil y primeros cursos de Primaria (torbellino de ideas, solución de problemas, exageraciones, imposibles, juegos, relajación...).

Los juegos que propone muchas veces no son demasiado originales y quizá sí un tanto tópicos, además de tener una ordenación/explicación confusa en ocasiones. De todos modos, y teniendo en cuenta la escasez en el mercado de libros sobre el desarrollo de la creatividad en los primeros años, consideramos que puede ser de utilidad para extraer recursos e ideas útiles susceptibles de ser transformadas dependiendo de los intereses de los niños y niñas y de la oportunidad de las situaciones cotidianas.

■ VARIOS LIBROS:

- FREINET, C. *Los métodos naturales*:
 - I. El aprendizaje de la lectura
 - II. El aprendizaje del dibujo
 - III. El aprendizaje de la escritura
 Barcelona: Ed. Fontanella/Estela, 1970.
- PORQUET, M. *Las técnicas Freinet en el parvulario*. Barcelona: Ed. Laia, 1973.
- FREINET, C. *Las técnicas audiovisuales*. Barcelona: Ed. Laia, 1974.

- FREINET, C., y BEAUGRAND, M. *La enseñanza del cálculo*. Barcelona: Ed. Laia, 1976.
- PORQUET, M. *Razonamiento lógico y matemático. Escuela Maternal*. Barcelona: Ed. Laia, 1981.

Los cinco anteriores son una serie de libros conocidos por todos, de la escuela Freinet. La base filosófica del "método natural" estriba en un respeto absoluto por los intereses, por la libertad de los niños y por su desarrollo, de modo que facilitando el contacto con diversos lenguajes expresivos (lectura, dibujo, escritura, *collage*, carpintería, vídeo, fotografía, etc.) se produzca el aprendizaje a través del tanteo experimental.

Desde el punto de vista actual se mantienen aún vigentes aspectos como la importancia concedida al punto de vista del niño, el valor de la diversidad, el interés por registrar las incidencias cotidianas en el aula, la riqueza de recursos prácticos, la interconexión de conocimientos, la huida del estereotipo y de la uniformidad, etc. Sin embargo se echa en falta la intervención del adulto como estimulador del aprendizaje, como provocador intencionado. Existe igualmente una excesiva creencia en las etapas evolutivas piagetinas. Asimismo el estilo, aunque claro y cercano, se nos hace dogmático en muchos casos.

Pero aun así hemos seleccionado estos títulos como los más representativos para el área que nos ocupa, porque pensamos que a pesar de la distancia en el tiempo y la objetividad crítica con que podemos hoy analizar estos textos, siguen manteniendo bases y recursos válidos para el profesorado actual.

- MALAGUZZI, L. *L'Occhio se salta il muro*. Madrid: Catálogo Expos. Centro de la Villa. Ed. Comune di Reggio Emilia, 1984.

Este completo catálogo recoge la experiencia de Educación Infantil que se viene desarrollando desde hace más de veinte años en las escuelas infantiles del Ayuntamiento de Reggio Emilia.

Partiendo de presupuestos filosóficos que superan el campo de lo puramente pedagógico, se proponen la reconstrucción de una nueva cultura de la infancia, basándose en un concepto del niño como ser sumamente inteligente, rico y lleno de complejidad. Valo-

ran especialmente el cuidado del ambiente como fuente de provocaciones y conflictos y de búsqueda de la belleza en la expresión de lo cotidiano. La educación artística tiene un papel central en estas escuelas buscando manifestarse a través de una pluralidad de lenguajes expresivos.

En este catálogo encontramos, en forma de carpeta con cuadernillos, una exposición de su filosofía educativa firmada por varios de sus creadores y colaboradores, seguido de la presentación de experiencias alrededor de temas tan sugerentes como: la sombra, el charco, una hoja de plátano, el reflejo, dibujar con la luz, el color, la fotografía, etc.

Se acompaña de un libro a color y de un vídeo sobre la exposición. Un material excelente, útil y bello tanto en su presentación como en su contenido, que nos empuja a romper barreras y a enriquecer y ampliar nuestros puntos de vista sobre el mismo hecho educativo. Se puede consultar en los CEP.

■ VYGOTSKI, L. S. *La imaginación y el arte en la infancia*. Ensayo Psicológico. Madrid: Ed. Akal. Bolsillo, 1982.

Acostumbrados a asociar a Vygotski con temas de índole cognitiva, nos sorprende gratamente este volumen en la que el eminente investigador expone toda una teoría sobre capacidades que van más allá de lo puramente racional como es la fantasía, el arte, la creación y la imaginación.

Parte de la tesis de que nuestro cerebro no solamente conserva las experiencias vividas facilitando su reiteración, sino que además posee la capacidad de combinar y crear. Y es precisamente esta capacidad la que hace del hombre un ser que contribuye a modificar su presente. Recupera así el valor de la fantasía dotándole de un sentido científico unido a la realidad, frente a las acepciones peyorativas que tiene el término en su acepción vulgar y también entre otras corrientes investigadoras.

Con un claro y accesible lenguaje trata el autor temas tan sugerentes como el mecanismo de la imaginación creadora, las torturas de la creación, la creación literaria, el arte del teatro en la edad escolar y el dibujo en la edad infantil, todo ello acompañado de dibujos de niños comentados por Vygotski.

Colecciones de interés

Existen en el mercado una serie de colecciones de editoriales que, por tener una línea coherente con la filosofía educativa expuesta en la Reforma Educativa y unos ajustados criterios a la hora de seleccionar volúmenes, nos parece necesaria su inclusión en esta bibliografía. *Esta mención no quita que más adelante citemos volúmenes de estas colecciones que nos parecen de destacado interés dentro de las mismas.*

■ EDICIONES NARCEA. Colección Primeros Años.

Una serie de libros dedicados al profesorado de Educación Infantil, de contenido esencialmente práctico y pensado para enriquecer con recursos metodológicos el currículo de la etapa. La colección está fundamentada en teorías del aprendizaje acordes con la nueva filosofía educativa.

Recomendable pues por su gran utilidad además de por su bajo precio y su manejable formato.

■ EDITORIAL VISOR. Colección Aprendizaje. Coedición M. E. C.

Esta colección está acercando al profesorado de nuestro país, tanto de Educación Infantil como de Primaria y Secundaria, obras de enorme interés relacionadas con investigaciones aplicadas en diversos campos educativos, realizadas en el ámbito europeo y americano y unidas a las corrientes más relevantes de enseñanza y aprendizaje. Colección planificada con criterio selecto, rigor científico y coherencia que por su interesante contenido ayudan a mejorar la profundización sobre la práctica cotidiana.

■ EDICIONES MORATA. Coedición M. E. C.

De contenido teórico-práctico los volúmenes de esta editorial, nos acercan tanto a experiencias educativas en otros países, como ayudar a comprender teorías de aprendizaje, dotar de recursos y posibilidades la organización ambiental o abordar temas nuevos como el de la coeducación en Educación Infantil, el juego en el currículo o la comunicación no verbal. En resumen, una estupenda colec-

ción con libros siempre bien recibidos, muy utilizados y rápidamente reconocidos por su característico formato.

Libros generales con capítulos de interés para el área

Existen igualmente una serie de libros de orden general que además tienen capítulos de interés específico para el área que nos ocupa. Estos libros son los siguientes:

- TAVERNIER, R. *Educación antes de los seis años*. Barcelona: Ed. Martínez Roca, 1989.
- TAVERNIER, R. *La enseñanza entre los dos y los cuatro años*. Barcelona: Ed. Martínez Roca, 1989.
- SELMI y TURRINI. *Educación a los tres años. Educación a los cuatro años. Educación a los cinco años*. Madrid: Ed. Morata-M. E. C., 1990.
- ABBADIE y OTROS. *La educación preescolar: Teoría y práctica*. Ed. Cincel-Kapelusz.
- VARIOS AUTORES. *Educación Preescolar: Métodos, Técnicas y Organización*. Ed. Ceac. Barcelona, 1978.
- HOHMANN H., y OTROS. *Niños pequeños en acción. Manual para educadoras*. México: Ed. Trillas, 1988.
- VARIOS AUTORES. *Didáctica aplicada a la Escuela Infantil*. (Dos volúmenes). Sevilla: Ed. Edinford, 1989.

Se ha seleccionado la bibliografía para agilizar su consulta por bloques de contenido:

1. Lenguaje oral

- ANDRAUD, A. *Los ejercicios de lenguaje en el parvulario*. Barcelona: Ed. Médico y Técnica, 1981.

Manteniendo un excelente equilibrio entre una exposición clara de aspectos prácticos y la teoría educativa que los sustenta, la obra comienza abordando el significado del lenguaje en el parvulario para después analizarlo a través de las actividades en la Escuela infantil como elemento constante y cotidiano. Por último expone técnicas de ejercicios de lenguaje con intención de desarrollo específico.

Fruto de una larga experiencia con niños y niñas de dos a seis años son los útiles consejos e ideas que se ofrecen en este libro. La ideología educativa que de él se desprende está impregnada de un acercamiento natural, de una idea de escuela unida a la vida y a los intereses de los niños. Es una obra útil, cercana y de fácil lectura, que no ha perdido su vigencia.

- BETTELHEIM, B. *Psicoanálisis de los cuentos de hadas*. Barcelona: Ed. Crítica, 1984.

Un clásico en el tema, el libro nos ayuda a establecer una comprensión profunda sobre el sentido que tienen los cuentos tradicionales, a qué necesidades ocultas responde la necesidad de contarlos y escucharlos, los patrones, roles y mitos que cumplen sus acciones y sus personajes, etc. En definitiva, un libro de inexcusable lectura para todos los interesados en profundizar en la comprensión de un material que a todos atañe y conmueve.

- CONE BRYANT, S. *El arte de contar cuentos*. Barcelona: Ed. Itsmo, 1986 (*).

Un clásico conocido por todos y que mantiene hoy toda su vigencia. Ofrece una inestimable ayuda para todos aquellos que quieran aprender a narrar historias manteniendo el interés y la atmósfera mágica de un cuento.

En la primera parte del libro, una serie de consejos prácticos nos ayudan a ello por parte de alguien que ha convertido el hecho de contar cuentos en una profesión y en un arte. La segunda parte del libro ofrece una selección de cuentos clásicos clasificados por edades, desde los tres años hasta la adolescencia.

- MONFORT, M., y JUÁREZ, A. *El niño que habla*. Madrid: Ed. Nuestra Cultura, 1981.

Partiendo de un estudio sobre las etapas por las que atraviesa el desarrollo del lenguaje desde el punto de vista fonético, semántico y sintáctico, así como de la influencia que sobre la evolución de la expresión lingüística tienen el entorno que rodea al niño y su madurez afectiva. Se toca asimismo el tema de los trastornos del lenguaje en las primeras etapas de su desarrollo.

En la segunda parte de contenido puramente práctica se ofrecen ejercicios de lenguaje para realizar en el marco de la Escuela Infantil.

- PELEGRIN, A. *La aventura de oír*. Madrid: Ed. Cincel, 1982 (*).

Se trata de una recopilación de cuentos y memorias de tradición oral, a partir de los que se propone la iniciación literaria del niño y de la niña. La autora, autoridad en la materia y de reconocido prestigio, trata de la importancia de la palabra en la narración viva y expone líneas metodológicas para contar, rescatar y analizar cuentos. Además de una bibliografía muy completa sobre el cuento, se incluye un valioso material de los "cuentos mínimos" y "los de nunca acabar", los cuentos de animales y los maravillosos, los tradicionales y los acumulativos.

Un libro exhaustivo, bien planteado y sumamente útil para tratar con la importancia que merece un aspecto tan vital como es el de los cuentos de tradición oral.

- PIAGET, J., y OTROS. *El lenguaje y el pensamiento del niño pequeño*. Ed. Paidós. 1987.

Las conclusiones teóricas expuestas en este volumen sobre temas como la naturaleza expresiva de las primeras comunicaciones, la respuesta condicionada, el lenguaje en niños mellizos, las ideas de castigo y justicia en edades tempranas y el proceso de comunicación entre los niños, son el resultado de numerosas investigaciones expuestas por Lewis, Allport, Day y el mismo Piaget. El libro es útil para comprender el enfoque de este tema desde la perspectiva piagetiana, pero siempre teniendo en cuenta que ésta no es única, sino que se enriquece y complementa con el aporte de otros paradigmas teóricos como el de la escuela socio-histórica vygotskiana o el de la

escuela ecológica de desarrollo (así, por ejemplo, no se contempla el lenguaje desde una función reguladora interna del propio pensamiento, o su dimensión social en el aprendizaje con los demás, etc.).

Es, de todos modos, una obra seria y científica que aporta datos útiles para todos aquellos interesados en profundizar en el tema desde la perspectiva de la escuela piagetiana.

- TOUGH, J. *El lenguaje oral en la escuela. Una guía de observación para el maestro*. Madrid: Ed. Visor-M. E. C. Aprendizaje, 1987.

Este libro es fruto de un importante proyecto desarrollado en Gran Bretaña, sobre habilidades de comunicación en la infancia temprana y está basado en metodologías puestas a prueba por más de mil quinientos profesores de escuelas maternas y parvularios en todo el país.

Partiendo de la importante función de la escuela como compensadora de desigualdades sociales, en la obra se hace referencia al tipo de educación apropiada no sólo para todos los niños, sino especialmente para aquellos que se encuentran en situación deficitaria dentro de la escuela debido a sus experiencias en el uso del lenguaje en el hogar.

Así, el propósito de la obra es ayudar a los maestros y maestras a hacer una valoración de las destrezas del niño para utilizar el lenguaje mientras le escucha y mientras habla con él, ayudándole a explorar ideas y experiencias. Se ofrecen también sugerencias para el trabajo práctico de la clase, libros para lecturas más avanzadas y cuestiones para discutir con los colegas. En suma, un libro muy práctico y que pensamos puede ser de gran ayuda para resolver muchos problemas cotidianos.

- TOURTET, L. *Lenguaje y pensamiento preescolar*. Madrid: Ed. Narcea, 1987 (*).

Tomando como punto de partida la toma de conciencia a través del lenguaje, la autora (profesora e inspectora de Escuela Maternas en Francia) intenta demostrar cómo el lenguaje, que espontáneamente es expresión, comunicación e investigación, puede llegar a transformarse —gracias al arte de la educación— en camino que

conduzca a las tomas de conciencia más apasionantes, que en los más pequeños se manifiesta en forma de lenguaje poético.

Todo el libro está inscrito en concepciones de vanguardia porque valora el pensamiento y las palabras de los niños, así como su modo particular de entender el mundo, por defender la tesis vygotskiana por la cual el lenguaje es instrumento regulador del propio pensamiento (y no sólo al revés) y por defender una metodología de proyectos basada en los intereses de los niños.

Es un libro de deliciosa y recomendable lectura para todo profesional de la etapa. Tanto los planteamientos teóricos como todos los recursos prácticos que presenta se exponen en un lenguaje fresco, cercano y lleno de sensibilidad. En definitiva, este libro, escrito con la cabeza y el corazón, nos enseña toda una nueva manera de abordar el lenguaje en la escuela infantil.

■ VYGOTSKY, L. S. *Pensamiento y lenguaje*. Buenos Aires: Ed. La Pléyade.

Obra básica para entender la teoría vygotskiana, fue publicada en 1934, y tiene aún en nuestros días plena vigencia. En ella se plantean aspectos esenciales en todo su paradigma teórico.

Se trata de demostrar la estrecha conexión que existe entre el lenguaje y el desarrollo del pensamiento, teniendo así el lenguaje no sólo una función comunicativa sino también representativa, como medio de reflexión interna (plano intrapsicológico).

Es esta una obra llena de riqueza, que, siguiendo las palabras de J. S. Bruner da elementos para comprender la adquisición de la individualidad y es fundamental para demostrar la génesis de la toma de conciencia.

A pesar de su contenido teórico de altura, está expuesta en un estilo de suficiente claridad como para ser asequible su lectura a los interesados en el tema.

■ VARIOS LIBROS SOBRE FOLCLORE POPULAR:

- GIL, B. *Cancionero infantil*. Madrid: Ed. Taurus, 1974.
- PELLEGRIN, A. *Poesía española para niños*. Madrid: Ed. Taurus, 1982.

- BRAVO VILLASANTE, C. *Adivina, adivinanza*. Ed. Didascalía, 1978.
- BRAVO VILLASANTE, C. *Antología de la literatura infantil española*. Madrid: Ed. Escuela Española, 1979.
- BRAVO VILLASANTE, C. *Una, dola, tela, catola. El libro de folclore infantil*. Madrid: Ed. Miñón.

Libros todos ellos que recogen una valiosa muestra del folclore popular infantil castellano y que suponen una gran ayuda para la escuela infantil sobre un aspecto tan importante e ineludible, como es éste de la transmisión de nuestra tradición oral: poesías, adivinanzas, refranes, trabalenguas, retahílas, canciones de corro, etc. Las autoras y autores de estas obras son autoridades en la materia con una estimable y reconocida labor en este campo.

2. Aproximación al lenguaje escrito

- ▣ CALMY, G. *La educación del gesto gráfico*. Ed. Fontanella. Barcelona, 1977 (*).

Libro clave en el campo de la grafomotricidad que es ya todo un clásico. La autora, experta en este tema sobre el que ha realizado su tesis doctoral, nos expone de forma ordenada, amena y concisa, la forma de cómo ayudar al niño y a la niña a tomar conciencia de sí mismos y a proyectar ese descubrimiento sobre la comunicación, el diálogo con el otro en sus diversas facetas, siendo en este caso el grafismo “la huella o el trazo de una vivencia en el espacio”. Nos gusta, especialmente, la forma de aunar profesionalidad con sencillez en el estilo, así como el conocimiento que demuestra acerca de la infancia al acercar siempre las actividades propuestas al entorno de vida e intereses de los niños de un modo natural. No cae en la rigidez y el estereotipo evolutivo propio de otros textos sobre este tema. Está acompañado de fotos y dibujos de niños que ilustran el texto.

- ▣ COHEN, R. *¿A los seis años es ya demasiado tarde?* Madrid: Ed. Cincel-Kapelusz, 1980.

Obra polémica que se basa en la defensa de la tesis según la cual a los seis años es demasiado tarde para compensar las dificultades

del momento inicial y pretende demostrar que los niños y niñas pueden aprender a leer y a escribir en edad temprana, siempre que se cree el ambiente idóneo y se utilice la metodología adecuada.

Aunque nosotros pensamos que la lecto-escritura nunca debería ser un objetivo prioritario en educación infantil, incluimos esta obra por tratar el tema de un modo serio, científico y exhaustivo, con aportaciones de psicólogos de diferentes escuelas, argumentaciones y análisis sobre la tesis defendida y una descripción didáctica de los métodos propuestos y que la autora considera los más adecuados para enseñar a leer en edades tempranas.

Es un libro interesante para conocer el tema desde la perspectiva de los aprendizajes precoces, y que nos da un punto de vista argumentado y serio sobre el mismo.

- FERREIRO, E., y TEBEROSKY, A. *Los sistemas de escritura en el desarrollo del niño*. México: Ed. Siglo XXI, 1981 (*).

Libro representativo de una de las corrientes de investigación que más interés está despertando en los últimos años sobre la teoría constructivista aplicada al aprendizaje de la lectoescritura. Las autoras muestran cómo el niño construye diferentes hipótesis acerca del sistema de escritura antes de llegar a comprender las hipótesis del sistema alfabético. No plantea un método, sino un enfoque completamente nuevo y con fundamento científico a una problemática ya vieja como es el de la conveniencia o no de enseñar a leer antes de los seis años. En definitiva, un libro apasionante de lectura indispensable para todo profesional de la etapa que pretenda ofrecer a los niños una intervención oportuna y en conexión con sus intereses e ideas previas.

- LURCAT, L. *Pintar, dibujar, escribir, pensar. El grafismo en preescolar*. Madrid: Ed. Cincel-Kapelusz, 1988.

Esta obra es fruto de un estudio de las características y evolución de la expresión gráfica infantil, sus aplicaciones pedagógicas y su repercusión en el inicio del aprendizaje de lectura, escritura y matemáticas. Se basa tanto en observaciones longitudinales (de un mismo niño a través del tiempo), como transversales (de varios niños de la misma edad en un momento determinado). La autora aclara que el estudio de los dibujos observados son ejemplos, no modelos generali-

zables "pues podríamos multiplicar las monografías de los niños y nunca serían iguales..." Esta larga investigación llevada a cabo en veinticinco años y jalonada de ejemplos, es un libro de utilidad para comprender la evolución del dibujo en conexión con la adquisición de aprendizajes formales, especialmente el de la escritura.

- OLLILA, O. *¿Enseñar a leer en preescolar?* Madrid: Ed. Narcea. Col. Primeros Años, 1987.

Esta obra presenta, en forma de cinco capítulos escritos por diferentes profesionales norteamericanos, una panorámica de las investigaciones más recientes realizadas sobre la iniciación temprana a la lectura, una visión histórica de las actitudes hacia el tema, cómo influyen las características de los niños en el programa, cómo despertar el interés y algunas ideas sobre cómo organizar el currículo de Educación Infantil de modo personalizado. También se describen diversos materiales didácticos y el modo de usarlos.

Pensamos que, por encima de las opiniones personales respecto a este tema, es interesante contar con una obra que ofrece un panorama de las investigaciones en este campo. Así, teniendo una base de conocimiento mayor, podremos intentar objetivar, fundamentar y favorecer una discusión constructivista sobre un aspecto educativo siempre tan polémico.

- WELLS, G. *Aprender a leer y a escribir*. Barcelona: Ed. Laia. Cuadernos de Pedagogía, 1988.

Estudio sobre el desarrollo del lenguaje en los niños y niñas desde los primeros años de vida hasta la adolescencia en contextos familiares y escolares. En un estilo claro y ameno incluye transcripciones grabadas de conversaciones de niños y niñas, entrevistas a padres y maestros, así como análisis e interpretación de todos estos datos. Valora primordialmente la importancia del diálogo y el intercambio de experiencias para aprender a leer y a escribir.

3. Expresión plástica

- BISQUERT SANTIAGO, A. *Las artes plásticas en la escuela*. Madrid: Ed. M. E. C.-I. N. C. I. E., 1977.

Este libro es fruto de la experiencia acumulada durante años por la autora (artista y profesora de la Escuela Superior de Arquitectura) en su propio taller de Artes Plásticas. Planteado con amplitud de conceptos y dejando a un lado los libros de manualidades al uso, abarca desde los aspectos clave para favorecer un desarrollo de la capacidad creadora o las vías de la expresión plástica hasta la organización de un taller de artes plásticas con inclusión de cuestiones esenciales como son la labor del maestro, los materiales, organización espacial, el comportamiento de los niños. etc... Todo ello con el claro objetivo de entender el arte como práctica de libertad.

Un libro que aunque no es fácil de localizar actualmente en el mercado, pero que puede encontrarse en bibliotecas, debido a su interesante contenido se incluye en esta selección.

- CHERRY, C. *El arte en el niño en la edad preescolar*. Madrid: Ed. Cincel, 1989 (*).

Con más de veinticinco años de experiencia en el arte infantil, la autora trata de los métodos mediante los cuales la expresión artística puede constituirse en instrumento de desarrollo y en parte integral del proceso de crecimiento del niño a la vez que contribuye a aumentar la creatividad del profesor.

El plan de trabajo de expresión artística que ofrece el libro no tiene nada que ver ni con simples recetas, ni con las clásicas "manualidades". Desde un concepto de niño como ser inteligente, curioso, creador y en constante evolución, expone un desarrollo del trabajo de aula basado en la investigación artística que toca campos tan sugerentes como el del papel, color, lápices de cera, pintura, engrudos, carpintería, poliestireno, estampados, materiales de moldear, etc.

Un libro ya clásico en el tema que por la sencillez de su exposición, la coherencia de sus planteamientos, la cantidad de recursos prácticos que ofrece y el ánimo creativo-investigador que lo impulsa lo convierten en uno de nuestros preferidos en este campo, indispensable en la biblioteca de todo equipo educativo.

- GOODNOW, J. *El dibujo infantil*. Madrid: Ed. Morata. Serie Bruner, 1983.

La autora, profesora de la Universidad de Sidney, realiza un estudio de la obra gráfica infantil desde un punto de vista original pero también basado en una selección de trabajos e ideas anteriores (como, por ejemplo, la investigación de R. Kellog).

Plantea que los dibujos infantiles poseen un gran contenido bajo la superficie y que han de ser considerados como "pensamiento visible" pues con frecuencia indican aspectos relativos al desarrollo y la capacidad, así como también sobre la naturaleza del pensamiento y el modo de resolver problemas tanto en niños como en adultos.

Así, intenta demostrar que existen una serie de rasgos comunes en la obra infantil como son la economía, el conservadurismo, el principio de organización y de secuencia, que constituyen cualidades de toda solución de problemas y se pueden registrar en el propio pensamiento.

Obra interesante y científica que aporta nuevos puntos de vista a todos aquellos interesados en saber más sobre este apasionante tema.

- HEARGREAVES, D. J. *Infancia y educación artística*. Madrid: Ed. Morata-M. E. C., 1991.

Partiendo de la necesaria importancia que se le debe conceder a la educación artística en la escuela como medio de desarrollar oportunidades únicas para el desarrollo de aptitudes personales y de valores sociales, morales, así como de la autoestima, el libro aclara algunos de los procesos que subyacen en el desarrollo y en la conducta artística infantil examinando cómo podemos promoverla dentro y fuera de la escuela.

Se compone de ocho capítulos, desarrollados cada uno de ellos por diferentes especialistas internacionales en diferentes facetas de la educación artística: dibujos, música, escritura, escultura y arte dramático, y en donde se exponen los resultados de las últimas investigaciones y experiencias en estos campos...

La obra, dirigida a profesorado de Educación Infantil y Primaria, supone una gran ayuda planificar, analizar y evaluar situaciones significativas en el ámbito de la educación artística.

- KELLOG, R. *Análisis de la expresión plástica del preescolar*. Barcelona: Ed. Cíncel, 1989 (*).

Un libro clásico y de obligada lectura para los profesionales de la etapa. Es una obra de gran rigor científico, fruto del análisis de más de medio millón de dibujos de niños y niñas de todo el mundo. En ella se desmenuzan los garabatos básicos del niño (*garabatos, diagramas, combinaciones, agregados, mandalas, soles, radiales*) su evolución y una cuidadosa reconstrucción de los mismos, así como también la figura humana y las primeras manifestaciones pictóricas.

Aunque no es un libro de lectura fácil, merece la pena intentarlo, pues gracias a este libro, único en su género por su rigor y trascendencia, podemos avanzar en la comprensión del desarrollo mental que se opera en los niños a través de sus actividades artísticas.

- ▣ LOWENFELD, V., y LAMBERT, B. W. *Desarrollo de la capacidad creadora*. BCP. Ed. Kapelusz. 1980.

Obra muy completa que trata de explicar el sentido de la expresión en el niño desde los primeros garabatos hasta el arte adolescente, desde una perspectiva educativa. Después de un enfoque general sobre el sentido de la creatividad, el autor pasa a hacer un estudio pormenorizado de las etapas que caracterizan los distintos estadios creativos desde los dos años hasta la adolescencia. En cada una de estas etapas se trata del significado del momento evolutivo dentro de la expresión artística.

En algunos aspectos la obra se ha quedado un tanto obsoleta, como es, por ejemplo, la excesiva creencia en las "etapas evolutivas" que hoy día nos resultan una estructura rígida de referencia, y consideramos superada como marco teórico. No obstante, la obra sigue ofreciéndonos un interés indudable, sobre todo en cuanto a la perspectiva del cómo abordar desde una perspectiva adulta un rol adecuado en la educación artística, que conviene y aúne respeto por el arte infantil, favorezca la estimulación sin caer en el estereotipo empobrecedor.

- ▣ LOWENFELD, V. *El niño y su arte*. BCP. Ed. Kapelusz. 1987.

En este trabajo, Lowenfel sugiere respuestas prácticas a noventa y nueve preguntas que padres y educadores pueden hacerse sobre la expresión plástica de los niños.

¿Conviene colgar los trabajos de los niños en las paredes?, ¿Qué hacer con el niño que siempre dibuja las mismas cosas?, ¿Qué mate-

riales hay que comprar?, el niño que garabatea en las paredes, el niño que no sabe qué dibuja, etc. son algunas de estas preguntas. Es un libro interesante y fácil de leer por su estilo coloquial y lleno de ejemplos.

- MARTÍNEZ, E., y DELGADO, J. *El origen de la expresión. En niños de tres a seis años*. Ed. Cincel. Col. Expresión y Escuela. 1983.

Este volumen es el primero de una obra que comprende la expresión plástica desde los tres hasta los catorce años.

Contiene la programación de noventa actitudes de expresión plástica precedida de una breve introducción.

Con esta obra se pretende ayudar al educador/a a programar actividades que favorezcan la coordinación visomanual, la percepción, las sensaciones y la expresión en general.

Se detallan los objetivos específicos, las actividades, los procedimientos a seguir y métodos de observación del proceso de desarrollo de la expresión plástica en Educación Infantil.

Puede ser de utilidad para todos aquellos que necesiten enriquecerse en aspectos de recursos, técnicas y ejercicios pero siempre que se tenga en cuenta que lo más importante en la Educación Infantil es la contextualización de los mismos con la vida e intereses de los mismos.

- MÉNDEZ, M. S. *El collage infantil. Aspectos artísticos y aplicaciones pedagógicas*. Barcelona: Ed. Nestlé, 1983.

Este es un libro de aplicación general y no específico para Educación Infantil que a pesar de ello puede ser de utilidad para el profesorado de esta etapa por la cantidad de técnicas plásticas de *collage* que ofrece desde diversos ejemplos, no para aplicarlas tal cual se sugiere sino quizá para transformarlas libremente usándolas como punto de partida experimental y huyendo de estereotipos. Seguido a una introducción sobre el *collage* y su significado en la Historia del Arte, hay todo un compendio de técnicas plásticas de *collage*, expresiones planas, en relieve, tridimensionales, diapositivas-*collage*, aplicaciones, etc.

4. Expresión Musical

- FINGER, F., y DUJÁN, L. *Todo suena. Música en la Escuela Infantil*. (Libro y cinta casete). Madrid: Ed. C. A. M. Col. Primera Infancia, 1987 (*).

Un cuadernillo dividido en dos grandes secciones: de cero a tres años y de tres a seis. Cada una de ellas se subdivide a su vez en dos partes: sonido y ritmo. De esta forma se van tratando aspectos básicos musicales para realizar con los niños y las niñas en la Educación Infantil sonidos cotidianos, nanas, canciones, construcción de instrumentos musicales, ejemplos de orquestaciones sencillas, etc.

Se basa en los intereses de los niños y niñas y propone la utilización de materiales corrientes: corchos, botellas, recipientes, láminas de cartón y hojalata, hojas de papel, globos con arroz, tuestos, gomas, cascabeles, etc. Se acompaña de un casete con canciones, sonidos y un cuento escenificado, cantados por niños, todo ello bien seleccionado y de aceptable calidad.

- CATEURA, Ana M.ª y Tallo, M. Carrillón. *Método de educación auditivo, musical y rítmica. Primera parte*. Barcelona: Ed. Vicens-Básica, 1990.

Carrillón es un método activo de educación auditivo-musical dirigido a niños y niñas del último curso de Educación Infantil y del Ciclo Inicial. Está pensado para que los alumnos se inicien en el mundo musical de modo espontáneo y creativo. No se separan los aspectos puramente musicales de la educación del ritmo, expresión corporal, dramatización, juegos, etc. Consta de un libro guía y ocho cintas casete, especificándose en cada una de ellas los objetivos, materiales, instrumentos previstos, etc.

- FRAISSE, P. *Pedagogía del ritmo*. Madrid: Ed. Morata, 1976.

Un libro que trata de la presencia del ritmo en la vida del hombre desde una perspectiva amplia y sugerentes. Abre desarrollos en el campo de la educación y sugiere nuevas aplicaciones.

Ritmos biológicos, ritmos motores espontáneos, la estructura temporal de los ritmos, ritmo y medida en la música y en la poesía, las aptitudes rítmicas, la arritmia, la educación por el ritmo y del

ritmo, etc., son algunos de los capítulos desarrollados en este volumen. Cada uno de ellos viene acompañado de una extensa bibliografía sobre el aspecto de que se trate.

Un libro interesante en el que, aparte de mostrarnos los aspectos teóricos más relevantes, se nos ofrecen sugerentes ejercicios y pruebas prácticas para conocer y explorar "el sentido del ritmo" tanto en los niños como en nosotros mismos.

- ▣ FRIDMAN, R. *Los comienzos de la conducta musical*. Buenos Aires: Ed. Paidós, 1974.

Basándose en las grabaciones de los sonidos emitidos por tres bebés desde el momento de su nacimiento, se realiza un estudio con el fin de conocer el comienzo del lenguaje musical en el niño hasta el primer año de vida.

Es una obra de original e interesante contenido que conecta con otras obras relacionadas con el tema y se relacionan los resultados de la investigación con las teorías piagetianas y con la de otros investigadores de la primera infancia.

- ▣ SANUY, M. *Canciones populares infantiles españolas*. Madrid: Servicio de Publicaciones del M. E. C., 1980.

Recopilación de canciones de distintas procedencias (de autor, creadas por niños y populares), recogidas en cuatro cintas casetes junto con un libro de apoyo. Las grabaciones han sido realizadas por niños y niñas entre tres y catorce años. Cada canción viene acompañada de una sugerencia de actividades ajustadas a las edades para las que se proponen.

Acompaña a esta obra un buen índice alfabético, otro por edades y otro por fuentes de procedencia. El formato, en forma de carpeta, es de fácil manejo y cuidada presentación.

En conjunto un trabajo interesante, de calidad y de mucha utilidad para el aula por el número de canciones presentadas y la cantidad de ejercicios concretos que ofrece.

- SANUY, C.; CORTÉS, L., y OJEDA, B. *Experiencias de música, danza y juego dramático en Preescolar*. Madrid: Ed. Marsiega, 1981.

Se trata de una recopilación de clases dadas a niños y niñas con edades comprendidas entre dos y seis años y escrito en forma de diario donde se narra cómo se desarrollaron con sus éxitos y sus fracasos cada una de las sesiones.

No se pretende exponer una metodología, sino una transmisión de experiencias vivas. Libro recomendable, útil por su sencillez y claridad.

- SANUY, C., y CORTÉS, L. *Enseñar a jugar*. Madrid: Ed. Marsiega, 1976.
- SANUY, C., CORTÉS, L., y SÁNCHEZ, M. C. *Enseñar a pensar*. Ed. Marsiega. Madrid, 1975.

Libros que por su antigüedad en el mercado se han convertido ya en clásicos del tema. Comprenden, según sea el tomo de que se trate, una serie de juegos relacionados con la dramatización, la danza, el espacio, la música, los conceptos matemáticos, etc.

Este tipo de juegos necesita una contextualización dentro de los intereses y la vida de los niños, pues de lo contrario corren el peligro de resultar artificiales y poco significativos. De todos modos son útiles como referencia y utilizados adecuadamente ayudan a la comprensión vivenciada de diferentes conceptos y situaciones.

- WILLEMS, E. *La preparación musical de los más pequeños*. Buenos Aires: Ed. Universitaria, 1976 (*).

Un libro inteligente que combina de modo personal materiales de enseñanza y recursos psicológicos que definen el método personal de Willems, toda una autoridad en la materia.

Especialmente recomendable porque no es necesaria una formación musical previa y se pueden comenzar a trabajar sus propuestas con los niños desde bebés. Es un libro de pequeño formato, basado en los intereses de los niños y en aspectos cotidianos, fácil de leer y exento de rigideces en su conceptualización.

5. Expresión Corporal

- ANGOLOTTI, C. *Cómics, títeres y teatro de sombras. Tres formas plásticas de contar historias*. Madrid: Ed. de la Torre, 1990 (*).

Después de una introducción reflexiva que plantea una nueva visión del área enfocada a partir de las premisas percepción-expresión y huyendo de visiones empobrecedoras que conciben la educación artística como una serie de "manualidades" aisladas, el libro se centra en plantear tres líneas de trabajo (cómics, títeres y teatro de sombras) en su aplicación en los distintos niveles como vías susceptibles de englobar lenguajes artísticos combinados y de ser vehículos de narración de historias.

Es un libro que ofrece una gran cantidad de recursos prácticos, técnicas de confección y recreación, ilustraciones explicativas y métodos de trabajo por la calidad de su contenido y porque este libro viene a cubrir un vacío en el mercado editorial, lo consideramos de provechosa lectura y muy recomendable.

- CAIATI, M., y OTROS. *Juego libre en el jardín de infancia*. Barcelona: Ed. Ceac. Serie Ed. Preescolar, 1986.

Basándose en el concepto de "juego libre" como idea pedagógica, el libro ofrece una nueva concepción de escuela, de los contenidos de aprendizaje, del ambiente y de las actividades; todo ello unido a la realidad del niño y basado en un gran respeto a sus intereses y necesidades.

La obra narra la experiencia de las autoras en un Jardín de Infancia de Munich, tocando aspectos como el ruido, las peleas, la limpieza, las reglas, el rechazo, etc.

Su contenido, unido al modo en que está desarrollado en forma de anecdotario, lo convierte en una lectura interesante. Sin embargo, y desde un punto de vista crítico, pensamos que, por un lado, el papel de observador activo al que se limita de forma consciente la intervención de las educadoras y, por otro, el protagonismo casi absoluto de los niños, radicalizan excesivamente una postura que hoy día está superada por una visión más compleja y diversa de los roles de adultos y niños en la Escuela Infantil.

- A. M. DE DESEMBES, y A. DELHMEAU. *Los pequeños juguetes de tu hijo*. Ed. Daimon/Infancia. 1991.

Libro de información básica dirigido a padres pero de utilidad también para educadores. En un estilo muy sencillo plantea el significado del juego como expresión de necesidades, da pautas de distribución y ordenamiento de los juguetes, el papel de los adultos, así como un pequeño diccionario práctico de juguetes clásicos acompañados de consejos sencillos.

- GARVEY, C. *El juego infantil*. Madrid: Ed. Morata. Serie Bruner, 1985.

La autora esclarece en esta obra el modo mediante el cual el juego ayuda al niño a conocerse a sí mismo, a los demás y al mundo que le rodea, describiendo sus distintas manifestaciones; juego con el lenguaje, con movimientos, con objetos, con materiales sociales, con reglas y juegos ritualizados. Un capítulo muy sugerentes sobre "La historia natural de la sonrisa" nos habla de las razones que impulsan a los niños a reír y a sonreír, todo ello basado en originales investigaciones sobre el tema. Este libro, de amena e interesante lectura presenta el fenómeno del juego desde una perspectiva nueva, mostrando su naturaleza sistematizada y las diferencias que lo caracterizan frente a lo que no es juego e intentando indagar en la naturaleza profunda que lo impulsa.

- GARBEAU, C. *La organización material del parvulario*. Barcelona: Ed. Médico y Técnica, S. A. Serie ¿Cómo hacer?, 1981.

Aunque el tema central del libro es ofrecer ideas para la organización del ambiente en la Escuela Infantil (espacios, materiales y tiempos), lo incluimos en este apartado por resultar especialmente útil de segunda parte en la descripción organizativa de zonas de juego simbólico en la escuela, tratando este importante aspecto con bastante exhaustividad; el rincón del aseo, de la muñeca, de la colada, de la cocina, del comedor, la enfermería, la tienda, el garaje, etc. Nos habla en cada una de las zonas de juego de los espacios más adecuados, los materiales y accesorios y sugerencias de actividades educativas.

- GORRIS, J. M. *El juguete y el juego. Aproximación a la Historia del juguete y a la psicología del juego*. Barcelona: Ed. Avance. Serie Pedagogía. 1976.

- BANDET, J., y SARAZANAS, R. *El niño y sus juguetes*. Madrid: Ed. Narcea, 1972.

- MARTÍN GONZÁLEZ, A. *El mundo del juguete. Cómo elegir*. La Coruña: Ed. Adara, 1976.

Estos tres libros, cada uno en su estilo, nos ofrecen información útil sobre aspectos relacionados con el mundo del juguete; la historia del juguete, criterios de elección-selección, fabricación, juguetes clasificados por edades, por los tipos de juegos que favorecen, papel terapéutico del juguete, etc. Los hemos agrupado por tratar el tema del juguete desde aspectos paralelos y además por la dificultad de encontrarlos en el mercado editorial, ya que hace bastantes años de su publicación. No obstante, si pueden encontrarse en bibliotecas o por algún otro medio pensamos que pueden ser de utilidad respecto al tema de que tratan.

- LAPIERRE, A. *Educación psicomotriz en la escuela maternal. Una experiencia con los "pequeños"*. Barcelona: Ed. Científico-Médica, 1984.

Andrés Lapierre, autoridad discutible en este campo, describe y analiza quince sesiones desarrolladas en una experiencia de educación psicomotriz dirigida por él mismo junto con un reducido equipo pedagógico. En ella se revelan claves sobre cómo impulsar a los niños a la acción, así como sobre sus conductas y reacciones.

A pesar de ser un libro de psicomotricidad lo hemos seleccionado dentro del área de Expresión y Comunicación porque la metodología propuesta por Lapierre hace más hincapié en la expresión corporal que en aspectos puramente conceptuales de la psicomotricidad.

- LAPIERRE, A. y A. *El adulto frente al niño (0-3)*. Barcelona: Ed. Científico-Médica, 1985 (*).

Por las mismas razones descritas para el libro anterior hemos seleccionado éste, que igualmente se centra en experiencias de psicomotricidad con niños de cero a tres años. Partiendo de una fundamentación teórica y de un análisis de la evolución de los niños, así como de los adultos que tomaron parte en la experiencia, los autores explican las condiciones espaciales, la relación de los materiales utili-

zados y ejemplos vividos de las sesiones con estos materiales (balones, mantas de lana, telas de colores, papel, cartones de embalar, agua, tierra, etc.). Por último, se centran en describir y analizar unos cuantos casos de niños con problemas y su resolución posterior.

Ni este libro, ni tampoco el anterior, pretenden ser "manuales" de psicomotricidad, sino mostrar una vía de acercamiento al rol del educador y de la educadora de los más pequeños y una forma de ayudar a tomar conciencia de sí mismos y de los demás.

- ▣ MOYLES, J. R. *El juego en la Educación Infantil y Primaria*. Madrid: Morata/M. E. C., 1990 (*).

Un libro apasionante y de gran utilidad para el profesorado del segundo ciclo de Educación Infantil. Explora las razones fundamentales por las que se debe estimular, promover e iniciar el juego en las aulas y por qué el profesor debe participar en él.

A través de "guiones" (transcripciones de niños jugando) con los que se inicia cada capítulo, conecta teoría y práctica, analizando cuestiones tan interesantes como son: el papel del profesor en el juego, juego y lenguaje, formulación de preguntas, resolución de problemas por el juego, creatividad, etc. Estimula a profesores y profesoras a revisar su propio pensamiento sobre tales cuestiones. Ofrece, asimismo, ideas prácticas de planificación y organización de espacios y tiempos de juego en la escuela, tabla de registro de adquisiciones concretas y modelos de evaluaciones.

- ▣ *Jugando, jugando*. Madrid: C. A. M., 1988, 1989, 1990.

Catálogo-exposición C. A. M. de la colección de juguetes de la familia Ballester desde los tiempos antiguos hasta nuestra época.

- ▣ NOVEMBER, J. *Experiencias de juego con preescolares*. Madrid: Ed. Morata, 1983.

Historia de un grupo de juego de doce niños y niñas con edades comprendidas entre dos y seis años, desarrollado por parte de la autora del libro a lo largo de dos años en Inglaterra. Interesante por el planteamiento, que define qué es un grupo de juego como modo alternativo de acogida en la primera infancia, su planteamiento de juego espontáneo, las observaciones realizadas y recogidas en

transcripciones de conversaciones de los niños y niñas, así como una atrayente descripción del desarrollo de las actividades: juegos de construcción, rompecabezas, pintura, collages, arcilla y agua, cocina, salidas y paseos, jardinería, lecturas y especialmente un interesante capítulo dedicado al juego simbólico.

▣ ORTEGA, R. *Jugar y aprender*. Sevilla: Ed. Díada, 1990.

Demostrar que el juego puede ser considerado como un escenario pedagógico natural donde el profesor puede establecer estrategias de aprendizaje basadas en él es el objetivo fundamental de este libro. Partiendo de estas premisas y en íntima conexión con las teorías vyotskianas, el libro ayuda de modo eficaz a utilizar la plataforma del juego espontáneo como aliado en la tarea de investigación-acción y como escenario privilegiado, de forma que el profesor plantee su trabajo como una intervención tendente a potenciar el progreso natural de desarrollo (cognitivo, afectivo y socioemocional).

Aunque no específico para cero a seis años, es un libro original en su campo, de serio fundamento científico y con una estructura sintética y fácil lectura.

6. Relaciones, medida y representación del espacio

▣ BAROODY, A. J. *El pensamiento matemático de los niños*. Madrid: Ed. Visor-M. E. C. Aprendizaje. 1988 (*).

Basada en las teorías constructivistas del aprendizaje, la obra de Baroody es de corte excepcional: una de sus propuestas más originales y apasionantes es la de que los niños y niñas poseen, aun antes de incorporarse a la escuela, una "matemática informal" de apreciable capacidad. (Recordemos en el campo del aprendizaje de la lecto-escritura la obra de Teberosky y Ferreiro que parte del mismo principio constructivista.) Es decir, que, en cierto sentido, los niños construyen su conocimiento matemático. Pero si se da una separación entre la instrucción formal y el conocimiento informal pueden producirse dificultades en el aprendizaje.

Por último, el libro de Baroody ofrece actividades específicas de enseñanza-aprendizaje basadas en la psicología de la matemática infantil para estimular adquisiciones sólidas en diversos campos. Estas actividades suelen tomar la forma de juegos divertidos y de probado éxito.

La mezcla de teoría psicológica y práctica educativa es un logro raro de encontrar y constituye una aportación esencial a la enseñanza de las matemáticas. En definitiva, un libro apasionante que nos enseña muchas cosas sobre el pensamiento y las ideas previas de los niños, lo que es un elemento esencial en la formación de los maestros.

- CANALS, M. A. *Didáctica de la matemática al parvulario*. Madrid: Ed. Nuestra Cultura, 1981. Barcelona: Ed. Abril (de próxima aparición) (*).

Libro agotado en la actualidad en la Editorial Nuestra Cultura (1981) y de próxima aparición en Editorial Abril. Es todo un clásico en la didáctica de las matemáticas en la Educación Infantil. La autora, de reconocido prestigio y larga experiencia en este campo, nos acerca a la evolución del niño teniendo en cuenta que el acercamiento y desarrollo intelectual en el mundo matemático se realiza partiendo de la motricidad y de la educación de los sentidos. Moderno por su comprensión del mundo de la infancia, por partir de contextos cotidianos y de los intereses de los niños, no concibe el aprendizaje lógico-matemático de un modo aislado, sino inmerso como un todo en la vida de la escuela.

Aporta las ideas de Dienes y de Piaget y se basa en experiencias prácticas de aula llevadas a cabo por diversos grupos de maestros. En este sentido, el libro recoge programas y orientaciones y una pequeña muestra de ejercicios. Es un libro básico, de índole práctica y de lectura indispensable.

- DIENES, Z. P. *Las seis etapas del aprendizaje en la Matemática*. Barcelona: Ed. Teide, 1986.
- DIENES, Z. P., y GOLDING, E. W. *Lógica y juegos lógicos*. Barcelona: Ed. Teide, 1987.

Libros muy conocidos que tienen un carácter marcadamente práctico. Los ejercicios propuestos son claros, precisos y contextualizados en situaciones cotidianas.

- CHAUVEL, D., y MICHAEL, V. *Juegos de reglas para desarrollar la inteligencia*. Madrid: Ed. Narcea, 1989.

Este libro describe la adaptación y construcción, por parte de niños y niñas de tres a seis años, de juegos tradicionales (oca, barcos, parchís, fútbolín, lotos, ajedrez, dominó...), de creación de juegos a partir de experiencias vividas o de cuentos que conocen. En cada juego descrito se explicitan el material, los jugadores, la finalidad del juego, su desarrollo y observaciones.

Es éste un libro muy original, que valora la importancia de los juegos de reglas entre los tres y seis años, el pensamiento y las ideas previas de los niños y el papel del adulto como estimulador del aprendizaje.

Libro con mucho encanto, con juegos que seguro gustarán a los niños y niñas, y que además animan al profesorado a crear materiales con sus niños en el aula, en un clima de respeto por su inteligencia y su capacidad de invención.

- KAMII, C. *El número en la educación preescolar*. Madrid: Ed. Visor-M. E. C., "Aprendizaje". 1984.

Constance Kamii, muy conocida discípula de Piaget por sus obras en las que expone la aplicación de la teoría piagetiana en el campo de la educación preescolar, fruto de su experiencia en un parvulario, pretende en esta obra ayudar al educador que trabaja con niños y niñas de cuatro y cinco años a efectuar en su aula una correcta enseñanza del número a partir de la teoría de Piaget.

La enseñanza del número, los objetivos de la "enseñanza" del número, los principios de enseñanza y una muestra de situaciones escolares que el maestro puede utilizar para "enseñar" el número son los cuatro aspectos básicos en los que la autora se centra a lo largo del libro.

Es un libro sugerente, que, como todos los demás de la autora, está expuesto en un estilo muy claro y de interesante lectura para los profesionales de la etapa.

- KOTHE, S. *Cómo utilizar los bloques lógicos de Z. P. Dienes*. Barcelona: Ed. Teide, 1991.

Compendio de juegos específicos para niños y niñas de tres a seis años con los Bloques Lógicos pero planteados de un modo abierto a un ulterior desarrollo. Los Bloques Lógicos, concebidos

como juego cognitivo para desarrollar las capacidades intelectuales tienen plena vigencia y entran de lleno en el paradigma teórico de investigaciones como las descritas en otras obras (véase B. Nikitin). Todo ello en un estilo preciso, ameno y coloquial.

En resumen, un libro básico e imprescindible para las maestras y maestros de la etapa de Educación Infantil.

- LOWELL, K. *Desarrollo de los conceptos básicos matemáticos y científicos en los niños*. Madrid: Ed. Morata, 1986.

Un libro completo que nos introduce en el estudio exhaustivo y la profundización de los conceptos matemáticos desde una perspectiva teórica. La formación del concepto; métodos de enseñanza de los conceptos numéricos; concepto de materia, de peso, de tiempo, de espacio, de longitud y medida; conceptos asociados a los de área y volumen; el sistema de numeración, etc. Un buen libro, indispensable para todos aquellos interesados en saber más sobre el tema.

- NIKITIN, B. *Juegos inteligentes. La construcción temprana de la mente a través del juego*, 1988.

Libro exponente de un movimiento de vanguardia que comprende el papel del juguete como elemento central en la construcción del conocimiento y cuenta con exponentes tan difundidos como los "Legos", "Tente", los ordenadores o los juegos que el autor reúne en este libro. La descripción de los mismos va unida a una exposición conceptual y a unos consejos para los adultos sumamente aprovechables, todo en un estilo muy claro, directo y ameno.

Desde luego este libro marca un hito de novedad: difundir materiales de juego diseñados para construir la mente es algo más que un divertimento inofensivo; es uno de los desafíos centrales de la educación del futuro, y muy especialmente de la educación familiar.

La importancia del libro radica en su defensa del niño como ser inteligente y complejo y recupera la familia como entorno educativo. Por todo ello, es un libro que todo educador debería conocer.

- MONTERO, J. M. *El currículo matemático en la Educación Infantil: desarrollo y actividades*. Madrid: Ed. Escuela Española, 1991.



Relación sistemática de nociones y conceptos matemáticos (lógica, conjuntos, iniciación al número, la medida y conceptos espaciales). Cada capítulo se estructura con una introducción teórica y un análisis de las corrientes metodológicas más relevantes sobre los aspectos mencionados, así como una relación de objetivos y de materiales de uso. Después se detallan una serie de juegos secuenciados con especificación del material necesario y actividades de manipulación libre y dirigida. Las preguntas que el autor sugiere que se hagan a los niños y niñas son abiertas y favorecedoras del pensamiento divergente, de aquellas que provocan, que no requieren una respuesta única, que “hacen pensar”. Por las razones mencionadas pensamos que es un libro de ayuda al profesorado por su equilibrada relación entre aspectos teóricos y prácticos.

Materiales curriculares

En nuestro país hay poca experiencia en la elaboración de materiales curriculares. Sin embargo, pensamos que, con la propuesta actual de currículo, que es abierta, en los próximos años podremos contar con algunos materiales de calidad elaborados por editoriales o editados por el Ministerio.

No obstante, comentaremos brevemente los dos últimos proyectos que han adoptado la propuesta curricular nueva y un material de Dienes que, aunque es de 1983, nos resulta interesante.

- PROYECTO CHISPA. Educación Infantil para 0-3, 3-4, 4-5 y 5-6 y un Libro de Recursos. Madrid: Ed. Alhambra Logman, 1990.

El material se presenta en archivadores de anillas y en bolsillo interior aporta seis paneles con un estudio comparativo de los diseños curriculares de las Comunidades Autónomas con competencias en materia educativa: Andalucía, Valencia, Cataluña, Galicia y el Diseño del M. E. C. Contienen, además, ocho cuadernillos individuales con separadores de fácil identificación de temas.

Algunos de los temas que desarrollan son:

Los diseños curriculares y el Proyecto de Educación Infantil Alhambra Logman; El niño y su medio: espacios y materiales (estas dos separatas nos ofrecen una síntesis y explicaciones teóricas exhaustivas y bastante buenas); Adquisiciones significativas y desarrollo en los distintos períodos en cuanto al desarrollo socioafectivo, sensoriomotor, de la comunicación y el lenguaje. Éstas son claras y

con apoyo gráfico muy ilustrador, pudiendo ayudar bastante al profesorado a la hora de elaborar su proyecto curricular, sus programaciones y las propuestas de trabajo globalizadas para el aula.

Las unidades didácticas que se presentan como globalizadoras, aunque presentan contenidos de los tres tipos (en mayor o menor medida), desarrollan unas actividades en las que a veces se abusa de globalizar todo entorno a un «tópico o tema». Por eso, algunas actividades tienen un carácter sumativo y no está muy justificada su presentación desde lo recogido en el principio sobre el enfoque globalizador del Diseño Curricular Base.

No obstante, los materiales tienen una presentación interesante, y especialmente nos han gustado los cuentos y casetes: están muy cuidados. Es un acierto editar materiales para el primer ciclo.

■ GARZÓN, M., y OTROS. *Proyectos*. Madrid: Ed. Alameda S. A., 1991.

La Editorial Alameda ha sacado al mercado un valioso material para el trabajo en el aula con niños y niñas de cuatro y cinco años: "Proyectos".

De presentación muy original y con diversas propuestas didácticas, supone un gran avance con respecto a las programaciones a las que nos tienen acostumbrados otras editoriales.

El libro del profesor incluye una buena fundamentación teórica que después se relaciona adecuadamente con la práctica, así como una descripción de los niños y niñas de estas edades, que responde más a las capacidades que han desarrollado (en la línea de la Reforma) que a conductas alcanzadas en torno a las clásicas áreas disciplinares.

Presenta cuatro materiales diferentes destinados al trabajo de los niños (un libro de información, un libro de procesos, un cuento y un cuaderno de actividades personales), que se completa con una gran variedad de sugerencias acerca de las actividades que se pueden realizar para desarrollar cada uno de los pequeños proyectos de investigación que alumnos y profesorado deciden abordar en común.

Es especialmente útil para todos aquellos profesionales que desean abandonar el aburrido trabajo de "fichas individuales" para dar un paso adelante en la búsqueda de propuestas didácticas más motivadoras y formativas para todos.

Posiblemente los que ya hayan dado ese paso encontrarán que este material (como todo material que se diseña para ser utilizado en diferentes aulas de distintos contextos) determina los caminos por los que discurrirá la vida de la escuela, siendo difícil hacerlo compatible con los intereses de los niños y las niñas de lugares tan dispares de nuestra geografía escolar.

Para estos últimos, el material aporta algo de gran utilidad: un esquema de proceso didáctico coherente y bien planificado, donde las actividades no se plantean como algo cerrado, sino como conjunto de experiencias significativas destinadas a desarrollar las capacidades formuladas en los objetivos. Así, los interrogantes, las secuencias, las sorpresas, los laberintos, las inferencias tienen detrás algo mucho más formativo e importante que las simples actividades en las que se concretan. Éstas podrán ser variadas o sustituidas por otras que respondan a los intereses de los niños y a las necesidades del contexto en el que se desenvuelve la actividad escolar. Modificaciones que cada educador deberá realizar para adaptar este material a su realidad.

La vida del aula acabará de completar un material abierto, que ya desde su planteamiento inicial ofrece gran número de posibilidades. Hemos de decir que las ilustraciones de los cuentos son desiguales en su calidad.

■ DIENES, Z., y HOLT, M. *Zoo*. Colección de ocho cuadernillos y un libro de profesor. Barcelona: Ed. Teide, 1983.

El material se estructura para reafirmar y desarrollar conceptos matemáticos. Realizados por el famoso pedagogo y matemático, Z. Dienes y uno de sus colaboradores, el material está estructurado en forma de juegos gráficos pensados para niños y niñas que aún no dominan el lenguaje escrito, de modo que las instrucciones de juego están realizadas a modo de símbolos codificados.

Aunque el estilo de las imágenes nos resulta un tanto anticuado, los personajes que figuran en los cuadernillos son diversos y aparecen en diferentes actitudes y posturas, de forma que se intenta evitar la uniformidad y el estereotipo. Los juegos están ajustados a las edades propuestas y tienen un nivel progresivo de dificultad.

Libros de consulta para el alumnado

Biblioteca de consulta

Este apartado está especialmente dedicado a la biblioteca de aula o de Centro, lugar privilegiado en la Escuela Infantil, con entidad propia de espacio y materiales, puesto que en ambos ciclos de la etapa, la narración y el manejo de cuentos tiene una gran importancia.

La biblioteca debe estar situada en un lugar relativamente aislado de otras zonas de juego, decorada de forma que invite a la contemplación, a la lectura de imágenes y que transmita confort y tranquilidad: con cojines, puffs, posters, dibujos y fotografías a la altura de los ojos de los niños. Se puede complementar con una zona de audiciones con cascos individuales para narraciones y música. Las estanterías es preferible que sean bajas y accesibles para permitir la colocación frontal de los cuentos (no de canto) y favorecer así la libre elección, la autonomía y el orden.

Existen muchos cuentos en el mercado actual, el cual ha visto incrementado y enriquecido su contenido en los últimos quince años de modo asombroso. Pero no se trata aquí de ser exhaustivos sino críticos intentando seleccionar aquellos libros y colecciones que consideramos más adecuados.

Los criterios para seleccionarlos han sido los siguientes:

- **POR EL CONTENIDO** aquellos que tengan relación con la vida cotidiana y con los intereses de los niños, que motiven e inviten a su contemplación, lectura y/o narración y que favorezcan el pensamiento y el sentimiento, en definitiva que "hagan pensar y preguntarse cosas".

- **POR LA FORMA** aquellos que transmitan estética y belleza a través de sus imágenes, colorido, composición, etc..., huyan del estereotipo y la uniformidad en la imagen, ofrezcan complejidad y diversidad de personajes, situaciones, imágenes, etc..., estén realizados en materiales fuertes, resistentes y adecuados a las edades propuestas.
- **POR SU FILOSOFÍA** que transmitan imágenes a los niños y niñas concebidos como seres inteligentes y sean vehículos de actitudes y valores como la amistad, la solidaridad, la igualdad de derechos, la diversidad, el amor, la paz, el respeto a la Naturaleza, el sentido del humor, etc...

Pretendiendo que sea más útil y práctico el uso de esta información, se agrupan por Editoriales las colecciones, series o libros, comentando cuando se precisa algún aspecto general o parcial.

Asimismo se ofrece una relación de Cuentos y Libros no sexistas, de diferentes Editoriales y agrupados bajo los epígrafes de: Libros de imágenes y primeras lecturas.

Las colecciones y cuentos que pensamos que mejor responden a los criterios anteriormente presentados son los siguientes:

Colecciones por Editoriales

Disponen de colecciones en las que se pueden encontrar títulos relativos a diferentes temas que tienen relación con las áreas y cuya temática gira en torno a la convivencia, a la higiene y salud, al desarrollo de la imaginación y creatividad con el mundo que les rodea.

Editorial Anaya

▣ *Colección Renacuajos*

Dividida en tres Series, suelen ser cuentos breves ambientados en situaciones anecdóticas cotidianas: comer, ir al cole, relaciones afectivas...; con poco texto, letra grande, vocabulario adecuado y abundante ilustración en color. Pueden usarse de modo colectivo, individual, en grupo, para escuchar o como juego.

Libros sobre temas relacionados con:

- a) Relaciones de convivencia y socio-afectivas
 - Serie cuentos Breves:
 - El primer día de clase
 - Serie... en 200 palabras:
 - Invito a mis amigos
 - Serie Tragoncete: Tragoncete en la escuela
- b) Higiene y salud
 - Serie cuentos breves:
 - Bautista va al dentista

■ *Colección los traviesos*

Recomendada para primeros lectores (puede usarse por los niños para visualizar como libro de imágenes o para ser narrado por la profesora); presentan situaciones habituales del mundo infantil que rozan en la travesura o con aire de divertida conflictividad.

Libros sobre temas relacionados con:

- a) Comportamientos usuales en diferentes situaciones (pequeños “desastres” cotidianos)
 - El terror de la casa
 - Rompelotodo
 - Un tipo duro
 - La fiera nunca duerme
- b) Higiene, salud, alimentación
 - El monstruo del cepillo
 - La reina de las alubias

■ *Colección Pequeñines*

Para resaltar las cualidades que hacen que cada niño o cada niña nos parezca diferente, se utiliza el apoyo de animales. Fomentan la atención y el análisis de detalles, la comparación, el movimiento. A

modo de juego incitan al uso del libro como compañero inseparable.

Libros sobre temas variados:

- Bubi cuenta
- Hago el ganso
- Igual que yo
- Nuestro peque

▣ *Colección primeros pasos*

La ilustración es muy sugerente, de las que dejan “huella” y siempre se recuerdan; incitan a contemplar la imagen y a la afición por la lectura.

Libros sobre temas relacionados con aspectos sensoriales, higiene y salud:

- Mira los colores
- Mi baño caliente
- Con zapatos nuevos
- ¿Grande o pequeño?

▣ *Colección ¿cuál es la diferencia?*

Mediante imágenes explican el concepto de tiempo. El texto es sencillo y genera temas de charla entre niños y con adultos (padres, profesores, etc.). Evidencian situaciones temporales para analizar detalles y diferencias además de comentarios generales.

Libros sobre temas relacionados con aspectos temporales:

- Antes y ahora
- Día y noche
- Verano e invierno

▣ *Colección cuento y cassette*

Para los que no saben leer y para primeros contactos con los libros. Incluye orientaciones para la interpretación de los personajes del cuento y canciones recogidas de la tradición oral.

Libros relacionados con alimentación:

- La olla de miel

▣ *Colección mi primer libro*

Para que educadores y padres aproximen al niño a sus primeros aprendizajes “escolares” de modo agradable y fácil.

Libros relacionados con aspectos sensoriales:

- Colores
- Formas
- Ruidos

▣ *Colección actividades sencillas y mis primeros libros de cocina*

En tres libros encuadernados con gusanillo y de fácil manejo, se recogen con imágenes en color y texto sencillos todo tipo de técnicas sobre jardinería, plantas, hacer regalos, organizar fiestas y preparar sorpresas. También con gusanillo y con las mismas características se presentan tres libros de cocina con diferente grado de dificultad, precisando por tanto mayor o menor colaboración del adulto.

Libros relacionados con temas de desarrollo de autonomía (que incluyen habilidades motrices, convivencia, cooperación):

- Regalos
- Plantas
- Cumpleaños
- Cosas calientes
- Cosas dulces
- Cosas para fiesta

Editorial Plaza Joven

▣ *Colección libros vivos*

Presenta varias series referidas a otras tantas temáticas. Las recomendables son:

- a) Serie: Libros de tela y baño:
 - Merendar
 - Mis ropas
- b) Serie: Cosas fascinantes de tu cuerpo
 - Cosas fascinantes de tu cuerpo
 - Cosas fascinantes de los dinosaurios
- c) Serie: La casa del juguetero
 - La casa del juguetero
- d) Serie: Sorpresas de los sentidos
 - Sorpresas de los sentidos
- e) Serie: Juega
 - Mi cumpleaños
- f) Serie: Bichitos en cajas
 - ¿Cuántos bichitos hay en la caja?
 - Más bichitos en cajas

■ *Colección libros irrompibles*

Dividida en varias series para 1, 2 y 3 años

- a) Serie: El gusanito de la manzana
 - El gusanito de la manzana y sus amigos
 - El gusanito de la manzana y su familia
 - El gusanito de la manzana y el futuro
- b) Serie: Troquelados
 - Osito aprende
 - Osito come
 - Osito juega
 - Osito se viste
 - La hora de dormir
 - La hora del baño
 - La hora de comer
 - La hora de jugar

- Yo sé jugar
- Yo sé hacer
- Yo sé vestirme
- Yo sé ayudar
- Muchos y nuevos alumnos
- La fiesta en la escuela

☑ *Colección grandes libros ilustrados*

- a) Serie: El gran álbum de mi bebé
- El álbum de mi bebé

☑ *Colección libros ilustrados*

- a) Serie: Los grandes monstruos de Colin Hawkins

- Brujas
- Vampiros
- Piratas
- El libro de la abuela
- El río de los cocodrilos
- La familia coco va de vacaciones

- b) Serie: Aprende jugando

- Los colores y las formas

- c) Serie: Snoopy

- Amor es caminar cogidos de la mano
- *Felicidad es...*, un perrito cariñoso
- El hogar está encima de una cesta de perro
- Necesito todos los amigos que pueda tener
- Seguridad es un pulgar y una manta

- d) Serie: Pirata

(Cuentos)

- Pirata está enamorado
- Pirata invita a sus amigos

- Pirata no es muy listo
- Pirata tiene sueño
- Pirata y los acróbatas

(Libros para baño)

- Pirata campeón
- Pirata es un pillo
- Pirata prepara una fiesta
- Pirata se aburre
- Pirata tiene muchos amigos
- Pirata ya es mayor

e) Serie: Cerdito limpio

- El cerdito limpio

■ *Colección club*

- Una cena de Gustavo

■ *Colección enciclopedia irrompible de las palabras*

■ *Colección ¿Qué pasa?*

Editorial Plaza Janés

■ *Colección Susana y Nicolás*

Editorial Espasa-Calpe

(Espasa-Calpe Infantil-Juvenil)

■ *Colección Austral Infantil*

n.º 1 Historias de conejos

n.º 5 Caramelo va de paseo

n.º 8 Nina y Rodi en la nieve

n.º 11 Corre, corre, patinete

- n.º 12 Casos y cosas de gusano y mariposa
- n.º 14 Si tienes un pincel. Libro de los colores
- n.º 15 La vuelta al mundo
- n.º 17 Bolita
- n.º 20 Quiero el Tito
- n.º 23 El baño de Andrés
- n.º 24 Nina bailarina
- n.º 27 Los monstruos
- n.º 34 El león de Luis
- n.º 35 Pasito a pasito
- n.º 37 El calcetín de los tesoros
- n.º 42 Hermanas
- n.º 45 ¿Jugamos?
- n.º 49 Si yo tuviera

Editorial La Galera

Presenta varias colecciones agrupadas a su vez en series que se presentan por edades a partir de dos años.

▣ Colección ¡Hablemos!

- a) Serie A: Imágenes (figuras estáticas)
 - *Cómo hace*
 - *Cómo se mueve*
 - *Juguetes*
 - *Cosas*
- b) Serie B: Acciones (figuras en movimiento)
 - *Qué me pongo*
 - *Qué hace*

▣ Colección Cosas y Nombres

- *La comida*
- *El aseo*
- *El vestido*

-
- *Colección Los Días Diferentes*
 - *El domingo*
 - *Pascua*
 - *Navidad*
 - *El bautizo*
 - *La boda*
 - *El entierro*

 - *Colección Burbujas*
 - *Sopla que sopla*
 - *¡Adiós!*
 - *¡Qué ventolera!*
 - *Que sí, que no*

 - *Colección Clara y Daniel*
 - *¡Buenas noches!*
 - *¡Cuántas cosas!*
 - *¡A lavarse!*
 - *Tengo tos*
 - *Es fiesta*
 - *¡Buen provecho!*
 - *Hemos crecido*
 - *Jugamos*

 - *Colección Miremos*

 - *Colección Cuentos Clásicos*
 - *La bella durmiente del bosque*
 - *Blancanieves*
 - *Caperucita Roja*
 - *La Cenicienta*
 - *El gato con botas*
 - *Hansel y Gretel o La casita de chocolate*

- *Los músicos de Bremen*
- *El patito feo*
- *Pulgarcito*
- *La ratita presumida*
- *El sastrecillo valiente*
- *Los tres cerditos*

Editorial Juventud

- *Paseando por mi ciudad*
 - *Paseando por la montaña*
 - *Vamos al agua*
 - *Vamos al pueblo*
 - *Historia de Draganolina*
- ☑ *Colección Tina Ton*
 - ☑ *Colección Titeres*
 - ☑ *Colección Sorpresas*
 - ☑ *Colección Mis primeros Libros de Imágenes*
 - ☑ *Colección Los Libros del Chiquitín*
 - ☑ *Colección Nil*

Editorial Miñón

- *Angelita, la ballena pequeñita*
- *¿De quién es este rabo?*
- *Los tres bandidos*

Editorial Montena

- ☑ *Colección Spot*

-
- ☑ *Colección Scarry*
 - *Irrompibles Montena*

Editorial Destino

- ☑ *Colección Alex*

Editorial Edival

- ☑ *Colección Atilio*

Editorial Ariel

- ☑ *Colección Las Tres Mellizas*

Editorial Aguilar

- ☑ *Colección Bruna*

Editorial Bruguera

- ☑ *Cabellos de oro y los tres osos*

Editorial López

- ☑ *Ferdinando el toro*

Editorial Planeta

- ☑ *Colección El Pequeño Max*

Editorial Parramón

- ☑ *Colección Primería Biblioteca de los Niños*

Editorial Everest

- ☑ *Colección Libélula*

Editorial Aral

- ☑ *Colección Draculín*

Editorial Mare Nostrum

- ☑ *Colección Pispajos* (Primer Premio «Emilia Pardo Bazán» de Literatura no Sexista).

Plantea situaciones de la vida cotidiana de Pino y Ana y los Pispajos, unos duendecillos que viven en la casa de muñecas de Ana y recrean estas situaciones con un toque de frescura y fantasía.

Ediciones S. M.

Dedica varias colecciones para los más pequeños y para los que empiezan a leer.

- ☑ *Colección Plum*

Se dirige a los niños y niñas de dos a siete años. Válida tanto para los que saben leer como para los que no. Con muy poco texto y con imágenes para colorear:

- *Plum y sus amigos*
- *Plum hace deporte*
- *Plum se disfraza*
- *Plum y las frutas*

- ☑ *Colección Los Duros del Barco de Vapor*

Puede brindar situaciones para desarrollar la creatividad:

- *Un abrigo crecedero*
- *El pirata valiente*
- *¿A que tú no sabes...?*
- *Juan es muy pequeño*

- ☑ *Colección Barco de Papel*

Para primeros lectores o para que sean leídos o contados por los padres o profesores. Se recomienda la serie correspondiente a primer nivel:

- *El gato Borba*
- *Abracadabra, pata de cabra*
- *Comilón, comilón*
- *Agustina, la payasa*
- *Un montón de unicornios*

▣ *Colección Cuentos de la Torre y la Estrella*

- *Bily y Tigre*
- *La jirafa sabia*

Editorial Timun Mas, S. A.

También con varias colecciones. Editados en castellano, y algunos de ellos también en catalán, gallego y euskera.

▣ *Colección De tus primeros Libros de Teo*

Para los que no saben leer. Plantean situaciones de la vida cotidiana:

- *Teo juega*
- *Teo come*
- *Teo, en el parvulario*
- *Teo se lava*
- *Así es Teo*
- *La familia de Teo*

▣ *Colección Teo Descubre el Mundo*

Mediante situaciones diversas se intenta relacionarlos con su vida cotidiana. Incluye guía para padres y profesores para orientar en la profundización de los temas:

- *Teo en la escuela*
- *Teo y su familia*
- *Teo y su cumpleaños*
- *Teo se disfraza*

- *Teo y sus amigos*
- *Teo y su hermana*
- *Teo en un día de fiesta*
- *Teo y los deportes*
- *Teo juega en casa*
- *Teo y sus abuelos*

☑ *Colección Juguemos con Guille*

Recomendados de dos a cinco años. Llevan autoadhesivos no tóxicos que se pueden lavar y utilizar tantas veces como se quiera. Muy interesante.

- *Guille y su familia*
- *Guille en la escuela*
- *El cumpleaños de Guille*

☑ *Colección Diviértete con Santi y Nona*

Son cuadernos de actividades para favorecer sus aprendizajes sobre: lógica, orientación en el espacio y el tiempo, percepción, lateralidad, conceptos matemáticos..., y le ayudarán a mejorar la comprensión y expresión. Con carácter lúdico.

- *Diviértete con Santi y Nona. Cuadernos 1, 2, 3, 4, 5 y 6*

☑ *Colección Elige tu Primera Aventura: Globo Verde.*

Cuentos interactivos, en los que el niño debe elegir entre dos alternativas para continuar, lo que estimulará su imaginación y capacidad de decisión. Se incluye al final del libro una Guía que plantea diversos juegos de manipulación, motricidad percepción y de expresión.

- *El pequeño búho abandona el nido*
- *El cumpleaños*
- *El conejo y su hermana*
- *El pato encuentra a un amigo*
- *Una ayuda muy especial*

- *El panda se ha perdido*
- *¡Vaya un día!*
- *Una noche en casa de los abuelos*
- *¡Vamos a divertirnos!*
- *Hacemos las paces*

Editorial Grafalco

☑ *Colección Los Cinco Sentidos*

Con texto manuscrito y sencillo se describen las funciones de los sentidos. Para mirar e interpretar por los niños y contados por los adultos.

- *Con los ojos vemos*
- *Con los dedos tocamos*
- *Con los oídos oímos*
- *Con la lengua saboreamos*
- *Con la nariz olemos*

Editorial Molino. Barcelona

☑ *Colección Mi Primer Libro de...*

- *Cocina*

☑ *Colección Aprende con Lunita*

- *Tus amigos*
- *Primeros auxilios*
- *Cuida tus modales*
- *Cuidado con los accidentes*
- *Cuidado con el agua*
- *Cuidado con el fuego*

☑ *Colección: Aprende Algo Más*

- *Éste soy yo*

- ☑ Colección Contrastes

Ediciones Beascoa. Barcelona

- *Babar y los colores*

- ☑ Colección Cuentos Vivos y Didácticos
 - a) Serie Mini Libro de Baño (cuatro títulos)
 - b) Serie Mi Libro de Baño (cuatro títulos)
 - c) Serie Ver y Tocar (cuatro títulos)
- ☑ Colección Cuentos Todo Cartón
 - a) Serie Bebé Acordeón (cuatro títulos)
 - b) Serie Bebé (cuatro títulos)
 - c) Serie Lacito (cuatro títulos)
- ☑ Colección: Disney Vivos y Didácticos
 - a) Serie Disney Toco y Veo (cuatro títulos)

Editorial Aliorna. Barcelona

- ☑ Colección ¡Aúpa!
 - *Un bebé en casa*

Editorial Noguer. Barcelona

- ☑ Colección Mundo Menudo
 - *El pelo de Miguel*

Ediciones B. Barcelona

- ☑ Colección Del Derecho y del Revés
 - *Con un dragón*

Editorial Altea (2.ª edición, 1986)

■ Colección Altea Benjamín

La colección consta de títulos relativos a temas diversos. Aunque están recomendados a partir de los seis años (pero llevan poco texto), el contenido puede visualizarse por los niños y niñas del segundo ciclo de esta etapa y ser motivo para que el profesorado se los cuente o se los lea, pues son temas asequibles a su edad y que a partir de situaciones de la vida de los niños le aproximan conocimientos de diferentes aspectos de modo ameno y con base científica.

Son recomendables:

- *Soy un niño*. Resuelve, adaptado a sus edades la problemática, de cómo nacen los niños y las limitaciones que supone la edad para tenerlos.
- *Así son los abuelos que viven cerca. Así son los abuelos que viven lejos*. Cada uno de estos libros habla de los abuelos maternos en el primero y paternos en el segundo, cuya situación geográfica, de trabajo, vivienda y costumbres son diferentes. Resalta el tipo de relaciones familiares: cómo son en uno y otro caso y lo que se condicionan o no éstas en función de ello.
- *Así es mi hermano pequeño*. Narra las relaciones entre hermanos ante el nacimiento de un nuevo hermanito y la evolución de la situación hasta que el pequeñín cumple dos años.
- *Así es nuestro perro*. El perro, que es un integrante más de la vida cotidiana de los niños, es objeto de cuidados y provoca inconvenientes que se han de solucionar.

Todos ellos están narrados en lenguaje directo por los propios niños, que explican cada una de las situaciones gustan mucho y pueden provocar gratos momentos de conversación ligados a la situación de cada alumno.

Editorial Santillana

■ Colección Superlibros, 1989

Se compone de 12 cuentos correspondientes a dos Series de seis cuentos cada una: la Serie A está dirigida a niños de cuatro años, y la Serie B, a los de cinco años.

Se presentan en formato supergrande y en normal. Están pensados para que los grandes los use la profesora para contarlos y visualizarlos en grupo y que además los niños puedan disponer de los mismos en tamaño más manejable.

También cada serie tiene una guía de actividades que consta de una introducción teórica sobre "la hora del cuento", unos guiones de trabajo, y, al final, la transcripción de las grabaciones que se acompañan de cada cuento en dos versiones: narrado y leído. Tiene buen tratamiento de la ilustración y es variada.

Pueden recomendarse:

- *El árbol que no tenía hojas*. El tema básico que trata es la ayuda a los demás en la medida de las posibilidades.
- *La estatua y el jardincito*. Resalta el reconocimiento a los valores de la infancia de los niños.
- *Las bodas del río Perico*. Trata de las relaciones de ayuda con diferentes soluciones.
- *El arco iris y los pájaros*. Trata de las relaciones de ayuda con diferentes soluciones.
- *La chivita del cebollar*. La ayuda y el ingenio son la trama del cuento.
- *Celiana y la ciudad sumergida*. El tema es la obediencia.
- *Las fantasías de la lechera*. A partir del fracaso, animan al esfuerzo para conseguir lo deseado.
- *El semáforo que quería ser árbol*. Habla del afecto que se le debe tener al entorno y del poder de la fantasía.

Es evidente que varios de los libros citados están especialmente recomendados para el tratamiento de algunos de los contenidos de cada una de las áreas. Con la intención de no repetirnos, señalaremos brevemente sólo aquellos que no están relacionados en el apartado anterior, pero que completan nuestra selección desde esta perspectiva.

Medio físico y social

ANARGYROS, J. (1981): *Tus primeras recetas*. Madrid: Ed. Altea.

BAYLEY, N. (1982): *Canciones tontas*. Barcelona: Ed. Lumen.

- BOIXADERAS, R., y otros (1988): *Chirivín viaja*. (Y otros títulos de la Colección *La llave*. Barcelona: Rosa Sensat. Son libros de gran tamaño.
- COMPANY, M., y CAPDEVILA, R. (1988): *La canguro busca empleo*. Barcelona: Ed. Arin.
- Cruz, V. (1990): *El barquito de papel*. Barcelona: Ediciones B.
- DELESSERT, E. (1981): *Cómo el ratón descubre el mundo al caerle una piedra en la cabeza*. Madrid: Ed. Altea.
- DELESSERT, E. (1990): *Una larga canción*. Barcelona: Ediciones B.
- DELGADO, E. (1980): *Los Mecs juegan a cultivar un huerto*. Barcelona: Ed. Timun Más.
- FÉLIX, M. (1991): Col. *Libros del Ratón*. Barcelona: Ed. Lumen.
- FÉLIX, M. (1985): *Segunda historia de la ratita encerrada en un libro*. Caracas: María di Mase.
- GABRIELLE, V. (1986): *César y Ernestina, músicos callejeros*. Barcelona: Ed. Timun Más.
- GEDIN, B. (1982): *Cuando salgo a jugar*. Madrid: Ed. Didascalía.
- GOFFIN, J. (1991): *¡Ah!* Barcelona: M. S. V. editor.
- GOFFIN, J. (1991): *¡Oh!* Barcelona: M. S. V. editor.
- HAND FORDD, M. (1989): *¿Dónde está Wally?* Barcelona: Ediciones B.
- HEUCK, S. (1989): *El poni, el oso y el manzano*. Barcelona: Ed. Juventud.
- HUYGEN, W., y Poortuliet (1982): *Biblioteca del gnomo*. Madrid: Ed. Montera.
- JENSEN, T. B. (1982): *Tina puede hacer muchas cosas*. Madrid: Ed. Didascalía.
- JOVER, L. (1988): *Tartas de cumpleaños*. Barcelona: Ed. Pirene.
- KRAHN, F. (1978): *Hilderita y Maximiliano*. Barcelona: Ed. Juventud.
- ERIKSSON, L. (1982): *Esta manzana tiene manchas rojas*. Madrid: Ed. Didascalía.

- LINDGREN, B., y EIRKSSON, E. (1991): "Serie Max" (varios títulos). Barcelona: Ed. Noguer.
- LOBEL, A. (1987): *Sapo y Sepo un año entero*. Madrid: Ed. Alfaguara.
- LOHF, S. (1989): Col. *Mira qué hago con*. Barcelona: Ed. La Galera.
- LLIMONA, M. (1988): *La ratita presumida*. Barcelona: Ed. Hymosa.
- MACHARGUE, G. (1981): *El zoo de Sebastián*. Madrid: Ed. Altea.
- MACKAWA, K. (1991): "El río", Col. *Mira qué hago con*. Barcelona: Ed. La Galera.
- MARIOTI, M. (1991): Col. *Manos vivas*. Madrid: Ed. Susaeta.
- MAYER, M. (1986): *Una pesadilla en mi armario*. Barcelona: Ed. Altea.
- MCKEE, D. (1991): *Ahora no Fernando*. Madrid: Ed. Altea.
- MCKEE, D. (1991): *El rey rollo*. Madrid: Ed. Altea.
- OXENBURY, H. (1987): Col. *Los libros Grandes*. Barcelona: Ed. Juventud.
- PABLO de, P. (1990): Col. *Pispajos*. Madrid: Ed. Mare Nostrum.
- ROSS, T. (1987): *Vengo a por tí*. Madrid: Ed. Altea.
- ROVIRA, F.: Col. *Chic, Chac*. Barcelona: Ed. Timun Más.
- SCHUBERT, D. (1988): *Monky*. Barcelona: Ed. Lumen.
- SOLE, C. (1982): *La luna de Juan*. Barcelona: Ed. Hymosa.
- SOLIS, V. (1988): "Barnaby y los fantasmas". Col. *Cuadrada*. Barcelona: Ed. Juventud.
- STEADMAN, R. (1987): *Este es mi padre*. Barcelona: Ed. Aliorna.
- TEJIMA, K. (1990): *El otoño del oso*. Barcelona: Ed. Juventud.
- TEJIMA, K. (1990): *El sueño del zorro*. Barcelona: Ed. Juventud.
- UNGERER, T. (1990): *Los tres bandidos*. Madrid: Ed. Susaeta.
- VARIOS (1981): *Mi libro* (libro de trapo). Clie.

Algunas colecciones interesantes:

- *Busca la historia. Minicuentos de animales* (cuatro volúmenes). Barcelona: Ed. Montena.
- *Cinco lobitos*. Madrid: Ed. Ciclo.

-
- *Mi primer libro de*. Madrid: Ed. Susaeta.
 - *Mis libros de ciencia (el agua, aire, color, luz)*. Emeca editores.
 - *Sorpresa*. Madrid: Ed. Montena.
 - *Wapy: primera imágenes*. Barcelona: Ed. Milán.

El gran libro de hacer todo: Caperucita Roja (1991). Madrid: Edaf. S. A.

Comunicación y Representación

Editorial Altea

¡A jugar!... ¡A dormir! Altán (Colección)

Buenas noches Topolín

Contrarios

Cuento número 1, cuento número 2

El libro peludo

Libros para hablar (colección)

Libros para jugar (colección)

Max (colección)

Nuestro barrio (colección)

Osete, canelo y gazapo (colección) (cuentos de trapo) Ed. Altea, Taurus y Alfaguara. Grupo Timón, 1989

El primer libro de Kika (colección)

Serendipity (colección)

Te defenderé de las fieras

El zoo fantástico (colección)

Editorial Alfaguara

Totó (colección)

Rufus

¿Quién ha visto las tijeras?

Osito (colección)

Lo que sabía mi loro

Chuki

Donde viven los monstruos

Emil

Historia de Babar, el elefantito

Historias de ratones

Editorial Anaya

No nos podemos dormir

La noche de Navidad

Monty

Fácil de leer (colección)

Editorial Lumen

Frederick

El gato oso polar

Monky

Biblioteca de aula básica recomendable

De entre las colecciones y libros citados en el apartado anterior, hemos extraído los que estimamos deben estar presentes en una Biblioteca de Aula o Centro, para asegurar que en ella se encuentra recogido lo más significativo para tratar equilibradamente el contenido de cada uno de los Ciclos, respondiendo a su vez a los objetivos que nos hemos marcado.

Se pretende orientar sobre lo más adecuado. No obstante serán los Equipos docentes de los Centros los que deberán elegir los que consideren necesarios, teniendo en cuenta el número de niveles, grupos o alumnos de que conste su Etapa, ya que hacemos referencia en la mayoría de los casos a colecciones.

Como mínimo aproximado, sería conveniente disponer por cada aula entre 40 y 50 ejemplares, para poderlos intercambiar periódicamente con los del mismo u otro nivel de cada ciclo.

Para primer ciclo (cero-tres años)

■ Editorial Plaza Joven

- Colección Libros Irrompibles
- Colección Libros Vivos (Serie Tela y Baño)
- Colección Libros Ilustrados (Serie Pirata-libros para baño)

■ Editorial La Galera

- Colección ¡Hablemos! (series A y B)

■ Editorial Timun Más

- Colección Juguemos con Guille
- Colección tus primeros libros de Teo

■ Editorial Beascoa

- Colección cuentos vivos y didácticos (blanditos para baño, especial bebé)
- Serie Mini Libro de Baño
- Serie Mi Libro de Baño
- Serie Ver y Tocar
- Colección Cuentos Todo Cartón
- Serie Bebé Acordeón
- Serie Bebé
- Serie Lacito

Para segundo ciclo (tres-seis años)

■ Editorial Plaza Joven

- Colección Libros Vivos
- Serie Cosas fascinantes
- Serie Casa de juguetero
- Serie Juega
- Serie Bichitos en cajas
- Colección Libros Ilustrados
- Serie Monstruos
- Serie Aprende Jugando
- Serie Snoopy
- Serie Pirata

■ Editorial La Galera

- Colección Cosas y nombres
- Colección Burbujas
- Colección Clara y Daniel

■ Editorial Timun Más

- Colección Elige tu primera aventura: Globo Verde (Interactivos)

■ Editorial Beascoa

- Colección Disney vivos y didácticos
- Serie Disney Toco y Veo

■ Editorial Santillana

- Colección Superlibros

■ Editorial S. M.

- Colección Los Duros del Barco de Vapor

-
- ❑ **Editorial Espasa Calpe**
 - Colección Austral Infantil

 - ❑ **Editorial Grafalco**
 - Colección Los cinco sentidos

 - ❑ **Editorial El Molino**
 - Colección Aprende con Lunita

 - ❑ **Editorial Altea**
 - Colección Altea Benjamín

 - ❑ **Editorial Mare Nostrum**
 - Colección Pispajos

Revistas de interés general sobre la etapa

- **Cuadernos de Pedagogía.** Barcelona: Ed. Fontalba. Mensual. Revista que abarca todos los niveles educativos (excepto Universidad).

Se recomiendan especialmente los apartados referentes a temas y contenidos generales formativos o informativos: psicológicos, pedagógicos, curriculares, organizativos y legales. También dedican un apartado a experiencias de aula en Educación Preescolar.

Recomendados especialmente sobre temas generales, los siguientes números para Educación Infantil

- Número 146. *La vida diaria*
- Número 176. *Salida al bosque*
- Número 147. *Vamos al campo*
- Número 150. *La clase de las flores*
- Número 172. *La huerta valenciana*
- Número 164. *Aprender en nuestro jardín*
- Número 173. *Las manzanas: un trabajo de globalización*
- Número 186. *El carnaval*
- Número 175. *Te quiero, Alejandra*
- Número 174. *Feliz cumpleaños*
- Número 153. *La fiesta de Navidad en el colegio*

- Número 156. *Papel, música y alegría*
- Número 157. *La casita*
- Número 188. *Los minerales en el parvulario*
- Número 173. *Pisando tierra*
- Número 178. *El hombre de musgo*
- Número 181. *En un mercado persa*
- Número 169. *El semáforo como centro de interés*
- Número 187. *¿Eran guapos los egipcios?*
- Número 181. *Queremos un diplodocus*
- Número 177. *El miedo entra en la escuela*
- Número 177. *De la imaginación a la realidad*
- Número 166. *Viaje al reino de "Lo Boliñi"*
- Número 176. *El fondo del mar*
- Número 185. *Nuestro traje charro*
- Número 158. *Inglés con el cuerpo*
- Número 169. *Las Olimpiadas de Seúl*
- Número 157. *Trabajar por proyectos*
- Número 193. *Las cuatro estaciones*
- Número 193. *El patio de mi escuela es particular*
- Número 185. *Comprender y descubrir*

■ **In-fan-cia**

(Educar de cero a seis años). Barcelona: Ed. Associació de Mestres de Rosa Sensat. Edición en castellano.

- Revista específica íntegramente dedicada a la etapa de cero a seis años. Bimensual. Dividida en secciones fijas:
- *Página abierta*. Recoge artículos de fondo sin tema fijo.
- *Educar de cero a seis años*. Normalmente consta de artículos sobre historia de la educación infantil, grandes pedagogos y temas del momento.

- *Escuela de cero a tres y de tres a seis*: Recoge experiencias o temas específicos de cada uno de los ciclos.
- *Infancia y sociedad*: Temas generales menos escolares relativos a la infancia (calidad de servicios de atención a la infancia).
- *Buenas ideas*: Cualquier "cosa práctica" para hacer con niños en el aula.
- *Infancia y salud*: Generales o escolares sobre el tema.
- *Érase una vez*: Cuento.
- Al final incorpora una serie de informaciones, ojeada a revistas y comentario de dos libros que afecten a cualquier aspecto educativo.
- Muy interesante y asequible de leer.

■ **Letragorda**. Murcia: Edita A. P. L. E.

Revista de literatura infantil que constituye una magnífica herramienta de trabajo para la escuela, por la variedad de su contenido y el interés y acertado tratamiento de sus temas: la poesía infantil, la novela histórica, el conflicto en los cuentos infantiles...

En ella, además de secciones de literatura de tradición oral y experiencias, cabe destacar la sección de biblioteca, una amplia y cuidada selección de libros (reseñados y clasificados por edades a cargo de un equipo de especialistas), en la que aparecen todas aquellas obras que tratan con rigor el mundo de los más pequeños.

■ **Infancia y sociedad**

Publicación del Ministerio de Asuntos Sociales que incluye varias de las ponencias presentadas en el Congreso Internacional de Educación Infantil de la Comunidad Autónoma de Madrid, así como artículos interesantes en torno a la infancia.

■ **Infancia y aprendizaje**

Es una revista de investigación psicopedagógica que presenta investigaciones que pueden sustentar y orientar la intervención educativa.

Su directora puntualizaba, en la presentación que hizo en el Congreso de la C. A. M. ya citado, lo siguiente: "Infancia y Aprendizaje pretende justamente establecer un puente entre lo que es esa investigación y lo que serían los contextos educativos de la realidad de nuestro país."

■ **Educación de cero a seis años**

Revista editada por la Federación Española de Escuelas Infantiles y que se dedica especialmente a sus asociados. Además de informar a los educadores, incluye unas fichas sobre psicomotricidad, expresión, etc.

■ **Perspectiva escolar.** Barcelona: Ed. Rosa Sensat. C/ Córcega, n.º 271. 08008 Barcelona.

Varias revistas abordan la Educación Infantil en algunas de sus secciones. Es el caso de *Comunidad Escolar*, *Escuela Española*, *Revista Internacional del Niño*, *Nuestra Escuela*, el boletín de *Acción Educativa*, *Revista de Educación*, etc. Una buena relación tanto de revistas nacionales como internacionales que tratan la Educación Infantil se encuentra en la *Enciclopedia de la Educación Preescolar* de la Editorial Santillana, en el vol. 2, págs. 543 a 545.

Algunos artículos por áreas

Identidad y Autonomía Personal

■ **Cuadernos de Pedagogía**

- Números 81 y 82: Coll, C.: *Naturaleza y planificación de las actividades del parvulario.*
- Número 139: Coll, C.: *Bases psicológicas.*
- Número 159: Bassedas, E.: *El asesoramiento pedagógico: una perspectiva constructivista.*
- Número 168: Solé, I. y Coll, C.: *Aprendizaje significativo y ayuda pedagógica.*
- Número 176: Ibáñez Sandín, C.: *El niño de tres años en la escuela infantil.*
- Número 182: Arnáiz Sancho, V.: *Escolarización y ámbito rural.*
- Número 184: Navarro, M.: *Los sonidos.*

■ **Investigación en la escuela**

- Número 8: Suárez Pazos, M. y otra.: *Investigación en la escuela.*

■ **Psicomotricidad**

- Número 33: Eruezo, P. P.: *La importancia de jugar a la pelota.*

■ **Infancia y aprendizaje**

- Número 53: MORO, Ch., y RODRIGUEZ, C.: *¿Por qué tiende el niño el objeto hacia el adulto? La construcción social de los significados de los objetos.*
- Número 1: Seminario de Educación Infantil de Esplugues-St. Joan Desp. *¡Hola!, ¡Adiós! Comunicación e intercambio. (cero-seis años).*
- Número 2: LEGGIO, M.^a L., y MONTOLI PERANI, R.: *La adaptación del niño en la escuela infantil. Comprensión de las reacciones psicósomáticas.*

MAJEM, T.: *Higiene corporal: un medio de relación personal.*

Lurcat, L.: *El fracaso en la escuela infantil.*

- Número 4: GOLSMIED, E.: *El juego heurístico: una actividad del segundo año de vida.*

RIERA, M.: *La cocina en la escuela.*

FALK, J.: *Cuidado personal.*

- Número 5: CODINA, M. T.: *El grupo de tres-cuatro años entra en la escuela obligatoria (tres-seis años).*

BODA, C.: *Control de esfínteres (tres-seis años)*

- Número 8: GAY, R. *Miedo y autonomía.*

LUENGO, J. A. "Adaptación, integración y comunicación en el recién nacido".

- Número 9: BUSQUÉ, M., y MALAGARRIGA, T.: *Hablemos del sonido (tres-seis años)*

Programa Harimaguada: *Una experiencia de Educación Sexual en la etapa de Educación Infantil (tres-seis años).*

Medio físico y social

Revistas específicas

- ❑ *Quercus*: "Observación, estudio y defensa de la Naturaleza". Es sin duda de las primeras revistas de España que tratan con rigor los temas relacionados con la Naturaleza. En ella se dan cita los principales investigadores y naturalistas de nuestro país.

Recoge de manera fiel las denuncias de particulares y grupos ecologistas acerca de los atentados contra la Naturaleza, que se observan en las diferentes comunidades autónomas. Tiene una aparición mensual y su dirección postal es: "Quercus" c/ La Pedriza, 1. 28002. Madrid.

- ❑ *Natura*: Revista mensual de carácter divulgativo centrada en la denuncia de los procesos contaminantes y la destrucción de los ecosistemas naturales. Incluye fotografías de gran calidad.

Aborda también otros temas como viajes y noticias relacionadas con la Naturaleza.

La dirección es: Marqués de Villamagna, 4. 28001. Madrid.

- ❑ *El Carabo*: Es, como su autor Pierre Deom indica "La revista revolucionaria más leída en las madrigueras". Se trata de una publicación de los C. P. N. (grupos de conocimiento y protección de la Naturaleza), sección juvenil de la asociación para el estudio y la defensa de la Naturaleza, de *Quercus*.

De pequeño tamaño, con ilustraciones en blanco y negro y texto algo apelmazado consigue, no obstante, que nos llegue su mensaje: una apuesta decidida y clara por la defensa del medio natural. Está dirigida a personas de todas las edades y tiene un acertado enfoque didáctico. Aborda temas monográficos con seriedad y profundidad de manera divertida. No incluye publicidad. Su aparición es bimestral y puede solicitarse a: Quercus c/ La Pedriza, 1. 28002. Madrid.

- ❑ *Periplo*: Es una publicación del Instituto de Caza Fotográfica y Ciencias de la Naturaleza. Tiene una periodicidad bimestral e incluye impresionantes fotografías que se bastan por sí solas para comunicar y hacer sentir el mensaje de defensa del medio natural. Con ella se puede viajar a través del mundo, conociendo diferen-

tes culturas y costumbres. Actualmente recoge una selección de las fotografías de los mejores naturalistas del mundo.

Su dirección es c/ Castelló, 59. 28001.Madrid.

- *Integral*: Revista mensual, editada por Oasis en Barcelona. Toca aspectos de conservación y educación ambiental en todo el planeta. Incluye el periódico: *El correo del sol*, con artículos sobre estudios ecológicos, viajes, deportes alternativos, alimentación natural, etc.

Además aporta información sobre las publicaciones más recientes de diferentes materiales (láminas, libros, discos, etc.) relacionados con los temas que aborda. No incluye publicidad. Su dirección: P.º Maragall, 371. 08032. Barcelona.

- *Investigación en la escuela*: Esta revista nace en 1987 vinculada a las VI Jornadas de Estudio sobre la Investigación en la Escuela, que se desarrollaron en Sevilla. Poco a poco ha ido consolidándose como una publicación que potencia la investigación del propio profesor en su aula, estableciendo una perfecta simbiosis entre la teoría y la práctica educativas.

Apuesta por un modelo didáctico basado en la investigación de alumnos y profesores como punto de partida para que se produzca un auténtico cambio educativo que termine con los modelos más tradicionales y tecnocráticos. Su dirección es: Investigación en la Escuela. E. U. Magisterio. Avda. Ciudad Jardín, 22. 41005. Sevilla.

Algunos artículos interesantes

ABASCAL, A., y OTROS: "La cocina en el parvulario". *Cuadernos de Pedagogía*, número 89: págs. 70-71.

ARGOS, J., y otros: "Investigar y aprender del entorno: los itinerarios didácticos en escuelas infantiles y Ciclo Inicial".

BRONFENBRENNER, V.: "Contextos de crianza del niño. Problemas y prospectiva". *IN-FAN-CIA*, número 29: págs. 45-55.

DELVAL, J. A., y otros: "El conocimiento de los niños de su propio país". *Cuadernos de Pedagogía*, número 75: págs. 35-67.

- DÍEZ, M. C.: "Dar en el blanco". *Cuadernos de Pedagogía*, número 178: págs. 36-38. "Jugar con la física". *Cuadernos de Pedagogía*, número 135: págs. 21-24. "Pisando tierra". *Cuadernos de Pedagogía*, número 173: págs. 28-30. "Queremos un diplodocus". *Cuadernos de Pedagogía*, número 181: págs. 65-66.
- FEU, M. T., y VILARNAU, M. T.: "Observar y experimentar con los pequeños". *IN-FAN-CIA*, número 1: págs. 33-35.
- GONZALO, R.: "El preescolar, meca de la educación tecnológica". *Cuadernos de Pedagogía*, número 151: págs. 57-59.
- GRUPO AJEDREA: "Huerto y corral, un proyecto globalizador en la Escuela Infantil". *IN-FAN-CIA*, número 7: págs. 38-42.
- HERNÁNDEZ MARTÍN, T. A.: "Juegos de Sol y Sombra". *Cuadernos de Pedagogía*, número 151: págs. 57-59.
- PLA MOLINS, M., y PRATS, J.: "Comprender y descubrir. El click de los niños". *Cuadernos de Pedagogía*, número 185, págs. 52-57.
- PUJOL, M., y ROCA, N.: "El túnel de las sorpresas". *Cuadernos de Pedagogía*, número 167: págs. 32-36.
- SEGURA i CAPELLADES, C.: "El fondo del mar". *Cuadernos de Pedagogía*, número 176: págs. 33-35.
- TIANA, L.: "Comunicar, comunicarse, comunicarnos". Libro Rosa Educación Infantil, número 4. M. E. C.
- WEISSMANN, H.: "La enseñanza de la ciencia en el parvulario". *Cuadernos de Pedagogía*, número 102: págs. 64-66.

Es de destacar la importante recopilación que hace Lorenzo Tiana en el número 67 del *Boletín Informativo de Acción Educativa* (págs. 17-21).

También señalaríamos los números 67-68 de *Cuadernos de Pedagogía*, dedicados monográficamente a la enseñanza de las ciencias.

Otra revista que aborda el tema de la educación científica en estas edades es *Zerosei* (véanse los años 1983 y 1984).

Monográfico de Infancia y Aprendizaje, números 27 y 28 de 1984, págs. 117-183. "La importancia educativa de las relaciones entre alumnos".

Comunicación y Representación

- MOLINA, L.; THIO, C.; BLANCH, R. *¡Hola! ¡Adiós! Comunicación e intercambio*. Escuela 0-3. Revista *Infancia*, número 1
- CLEMENTE, M. "El lenguaje en la Educación Infantil". *Cuadernos de Pedagogía*, número 193, junio 1991.
- JUBETE, M.; FERNÁNDEZ, C. "Su pequeña historia". Revista *Infancia*, número 6.
- LUENGO, J. A. *Adaptación, interacción y comunicación en el recién nacido*. Infancia y salud. Revista *INFANCIA* nº 8.
- SOGAS, M. T. "Una dama de compañía: la fotografía". Escuela 0-3. Revista *Infancia*, número 3.
- DURAND, M. "Libros antes de leer". Escuela 0-3. Revista *Infancia*, número 1.
- GÓMEZ BRUGUERA, J.; Soler Quingles, C. "El libro de las cosas importantes". Escuela 3-6. Revista *Infancia*, número 2.
- TEBEROSKY, A. "La escritura desde el punto de vista del niño". Escuela 3-6. Revista *Infancia*, número 6.
- MARTÍNEZ, J. P. "Símbolos y signos en la vida cotidiana". Escuela 3-6. Revista *Infancia*, número 7.
- GONZÁLEZ, C.; Martínez, E; Sadurni, A. "Vamos al museo". Infancia y sociedad. Revista *Infancia*, número 4.
- BARBAL, M. "La música. Comunicación y expresión dinámica". Escuela 3-6. Revista *Infancia*, número 4.
- MAJEM, T. "La canción en el grupo de lactantes". Escuela 0-3. Revista *Infancia*, número 7.
- BUSQUE, M.; Malagarriga, T. "Hablemos del sonido". Escuela 3-6. Revista *Infancia*, número 9.
- NAVARRO, M. "Los sonidos". *Cuadernos de Pedagogía*, número 184, septiembre 1990.
- FERNÁNDEZ, A. "El juego, materia básica en la Escuela Infantil". Escuela 3-6. Revista *Infancia*, número 5.

DOLCI, M. "Las sombras en la escuela infantil". *Educación de 0 a 6 años*. Revista *Infancia*, número 3.

Mariano Dolci, titiritero de las escuelas municipales de Reggio Emilia (Italia), reflexiona sobre la importancia de difundir el estudio de las sombras en la escuela infantil y lo acompaña de toda una metodología práctica para llevarlo a cabo desde los bebés hasta los seis años. Exhaustivo, interesante y de gran utilidad para los educadores. Excepcionalmente, comentamos este artículo por su interés y la escasez de documentación sobre el tema.

PLA, R. M.; REVERTER R, R., y VALLES, J. *¡A jugar! Divertirse con las matemáticas*. Escuela 3-6. Revista *Infancia*, número 8.

Algunos artículos sobre las nuevas tecnologías

- *Cuadernos de Pedagogía*. Números 89 y 197
- *Guix*. Febrero de 1989
- *Perspectiva Escolar*. Número 58
- *Educational & Technology Publication*. Enero 1989. N. Jersey. Periodicidad mensual.
- *Compu Scuola*, número 38. Grupo Editorial de Jakson.
- *Computers & Education*. Edit. Pergamon Press.
- *Revista L'École Maternelle Française*, número 1. Septiembre, 1990. Artículo de CHEVREUIL, M., págs. 47 y 48.

Son recomendables todos los números de:

- *Infodidac*.
- *Zeus*.

Congreso Internacional sobre Educación Infantil, 5-9 julio de 1987 en Tel-Aviv (Israel). Tema del Congreso: *La infancia en la era tecnológica*.

Recursos materiales



Introducción

Durante la etapa de cero a seis años, el niño experimenta cambios tan importantes como espectaculares. Su progresivo desarrollo hace que sus capacidades se amplíen en cortos períodos de tiempo, por lo que sus necesidades y características varían considerablemente del primer al segundo ciclo.

Dentro del primer ciclo, el período de cero a dos años es significativamente diferente, ya que los niños de estas edades todavía pueden considerarse bebés: sus necesidades están muy relacionadas con el bienestar físico y afectivo y, sobre todo, su tiempo está muy marcado por las necesidades de tipo biológico.

Los más pequeños pasan gran parte de su tiempo en la cuna. Cuando son capaces de reptar o gatear, sus posibilidades de exploración del medio se amplían, por lo que necesitan un entorno rico en estímulos.

Progresivamente van siendo capaces de reconocer cualidades de *los objetos que antes sólo manipulaban: color, tamaño, forma, etc.*, pudiendo asociarlos, clasificarlos o relacionarlos.

El desarrollo motor, tanto de movimientos gruesos como finos, también se va haciendo patente. El control general del cuerpo es cada vez mayor, adquiriéndose hacia los tres años la autonomía motora. Esto permitirá un mejor ajuste postural.

Sus manos cada vez serán más hábiles, esto les va a permitir realizar tareas que impliquen la manipulación de piezas que requieran movimientos controlados y ajustados.

Progresivamente las necesidades del niño van cambiando, por lo que el material que vayamos presentando deberá ser acorde con sus nuevas posibilidades de acción. Por ejemplo:

- Material que estimule los sentidos (vista, oído y tacto).
- Material que favorezca el desarrollo motor (triciclos, correapiños, rampas, etc.)
- Material que permita hacer uso de la motricidad fina (ensartables, tableros de costura, juegos de encaje, construcciones, etcétera).
- Material que permita el juego simbólico.
- Material que ponga en juego procesos más inteligentes como la memoria, atención, observación o experimentación.
- Material que ponga en juego procesos de la lógica matemática: clasificar, seriar, asociar, etc.
- Material que estimule el uso del lenguaje oral.

En líneas generales, desde el material puramente motórico hasta aquel de carácter básicamente intelectual.

En esta etapa (desde cero a seis años) es muy importante tener una buena oferta de material para presentar a los niños, siendo necesario contar con materiales muy variados, que sirvan para desarrollar sus capacidades afectivas, físicas, intelectuales y sociales y adecuados a sus posibilidades.

Importancia del material didáctico

El niño entra en contacto con los objetos de su entorno de forma espontánea, motivado por la curiosidad y la necesidad de explorarlo todo. Es a través de esta actividad como va conociendo su entorno; mediante la manipulación, la observación y la experimentación el niño confiere a los objetos un valor afectivo y los utiliza como medio de relación, integrándolos en sus actividades lúdicas, a veces como elementos indispensables.

Dado que estas actividades ocupan la mayor parte del tiempo de los niños y niñas de cero a seis años, y supuesto las hacen de forma voluntaria, podemos valernos de ello para conseguir que realicen

nuevos aprendizajes, sin que lo consideren como algo impuesto. Por todo esto, es de suma importancia contar en los centros de Educación Infantil con materiales bien seleccionados, materiales que denominaremos didácticos y sobre los cuales vamos a tratar a lo largo de este primer capítulo.

Por material didáctico entendemos todo elemento de juego y de trabajo válido para desarrollar capacidades y habilidades y que permita realizar nuevos aprendizajes.

Dentro del material didáctico distinguiremos, por un lado, los llamados "juegos educativos", y, por otro, un gran grupo de material, que no entraría en esta categoría, como es el material impreso, instrumentos de ritmo, pinturas, materiales de desecho, materiales para elaborar otros materiales, etc., que son de gran importancia en la educación infantil.

Su elección deberá hacerse en función de los objetivos que se planteen dentro de la etapa, así como del nivel de desarrollo del niño, de las situaciones educativas, las interacciones que se deseen propiciar, etc.

Aparte de esto, hay que tener en cuenta una serie de condiciones que debe cumplir todo material didáctico; éstas son, entre otras:

- Ser seguro, es decir, no presentar ningún tipo de peligro, como toxicidad o aristas cortantes.
- Ser resistente y duradero.
- Ser de fácil manejo.
- Poder utilizarse con finalidad pedagógica.
- Ser atractivo.
- Ser polivalente.
- No ser muy estructurado, esto es, que permita actuar al niño (nunca será un mero observador).
- Ser experimentable.

Tan importante como la selección de material es su ubicación en el aula:

- Habrá suficiente cantidad de material como para satisfacer las necesidades de todos los niños y niñas.

- 
- Estará situado siempre al alcance de éstos, de tal manera que libremente puedan disponer de él.
 - Aparecerá agrupado según las actividades que permita realizar.

Trataremos este tema más detalladamente en este capítulo, en el que recogeremos algunos fragmentos del apartado "Disposición, uso y conservación de los materiales", que aparece en el libro *El espacio, los materiales y el tiempo en Educación Infantil*, editado en el M. E. C. (varios autores).

Materiales para el centro

Consideraciones generales

En las páginas siguientes presentaremos una relación de los materiales que creemos necesario tener en el centro para articular una propuesta educativa de calidad y conseguir los objetivos planteados para esta etapa.

Hemos relacionado, en primer lugar, un listado de material común de forma genérica y clasificado por ciclos (de cero a tres años y de tres a seis años); posteriormente trataremos detenidamente algunos de los materiales mencionados, eligiendo los que consideramos más importantes por la variedad de posibilidades que plantean a la hora de trabajar con ellos en los diferentes niveles. Indicaremos los que se pueden encontrar en el mercado, los más adecuados para cada edad, sus aplicaciones más interesantes, etc.

Además, de esta primera clasificación hemos creído conveniente incluir una información complementaria sobre:

- La edad más adecuada de utilización, si bien esta clasificación es abierta, ya que, a veces, el hecho de que un juego se utilice con niños de una u otra edad depende no del juego en sí, sino de las actividades que con él se planteen.
- Las capacidades que contribuyen a desarrollar: motóricas, cognitivo-lingüísticas, de relación interpersonal, de actuación e inserción social, de equilibrio personal.
- Las tres áreas o ámbitos de experiencia de la Educación Infantil.

Si bien es cierto que en algunos casos puede ser discutible, creemos que su presentación puede ser de utilidad para facilitar una consulta rápida. Esta clasificación está abierta, y puede ser completada o modificada por cualquiera que lo considere.

En la selección del material didáctico para el primer nivel de cero a tres años hay que tener en cuenta la tendencia de los más pequeños a la exploración bucal y la torpeza de sus movimientos. Por ello, se recomienda material de plástico, multisensorial, muy resistente, seguro, de piezas suficientemente grandes como para que no se las puedan tragar, de formas redondeadas, de colores muy llamativos y que produzcan sonidos muy agradables.

El material de tela deberá ser de tejidos naturales (el algodón es muy recomendable), fáciles de lavar, de tacto agradable y colores alegres.

Contaremos con material muy variado, dada la rápida evolución en este período.

Pasado el primer año deberemos tener en cuenta el avance que se va produciendo en el desarrollo motor, tanto en la motricidad gruesa como en la fina. El niño tiene un mayor control sobre su cuerpo, comienza a andar con más seguridad, puede trepar, subir y bajar, abrir y cerrar cajas, hacer encajes de piezas, emparejar, ensartar, hacer giros, etc.

Por tanto, debemos proporcionar los elementos adecuados para que los niños desarrollen, ejerciten y perfeccionen sus nuevas capacidades.

Materiales para trabajar en Educación Infantil

MATERIALES DE CERO A TRES AÑOS

- | | |
|---|---|
| 1. Alfombras | 34. Lottos |
| 2. Andadores | 35. Libros sin texto y móviles |
| 3. Balancines | 36. Material apilable |
| 4. Bancos de carpintero | 37. Material de rizo: muñecos, construcciones, dados, pelotas |
| 5. Bancos descubrefomas | 38. Material para juegos de agua y arena |
| 6. Bastidores de abroche | 39. Material para motricidad: pelotas de diferentes tamaños y texturas, aros, cuerdas, ladrillos, huellas de pies y manos, pañuelos, papel, bolos |
| 7. Cajas de música | 40. Material sensorial: color, tacto, tamaño, sonido |
| 8. Camas elásticas | 41. Material separador de espacios |
| 9. Carretilla | 42. Mobiliario: mesas redondas, mesas trapezoidales, sillas, armarios, estanterías |
| 10. Casitas | 43. Moldes, regaderas |
| 11. Centros de actividad | 44. Mordedores |
| 12. Cojines | 45. Mosaicos |
| 13. Columpios | 46. Muñecos de abroche |
| 14. Conjuntos de formas blandas: animales, formas geométricas | 47. Muñecos de goma |
| 15. Construcciones | 48. Muñecos de tela (mascotas) |
| 16. Correpatillas | 49. Muñecos sonoros |
| 17. Cubos descubrefomas | 50. Patines |
| 18. Cubos, palas, rastrillos | 51. Puzzles de suelo |
| 19. Cuentas gigantes | 52. Sonajeros |
| 20. Cunas | 53. Tablas de costura |
| 21. Encajes | 54. Tapices de suelo |
| 22. Ensartables de cordón | 55. Teatros para guiñol |
| 23. Ensartables de eje vertical | 56. Teléfonos |
| 24. Escalera (foam) | 57. Titeres de guante |
| 25. Espejos de pared | 58. Toboganes |
| 26. Ficheros | 59. Torres de anillas |
| 27. Hamacas | 60. Triciclos |
| 28. Juegos de arrastres | 61. Túnel de ganeo |
| 29. Juegos de abrir-cerrar. Meter-sacar (huevos, barriles) | |
| 30. Juegos de imágenes: fotografía | |
| 31. Juegos de parejas | |
| 32. Juegos para cuna: móviles, musicales, gimnasios | |
| 33. Juegos de rosca | |

Material de 0 a 3 años		Capacidades					Áreas		
Edad	Descripción	Desarrollo motor	Cognitivo lingüístico	Relación Interp.	Actuación inserción social	Equilibrio personal	I	II	III
0-1	Sonajeros						■		
0-1	Mordedores						■		
0-1	Andadores	■					■	■	
0-1	Juegos cuna: móviles móviles musicales gimnasios	■					■		
0-1	Muñecos de tela (mascotas)			■		■	■	■	■
0-1	Muñecos de goma		■	■		■	■		■
0-1	Muñecos sonoros	■	■				■		
0-1	Cajas de música	■	■		■		■		■
1	Juegos arrastre	■	■		■		■	■	
1	Túnel de gateo	■					■		
1-2	Correpasillos	■					■	■	
2	Torres de anillas	■	■				■		
2	Cuentas gigantes	■	■				■		
2	Material apilable	■	■				■		
2	Juegos de abrir-cerrar, meter-sacar (huevos, barriles)	■	■				■		
2	Bancos descubreformas	■	■					■	■
2	Cubos descubreformas	■	■					■	■
2	Juegos de rosca	■	■				■	■	
2	Bancos carpintero	■	■				■	■	

Material de 0 a 3 años		Capacidades					Áreas		
Edad	Descripción	Desarrollo motor	Cognitivo lingüístico	Relación Interp.	Actuación inserción social	Equilibrio personal	I	II	III
2	Ensartables de eje vertical	■	■	■			■		
2	Juegos de parejas		■	■				■	■
2	Construcciones	■	■	■	■		■	■	■
2	Toboganes	■			■		■		
2	Teléfonos		■	■	■			■	■
2	Espejos de pared	■	■				■		
2	Conjuntos de formas blandas: animales, formas geométricas	■	■	■	■		■	■	■
2	Libros sin texto		■	■	■				■
2	Cubos, palas, rastrillos, moldes, regaderas	■	■					■	■
2	Libros móviles		■	■	■				■
2-3	Escalera (foam)	■					■		
2-3	Carretilla	■					■		
2-3	Columpios	■					■		
2-3	Juego imágenes. Fotografías. Ficheros, etc.		■	■	■			■	■
3	Ensartables de cordón	■	■				■		■
3	Tablas de costura	■	■				■		
3	Encajes	■	■				■		■
3	Puzzles de suelo	■	■	■				■	■
3	Lotos		■	■	■			■	■

Material de 0 a 3 años		Capacidades					Áreas		
Edad	Descripción	Desarrollo motor	Cognitivo lingüístico	Relación Interp.	Actuación inserción social	Equilibrio personal	I	II	III
3	Bastidores de abroche: cremalleras, botones	■			■	■	■		
3	Muñecos de abroche	■			■	■	■		
3	Casitas	■	■	■	■		■	■	■
3	Balancines	■		■			■		
3	Material para juegos de agua y arena	■	■	■	■		■	■	
3	Camas elásticas	■					■		
3	Triciclos	■					■		
3	Material sensorial: color, tacto, tamaño, sonidos		■				■		
3	Material para motricidad: pelotas de diferentes tamaños y texturas, aros, cuerdas, ladrillos, huellas de pies y manos, pañuelos, papel.	■	■	■	■	■	■		■
3	Títeres	■	■	■	■	■			■
3-4	Patines	■	■				■		
	Centros actividad	■					■		
	Material de rizo: muñecos, construcciones, dados, pelotas	■		■		■	■		■
	Cojines	■		■		■	■	■	■

MATERIALES DE TRES A SEIS AÑOS

- | | |
|---|---|
| <ol style="list-style-type: none"> 1. Ábacos 2. Abecedarios de lija 3. Autodictados 4. Banco sueco 5. Bastidores de abroches 6. Bloques lógicos 7. Bolos 8. Cajas de clasificación 9. Casetes 10. Colchonetas 11. Construcciones 12. Dianas 13. Diapositivas 14. "Discos" 15. Disfraces 16. Dominós 17. Dominós-puzzles 18. Ensartables 19. Espejos 20. Geoplanos 21. Hemicilindros 22. <i>Huellas de pies y manos</i> 23. Imágenes para vocabulario: fotografía 24. Instrumentos de ritmo (véase el área correspondiente) 25. Juegos de agua y arena 26. Juegos de contrastes 27. Juegos de conceptos lógicos: los bichos, cajas de siluetas, Mathuevos 28. Juegos de educación vial: planos, coches, señales de tráfico, casitas para componer un pueblo, garaje... 29. Juegos de estampines 30. Juegos de imanes 31. Juegos de imitación gestual 32. Juegos de iniciación a la lectura 33. Juegos de medidas: longitud, peso, capacidad, tiempo: reloj, calendario... 34. Juegos de memoria: "Memorys" 35. Juegos de mesa que permitan jugar en grupo 36. Juegos de personajes que puedan manipularse y recreen distintos ambientes 37. Juegos de preescritura 38. Juegos de MINI ARCO 39. <i>Juegos que permitan expresar sin lectura oral: Pictionary</i> | <ol style="list-style-type: none"> 40. <i>Juegos sobre las relaciones de parentesco</i> 41. Láminas murales 42. Lexiformas 43. Libros con poco texto 44. Libros móviles 45. Libros sin texto 46. Listones 47. Lottos 48. Lupas 49. Magnetófonos 50. <i>Material de motricidad: pelotas, aros, cuerdas, ladrillos, picas, anillas para lanzar</i> 51. Material magnético 52. <i>Material para el esquema corporal: puzzles, láminas...</i> 53. Material para franelógrafo 54. <i>Material para juego simbólico: muñecos, cocina, cacharritos, cunas, tiendas, alimentos de plástico, bañeras para muñecos, tabla de planchar y plancha, animales de plástico, maletines de oficina, juegos de limpieza</i> 55. Material para modelado 56. <i>Material sensorial: escalas cromáticas, botellines térmicos, juegos de olores y sabores, juegos de peso, juegos de percepción, sonido...</i> 57. <i>Mobiliario: sillas, mesas, armarios, estanterías, paneles separadores...</i> 58. Mosaicos 59. <i>Números de lija</i> 60. Placas para picado 61. Plantillas de dibujo 62. Pañuelos 63. <i>Pinturas: de dedo, ténpera, cera, lápiz-hito, pinturas de maquillaje...</i> 64. Pasillos acoplables 65. Regletas Cuissenaire 66. Rompecabezas 67. Saquitos 68. Secuencias temporales 69. Tablas de costura 70. Tablas de direccionalidad 71. Tableros de doble entrada 72. Tableros de la vida diaria 73. Túnel de gateo 74. Videos 75. Zancos |
|---|---|

Material de 3 a 6 años		Capacidades					Áreas		
Edad	Descripción	Desarrollo motor	Cognitivo lingüístico	Relación Interp.	Actuación inserción social	Equilibrio personal	I	II	III
3	Placas para picado	■					■		
3	Saquitos	■					■		
3	Construcciones	■	■	■	■		■	■	■
3	Mosaico	■	■						■
3	Lotos		■	■	■			■	
3	Tablas de costura	■				■	■		
3	Tableros de la vida diaria	■				■	■		
3	Juegos de agua y arena		■	■	■				
3-4	Pinturas: de dedo, témpera, ceras, lápices, lápiz-hito, pinturas de maquillaje	■							■
3-4	Material para modelado	■	■						■
3-4	Instrumentos de ritmo (ver área correspondiente)	■		■	■	■			■
3-5	Videos		■	■	■	■		■	■
3-5	Teatro de guiñol y títeres	■	■	■	■	■			
3-5	Disfraces		■	■	■	■	■	■	■
3-6	Libros móviles		■	■	■				■
3-6	Libros sin texto		■	■	■				■
3-6	Libros con poco texto		■						■

Material de 3 a 6 años		Capacidades					Áreas		
Edad	Descripción	Desarrollo motor	Cognitivo lingüístico	Relación Interp.	Actuación inserción social	Equilibrio personal	I	II	III
3-6	Láminas murales		■	■	■			■	■
3-6	Material para juego simbólico: muñecos, cocinas, cacharritos, cunas, tiendas, alimentos de plástico, bañeras para muñecos, tabla de planchar y plancha, animales de plástico, maletines de oficio, juegos de limpieza		■	■	■	■	■	■	■
4	Bastidores de abroche	■			■	■	■		
4	Ensartables de cordón	■	■				■	■	■
4	Tablas de direccionalidad		■						■
4	Material sensorial: escalas cromáticas, botellines térmicos, juegos de olores y sabores, juegos de peso, juegos de percepción de sonido		■	■				■	
4	Material de motricidad: pelotas, aros, cuerdas, ladrillos, picas, anillas, para lanzar. Mobiliario: sillas, mesas, armarios, estanterías, paneles separadores...	■	■	■	■	■	■		■

Material de 3 a 6 años		Capacidades					Áreas		
Edad	Descripción	Desarrollo motor	Cognitivo lingüístico	Relación Interp.	Actuación inserción social	Equilibrio personal	I	II	III
4	Huellas de pies y manos, listones, banco sueco, pasillos acoplables, colchonetas, bolos, discos, pañuelos, hemcilindros, zancos, túnel de gateo	■					■		
4	Material para el esquema corporal: puzzles, láminas, material magnético		■	■			■		
4	Juegos de contrastes		■					■	■
4	Secuencias temporales		■	■	■			■	■
4	Material magnético		■	■	■			■	■
4	Material para franelógrafo		■	■	■			■	■
4	Imágenes para vocabulario: fotografía y autodictados		■	■	■	■		■	■
4	Juegos de preescritura	■							■
4	Juegos de educación vial: plano, coches, señales de tráfico, casitas para componer un pueblo y garaje	■	■	■	■	■	■	■	■
4	Ábacos		■						■
4	Bloques lógicos		■						■

Material de 3 a 6 años		Capacidades					Áreas		
Edad	Descripción	Desarrollo motor	Cognitivo lingüístico	Relación Interp.	Actuación inserción social	Equilibrio personal	I	II	III
4	Cajas de clasificación		■						■
4	Regletas cuisenaire		■						■
4-5	Plantillas de dibujo	■					■		
4-5	Dominós		■	■				■	
4-5	Dominós-puzzle		■	■				■	
4-5	Rompecabezas		■						■
4-5	Juegos de mesa que permitan jugar en grupo		■	■	■	■	■	■	■
4-5	Juegos de conceptos lógicos: los bichos, cajas de siluetas y los mathuevos		■						■
4-5	Tableros de doble entrada		■						■
4-5	Balanza		■					■	
4-6	Diapositivas		■	■	■			■	■
5	Bolos	■		■	■		■		■
5	Juegos de imitación gestual			■			■		■
5	Juegos de memoria: memorys		■						■
5	Juegos de personajes que pueden manipularse y recreen distintos ambientes			■	■			■	■

Material de 3 a 6 años		Capacidades					Áreas		
Edad	Descripción	Desarrollo motor	Cognitivo lingüístico	Relación Interp.	Actuación inserción social	Equilibrio personal	I	II	III
5	Juegos de medidas: longitud, peso, capacidad, tiempo (reloj, calendario)		■						■
5	Números de lija		■	■	■				■
5	Abecedarios de lija		■	■	■				■
5	Juegos sobre las relaciones de parentesco		■	■	■	■	■	■	■
5	Juegos de imanes		■					■	
5	Lupas		■					■	
5-6	Juegos que permitan expresar sin lenguaje oral: Pictionary, lexiformas		■						■
6	Dianas	■		■			■		
6	Juegos de iniciación a la lectura		■	■	■	■			■
6	Geoplanos		■						■
	Espejo					■	■		
	Magnetófonos		■						■
	Cassettes		■					■	■
	Juegos Mini arco		■						■
	Juegos de estampines	■	■						■

Material para grandes espacios exteriores e interiores

En este apartado nos ocuparemos del material destinado a grandes espacios, tanto exteriores como interiores.

En cuanto a los *ESPACIOS EXTERIORES*, la *O. M. E. P.* aconseja que los niños dispongan de lugares donde poder jugar al aire libre, para conseguir su desarrollo armónico.

Estos espacios, según recogemos del libro *educación preescolar: métodos, técnicas y organización*, de la Editorial CEAC (varios autores), deben reunir algunas condiciones, tales como:

- Atmósfera de reposo y estimulante.
- Zonas de sol y sombra.
- Terreno con montículos que determinen distintos niveles.
- Algunos árboles.
- Revestimiento de tierra o arena de más.
- Zonas de loseta de cemento u hormigón.
- Foso de arena.
- Zona para juegos de agua.
- Zona de plantas que puedan cuidar los niños.
- Zona para cuidar algunos animales.
- Zonas para columpios, balancines, estructuras de madera para trepar...
- Pistas para triciclos.
- Zonas cubiertas para guarecerse de la lluvia.

En cuanto a las ventajas de utilizar el espacio exterior, recogemos el siguiente texto que aparece en el *Libro Rosa* anteriormente mencionado (pág. 138), publicado por el M. E. C., en el que se dedica un capítulo al tema de los espacios exteriores.

Las ventajas del uso del espacio exterior son múltiples, y sus limitaciones escasas.

Los niños tienen una necesidad real de movimiento, de hacer ruido, de gritar... libremente. El espacio exterior les permite desarrollar estas

actividades, además de ofrecerles un medio muy rico para muchas otras que desarrollan también en el interior. El espacio exterior añade otra dimensión al proceso de aprendizaje. Las actividades de medir, contar, seriar, clasificar surgen en el exterior con objetos naturales. Los conceptos se adquieren con el contacto y manipulación de los objetos, y el espacio exterior puede ofrecer la oportunidad de contacto con plantas, animales, piedras y la propia atmósfera (viento, lluvia, temperatura...).

Algunas actividades, como pintura, collage, modelado, juegos con agua y arena, actividades de movimiento..., pueden ser realizadas intermitentemente en el interior y en el exterior. Fuera, hay mayor libertad de acción y menores dificultades de limpieza posterior. De hecho, la mayoría de las actividades que se hacen dentro del aula pueden ser realizadas fuera también. Así, el espacio interior y el exterior son un mismo mundo, conforman un mismo ambiente, un ambiente educativo adecuado a los niños de cero a seis años.

El material que se puede utilizar en estos espacios es diverso:

- Estructuras de madera.
- Juegos modulares: castillos y casitas.
- Juegos de agua y arena (con sus accesorios).
- Toboganes, balancines, columpios, trepas, anillos...
- Neumáticos.
- Carretillas, carritos.
- Túneles.
- Escaleras y rampas.
- Material que puede constituirse con ayuda de los padres (Para sugerencias sobre estos materiales consultar el *Libro Rosa*, ya mencionado con anterioridad.)

Requisitos que debe cumplir el material de exterior

Es fundamental tener en cuenta el factor peligrosidad. Para ello hay que cuidar:

- La altura.
- Los materiales.

- El diseño.
- La seguridad de la instalación de elementos, en caso de que la necesiten.

También es importante que el material de exterior sea resistente a los cambios atmosféricos.

Material que puede utilizarse tanto en el interior como en el exterior del centro

▣ GRANDES CONSTRUCCIONES

Son muy recomendables las de la casa ASCO, que si bien son de fabricación francesa, tienen distribuidor en España, y pueden conseguirse sin ningún problema.

Son de plástico, de muy buena calidad, fáciles de construir, y presentan grandes posibilidades educativas en cuanto a desarrollo de la creatividad, la coordinación dinámica general y el trabajo en grupo.

▣ “PARACAÍDAS”

Se trata de una tela ligera, circular, de 6,5 m. de diámetro, de varios colores, que resulta muy útil para juegos colectivos.

▣ MECANOS GIGANTES

Con este tipo de construcción los niños pueden hacer montajes de juguetes y mobiliario de tamaño adecuado para poder ser utilizado por ellos mismos, como si se tratara de objetos reales.

Es un material muy resistente, que soporta perfectamente el peso de los niños. Las piezas son de plástico duro y de colorido muy atractivo.

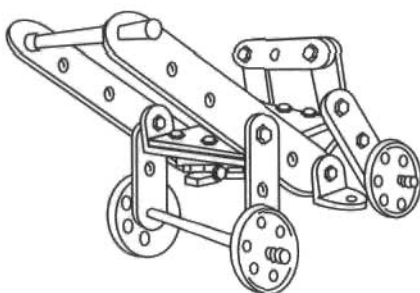

■ JUEGOS DE AGUA Y ARENA

Este material presenta muchas posibilidades de experimentar con estos dos elementos y de fomentar las relaciones interpersonales mediante el trabajo en grupo.

Para juegos de agua son muy recomendables las mesas de agua. Éstas se componen de un recipiente de plástico resistente, apoyado en un soporte que suele ser de tubo cromado.

Al elegir una mesa de este tipo procuraremos que:

- Tenga ruedas que faciliten su transporte, así como empuñaduras (tipo carretilla).
- Esté provista de un grifo que facilite su desagüe, ya que el agua debe renovarse con mucha frecuencia.
- Esté dotada, en la parte interior, de una bandeja donde poder dejar los accesorios que se utilizan como complemento: recipientes de distintas formas y tamaños, tamices, juguetes flotantes, etc.

El tamaño será el adecuado para que puedan trabajar, al menos, cuatro niños simultáneamente.

En cuanto a la altura, será la suficiente para que los niños no tengan que estar inclinados.

Para juegos con agua existe otro material, que consiste en un circuito por el que pueden ir barcos. Se construye con piezas que se unen entre sí y a las que se pueden acoplar puentes, norias, etc.

Para los juegos de arena se pueden utilizar mesas similares a las de agua o contenedores, más planos, que pueden colocarse en el suelo.

■ MATERIAL PARA TRABAJAR EN LA MOTRICIDAD GRUESA

Respecto a este material existe mucha variedad, siendo el más recomendable el de las casas Amaya, Asco y Lado Es material de plástico y tiene un colorido muy agradable.

Este tipo de material permite ser combinado formando circuitos muy apropiados para desarrollo de la coordinación dinámica general. Los elementos de que se pueden componer son: ladrillos, aros, picas, tablas de equilibrio, Gymlat (listones, planos), etc.

Se recomienda consultar los catálogos de estas casas comerciales.

■ GRANDES PIEZAS “BLANDAS”

Ya hemos hecho algún comentario sobre material en el apartado dedicado a los juegos de construcción. Además de las piezas que allí se citan existen otros elementos como: rampas, escaleras, cabalgaduras, puzzles, rulos, colchonetas, “mar de olas”, piscinas de bolas, etcétera.

Todas estas piezas son lavables. La mejor oferta de este tipo de material la presentan las casas Tánden y Wesco.

■ TOBOGANES

Para los más pequeños se pueden encontrar toboganes para utilizar tanto en el exterior como en el interior e incluso en piscinas. Son de poliéster armado y están provistos de un reborde ancho para evitar el calentamiento de las manos.

■ JUEGOS MODULARES

Éstos permiten construir castillos donde los niños pueden escalar, refugiarse, arrastrarse, gatear, rodar...

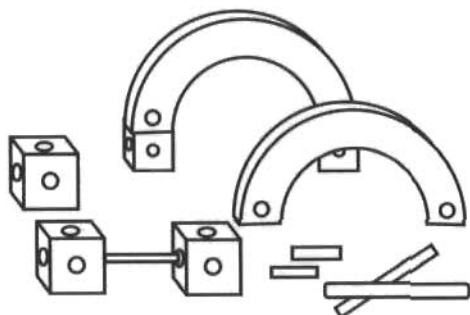

Paneles de documentación y expositores

¿Qué son?

Definimos como expositores y paneles de documentación todos los materiales con una intencionalidad comunicadora y que son presentados en forma de carteles, murales, información gráfica, fotografías, etc.

Por su contenido podemos clasificarlos en varios grupos:

Paneles de comunicaciones concretas a las familias: menús de comidas, organización de salidas, reuniones, etc.

Presentación del equipo de centro y de los grupos de niños a través de murales fotográficos (normalmente se sitúan en el vestíbulo de la escuela, en las puertas de las aulas...).

Presentación de procesos de actividades significativas en la vida de la escuela a través de murales con fotografías y trabajos de los niños.

Exposición de trabajos realizados por los niños y las niñas.

Representación, a través de códigos, símbolos y signos, de aspectos de la vida cotidiana de la escuela que ayuden a organizarse y a situarse en la escuela. (Búsqueda del símbolo individual, de símbolos de grupo, simbolización de espacios, de leyes grupales, de rutinas y de afectos).

¿Para qué sirven?

Así pues los expositores son un material indispensable en la escuela infantil y cumplen varias funciones:

- Dotan de identidad a la escuela de cara al exterior al hacer explícitos sus valores educativos a través de la comunicación gráfica (por ejemplo, fotografías seleccionadas del proceso de una actividad).
- Forman parte de la memoria de la escuela y ayudan a “hacer historia”, tanto de cara a los niños, como hacia el propio equipo, como hacia el exterior. Una escuela con intención comunicativa nunca será anónima.

- Refuerzan el sentido de equipo y son útiles elementos para una evaluación formativa al obligar a reflexionar sobre la propia práctica educativa y ayudar a la observación y el análisis.
- Sirven para valorar y dar utilidad a las creaciones de los niños, ahondando así en su valor comunicativo y favoreciendo la seguridad en sí mismo.
- Acercan a la realidad del niño y de la niña al partir de situaciones vivenciadas, bien colectiva o individualmente, donde surge la necesidad de comunicación, búsqueda y plasmación.
- Ritualizan dentro de la vida cotidiana el uso de símbolos y signos creados, acercándolos progresivamente a los empleados por nuestra cultura.

Sugerencias para su elaboración

Por último unos cuantos consejos para su elaboración y presentación:

- Se ha de cuidar la estética y la presentación clara y cuidada. (Es aconsejable el cartón pluma como soporte por su ligereza y consistencia, así como la plastificación de los murales para protegerlos mejor y hacerlos más duraderos.)
- Huir de representaciones estereotipadas y de patrones estándar que empobrecen la educación visual. Así se trataría de aportar y recopilar elementos con distintas estéticas y desde la riqueza de diversos lenguajes expresivos.
- Han de predominar las imágenes sobre el texto hablado, pues de esta forma el mensaje llega de una manera más directa.
- Respetar espacios vacíos en los murales, pues el abigarramiento de imágenes produce confusión visual. Así, será aconsejable ensanchar el área de fondo para que los textos resulten más legibles.

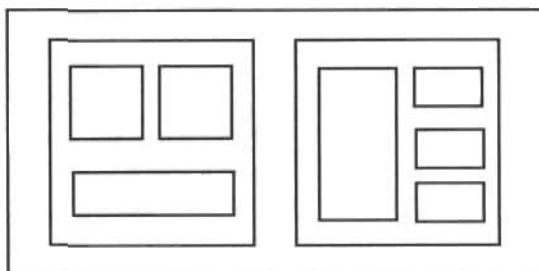

Los colores de fondo de un mural han de ser lisos y uniformes; de lo contrario, el fondo de trama resaltaría en perjuicio del texto.

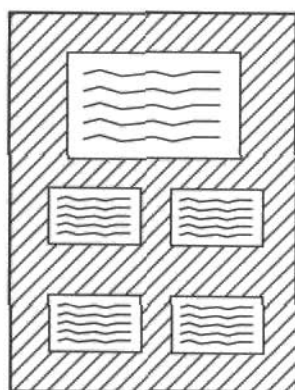

Fondo de trama

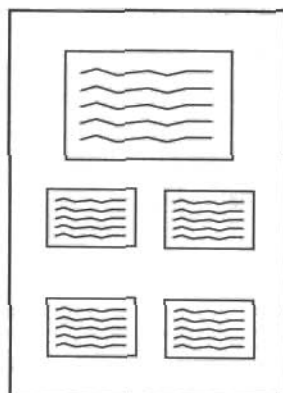

Fondo liso

A continuación presentamos algunas opciones de realización de paneles de documentación:

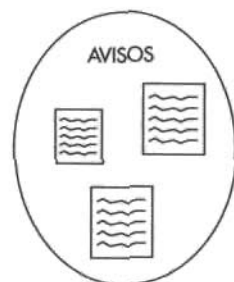
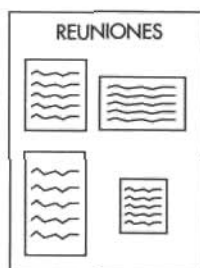
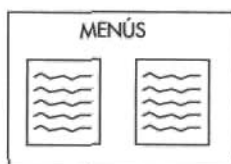

En áreas permanentes sobre los tableros puede ofrecerse información a las familias.

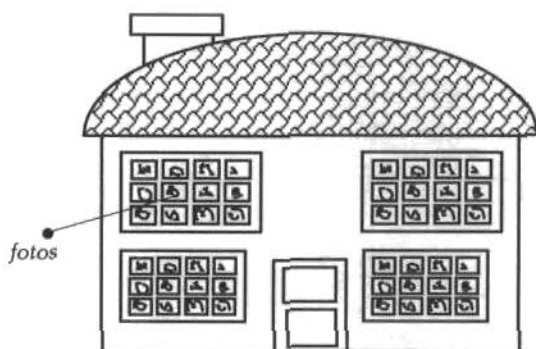

De cada grupo y su maestra



Del equipo

Paneles de presentación
de los componentes
de la escuela.

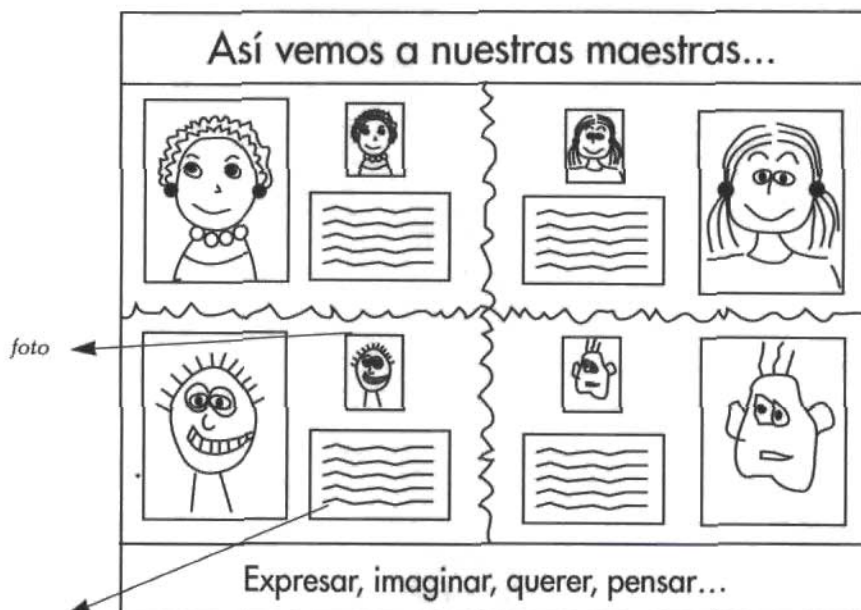

Transcripción
palabras de los
niños

Paneles de documentación con
opiniones y creaciones de los niños.

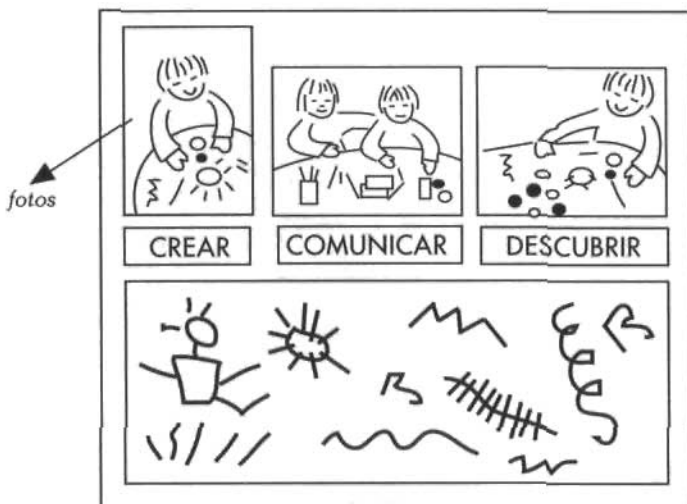

Panel-presentación de procesos de actividades de los niños con el producto realizado.

Panel-tablero para elección autónoma de actividades en una clase por rincones.

Símbolo de cada rincón.

Tablero de elección				

Fotos de cada niño/a.

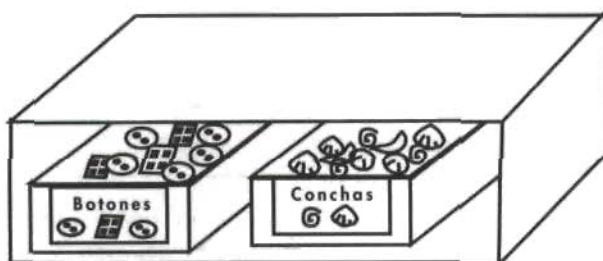

Carteles de identificación de materiales.

Cartel identificador para las cunas de bebés

(foto y hoja con nombre y explicación de sus señas de identidad: gustos, necesidades...)

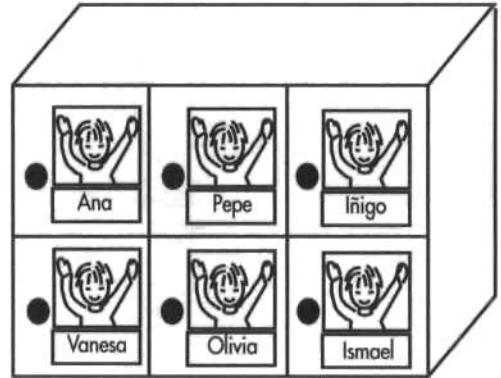
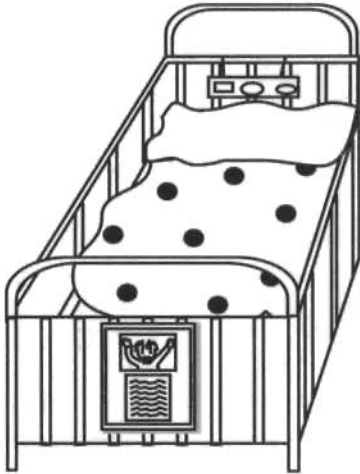

*Carteles identificadores en un armario de ropa de cambios
(foto y nombre)*

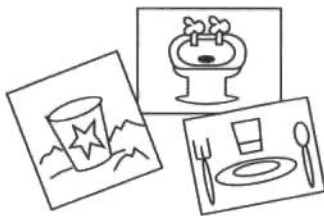

Símbolos de rutinas

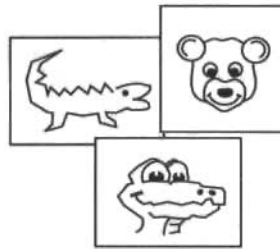

Símbolos grupales



Símbolos de ritos



Símbolos de espacios

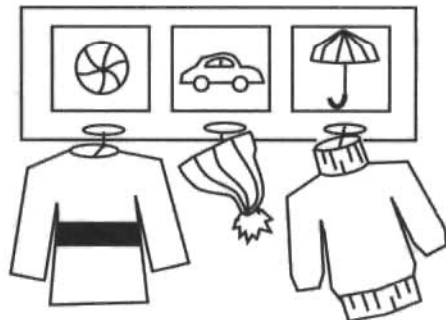

Símbolos individuales

PASTEL DE CHOCOLATE

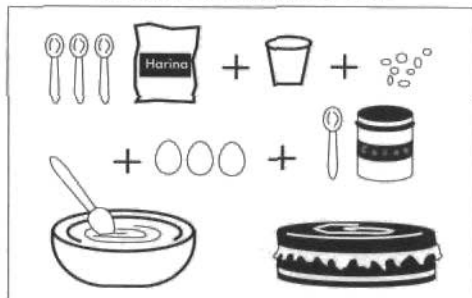

Panel con codificación de una receta

	NO PEGO A LOS DEMÁS
	RECOJO LOS JUEGOS
	ESPERO TURNO PARA HABLAR

Panel con leyes o normas grupales



Panel para dar identidad a un espacio

(es conveniente que a cada tipo de espacios se adjunten paneles alusivos que refuercen su identificación: fotografías, dibujos, carteles, etc.).

Material de interior (material de aula)

Juegos de rosca

¿Qué son?

Llamamos juegos de rosca a los compuestos por tuercas, que pueden enroscarse en ejes sin ayuda de herramientas, simplemente con movimientos digitales. Pueden ser de madera o plástico. Suelen representar figuras geométricas elementales, de colores.

¿Para qué sirven?

Son muy útiles para que el niño consiga una buena destreza digital, ya que pone en juego movimientos digitales puros, movimientos de disociación digital, que le preparan para realizar tareas de precisión y, más a corto plazo, para el manejo de objetos de la vida cotidiana como pomos, grifos, tapones de rosca, etc.

Pueden resultar un buen instrumento para aprender el nombre de algunas figuras geométricas y algunos colores.

Las piezas pueden utilizarse como plantillas de dibujo.

Tipos

Los juegos de rosca pueden ser:

- De un solo eje y varias piezas para enroscar.

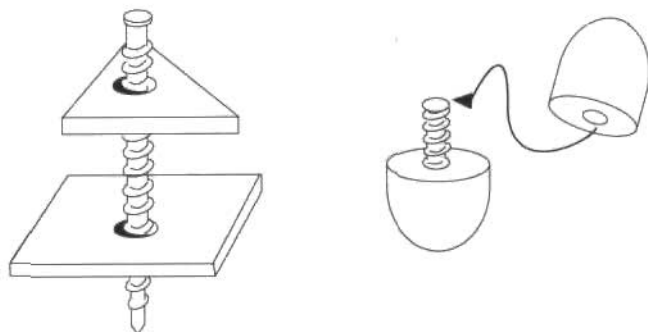

- Tableros excavados y con ejes verticales.

Los ejes son de diferentes grosores. Los orificios de las piezas, de distintos tamaños.

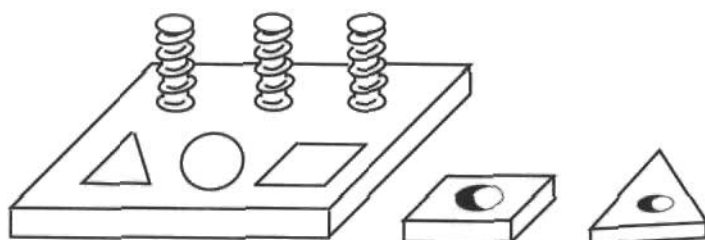

- De ejes horizontales.

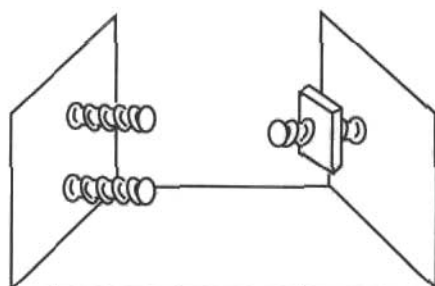

- De ejes que se combinan formando estructuras.

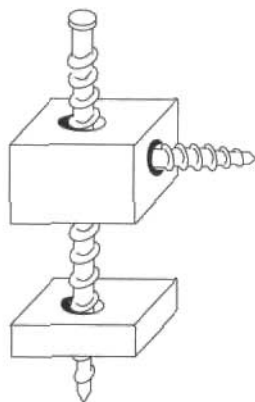

Recomendaciones o sugerencias

A la hora de elegir los juegos de rosca tendremos en cuenta:

- Si son para los más pequeños se elegirán de plástico. Más tarde se pasará a los de madera.
- El tamaño de las piezas deberá ser entre cinco y ocho centímetros.
- El acabado de éstas será perfecto, sin restos de madera en los orificios. Los ejes, de punta roma.

La casa Xango tiene una buena oferta de este material.

Dominós puzzle

¿Qué son?

Llamamos “dominó-puzzle” a los juegos de asociación compuestos por tablillas, con imágenes, que se unen como las piezas de un puzzle y que están, de alguna manera, relacionadas entre sí.

Tienen sistema autocorrector, ya que si la asociación que se hace no es correcta el corte de las piezas no coincide.

¿Para qué sirven?

Su finalidad es, fundamentalmente, que el niño desarrolle la capacidad de observación y atención y a partir de ahí sea capaz de hacer asociaciones.

También permiten desarrollar la habilidad manual, coordinación bimanual y movimientos digitales.

Con estos juegos se pueden plantear actividades relacionadas con el aprendizaje de colores, letras y números; también con el desarrollo de conceptos como: lleno-vacío, alto-bajo... y en general de todo tipo de relaciones que puedan darse entre imágenes.

Tipos

— Atendiendo al tema que tratan:

De números y elementos.

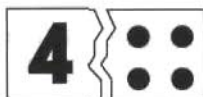

De imágenes y letras.



De colores.



De temas relacionados con el área del Medio físico y social.



— Atendiendo al proceso mental que desarrollan:

De conceptos complementarios:

vivienda - personaje

De asociación de ideas:

flor - mariposa, etc.

De conceptos contrarios:

lleno - vacío

triste - alegre

dormido - despierto

Recomendaciones o sugerencias

Para elegir estos juegos debemos fijarnos más en el contenido que en la forma. Si son de color, se comenzará por los que presentan un solo color por pareja.

Si son de contrastes, se seleccionarán los que presenten imágenes cercanas al niño:

alegre - triste

vestido - desnudo

dormido - despierto

Es preferible que sean de madera y tengan una caja donde poder recoger las piezas.

Juegos de plantillas de dibujo

¿Qué son?

Llamamos juegos de plantillas de dibujo a los formados por tablillas en las cuales se ha recortado una figura, y dichas figuras (siluetas)

encajan en las tablillas. Las siluetas pueden estar ilustradas con algunos detalles que facilitan la identificación del objeto o ser al que representan. En otros casos no existen estos detalles y, por tanto, las figuras sólo se reconocerán por su contorno. Otros juegos se componen únicamente de las tablillas y otros de siluetas.

¿Para qué sirven?

Tanto unas como otras se utilizan para que el niño dibuje contornos.

El dibujar contornos es muy útil para desarrollar el freno inhibitorio (inhibición del trazo). A través de esta actividad se va a ir consiguiendo la disociación de movimientos manuales y digitales, ya que ambas manos tienen que trabajar simultáneamente coordinadas, pero realizando movimientos diferentes.

Tipos

Estos juegos pueden ser:

Atendiendo a la forma en que se presentan:

— De tablillas y siluetas que encajan en aquéllas:

Siluetas con dibujos.



Tablilla



Siluetas

Siluetas sin dibujos.

— De tablillas con varios contornos.

(con éstas pueden dibujarse "redes")

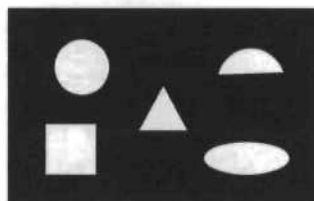

(contorneado interno)

— De siluetas (contorneado externo)



Atendiendo al tipo de figuras:

- Geométricas.
- No geométricas.

Recomendaciones o sugerencias

Para las primeras actividades con este material se elegirán los juegos de siluetas que permitan hacer contornos internos, ya que son más sencillos de realizar que los externos, y mejor que sean de figuras geométricas. El tamaño de las piezas no será muy grande (unos cuatro centímetros aproximadamente).

Las siluetas serán fácilmente reconocibles y el acabado de las piezas, perfecto.

El juego de plantillas dispondrá de una caja que facilite su recogida.

Secuencias temporales

¿Qué son?

Llamamos juegos de secuencias temporales a los compuestos por tablillas en cada una de las cuales aparece una escena.

Colocándolas ordenadamente componen una historia con sucesión temporal.

¿Para qué sirven?

Estos juegos son muy útiles para que el niño tome conciencia de que los hechos se desarrollan de manera ordenada en el tiempo y adquiera las nociones temporales de antes-después.

Además son un gran apoyo para trabajar el lenguaje a nivel comprensivo y expresivo. Con su ayuda se pueden realizar actividades de observación, descripción y narración.

Desarrollan una actitud positiva hacia la lectura, mediante la lectura de imágenes, y, además, proporcionan información sobre centros de interés.

Tipos

Estos juegos pueden estar compuestos por dos, tres, cuatro, cinco, etc. tablillas. Suelen tener un máximo de ocho.

Los temas que tratan son diversos: un viaje, el proceso de la leche hasta que llega a nuestras casas, un día de la vida de un niño desde que se levanta hasta que llega al colegio, el proceso de germinación de una semilla hasta que se convierte en planta, etc.

En algunos casos las tablillas se van uniendo entre sí por unos cortes sinuosos, como las piezas de un puzzle; esto ayuda a ordenarlas correctamente.

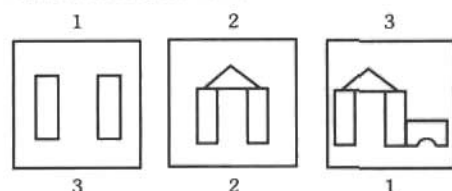
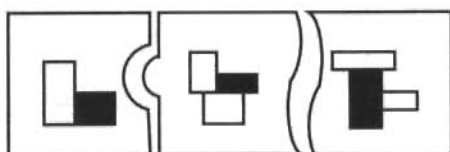

Algunos de los procesos que se desarrollan son reversibles y pueden ordenarse en uno u otro sentido.

En este tipo de juegos se pueden incluir las tablillas de imágenes que tienen una relación causa-efecto:



Recomendaciones o sugerencias

Se comenzará a trabajar con aquellas secuencias que presenten la historia con menor número de escenas, y se irán presentando progresivamente las de mayor número.

Las de sistema autocorrector ayudan en las primeras actividades con este material.

Es aconsejable que los primeros temas con los que se trabaje sean muy cercanos al mundo del niño (un buen tema para comenzar sería la historia de un niño que se viste o se desviste), para posteriormente presentar otros menos familiares que conviene que conozca, tales como qué ocurre con el pescado desde que está nadando en el mar hasta que llega a nuestra mesa, o el proceso que sigue la lana desde que es la piel de la oveja hasta que se convierte en un jersey que podemos ponernos.

Dominós

¿Qué son?

Los juegos de dominó están compuestos, generalmente, por veintiocho fichas de aproximadamente 8 x 4 x 1 cm., divididas en dos partes iguales, en cada una de las cuales hay una imagen o una mancha de color.

¿Para qué sirven?

Este juego, al igual que los Lottos, desarrolla la capacidad de atención y observación, así como las relaciones interpersonales, ya que es un juego fundamentalmente colectivo que puede contribuir al proceso de socialización mediante la adquisición de comportamientos sociales correctos, en cuanto a relaciones con los demás: respetar un turno de actuación, saber ganar o perder, etc.

También puede utilizarse con otros fines: como instrumento para adquirir conocimientos...

Desarrollar el vocabulario.

Introducir conceptos como áspero-suave (dominó de texturas).

Relacionar un conjunto con un cardinal.

Relacionar una figura con la palabra que la representa o con una inicial.

Reconocer colores, etc.

Como instrumento para evaluar si se han adquirido esos conocimientos.

Tipos

Atendiendo a la *forma*:

Las fichas pueden tener un tamaño considerablemente mayor que el habitual, con el fin de poder ser manipuladas con facilidad por niños con problemas motores de los miembros superiores.

Atendiendo al *proceso mental* que desarrollan:

- De IDENTIFICACIÓN: Las imágenes que deben unirse son idénticas.

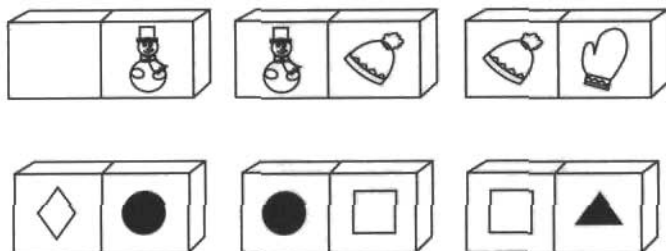

- De RELACIONES:

Relación conjunto-cardinal (dominó de números-elementos).



De asociación de ideas.

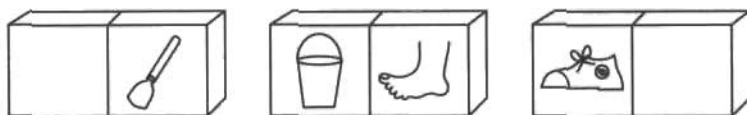

Relación significado-significante (dominó imagen-palabra).



Atendiendo al *tema* que tratan:

- De color.
- Figuras geométricas.
- De números-elementos.
- Texturas.
- Los oficios
- Operaciones aritméticas.
- Perspectivas.
- Figuras-palabras
- De cualquier tema que podamos imaginar.

Recomendaciones o sugerencias

A la hora de elegir los juegos de dominó para el aula hay que tener en cuenta el contenido de éstos.

Necesitamos:

Dominós idénticos, concretamente los de figuras no geométricas, que sean muy claras y familiares.

- Dominós idénticos, de figuras geométricas.
- Dominós de colores.
- Dominós de asociación de ideas.
- Dominós de asociación palabra-imagen.
- Dominós de asociación conjunto-cardinal.
- Dominós de operaciones aritméticas.

Se deben elegir aquellos cuyas piezas sean de madera y estén alojadas en una caja de madera.

También nos debemos fijar en el grosor de las piezas que debe ser de unos cinco milímetros. Esto facilita su manipulación.

Las esquinas y aristas deben estar redondeadas.

Juegos de costura

¿Qué son?

Llamamos juegos de costura a los compuestos por superficies taladradas que pueden ir acompañadas de cordones, punzones, siluetas de vestidos, botones y otros complementos.

Pueden ser de madera, plástico o cartón.

¿Para qué sirven?

Son muy útiles para trabajar la coordinación óculo-manual, los movimientos bimanuales disociados y los de disociación digital, así como la atención, la lógica, la estructuración temporal y la reversibilidad de algunos procesos.

Su ampliación práctica es que el niño sepa coser un botón o realizar trabajos manuales que requieran la utilización de aguja e hilo.

Tipos

En algunas versiones de este juego la superficie taladrada es la silueta de un niño o de una niña, sobre la cual se pueden "coser" vestidos y accesorios haciendo coincidir los taladros de éstos con los de la silueta y uniéndolos mediante un cordón cuyos extremos se atarán haciendo un nudo o lazo. Esta variedad de juego de cosido permite conocer el tipo de ropa que se utiliza en cada estación o el característico de determinados oficios, facilitando la adquisición de nuevo vocabulario.

Atendiendo a la forma, éstos pueden ser:

- Tableros cuadrados o rectangulares.
- Siluetas recortadas con distintas formas.
- Siluetas recortadas y serigrafiadas.
- Cilindros perforados.

Atendiendo a la distribución de los orificios:

- Orificios que marcan el contorno de la silueta.
- Orificios alineados.
- Orificios repartidos de forma arbitraria.

Recomendaciones o sugerencias

Si es la primera vez que los niños van a trabajar con este material, se elegirán tableros de aproximadamente 25 x 25 cm. con orificios de 1 cm. de diámetro, separados unos de otros unos 4 cm., y distribuidos arbitrariamente.

Es indiferente que la superficie sea cuadrada, rectangular o silueteada.

El punzón deberá ser grueso y de punta roma.

A medida que el niño progrese en sus habilidades, se irán eligiendo juegos en los que el tamaño de los orificios, el grosor del cordón y el punzón vayan disminuyendo.

De los tableros de madera se pasará a las superficies de cartón.

Ensartables

¿Qué son?

Llamamos juegos de ensarte a los formados por piezas que pueden enhebrarse en un cordón o apilarse en torno a un eje rígido fijo.

Las piezas pueden ser de madera o plástico, de diferentes formas, tamaños y colores.

¿Para que sirven?

Con estos juegos se puede trabajar la coordinación óculo-manual y el control de los movimientos manuales. Desarrollan el acto prensor y en general son muy útiles para trabajar la motricidad fina.

Con los de cordón se trabajan movimientos bimanuales disociados, así como disociaciones digitales.

Los de pivote rígido pueden realizarse con una sola mano, poniendo en juego la coordinación óculo-manual y el acto prensor.

Pueden utilizarse para:

- Trabajar algunos conceptos logico-matemáticos, como: grande-pequeño, largo-corto...

- Hacer clasificaciones y seriaciones atendiendo a la forma, el tamaño o el color.
- Iniciar al concepto de número y cantidad.
- Adquirir vocabulario relacionado con los atributos de las piezas.
- Plantear situaciones, por ejemplo, fabricando collares, en que los niños puedan adquirir información sobre el oficio de joyero. El origen de las piedras preciosas, etc.

Tipos

Cuando nos referimos a los juegos de ensarte podemos hacerlo en términos de:

- A) Juegos de ensartado de piezas.
- B) Juegos de enhebrado de piezas.

Los primeros se refieren a aquellos en los que las piezas se ensartan en ejes rígidos fijos.

Éstos pueden ser de un solo eje o de varios (véanse figuras adjuntas).

Los de enhebrado de piezas se componen de bolas, cubos o cualquier otra forma o cordones en los que deben enhebrarse las piezas, con o sin ayuda de aguja. Algunos de estos se acompañan de modelos que el niño debe copiar al ensartar las piezas.



Figura 1



Figura 2

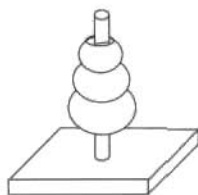

Figura 3

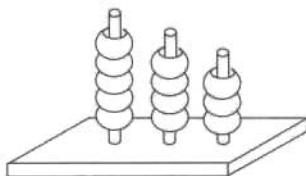

Figura 4

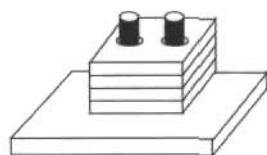
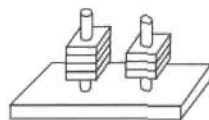

Figura 6

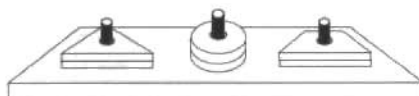

Figura 5

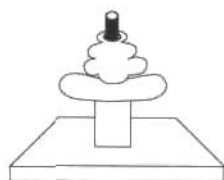

Figura 7

Recomendaciones o sugerencias

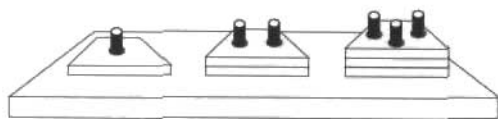
Se comenzará a trabajar con los juegos de ensartado de piezas, ya que requieren menos movimientos coordinados. Entre éstos, se utilizarán en primer lugar los de un solo eje (fig. 1). Posteriormente los de las figuras 2, 3, 4, 5, 6 y 7.

Dentro de los juegos de enhebrado de piezas se trabajará en primer lugar con las piezas grandes con orificios grandes, y con hilo de plástico. Si se trabaja con hilo de algodón será conveniente endurecer uno de los extremos.

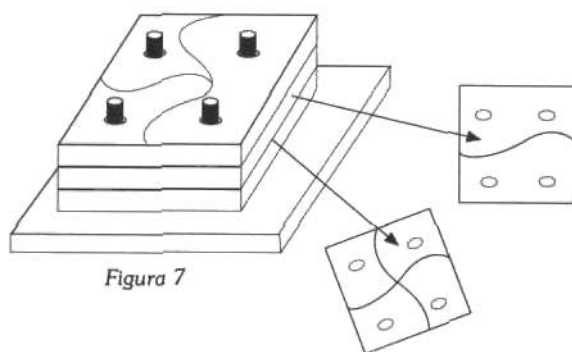
A la hora de seleccionar estos materiales para el aula habrá que tener en cuenta:

- El acabado de las piezas. Sobre todo el de los orificios. Éstos deben estar totalmente libres de restos de madera.
- El tamaño de éstas.
- Que se presenten en cajas o botes que faciliten su recogida.

Será muy útil contar con recipientes individuales para colocar parte de las piezas, con el fin de que cada niño pueda trabajar individualmente.

A la hora de seleccionar estos juegos se tendrá en cuenta el acabado de las piezas y el tamaño de las mismas (no deben ser ni muy pequeñas ni demasiado grandes). Los ejes deben tener un diámetro no inferior a medio centímetro, y serán de un material que no pueda dañar al niño (se evitará el metal). La punta siempre será roma.

Puzzles

¿Qué son?

Llamamos puzzles a los juegos compuestos por un mínimo de dos piezas y un máximo indefinido, que al unirse correctamente componen una imagen completa. Las piezas se unen mediante unos cortes, rectos o sinuosos, que las hacen coincidir.

Las medidas de los puzzles son muy variadas. Se pueden encontrar desde mini-puzzles hasta puzzles gigantes que se construyen en el suelo.

¿Para qué sirven?

Estos juegos constituyen un buen instrumento para desarrollar la capacidad de análisis y síntesis mediante la integración y desintegración parte-todo. Para el control motor y ajuste de movimientos finos. Para desarrollar la capacidad de atención y la capacidad de observación, así como la memoria visual, y para estructurar el espacio.

Los de escenas con muchos elementos son útiles para la adquisición de vocabulario, narración de historias, descripción de objetos, etcétera.

En general se pueden utilizar para adquirir conceptos matemáticos: muchas piezas, pocas piezas; grande-pequeño, etc.

Los puzzles constituyen un elemento muy valioso, en esta etapa, por la amplia gama de objetivos que permiten plantear, por el atractivo que suponen para los niños y porque tienen un campo de aplicación amplio atendiendo a la edad, dada la gran variedad de modelos que implican diferentes grados de complejidad. Esto hace que se pueda trabajar con ellos desde edades muy tempranas (dos años aproximadamente).

También permiten jugar en el suelo, sobre la alfombra, en el caso de que los niños aún no sean capaces de permanecer sentados en una silla durante un determinado espacio de tiempo.

Tipos

En el mercado puede encontrarse una amplia gama de este material. En casi todos se especifica la edad a la que se recomienda trabajar con ellos.

Su dificultad reside en el número de cortes, el tipo de ellos y la complejidad de la imagen a reconstruir.

a) Puzzle de cortes rectos.

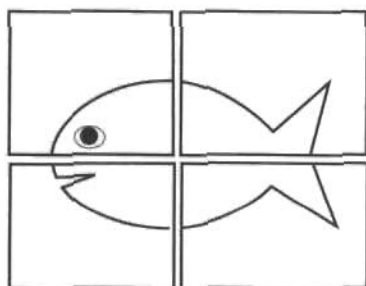

b) Puzzles de cortes sinuosos.

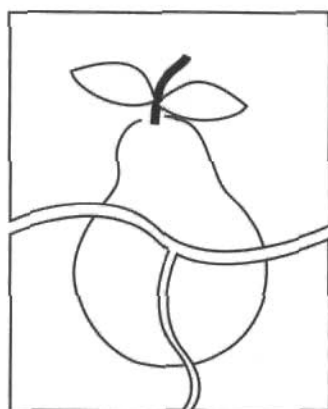

c) Puzzles en los que se representa una sola figura o una escena.

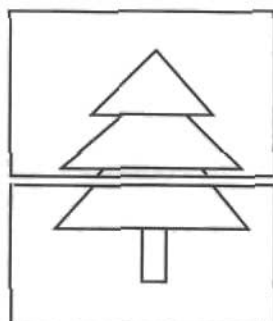
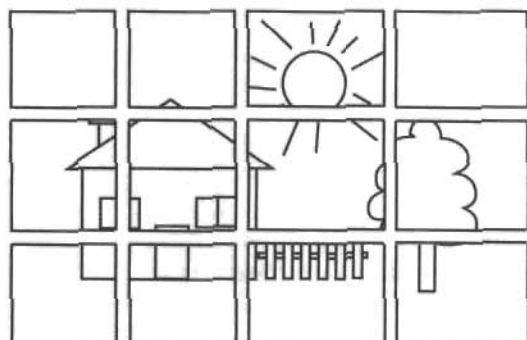

- d) Puzzles que se construyen sobre un modelo.
- e) Puzzles encaje: un tablero excavado con la figura completa. Dentro del hueco se deben colocar las piezas, correctamente, hasta reconstruir la figura.

Algunos puzzles de este tipo llevan en sus piezas (siguiendo el esquema montessoriano) un pivote para facilitar su manipulación.

- f) Puzzles cuyas piezas, al unirse, forman una figura silueteada.



- g) Puzzles en los que unas piezas sirven de soporte a otras.

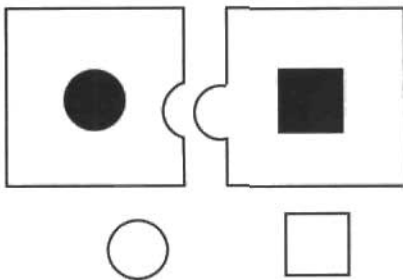

- h) Puzzles gigantes: las piezas miden un mínimo de 10 x 10 cms. aproximadamente.

Suelen construirse en el suelo. Son muy adecuados para los más pequeños.

- i) Puzzles verticales, de piezas ensartables.
- j) Puzzles en los que las piezas no se colocan libremente, sino siguiendo el orden que indica un dado.

También hay puzzles en los que el orden de colocación de sus piezas está determinado por su color. En estos casos se juega con una ruleta de colores.

Estos tipos de puzzles son muy adecuados para adquirir normas de comportamiento social, tales como respetar un turno.

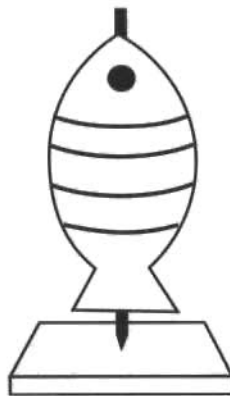

- k) Puzzles cuyas piezas son cubos geométricos encajables, que sólo presentan dibujo por una de sus caras.

- l) Puzzles sin imágenes: en éstos se trata de unir las piezas formando un rectángulo. Los cortes son de diferente complejidad. Muy adecuados para niños invidentes.

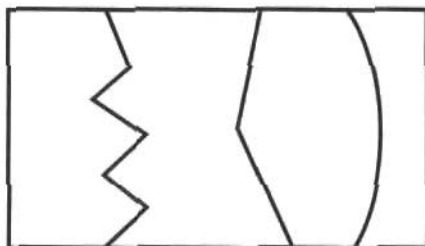

- m) Rompecabezas de cubos: se componen de cubos geométricos con segmentos de imágenes en todas sus caras. Combinando adecuadamente las de unos y otros, se pueden componer escenas con varias figuras o una única figura.

Son de mayor complejidad que muchos de los puzzles ya descritos, pues al seleccionar cada pieza se debe elegir entre las seis alternativas que presenta cada cubo.

Recomendaciones o sugerencias

Para iniciar al niño en este tipo de juegos elegiremos puzzles de dos o tres piezas, de cortes rectos o sinuosos, en los que se represente una única figura y con modelo sobre el cual poder construirlo. (La casa BOSCH tiene una oferta interesante.)

Posteriormente se irá graduando la dificultad de los puzzles atendiendo al número de piezas, al tamaño de éstas (cada vez serán más pequeñas) y a la complejidad de la escena a reconstruir. (ASCO tiene una oferta de puzzles muy secuenciados por dificultad).

En el libro *Materiales para ejercitación psicomotora en el jardín de infantes*, de M. de KAPPELMAYER y L. de MENEGGAZZO, de la Editorial Latina, BBAA, 1974 puede encontrarse una gradación detallada atendiendo al número de piezas y al tipo de cortes.

Conviene tener en el aula gran variedad de puzzles, pues una vez el niño sabe resolverlos no presentan ningún atractivo, si bien el educador podrá plantear actividades con puzzles ya trabajados que supongan alguna dificultad al hecho de resolverlos.

Es muy importante tener una caja para cada puzzle y acostumbrar a los niños a recoger las piezas una vez usadas.

En el mercado se pueden encontrar puzzles de diversos materiales: cartón, plástico y madera.

Los de cartón no son muy aconsejables para el aula, por su rápido deterioro. Los de plástico son recomendables para las primeras edades. Consideramos los de madera como los más adecuados.

Juegos de encaje

¿Qué son?

Llamamos juegos de encaje a los juegos visomotores que se componen de piezas en dos o tres dimensiones, de formas geométricas o no geométricas, y superficies con las siluetas de esas piezas, en donde deberán ser introducidas. Son juegos con sistema autocorrector.

¿Para qué sirven?

Son muy útiles para desarrollar la coordinación óculo-manual, la coordinación dinámica manual y más concretamente los movimientos prensores de precisión general, así como los que requieren selección digital (movimientos de pinza). Pueden utilizarse, también, para desarrollar la capacidad de reconocer formas y tamaños a través de la vista o el tacto y para adquirir vocabulario mediante la denominación de las formas y colores de las piezas que componen el juego.

Tipos

Atendiendo a la *forma en que se presentan*:

- Cubos geométricos, bancos, cajas, etc. (encaje de piezas en volumen).
- Tableros excavados (encajes de piezas planas).
Las piezas pueden ser con o sin pivote.

Atendiendo a la *forma de las figuras a encajar*:

- Formas geométricas.
- Formas no geométricas.

Atendiendo al *tema* que tratan:

- De tamaños.
- De posiciones espaciales.
- De temas del área de experiencia.
- De figuras geométricas.

Atendiendo a las *características* de las piezas:

- Enteras.
- Con cortes.
- Con pivotes.
- Sin pivotes.
- Con accesorios (ruedas...).

Los de *figuras en volumen* (encajes en volumen). Se componen de piezas geométricas o no geométricas de diferentes formas y cajas, cubos (geométricos) o bancos, etc., por cuyas caras pueden introducirse las piezas.

En algunos de estos juegos el niño debe ayudarse de un martillo con el que golpeará la pieza hasta que traspase la superficie silueteada (fig. 1).



Figura 1

Éstos se pueden encontrar de la marca F. PRICE, NEO BABY, en plástico y de la marca GOULA, en madera.

Se utilizan con los niños más pequeños y es preferible elegirlos de plástico.

Los de *figuras planas* (encajes en el plano) se componen de figuras geométricas o no geométricas en dos dimensiones y tableros excavados con esas figuras, en cuyos huecos deben introducirse las piezas que correspondan en cada caso (fig. 2). Las piezas a encajar van provistas, en el sistema montessoriano, de unos pivotes por donde cogerlas (fig. 3).

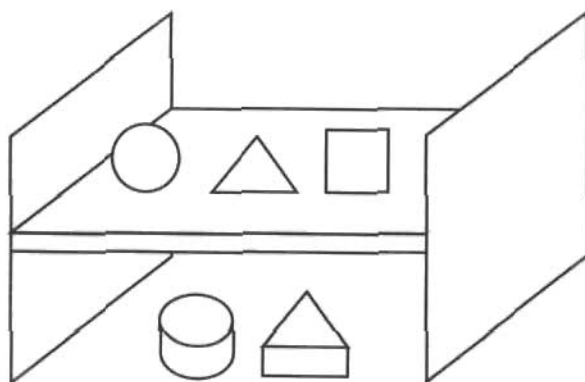
En el sistema decrolyano no existen estos pivotes, ya que se considera que de esta manera se pierde la sensación que el contorno de la figura produciría a nivel muscular.

Figura 2



Figura 3



Figura 4



Los encajes en el plano pueden ser:

- De figuras geométricas:
 - De la misma figura con variedad de tamaño y color.
 - De distintas figuras, cada una, con variedad de tamaño y color.
 - De distintas figuras, con variedad de color.
 - De distintas figuras del mismo color.
 - De una misma figura cuyo tamaño va disminuyendo.
- De figuras no geométricas.
 - De una misma figura cuyo tamaño va disminuyendo.
 - De una misma figura en distintas posiciones espaciales.
 - De distintos temas.

Recomendaciones o sugerencias

A la hora de seleccionar juegos de encaje para el aula tendremos en cuenta que: en primer lugar, se trabajará con los encajes en volumen. Posteriormente, con los encajes en plano; éstos no tendrán más de cuatro piezas, que serán de contornos sencillos, fácilmente identificables.

Si los encajes son de seriación de tamaños (fig. 4), se comenzará a trabajar con los de dos piezas. De este tipo de material conviene tener una selección bien graduada.

En cuanto a los de formas geométricas convendrá tener:

- Tableros de tres piezas (círculo, cuadrado, triángulo).
- Tableros de una misma figura con distintos tamaños.
- Tableros de figuras diferentes.

Sobre el tipo de encajes representados en las figuras 2 y 3, se puede encontrar gran variedad; sin embargo, no todos son válidos.

Es muy importante hacer una buena selección teniendo en cuenta:

- El tipo de figuras (bien definidas).
- La cantidad de éstas.
- *La calidad del troquelado.*
- La terminación de las piezas.
- El diseño.
- El contorno debe ser claro, de tal manera que la figura pueda identificarse fácilmente.

La casa JOC-DI tiene una oferta muy interesante por diseño y variedad.

También se puede hacer una buena selección entre la oferta de la marca BOSCH, sobre todo en lo que se refiere a seriaciones de tamaño, ya que tiene encajes desde dos piezas (grande-pequeño), y la calidad es muy buena.

Construcciones

¿Qué son?

Llamaremos juegos de construcción a los compuestos por piezas de diferentes formas, tamaños y colores, con las que pueden hacerse múltiples combinaciones, creando distintas estructuras.

El modo en que pueden unirse las piezas varía de unos a otros juegos. El material del que están construidas puede ser: madera, plástico o gomaespuma.

¿Para qué sirven?

Los juegos de construcción permiten:

- Expresar la creatividad mediante el juego libre.
- Realizar juegos simbólicos.
- Favorecer la coordinación ojo-mano.
- *Favorecer las relaciones de grupo.*
- Realizar ejercicios de prensión, presión, control motor y ajuste del gesto.

- Ejercitar los músculos finos (construcciones de presión y tipo mecano); estas últimas requieren la manipulación de herramientas.
- Desarrollar la capacidad de atención para reproducir modelos, fijándose en uno dado en volumen o en plano.
- Ejercitar la memoria visual a través de actividades de reproducción de modelos en ausencia de éstos.
- Adquirir cierto dominio de la estructura espacial.
- Realizar actividades de reconocimiento de cualidades de los objetos, como: forma, tamaño, color, dureza, peso, etc.
- Realizar actividades de clasificar, seriar y emparejar.
- Adquirir conceptos como: más corto-más largo; más alto-más bajo; tantos como..., etc.
- Conocer el medio a través de la construcción de objetos del mundo que les rodea y a través del juego simbólico. Podrán construir edificios de una ciudad, una granja, medios de transporte, un pueblo, etc., e inventar historias relacionadas con ellos, lo que contribuirá a desarrollar la capacidad de narrar y describir.

Tipos

Según el modo en que se unen las piezas los juegos de construcción pueden ser:

- A) De piezas que se superponen.
- B) De piezas que se unen presionando una con otra.
- C) De tipo mecano.

A) En las construcciones del primer grupo

Las piezas se unen unas con otras simplemente *superponiéndolas*. Éstas pueden ser de madera, plástico o goma espuma.

Normalmente son de colores variados, pero las de madera también pueden ser de color natural.

Las piezas son de distintas formas, siendo las más corrientes las representadas en la figura 1. Las medidas varían de unos a otros juegos (ver material para grandes espacios).

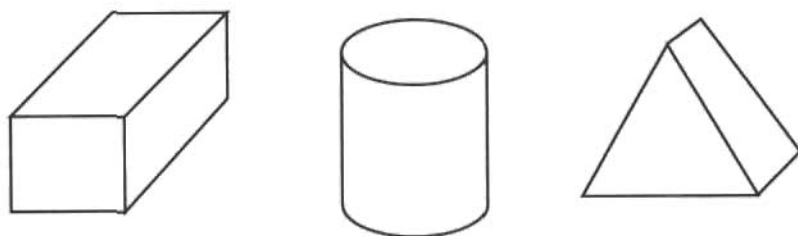
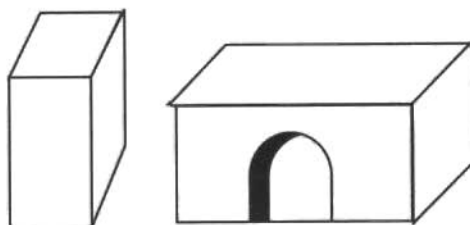
Juegos de formas blandas (fig. 1)*Juegos de piezas de madera plástico o FOAM (fig. 2)***Recomendaciones o sugerencias**

Las construcciones de superposición, si son de piezas blandas, deberán ir forradas de tela lavable, de tacto agradable y colores vivos. Las fundas podrán quitarse y ponerse fácilmente.

Se recomiendan las de las casas TAMDEN y WESCO.

Si son de madera, deberán tener colorido y tacto agradable. Los cantos serán redondeados. La pintura o barniz, no tóxicos. Será conveniente disponer de un contenedor donde recoger las piezas. Éste contará con ruedas para facilitar su traslado. En este tipo de construcciones aconsejamos las de la casa GOULA, ya que están fabricadas en madera de muy buena calidad y el acabado es perfecto.

Las de foam, pequeñas, no son desenfundables, pero sí lavables. Son buenas las de la casa DISET.

B) En las construcciones del segundo grupo

Las piezas se unen *encajando unas en otras* mediante una ligera presión, permitiendo hacer construcciones fijas. Los sistemas de encaje de unas piezas con otras son muy variados.

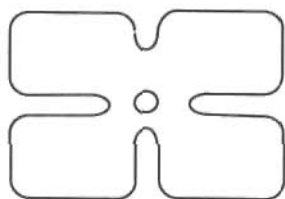
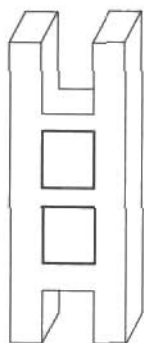
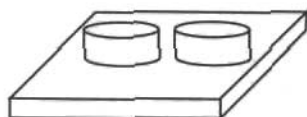
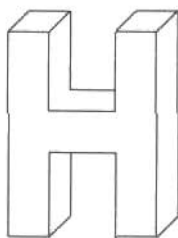
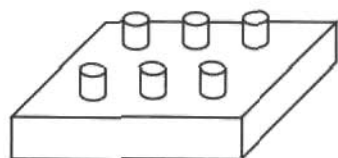

Dentro del grupo B (construcciones de piezas que se unen por presión) existe una oferta muy amplia.

Conviene tener en cuenta que:

- Las piezas se unan y desunan con facilidad.
- Que no tengan terminaciones que puedan dañar al niño.
- Que sean duras, esto es, que no se deformen fácilmente.
- En las grandes construcciones es importante que los sistemas de unión de las piezas no sean complicados, de tal forma que los niños puedan montarlas y desmontarlas fácilmente.

C) En las construcciones del tercer grupo

Entendemos por construcciones tipo mecano aquellas cuyas piezas se unen gracias a pequeños elementos independientes cuya manipulación requiere una mayor habilidad y dominio del gesto.

Para realizar construcciones con piezas de este tipo se requiere la utilización de herramientas tales como destornilladores y martillos.

En cuanto a los mecanos, deberán ser de plástico. Para estas edades, las piezas de unión (tuercas, tornillos, etc.) tendrán un tamaño adecuado, y las herramientas, que también serán de plástico, serán fáciles de manejar.

Estos juegos deberán ir alojados en maletines que faciliten la recogida de las piezas.

Las casas FEBER y MAGIAL tienen construcciones interesantes tipo mecano.

Es conveniente tener, en el centro de educación infantil, al menos una construcción de cada tipo.

Es importante que los niños se acostumbren a recoger el material. Para ello pueden utilizarse contenedores de plástico o simplemente grandes cajas de cartón.

Lottos o loterías

¿Qué son?

Llamamos LOTTOS a los juegos que se componen de imágenes que se relacionan entre sí, bien por ser idénticas o bien porque guardan algún otro tipo de relación como: causa-efecto; integración parte-todo; conjunto-cardinal que lo representa, etc.

Lo que diferencia al LOTTO de otros tipos de juegos es que, generalmente, se compone de un tablero, dividido en casilleros, y cartoncillos que se colocan sobre aquél. Sin embargo, estos juegos pueden presentarse con otras formas y siguen siendo LOTTOS (ver tipos de LOTTO).

¿Para qué sirven?

El objetivo de estos juegos es, fundamentalmente, que el niño desarrolle en capacidad de atención y observación, y a partir de aquí sea capaz de establecer relaciones que suponen un proceso de asociación, identificación y deducción.

Los LOTTOS son un perfecto material para trabajar el lenguaje, ya que permiten desarrollar y ampliar el vocabulario.

Tipos

Existen distintos tipos de lottos. Pueden clasificarse atendiendo a:

- La *forma* en que se presentan.
- El *proceso mental* que desarrollan.
- El *tema* que tratan.

Atendiendo a la **forma**:

- De superposición.
- De no superposición.

Entendemos por LOTTOS de superposición los compuestos por tableros, de madera o cartón, divididos en casillas, en cada una de las cuales aparece una figura, y por fichas, también con figuras, que por alguna razón pueden asociarse, relacionarse o identificarse con las del tablero, colocándolas encima de las que corresponda.

También se consideran LOTTOS los juegos que utilizan otro sistema (sin superposición) de relacionar, asociar o identificar las figuras (véase dibujo de LOTTO de asociación) o a los cartones en cuya cabecera figura una escena con un determinado número de elementos de distinta naturaleza. El resto del cartón está dividido en casilleros vacíos para colocar las fichas que correspondan; serán las que contengan esos mismos elementos (ver dibujo de LOTTO de idénticos). O cartones en los que aparece una escena incompleta y sobre ella se colocan las tarjetas correspondientes.

Atendiendo al **proceso mental** que desarrollan, podríamos clasificar los juegos de LOTTO de la siguiente manera:

- De IDENTICOS: Su finalidad es que el niño descubra dos figuras iguales atendiendo a la forma, tamaño, color, etc., y las relacione.

Estos juegos desarrollan la capacidad de observación y la capacidad discriminativa.

- De INTEGRACIÓN PARTE-TODO:

Pretenden que el niño complete una imagen con la tarjeta en la que aparece la parte que le falta a aquélla. (véase dibujo de lotto de integración parte-todo).

Este tipo de juego, al igual que los puzzles, favorece los procesos de análisis y síntesis.

Los de deducción son aquellos en los que en cada casilla se presenta un conjunto de elementos, faltando, en cada caso, uno de ellos para que el conjunto esté completo. En cada tablilla suelta aparece el elemento que falta para completar el conjunto (ver dibujo correspondiente). Su finalidad es desarrollar la capacidad de abstraer, generalizar, comparar y, a veces, la de memorizar.

Atendiendo al **tema**:

Según el tema que traten, los juegos de lotto pueden ser:

- De color.
- De figuras geométricas.
- De figuras no geométricas: flores, animales, objetos de la casa, herramientas, estaciones del año, posiciones espaciales, de tamaños, de números y elementos, etc.

LOTTOS DE ASOCIACIÓN

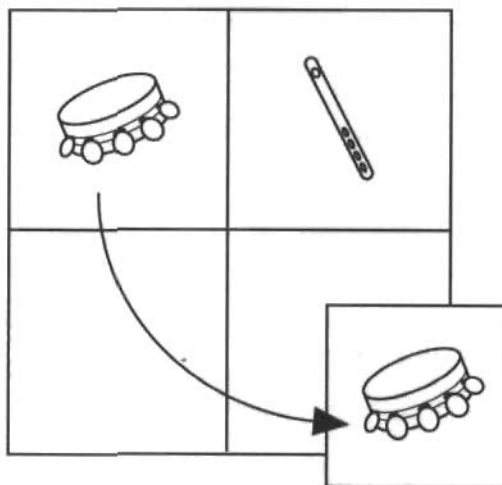

LOTTOS DE DEDUCCIÓN

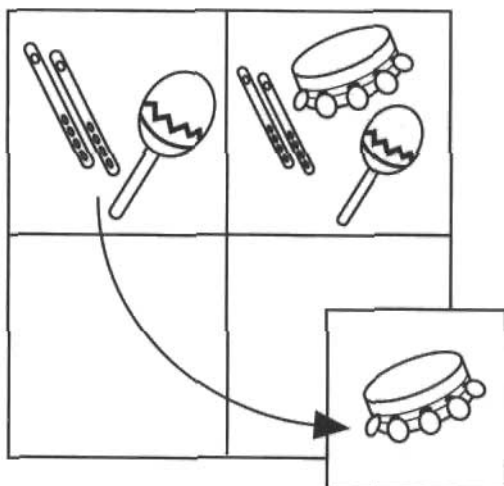

Recomendaciones o sugerencias

A la hora de elegir los juegos de lotos es importante tener en cuenta:

- La calidad de las imágenes. Éstas deben ser bien diferenciadas unas de otras.
- El número de imágenes. Si es la primera vez que se trabaja con estos juegos, se hará con los que presenten no más de seis.
- El grado de dificultad, esto es: Si en la identificación de las imágenes interviene la forma, el color, el tamaño, la situación es parcial o varias de estas cualidades combinadas.

Es preferible que estos juegos sean de madera, ya que las tablas, o cartones, que se superponen en los tableros, se suelen deteriorar con facilidad.

Materiales sensoriales

¿Qué son?

Llamamos material sensorial, en general, a todos aquellos instrumentos que, de alguna manera, favorecen la educación de los senti-

dos. Se pueden encontrar en el mercado en forma de dominó, loto, dominó-puzzle, escalas cromáticas, etc.

¿Para qué sirven?

Educar los sentidos.

Tipos

Se puede utilizar como material sensorial materiales de desecho de diferentes texturas, colores, formas, temperaturas, etc., pero existen materiales más estructurados que permiten organizar actividades o incluso juegos con reglas.

Los juegos sensoriales pueden ser:

Juegos de color: en forma de dominó, loto o cualquier otro tipo de juego.

La casa BOSCH tiene uno muy adecuado para comenzar a trabajar los colores:

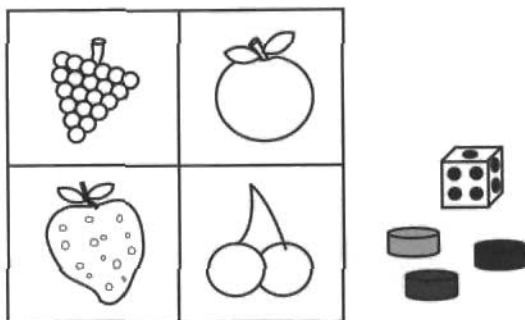

Este juego permite trabajar en grupo.

La casa AKROS tiene un material para aprender los colores que consiste en una caja donde se recogen juegos de diferentes grados de dificultad. El inconveniente es que están realizados en cartón.

Una vez que los niños son capaces de reconocer colores se trabajará con las escalas cromáticas. Las mejores en cuanto a calidad de material y calidad en las tonalidades son las de la casa NIENHÜISS.

Juegos de *dimensiones*: éstos contribuyen a la educación visual y táctil de diferentes dimensiones.

En el mercado se pueden encontrar, entre otros: cilindros, en grupos de diez; cada grupo varía de la siguiente forma:

- Mantienen el diámetro y la altura es decreciente.
Diámetro y altura disminuyen.
El diámetro aumenta, la altura disminuye.
- “Escalera amarilla” (para diferenciar alturas).
- “Escalera ancha” (para diferenciar alturas).
- “Escalera larga” (para diferenciar longitudes).
- Encajes decrecientes, para diferenciar tamaños grande-pequeño. (véase “Juegos de encaje”).

Juegos de *tacto*: Éstos pueden ser de reconocimiento de texturas o de formas.

De texturas, los más recomendables son los juegos de tablillas. Para reconocer formas, a través del tacto, juegos muy adecuados, que consisten en una caja con un orificio por donde el niño puede introducir las manos y palpar los objetos que se encuentran en su interior.

Juegos de *sonido*: Son muy adecuados los lotos sonoros. Estos juegos consisten en unas láminas con dibujos y una cinta casete donde se encuentran grabados los sonidos correspondientes a las imágenes.

La casa NATHAN tiene juegos interesantes en este sentido.

Otros juegos de reconocimiento de sonidos consisten en cajitas o cilindros que al ser movidos producen diferentes sonidos. La finalidad de éstos es emparejar los que producen idénticos sonidos.

Juegos de *temperatura*: Los más adecuados son los que consisten en unos botellines, de aluminio con cierre hermético, dentro de los cuales el educador puede introducir líquido a diferentes temperaturas.

Juegos de *peso*: Para conocer esta cualidad de los objetos se puede trabajar con una balanza y un juego de pesas (no es necesario que hagan pesos reales). Sin embargo, existen otros juegos, para este fin, formados por parejas de piezas (cubos, cajitas o pesas) que tienen el mismo peso.

Juegos de aromas: Suelen estar compuestos por frasquitos que contienen sustancias de diferentes aromas.

Algunos se acompañan de láminas con dibujos relacionados con éstos.

Recomendaciones o sugerencias

Debemos fijarnos especialmente en la calidad de estos juegos, así como en que las cualidades estén bien diferenciadas.

En los de aromas es fundamental que los frasquitos sean irrompibles, y, por supuesto, que las sustancias que contienen no sean tóxicas.

La gama más completa de material sensorial la constituyen los diseñados por MONTESSORI. Éstos todavía se siguen utilizando, pudiéndose encontrar los de mejor calidad en la casa NIENHÜISS.

Recuperación y transformación de materiales

“Pero la caja tiene una historia propia: era caja de algo, contenía algo y ya ha terminado su función. Ya no sirve y se la ha desechado; para utilizarla de nuevo es preciso saber olvidar esta historia, descubrir lo nuevo en lo viejo, saber ver la caja con una nueva mirada, como un objeto disponible para realizar funciones nuevas, para asumir nuevos significados”.

Francesco Tonucci

En este apartado tratamos aquellos materiales obtenidos desde la elaboración y transformación de otros materiales de uso cotidiano. Las fuentes pueden ser tanto el entorno cercano a la escuela, como el hogar. En su elaboración y transformación pueden tomar parte no sólo las profesoras/es, sino también las madres y los padres, los hermanos mayores y los propios niños.

No tratamos de ser exhaustivos en su presentación, sino de abrir una vía rica y diversa que nunca deberíamos olvidar. Por la cantidad de posibilidades que ofrece, es imposible profundizar en ella, y es por esto que está planteada de modo que cada equipo de centro la complete y enriquezca al inventar y elaborar otros materiales desde la perspectiva de su realidad concreta y de sus posibilidades.

¿Por qué son importantes los materiales de recuperación en la escuela?

Cuando se habla de la recuperación de materiales se tiende a apreciar sobre todo las ventajas externas que comporta esta posibilidad: el ahorro económico, el aprovechamiento, la facilidad de elaboración, la rentabilidad, etc. Sin embargo, no se suelen mencionar razones de fondo que van unidas a una ideología educativa, a un modo determinado de ver la escuela. Para nosotros estas razones de base son las que deberían fundamentar su utilización por encima de otras evidentes de índole práctica. Entre otras destacamos las siguientes:

Recuperar materiales del entorno ayuda a conectar a la escuela con el mundo en el que está inmersa, a dotarle de una identidad específica y a facilitar la inserción social al sentir como un todo inseparable el aprendizaje y la vida cotidiana.

El traer materiales del hogar o elaborados por las familias (de forma espontánea o estructurada, por ejemplo en talleres de padres) ayuda a integrar sin interrupciones el entorno escolar con el entorno familiar, creando lazos afectivos entre ambos, brindando al niño seguridad y favoreciendo su equilibrio afectivo.

Elaborar material por parte de los hermanos y hermanas mayores para los más pequeños (por ejemplo en las clases de pretecnología de los cursos superiores) ayuda a crear conexiones entre los distintos niveles escolares, a dotar de sentido a la actividad en sí misma, a sentirse útil a otros y miembro de la comunidad educativa.

Buscar, elaborar e inventar materiales dentro de la escuela (tanto por parte del profesorado como de los niños) favorece las relaciones personales y refuerza el sentido de equipo y de grupo al colaborar en una tarea común en la que cada uno se siente parte de un contexto unificado.

Los materiales de recuperación son materiales abiertos puesto que mantienen en sí mismos un gran número de opciones de utilización, favoreciendo un uso creativo por parte de niñas y niños de diferentes maneras, estimulando el pensamiento divergente y manteniendo el interés.

Favorecen la complejidad, la transgresión y la visión de la realidad desde una perspectiva múltiple al presentarse transformados desde su uso común a otros insospechados.

“La didáctica se explicita: favorecer el acceso de los niños al conocimiento a través de la transformación de los objetos. Es así como en cada uno de sus intentos acontece un hecho que ya no es muy extraordinario: las cosas se destruyen en su identidad al tiempo que, paradójicamente se deshacen y se convierten en otras cosas. También el propio niño se encuentra y se confirma en su propio devenir”

Loris Malaguzzi

Fuentes de obtención de materiales

Alicia Vallejo, en su artículo “El material de desecho” en *Cuadernos de Pedagogía*, número 119, noviembre 1984, págs. 76-79, hace la siguiente clasificación:

- *Material de desecho de uso doméstico*: Cajas, embalajes, envases, bandejas, bolsas, papeles, botellas, botes, tubos de cartón, plástico, poliestireno expandido, corcho, madera, etc.; materiales procedentes de productos alimenticios, limpieza, aparatos electrodomésticos, aseo, zapatos, juguetes, regalos, etc. Ropa que se queda pequeña, restos de telas y lanas, sábanas, toallas, cortinas, botones, carretes de hilo. Tapones de corcho, plástico, chapas. Trozos de moqueta, papel pintado, tacos de madera. Propaganda del buzón. Revistas, periódicos. Perchas viejas. Tubos de plomo de pasta o crema, etc.
- *Material de desecho de clínicas*: Cajas y envases de ampollas y medicamentos, vendas o gasas. Tubos de plástico. Carretes de esparadrapo, bolsas, frasquitos, etc.
- *Material de desecho de fruterías*: Sacos, cajas de madera de fruta, cartones con forma para proteger la fruta, paja, viruta de celofán, etc.
- *Material de desecho de oficinas*: Carretes de cinta de máquina. Rollos de calculadora. Tiras de papel. Papel de ordenador, tarjetas de perforista, cintas de teletipos. Pilas de calculadora. Almohadillas de tampón. Sellos de caucho, etc.
- *Material de desecho de representantes de tejidos o tiendas, sastres y modistas*: Muestrarios de tejidos. Tubos de cartón. Retales y recortes. Carretes y bobinas.

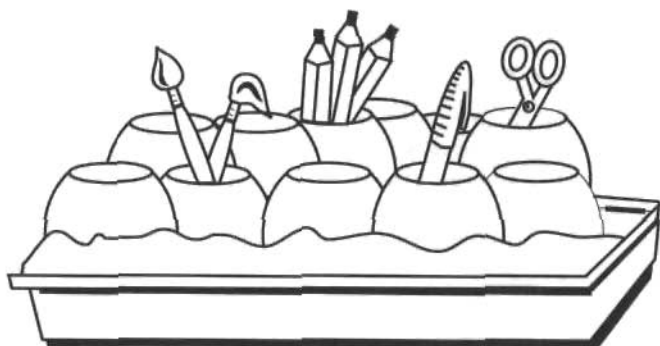

- *Material de desecho de decoración y construcción:* Placas acústicas y antiacústicas. Retales de moquetas, restos de losetas, teselas, etc. Rasillas, ladrillos, tejas, azulejos. Trozos de uralita. Serrín de madera. Tubo Bergman. Tubos flexibles, de conducciones, tubos rígidos de cañerías. Discos de lijadora. Junquillos de madera, listones, tacos de madera, recortes de chapa de madera, tacos de aglomerado, planchas. Recortes de piso. Tornillos, tuercas. Estopa. Trozos de cables, enchufes, cuerdas, etc.
- *Material de uso común:* Palillos, pinzas, chapas, palos, piedras, embudos, arena.

Todo este material para...



Sugerencias de distintos materiales

- Materiales que modifican espacios.
- Transformaciones de mobiliario.
- Contenedores, archivadores y expositores.
- Material de juego simbólico.
- Jugar con arena y agua.
- Juegos de observación y experimentación.
- Arrastres y juegos sensoriales.
- Juegos comunicativos.

MATERIALES QUE MODIFICAN ESPACIOS

Para delimitar rincones o zonas de juego:

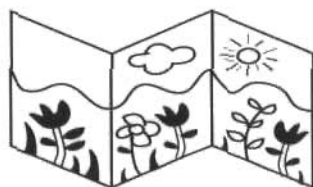

Biombo hecho con cartón de caja de frigorífico.

Listón de madera

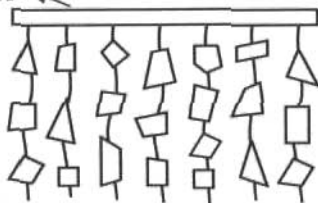

Separador móvil de espejitos y plásticos de colores transparentes.

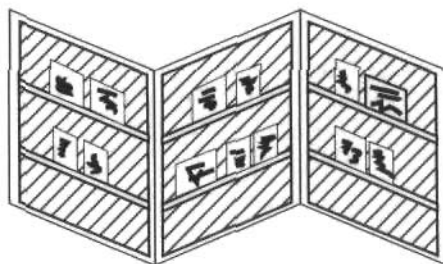

Biombo-biblioteca de rejilla con marco de madera.

Separador móvil de lazos de celofán.

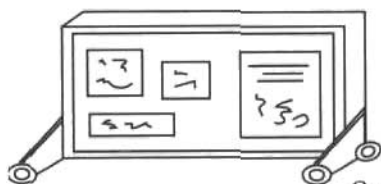
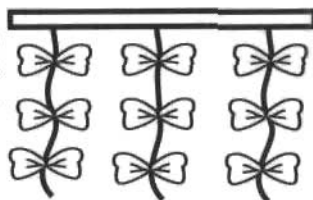

Corcho, pizarra o franelógrafo con ruedas.

Separador móvil de abalorios, macarrones y rotuladores huecos.

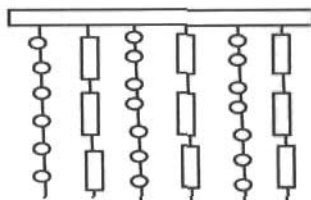

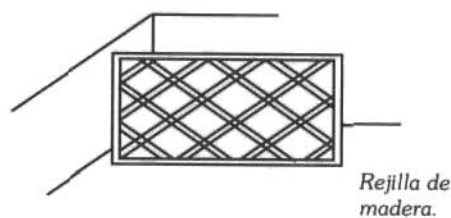

Tela corrediza para teatro de sombras o para delimitar espacios.

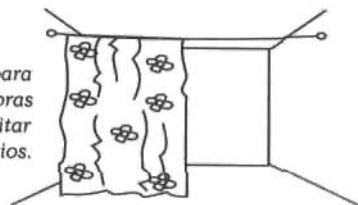

Entrelazado gigante con malla de colores de plástico para bajar techos.

Transformar el suelo con propuestas de actividad, realizadas con aeronfix adhesivo o cinta aislante de colores.

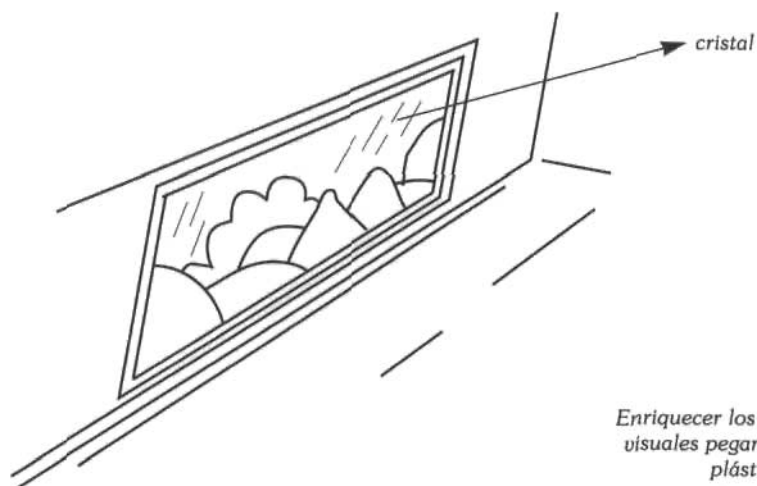
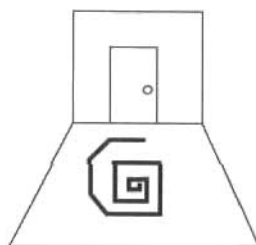
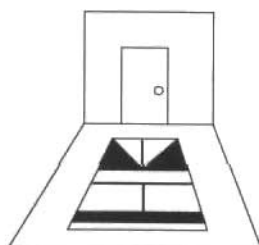

Enriquecer los cristales con propuestas visuales pegando papeles de acetato o plástico de colores, antifaces, picados...

TRANSFORMACIONES DE MOBILIARIO

Cuando te estorba la mesa de profesor:

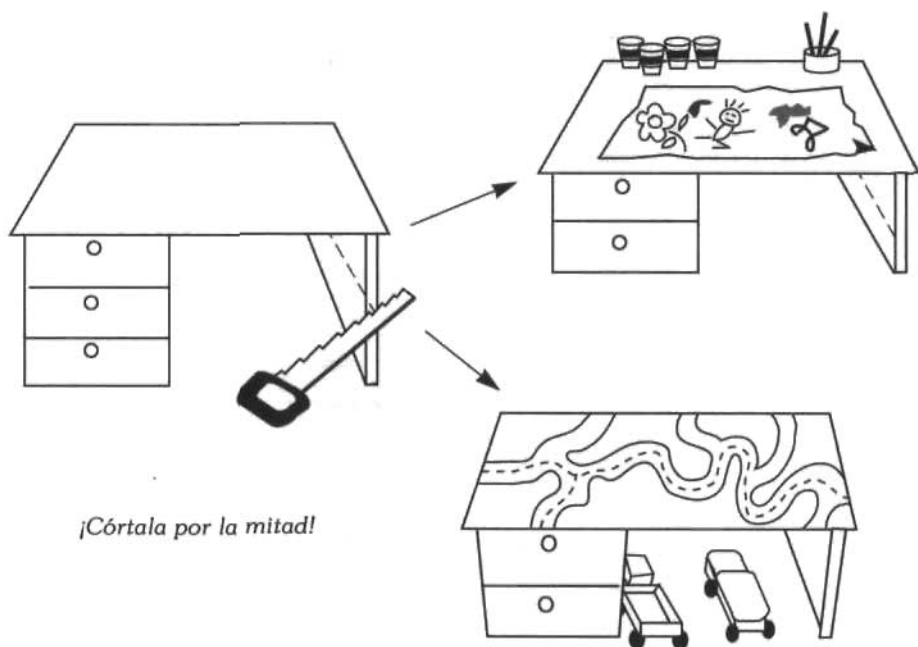

¡Córtala por la mitad!

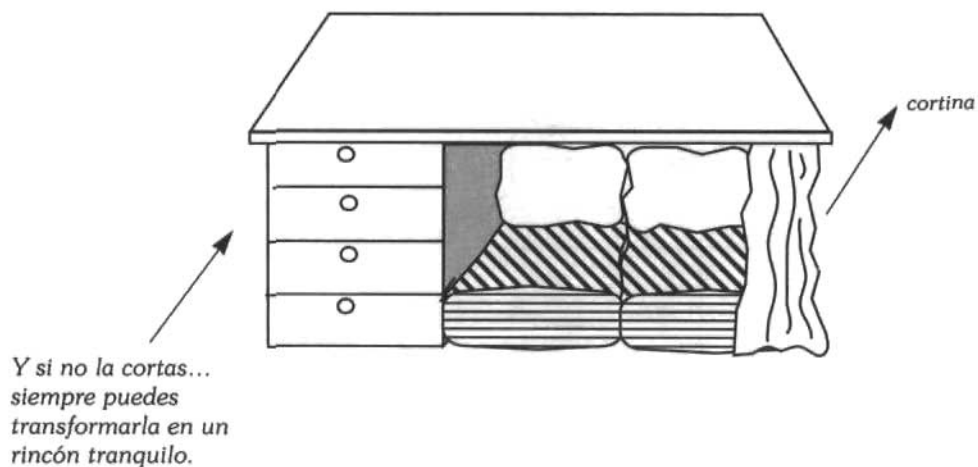

Quando una librería es demasiado alta...

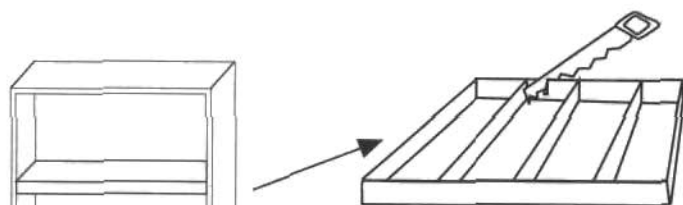

puedes cortarla...



o puedes tumbarla...

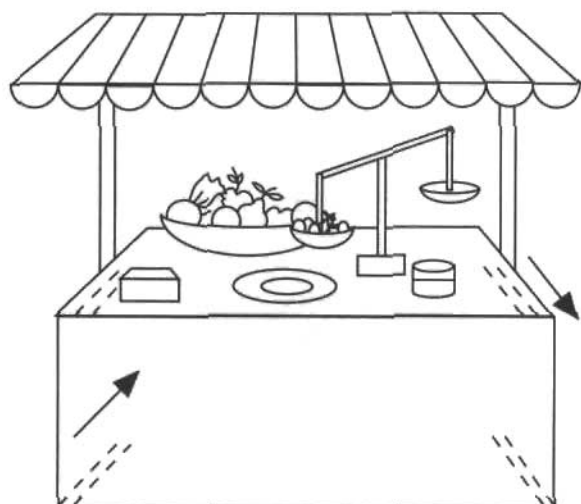

1 mesa + 1 mesa

+ 3 listones

=

¡Un puesto en el mercado!

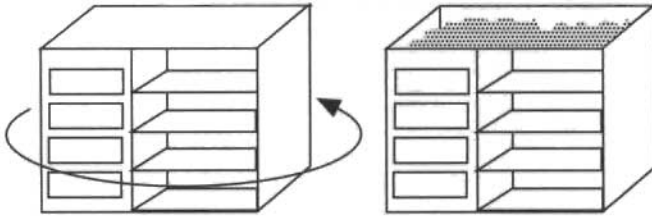

Darle la vuelta a un mueble =
1 arenero ó...
1 rincón grafismo ó...
1 rincón trasvase

1 mesita cortada
+ 1 barreño =
1 arenero

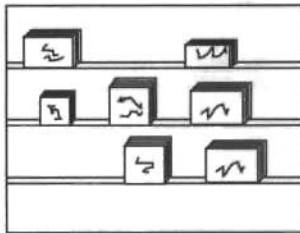
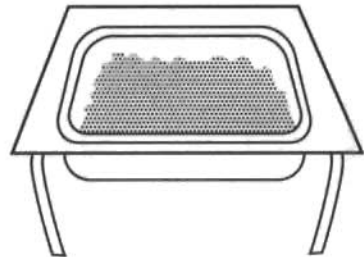
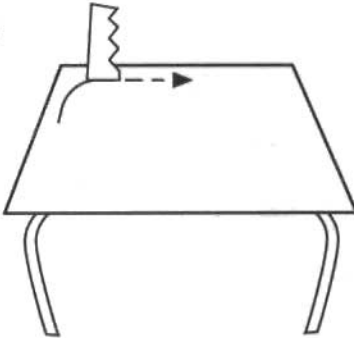

1 tabla + listones = 1 expositor

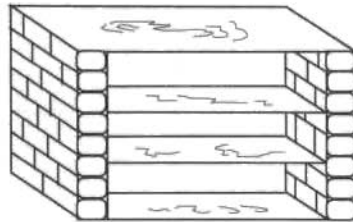

ladrillos + tablas = 1 estantería

Un antiguo rollo de cable de hilo telefónico forrado =
¡Un sofá para bebés!

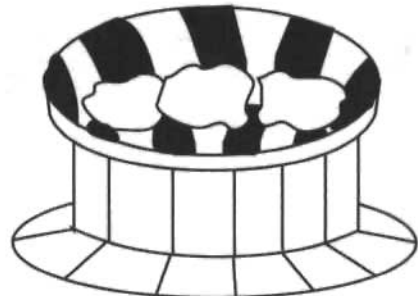

CONTENEDORES, ARCHIVADORES Y EXPOSITORES



Un aro + 1 bolsa
de tela =
¡Un recogepelotas!
(se guardan
encestándolas)

lazo corredizo para
sacarlas

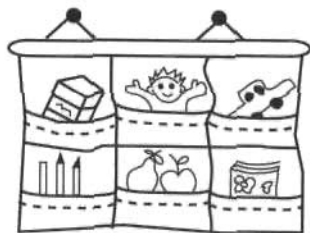

2 listones + 1 tela con bolsitas:
un soporte para objetos personales

Recipientes de helado,
cajas de frutas, botes
transparentes
de caramelos... son
buenos clasificadores

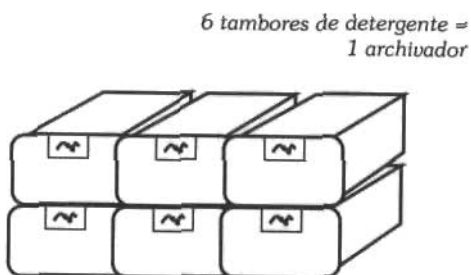

6 tambores de detergente =
1 archivador

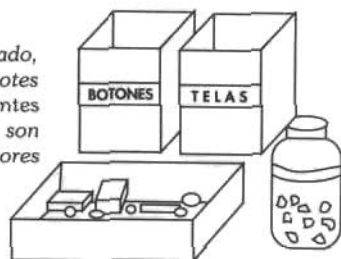

Y para guardar y exponer los trabajos podemos utilizar:

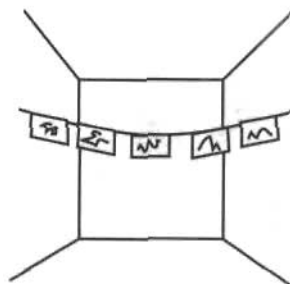

el techo



una rejilla



un listón con pinzas

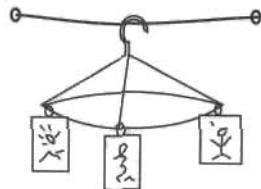

perchas redondas

JUEGOS DE OBSERVACIÓN Y EXPERIMENTACIÓN

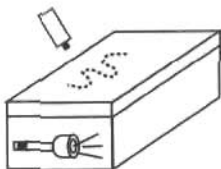
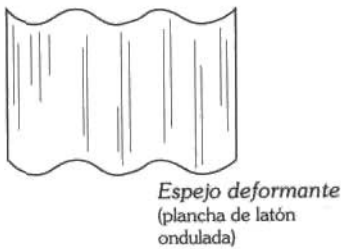
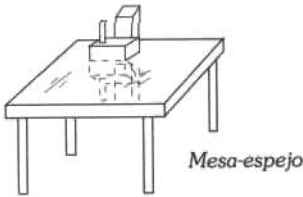
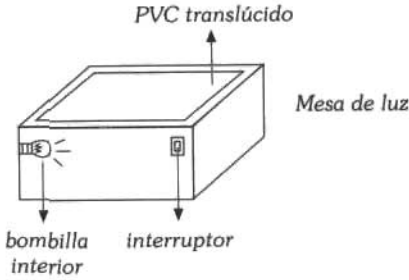

Caja de la luz
Caja de zapatos con
linterna en su
interior. Con la
estancia a oscuras
al picar, el dibujo
de luz se proyecta
en el techo.

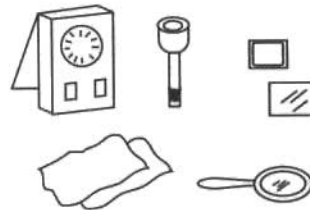
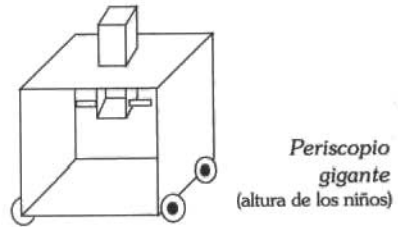
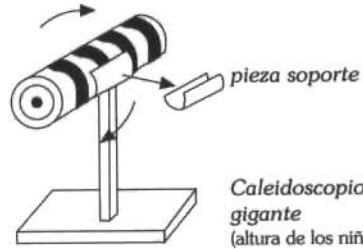

Diapositivas
linternas
espejitos
papeles
celofán de colores...
para experimentos con luz y sombra

Balanza con
percha y
platillos

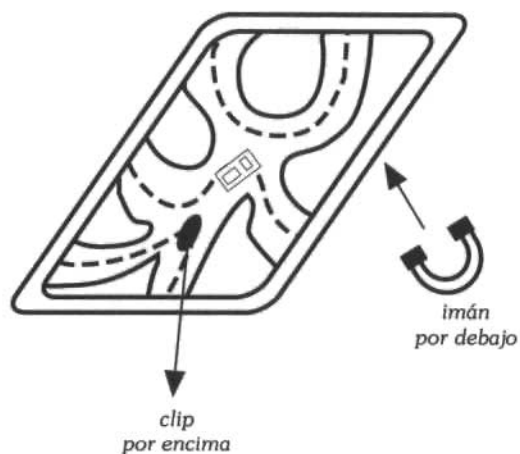

Bandejas con
recorridos para juegos
con imanes

Cajitas selladas
transparentes con
limaduras de hierro para
juegos con imanes

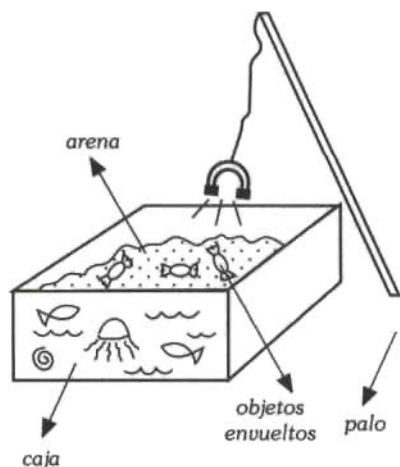
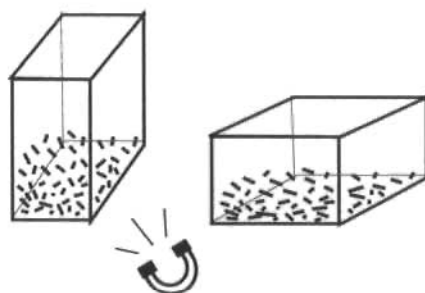

"Juego de la pesca"
con imanes

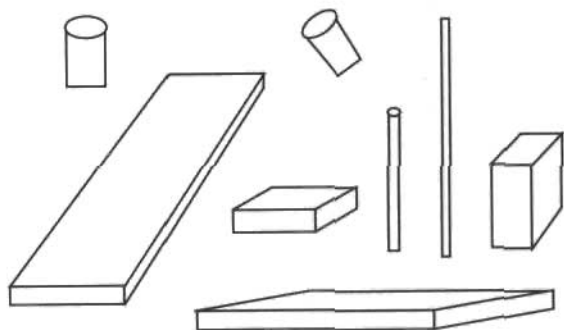

Tablas, rodillos, listones, etc. para actividades de conocimiento físico.

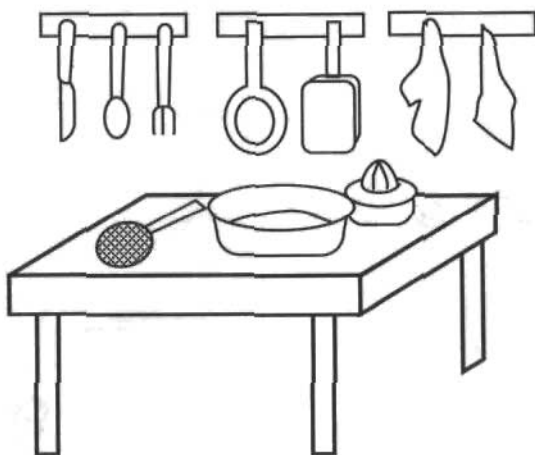

Materiales de cocina.

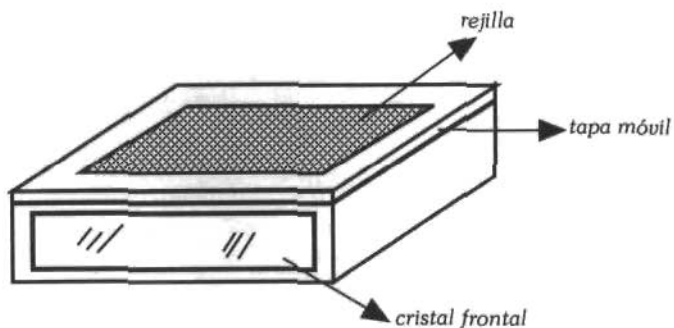

Terrario para observación de pequeños animales.

JUGAR CON ARENA Y AGUA



Objetos
diversos de uso
cotidiano



Corchos y
piedras



Barreño



Espojas, bayetas...



Bolsitas de hielo
desechables

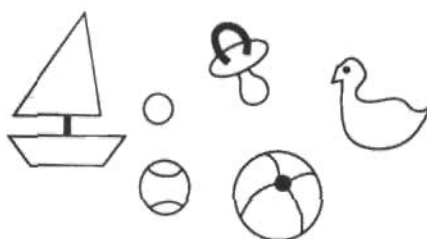

Juguetes lavables



Tubos, mangueras,
pajitas

Para... escurrir, soplar,
burbujear, retorcer, empapar, sacudir,
flotar, hundir, llenar, vaciar, medir,
regar, comparar.

MATERIAL DE JUEGO SIMBÓLICO

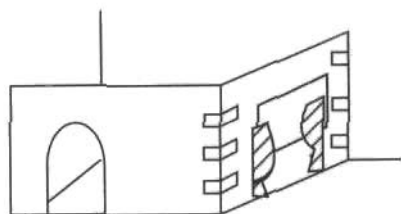

La casita-guiñol con listones, maderas y bisagras.

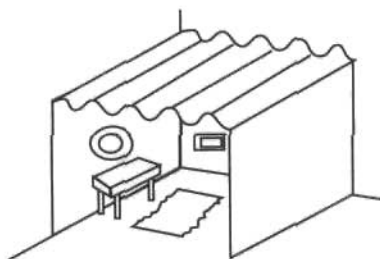

con un tablón y un "tejadillo".



Con listones y un gran trozo de tela o papel...

La casita de muñecas:
3 soluciones sencillas



La oficina:

Máquina de escribir vieja, clips, folios, bolígrafos, taladrador, pisapapeles, sellos y taponnes...

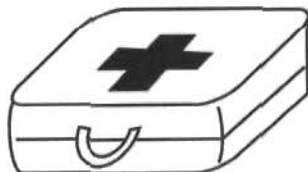

El maletín del médico:

Auriculares desechables (estetoscopio)
Un maletín o caja
Camisas blancas viejas
Esparadrapo, gasas, jeringuillas desechables (sin aguja), frascos vacíos, algodón, etc.
(Se pueden construir cajas de: costurera, peluquera, exploración, carpintería, limpieza, etc.)

ARRASTRES Y JUEGOS SENSORIALES

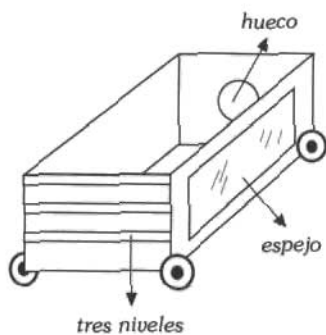

Carrito para...
arrastrar,
andar,
mirarse y
mirar.

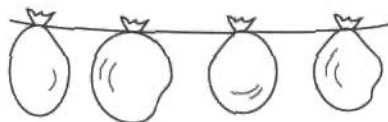

Globos con agua
para colgar de la
cuna.

o

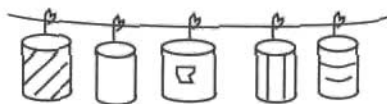

Botes con semillas
dentro.

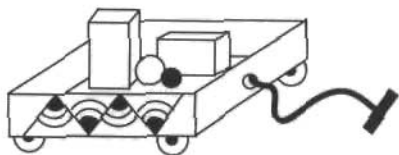

Caja-arrastre.

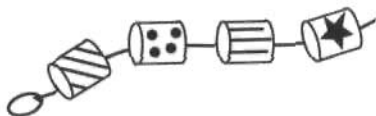

Gusano-arrastre.

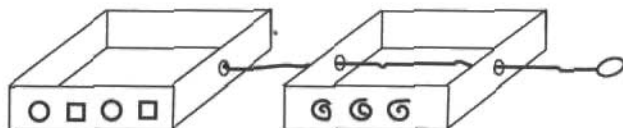

Arrastre de varias cajas.

JUEGOS COMUNICATIVOS

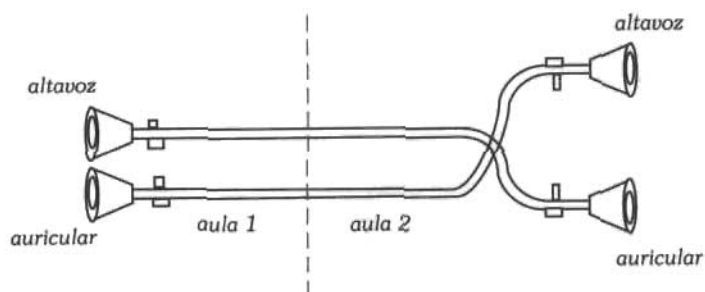

**Teléfono para
comunicar
dos aulas**

Caja de los mensajes

Sirve para que los niños y niñas se envíen mensajes y recados unos a otros.

Puede realizarse con botes de leche tipo "tetra-brik" cortados por arriba y pegados a un tablero con el nombre de cada niño.

Pueden pintarse con pintura plástica o forrarlos con papeles, gometas, etc.

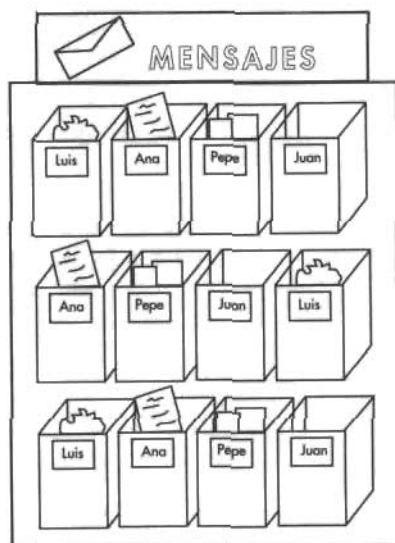

Caja-cine gigante

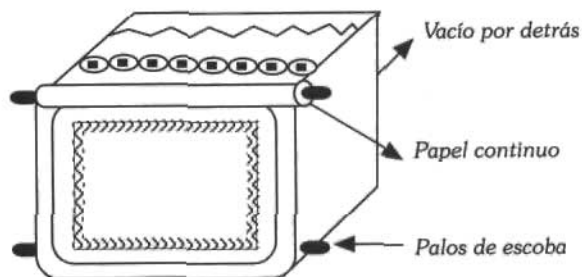

Con ella podemos:
contar cuentos,
hacer transparencias,
(con flexo)
montar una historia...

Materiales informáticos y audiovisuales

Materiales informáticos

Periféricos específicos:

☑ El lector de tarjetas

Distribución: B. S. P. (Barcelona), 1988.

Es un periférico conectado al ordenador por la salida de la impresora, que lee tarjetas perforadas. Se pueden introducir las tarjetas ya preparadas o elaboradas por el maestro. Puede controlar cualquier programa que funcione con teclado convencional. Tiene una aplicación de *software* para Educación Infantil, que es "la serie de colores"

☑ El teclado de conceptos

Distribución: EATCO (Córdoba).

Es un periférico que permite adjudicar una orden del teclado a cada casilla. El alumnado coloca una lámina de papel encima del tablero con imágenes y, por exploración, descubre las diferentes actividades.

☑ El "scanner"

Distribución : LOGITECH MICROSOFT (Madrid).

Permite introducir en la pantalla del ordenador cualquier fotografía o dibujo (realizado a mano o copiado) que se tenga en papel. El alumnado puede modificar, añadir o recrear trabajos. Lleva incorporado un programa de dibujo de fácil manejo.

☑ El controlador de robótica

Distribuidor: B. S. P. (Barcelona).

Este periférico permite controlar móviles hasta con cuatro motores, conectar aparatos caseros de: toma de datos, temperatura, luz, movimiento... El/la alumno/a lo puede manejar desde el lector de tarjetas con iconos, desde conmutadores, desde el tablero de conceptos o desde el teclado del ordenador.

Programas informáticos:

■ LOGO:

Distribución: IDEALOGIC (Barcelona, 1989).

LOGO es un entorno de programación que permite, en su parte gráfica, que es la adecuada para Educación Infantil, desplazar un objeto en forma de triángulo (tortuga) por la pantalla.

Los siguientes materiales son "micromundos LOGO", es decir, conjuntos de procedimientos encaminados a crear un espacio de experimentación.

Relación de micromundos:

- *Conjunto de teclas* con símbolos para manejar la tortuga de pantalla. Permite trabajar los conceptos espaciales según posiciones absolutas (arriba, abajo, hacia un lado...). Situar objetos. Realizar recorridos.
- *Conjunto de rutinas y teclas de control*. Permite manejar móviles en el suelo y a la vez, observar el movimiento de este móvil en la pantalla, manejándolo con símbolos: colores, flechas.
- *Dibuja rápido*. Permite desplazar la tortuga y trabajar con los cambios de colores usando una tecla para cada acción. Trabaja de forma inmediata con sólo apretar la tecla adecuada y sin necesidad de presionar la tecla INTRO.
- *Micromundo de las figuras*. Permite colocar objetos del entorno (casa, árbol, sol...) siguiendo una simple sintaxis. Es útil en Educación Infantil para diseñar escenarios y trabajarlos conjuntamente los niños y las niñas con el profesorado.

■ Esquema corporal y orientación espacio-temporal:

Distribución: CNREE y PNTIC MEC (1989).

Carpeta que contiene una guía de uso con actividades complementarias y una colección de programas de fácil manejo que trabajan los conceptos espaciales y de identidad personal.

Referimos una relación de estos programas:

- *El cuerpo*: Permite identificar las partes del cuerpo: cabeza, tronco y extremidades. Se puede construir un muñeco, uniendo las diferentes partes del cuerpo y las articulaciones.
- *La cara*: Permite jugar y recomponer la cara. Podemos nombrar e identificar sus partes. También se pueden construir varias caras, combinando los distintos elementos.
- *Orientación espacial*: Trabaja los conceptos básicos y la orientación de figuras. Consta de cinco programas que inciden en los siguientes conceptos: arriba/abajo, dentro/fuera, delante/detrás, encima/debajo. En su primera parte supone desplazar un personaje y en la segunda seleccionar el signo gráfico que tiene la misma orientación espacial que el modelo.
- *Orientación temporal*: Incide en los conceptos básicos (antes, después). Es una colección de cuatro programas: "Ordenar historietas", "Amueblando la casa", "Vamos de viaje" y "Conseguir la manzana". Son programas que refuerzan estos conceptos y sitúan los objetos.

■ **Lógica matemática:**

Distribución: CNREE y PNTIC-MEC (1989).

Carpeta que contiene una guía de uso y programas. Trabaja secuenciaciones temporales, espaciales, ordenaciones, ... Son aplicaciones que pueden utilizar los niños y las niñas de forma muy sencilla.

Relación de programas:

- *Seriaciones*: "El circo de Don Pepón" es una colección de programas que introducen al manejo del teclado. Permiten construir una serie igual a otra dada y construir una serie sin modelo. Estos programas ejercitan conceptos de tamaño, color o forma.
- *Iniciación a la lógica*: Permite determinar la pertenencia de un elemento a un conjunto, hacer clasificaciones por una o más cualidades, hacer correspondencias y trabajar con cuadros de doble entrada usando los bloques lógicos.

■ **Series de colores:**

Distribución: B. S. P (Barcelona 1988).

Programa que, mediante la introducción de tarjetas de diferentes colores, permite varias posibilidades de trabajo siguiendo una filosofía común.

Relación de series:

- *Serie Azul*: Desplaza un objeto por la pantalla y trabaja los conceptos espaciales básicos: avanzar, girar...
- *Serie Verde*: Parte de dos figuras (recta y semicírculo). Combinándolas, girándolas y desplazándolas, es posible construir dibujos (nube, mar...).
- *Serie Roja*: Sirve para desarrollar la expresión oral. Permite explicar cuentos moviendo los personajes.
- *Serie Amarilla*: Desarrolla la expresión escrita. Permite observar y reseguir la direccionalidad de las grafías, elaborar un texto libre y establecer comunicación entre aulas o centros distintos (comunicación entre ordenadores).
- *Serie Blanca*: Permite crear pequeñas melodías. Esta serie trabaja la discriminación auditiva y las cualidades del sonido: intensidad, tono, duración... Potencia la creación musical del alumnado.

■ Rompecabezas

Distribuidor: PNTIC. MEC. 1990.

Es un programa que se basa en los dibujos de los niños y niñas o en los que se elaboran para cada unidad didáctica. Tiene dos opciones:

- a) Convertir el dibujo en un rompecabezas, pudiendo elegir las partes en que se divide (de 4 a 64).
- b) Usar la imagen para hacer ejercicios tipo "cloze" adivinando la figura escondida.

■ Micon

Distribución: PNTIC-MEC (1990).

Juego de construcciones que con una grúa permite colocar las piezas en el lugar deseado. Se puede trabajar con figuras y series

para construcciones libres o guiadas. Trabaja especialmente la estructuración espacial y la resolución de situaciones.

■ **Editco**

Distribuidor: EATCO (Córdoba), 1990.

Programa para diseñar aplicaciones útiles en cualquier área del currículo. Se puede utilizar su propio editor de pantallas o cualquier programa de dibujo del mercado. Una vez diseñada la aplicación, se maneja desde el tablero de conceptos.

■ **Htacon**

Distribuidor: EATCO (Córdoba), 1990

Programa residente que permite usar el periférico tablero de conceptos para que actúe como un teclado convencional. Permite realizar cualquier función del ordenador.

■ **Figuras**

Distribuidor: PNTIC-MEC (1989).

Permite diseñar palabras, figuras o frases para que sean imitadas por los niños y las niñas. También se puede partir de los diseños del profesorado o del alumnado para que puedan ser recreados en otras ocasiones.

■ **Melani**

Distribuidor: PNTIC-MEC (1990).

Programa que trabaja especialmente la relación entre los componentes de la frase y su significado. Parte de un vocabulario muy reducido a nivel icónico y trabaja a la vez la imagen y la grafía.

■ **Cálculo intuitivo**

Distribución: EDICINCO (Valencia).

El programa trabaja el reconocimiento de cantidades y cifras e introduce el concepto de suma y resta. Parte de imágenes reales y, a

partir de éstas, pasa a los signos. Es recomendable usarlo al finalizar la etapa.

■ Relaciones

Distribuidor: PNTIC-MEC (1989).

Programa que permite a partir de un ambiente, relacionar conceptos escritos (objetos, colores, cualidades...) con la escena gráfica que presenta. Existe la posibilidad de introducir tantos escenarios como la dinámica de clase requiera, y es el profesorado quien decidirá los conceptos que en cada caso quiera relacionar.

■ Story Board

Distribuidor: IBM (Madrid).

Este programa tiene cinco aplicaciones:

- a) CREAR IMÁGENES (Picture Maker): En un menú icónico, el alumnado, con el ratón, puede elaborar sus propios dibujos. Tiene un mínimo de cuatro colores y un máximo de 256.
- b) EDITAR HISTORIAS (Story Editor): Permite secuenciar las pantallas de diferente forma y añadir voz si se desea. También se puede trabajar con imágenes digitalizadas desde el vídeo.
- c) CAPTAR IMÁGENES (Picture Taker): Permite recoger pantallas de otras aplicaciones y usarlas como las pantallas dibujadas.
- d) NARRAR HISTORIAS (Story Teller): Es un fichero que permite visionar una historia montada con el programa Story Board, sin tenerlo en el ordenador.
- e) CREAR TEXTOS (Text Maker): Permite crear o modificar pantallas de texto creadas por él mismo o pantallas de texto tomadas del captador de imágenes.

Materiales audiovisuales

Existen distintos medios audiovisuales susceptibles de ser utilizados en la educación, y que en realidad así se viene haciendo: unos más antiguos como el casete, y otros de más reciente incorporación, como el vídeo.

Los materiales audiovisuales más usuales son:

- Retroproyector.
- Grabadores, reproductores de sonido y amplificadores de sonido.
- Proyector de cuerpos opacos o episcopio.
- Cámara de fotos.
- Proyector de diapositivas.
- Cámara de vídeo, vídeo de mesa, monitor de televisión.
- Focos luminosos.
- Fotocopiadora en blanco y negro y en color.

Otros materiales (no estructurados) que pueden ser de utilidad:

- Discos y cintas.
- Imágenes de prensa, fotografías familiares, postales, libros, diapositivas...
- Sonoros: timbres, sonajas, latas, embudos, materiales diversos (metálicos diversos, cristales diversos, pelotas diversas,...).
- Visuales: espejos, lupas, lentes, plásticos, plásticos de colores, gafas, linternas, caleidoscopios, prismáticos, visor diapositivas, cajas de luz, cajas de sombras, tubos de distintas longitudes, caja oscura, espejos cóncavos y convexos,...
- Casetes, auriculares, visores...

Algunos usos posibles:

Grabadores, reproductores y amplificadores de sonido: el sonido se puede trabajar en el aula creando un espacio propio que le permita al niño experimentar con él y con unos materiales.

La introducción en el aula de una grabadora, unos cascos, un loto sonoro y una cinta de casete es lo suficientemente motivante para

comenzar a jugar con el sonido. Desde un enfoque fantástico podríamos, por ejemplo, hacer la siguiente propuesta: ¿cómo sería una máquina que pudiera “guardar” o “cazar” sonidos? Y así recogeríamos sonidos de su propio cuerpo (Área I), del ambiente (Área II), distintas canciones (Área III),... Después podríamos analizarlos y redescubrir de entre los sonidos los objetos cotidianos, las personas que conocemos, ayudarles a caer en la cuenta de la naturaleza de esos sonidos que no necesitamos ver, ni tocar para conocerlos y distinguirlos, etc. Sería recomendable que cada niño tuviese una cinta propia en la audioteca donde grabe cómo cuenta un cuento, canta, ríe, etc., en diversos momentos del curso. Cada cinta llevará un símbolo o código para su identificación. Dicha cinta la pueden llevar a casa junto a los trabajos para que los padres la oigan.

También se puede emplear el casete en las salidas al barrio, teatro...; se recogerán en cintas diversos sonidos que analizaremos e identificaremos en clase. Una vez oída, se decide entre todos el código o símbolo a emplear para guardarla en la audioteca y que los niños tengan acceso a ella.

El niño puede observar cómo funciona el casete y representarlo con su cuerpo en equipos; también puede oír una cinta y hacer *play back*. Igualmente se puede construir algún instrumento sencillo (por ejemplo, teléfono) para transmitir el sonido.

También podemos emplear el casete para mandar mensajes grabados a los niños de otro “cole” con los que mantengamos correspondencia.

El retroproyector, el proyector de cuerpos opacos, la cámara de fotos y el proyector de diapositivas: las imágenes pueden servir para descubrir aspectos de la realidad a los que no se tiene acceso directo y son, además, un sustitutivo de la realidad que permite verla de nuevo, clasificarla, ordenarla, secuenciarla... y que pueden servir para su mejor conocimiento.

El **episcopio o proyector de cuerpos opacos** permite la visualización inmediata de imágenes en grupo y posibilita proyectar todas las fotos o imágenes (por ejemplo, animales, plantas, personas...) traídas por los chavales, fomentando las interacciones verbales, sociales...

El **retroproyector** ofrece variadas oportunidades y es muy recomendable por lo económico y fácil de elaborar que resultan las transparencias.

La fotografía ofrece muchas posibilidades pedagógicas. Las imágenes fotográficas a nuestro alcance son numerosas; prensa, publicidad, libros..., y, además, en todos los hogares suele haber una cámara fotográfica.

En la escuela infantil la fotografía debe constituir una herramienta básica de trabajo, garantizando la doble vertiente comunicativa, de poder recibir y expresar mensajes con ella (Área III):

- Contribuye a la observación y estudio del entorno.
- Desarrolla el lenguaje.
- Desarrolla la expresión artística: podemos aprender a hacer imágenes, procedimientos, etc. Una determinada situación puede ser recogida fotográficamente de formas muy diversas (fotos normales, con filtros, objetivos...).

La fotografía se puede introducir, por ejemplo, cuando un niño trae fotos a la clase, o cuando vemos una revista; entonces, las vemos todos y nos interesamos por el lugar donde se han realizado, quién las ha hecho, cómo se han hecho... Podemos construir una cámara fotográfica de cartón y posteriormente realizar fotos con una cámara real.

La fotocopidora permitirá hacer composiciones, reducciones, ampliaciones... empleando los trabajos de los niños o del profesor para utilizarlos todos, por ejemplo, podríamos utilizarlos en las Áreas II y III (bloque 2, 3).

Las reproducciones realizadas con la fotocopidora pueden sernos de utilidad en la creación de hábitos de orden y clasificación; por ejemplo, cada libro se coloca encima de la fotocopia de su portada. Puede emplearse también para fotocopiar códigos o pictogramas acordados en gran grupo, para realizar fotocopias en color de sus trabajos (por ejemplo, un escenario realizado en acetato para un cuento, una secuencia de un cuento...).

El uso del *vídeo*, *casete*, *foto*... permite al niño conocerse mejor a sí mismo y a la realidad que le rodea, favoreciendo sus experiencias sensoriales directas. Ejemplo: evocar, recrear u observar situaciones y vivencias; leer e interpretar imágenes como una forma de comunicación y disfrute.

Materiales aptos para investigar con el sonido:

- Cajas de cartón de distintos tamaños.
- Cajitas de madera.
- Hilos de nylon.
- Clavos de distinto tamaño.
- Gomas del pelo.
- Botes de distintos materiales y tamaños.
- Botes de bebidas.
- Todo tipo de materiales discontinuos. Por ejemplo arroz, garbanzos, canicas...
- Embudos.
- Tubos de PVC de fontanería y tubos metálicos.
- Mangueras de distinta sección y longitud.
- Objetos de distintos materiales que rueden...
- Cilindros de cartón de distinta longitud y sección.
- Palos.
- Instrumentos musicales.
- Radiotransmisores.
- Teléfonos reales y de juguete.
- Casetes, cintas de casete, cascos o auriculares.
- Micrófonos (juego simbólico).
- Campanas de diferentes tamaños.
- Cascabeles.
- Globos.
- Papel de celofán y otros.
- Objetos aptos para juego simbólico sonoro. Por ejemplo, camión, moto, aspiradora, batidora...
- Timbres manuales, bocinas...
- Cajas de música.
- Juguetes sonoros: hombre música...
- Libros sonoros.
- "Movis" sonoros para colgar.
- Etc.

Materiales aptos para jugar con imágenes...

- Libros de imágenes:
- Fotos de revistas: campo, ciudad, noche, día...
- Tubos de cartón de distintas secciones y longitudes.
- Papel celofán de colores.
- Visor de diapositivas y diapositivas.
- Cámara de fotos (payaso que sale) de juguete.
- Cámara de fotos estropeadas (juego simbólico).
- Cámara de fotos "Polaroid".
- Imágenes de objetos que hay en la clase.
- Imágenes de objetos que hay en la casa.
- Imágenes de objetos que hay en....
- Cine-exin y cartuchos de películas.
- Lupas y lentes.
- Espejos pequeños.
- Anteojos.
- Etc.

Materiales aptos para investigar sobre luz y oscuridad...

- Móviles colgados del techo.
- Espejos colgados del techo.
- Espejos.
- Rotuladores de colores —gruesos— (que pinten en plástico o cristal).
- Plásticos transparentes muy grandes y de colores.
- Celofanes de colores.
- Linternas de colores.
- Sábana, pinzas y cuerda.
- Proyector de luz (proyector de diapositivas, retroproyector, foco luminoso).
- Disfraces, sombreros, plumas, máscaras...
- Luz negra fluorescente.

- Pinturas fluorescentes.
- Cajas de cartón.
- Espray negro.
- Cartulinas y papel vegetal.
- Objetos con siluetas marcadas (tijeras, pelota...).
- Redes.
- Palos finos.
- Alambres.
- Teatrillo de sombras.

Materiales audiovisuales editados:

■ “Bajo la piel del león y la jirafa”

Distribución: PNTIC-MEC (1989).

Consta de un vídeo, una colección de diapositivas, fotos, transparencias y siluetas. Es un material global. Permite realizar actividades de observación y expresión: corporal, oral, plástica, dramática, lógica-matemática, grafomotriz...

■ “Las aventuras de Castor”

Distribuidor: Mare Nostrum Audiovisuales.

Colección de cuatro vídeos y una guía didáctica. Aborda el tema de la degradación ambiental en un contexto de dibujos animados.

■ “El silencio roto”

Distribuidor: TVE.

Consta de siete cintas de vídeo sobre el mundo animal. “Amores. Amaneceres”: Reproducción y nacimiento. “Infancias. Los más lentos”: Infancias y locomoción. “Contacto azul. Sobrevivir”: Animales que vuelan, estrategias de camuflaje y supervivencia. “El primer escalón. Cuerpo a cuerpo”: Carnívoros y herbívoros.

“A expensas de... Armas y artimañas”: Animales que se alimentan de despojos de otros; estrategias de caza. “Ocasos. Arquitectu-

ra”: Muerte de los animales, la construcción de la vivienda y la búsqueda de refugios. “Rutas invisibles. Lenguajes”: Emigraciones, delimitación de territorios.

■ **“Tú y tus cinco sentidos”**
“Tú: ese animal humano”

Distribuidor: Áncora.

Estos programas en dibujos animados constan de una canción y una introducción. Dan una correcta información sobre los sentidos. Tienen un nivel de lenguaje alto para niños de Educación Infantil. No obstante, se pueden usar imágenes o partes del mismo.

■ **“Pedro y el lobo”**

Distribuidor: Áncora.

Es una fábula orquestal realizada en dibujos animados. Es interesante para trabajar aspectos musicales.

■ **“Actitudes I”**

Distribuidor: Áncora.

Es una serie de dibujos animados. Puede ser válido como material de provocación para temas de relación de grupo, roles, conductas...

Relación de títulos:

“¡Ay! Cometí un error”, “Me siento solo”, “¿Por qué no probarlo?”

■ **“Identidad”**

Distribuidora: Áncora.

Es una serie de programas de dibujos animados con voz dramatizada en *off*. Son adecuados para modificar actitudes.

Relación de títulos: “¿Qué quieres ser?”, “Cada familia es algo especial”, “La persona más importante”...

■ **“Aves acuáticas”**

Distribuidora: Áncora.

Documental sobre las distintas especies de aves acuáticas. Se debe utilizar como banco de imágenes.

■ **“El camí de casa a l’escola”**

Distribuidor: Servei de Publicacions de la Generalitat de Catalunya.

El hilo conductor es un títere y presenta ruidos en situaciones reales. Es válido para trabajar los sonidos y la educación musical.

■ **“Los pequeños traviesos”
“El gato y el ratón”**

Autor: Ludvik Kadlecek.

Distribuidora: Doble A Filmes & Tapes.

Son dos programas muy creativos, estimuladores del juego simbólico, de la imaginación y de la creatividad plástica.

Juegos

■ **LOTO SONORO DE LOS ANIMALES**

Referencia: Natham.

Distribuye: Ábacus.

Juego formado por un casete, seis láminas, 36 fichas de plástico y una guía didáctica. Puede ser válido para el desarrollo verbal, sensorial, psicomotriz y afectivo.

■ **HISTORIAS SONORAS**

Referencia: Natham 337099.

Distribuidora: Ábacus.

Juego formado por una cinta de casete y 42 láminas ilustradas. Apto para el desarrollo de la capacidad auditiva y el lenguaje.

■ LOTO DE SITUACIONES SONORAS

Referencia: Natham.

Distribuye: Ábacus.

Consta de un cassette, seis láminas, 50 fichas y una guía. Es adecuado para el desarrollo verbal, sensorial y social.

■ LOTO GRÁFICO.

Referencia: Natham L-16.

Distribuye: Ábacus.

Es un juego de asociación de imágenes indicado para desarrollar las capacidades de observación, análisis, clasificación...

■ BIBLIOTECA FOTOGRÁFICA PARA LENGUAJE

Referencia: LDA- 819.

Distribuye: Distesa.

Está formado por 300 fotografías a color que tratan sobre la casa, ocupaciones, ropas, lugares, acciones cotidianas, comidas y bebidas. Es muy útil para el desarrollo del lenguaje oral y escrito.

■ HISTORIAS NATURALES

Referencia: Natham L-190.

Distribuye: Ábacus.

Está formado por 36 fotografías en color sobre el conocimiento del medio. Es muy útil para estimular la observación, clasificación y ordenación temporal.

■ A COMER

Referencia: Natham L-185.

Distribuye: Ábacus.

Está formado por 74 fotografías de alimentos y materiales relacionados con ellos. Sirve para desarrollar el juego simbólico, realizar clasificaciones y para desarrollar el lenguaje oral. Es un material abierto que permite gran variedad de usos.

■ ¿DÓNDE ESTÁ LA EQUIVOCACIÓN?

Referencia: LDA-795.

Distribuye: Distesa.

Está formado por 68 cartas ilustradas; cada carta enseña una situación donde algo está mal. Es útil para el desarrollo lógico y verbal; favorece la percepción y la imaginación.

■ FOTOGRAFÍAS DE PAREJAS.

Referencia: LDA-805.

Distribuye: Distesa.

Está formado por 30 fotografías a todo color, agrupadas de tres en tres. Sirve para el desarrollo del lenguaje.

■ LOS DOS AMIGOS

Referencia: Natham H-46.

Distribuye: Abacus.

Consiste en dos puzzles de 20 piezas para formar un niño y una niña de tamaño casi real. Es muy interesante para trabajar el esquema corporal.

■ MI CUERPO EN JUEGO

Referencia: Natham L-11.

Distribuye: Abacus.

Está formado por 48 fotos en color relacionadas en grupos de tres. Desarrolla aspectos relacionados con las posturas corporales y el uso de determinados objetos.

■ TÁCTILO

Referencia: Natham L-137.

Distribuye: Abacus.

Está formado por 25 objetos de madera, en escala reducida, y cinco láminas en las que aparecen fotografías de ellos. Es útil para el desarrollo de la percepción táctil y la asociación de forma-imagen. Propicia el juego simbólico con las formas. Es un material multisensorial, abierto y creativo.

■ TACTOC

Referencia: Natham L-143.

Distribuye: Ábacus.

Está formado por 24 piezas con formas taladradas por una cara, que táctilmente hay que asociar con sus imágenes gráficas situadas en ocho tiras. Exige del niño la exploración de la forma y el tamaño, para elaborar un concepto que esté en los dibujos-guía.

■ BLANCOS

Referencia: Natham M-42 (Libro grande en blanco). Natham M-35 (baraja).

Distribuye: Ábacus.

Estos materiales consisten en libros y barajas en blanco, para que podamos ilustrarlas con los aspectos que estemos trabajando.

Puede servir de guía para elaborar en el centro uno similar que recoja las diferentes unidades didácticas.

■ PUNTOS DE VISTA

Referencia: Natham L-37.

Distribuye: Ábacus.

Presenta 16 objetos usuales, fotografiados desde cinco ángulos diferentes. Apto para desarrollar la capacidad de percepción y representación.

El material en el centro

Disposición, uso y conservación

Una vez descritos y enumerados los diferentes materiales que ofrece la escuela infantil y la importancia que de ellos se deriva, aportaremos unas pequeñas orientaciones sobre cómo deben presentarse estos materiales, cómo deben usarse y conservarse de forma que sean eficaces, rentables y duraderos.

Es evidente que los materiales se deterioran con el uso, y que los que más duran son los de las clases en donde éstos permanecen guardados. Pero, si estamos de acuerdo en la importancia que reviste para el niño en su desarrollo el contacto con los objetos, lo esencial en su crecimiento de la manipulación y experimentación de materiales, debemos, por tanto, exponerlos y mantenerlos accesibles para los niños. Esto significa que pongamos *todas las cosas y siempre* a disposición libre en la clase. Esto depende mucho de cada escuela, de cada maestra, de cada grupo... Es por esto que *la organización del espacio y de los materiales requiere unas técnicas que es preciso conocer, que facilitan enormemente el uso de los objetos.*

Veremos algunas líneas generales en las que nos podemos basar:

Accesibilidad y visibilidad¹

— Intentaremos que los materiales estén a la vista y al alcance de los niños, en su mayoría, salvo los que son peligrosos o frágiles.

¹ *The Learning Environment*. C. E. LOGHLIN y J. M. SUINA. Teacher's College Press. N. York 1982.

- La accesibilidad y visibilidad de los materiales debe valorarse desde el punto de vista de los niños.
- Los materiales estarán expuestos de tal manera que las cualidades más importantes puedan ser captadas de un vistazo.
- La visibilidad del material se puede conseguir dejando abiertas las cajas o utilizando contenedores transparentes.
- Para facilitar el transporte de los materiales se pueden utilizar: bandejas (de tamaño adecuado para los niños), cestas, contenedores con ruedas, etc.

Clasificación y etiquetaje

Para favorecer el uso de los materiales y la autonomía de los niños es indispensable que éste se presente ordenado según criterios que todo el grupo acepta y conoce, debidamente etiquetado y diferenciado ante todos los miembros del grupo.

Los criterios son múltiples: desde diferenciar los materiales por su función, por ejemplo, para pintar, para construir, para la limpieza... o separando juegos concretos, o materiales para los distintos rincones, o para utilizar por diferentes grupos de niños, etc.

En todo caso, lo que nos parece importante es que sean criterios comúnmente aceptados y bien conocidos.

Así, los materiales de un estante, por ejemplo, nos mostrarán en su frente una etiqueta o código que facilite su reconocimiento y posterior ordenación. A ser posible, *la etiqueta estará a la vez en el estante y en el material* la etiqueta puede contener el objeto real (si es de tamaño pequeño) protegido con un trozo de *aironfix*. Esto lo utilizarán los más pequeños.

También podemos etiquetar con fotografías, dibujos realistas. Por último, los niños mayores pueden utilizar símbolos o signos.

Un correcto etiquetaje y clasificación de los materiales favorece hábitos de ordenación de los mismos, promueve ejercicios constantes de clasificación por parte de los niños, facilita el control y el conocimiento del estado del material por parte del grupo y del adulto, lo que permite un análisis periódico y la toma de decisiones por parte del grupo para mejorar la organización y la distribución de

tareas. Es, por tanto, el uso del material, un elemento educativo básico, y debe entrar a formar parte de la vida del aula, de la programación de actividades, de la distribución del tiempo...

Contenedores

Es muy importante contar en el aula con contenedores que permitan la recogida del material, para que la clase se conserve en orden y para que los juegos no se deterioren ni pierdan parte de sus piezas. Conviene hacer una buena selección de recipientes, apropiados para el tipo de material que esté en uso. Estos elementos pueden ser de la más variada índole: bandejas, cajas, latas, botes de detergente, cestos, tablillas en la pared con ganchos...

Un buen contenedor *resalta* el material y lo hace visible, en lugar de ocultarlo o camuflarlo. Por tanto, son mejores las cajas lisas que las decoradas, el papel liso bajo los estantes... Son útiles los que permiten ver su interior, al ser transparentes, o con rejillas, o abiertos...

En cuanto a la forma, son aconsejables las cajas o contenedores rectangulares no muy profundos, y éstos mejor si son apilables, ya que superpuestos forman un armario con muchas posibilidades.

Distribución

El tema de la distribución de los materiales se puede plantear de forma centralizada o descentralizada. La descentralización es más aconsejable. Constituye una herramienta para mejorar la intención del grupo. Consiste en poner los materiales al alcance de la mano cuando cada cual los necesita. Los materiales se distribuyen en el espacio y se acercan a las áreas de trabajo. Hay "herramientas" (papel, tijeras, pintura...) en todas las áreas, así como los materiales básicos más utilizados. Se subdividen los objetos repetidos y se distribuyen; por ejemplo, en lugar de una caja de tijeras se ponen tres listones en la pared en tres zonas distintas, con las tijeras colgadas.

Lo esencial es que cada área de trabajo, o rincón, tenga todo lo necesario para desarrollar sus actividades, y, si tienen que compartir algunos materiales, que sea con las zonas cercanas. Esta organización está íntimamente ligada a la distribución general del espacio y a

la forma de trabajo que se da en el aula, por lo que es difícil determinar lo más conveniente. Lo que nos parece importante es que cada maestro analice su actual organización, observe durante un tiempo la circulación que se da en su clase, los problemas que se plantean, y busque las soluciones más adecuadas a su circunstancia, que permitan una mayor autonomía de los niños y aprovechamiento y uso de los materiales con las mínimas interferencias.

Conservación

Nos parece un tema muy importante. Constituye un elemento educativo primordial el establecer en el grupo y con el grupo mecanismos que hagan disminuir el deterioro que normalmente observamos en nuestras escuelas y que, en muchos casos, nos hacen desesperar y recoger el material para quitarlo de la circulación. Entendemos que no es ésta la solución más acertada, ya que el material está para usarse y es ése su único objetivo. Sin embargo, nos parece que éste es un tema de trabajo y de reflexión continua en la clase y que se va evolucionando con el grupo si hay una voluntad clara de hacerlo. Para ello, apuntamos algunas sugerencias:

- Los materiales no se sacan de golpe, a principio de curso. Es preferible irlos exponiendo progresivamente, con una descripción por parte del educador de sus características, de sus posibilidades, de sus exigencias de uso y conservación, de su almacenamiento, etc. Es, por tanto, un aprendizaje que el niño va haciendo en su globalidad, un objeto: qué es, cómo es, para qué sirve, cómo se usa, cómo se cuida, cómo se guarda...
- Hay unas normas, establecidas y conocidas por todos, de uso del material. Éstas pueden ser recordadas por medio de carteles o tarjetas con dibujos o símbolos que lo expliquen. Estas normas se revisan periódicamente, en el tiempo de conversación con el grupo al inicio o al fin de la actividad.
- Se revisa el material a menudo, se cuenta, se ve si falta o está deteriorado. Esto puede ser realizado por el educador o por los niños responsables de esta tarea. Hay una distribución de tareas en la clase, hay niños y niñas que se responsabilizan de diferentes tareas, y varias de ellas estarán relacionadas con el material.

- El material deteriorado se retira. Detectar este material es una operación que puede hacer el educador o algunos niños.

Es importante que el grupo sea consciente de su nivel de deterioro de materiales. Conviene que en la clase haya un cajón o caja para "arreglos", con un buen pegamento, papel, celo, cinta aislante..., y que siempre que ello sea posible, el arreglo es una actividad asumida por el grupo.

Integración en el horario

La distribución de los materiales, su recogida, su uso y conservación necesitan un tiempo en la actividad escolar. Ya hemos dicho cómo esto supone una serie de operaciones en los niños, cómo es un excelente tema en su socialización, en su aprendizaje, y cómo puede ser un importante instrumento en manos del educador. Es por ello por lo que debe incluirse en el tiempo diario. Un tiempo suficiente para la recogida, es enormemente productivo, permite afrontarla con calma aprovechando momentos de contacto con niños concretos. Un tiempo para que el grupo hable y decida sobre su organización, distribución de tareas... Un tiempo para que el maestro exponga y enseñe un material nuevo, un libro, una herramienta... Un tiempo para que el grupo busque posibilidades de arreglo, el almacenamiento de aportar materiales de desecho, envases...

En cuanto a los padres, consideramos que es éste uno de los espacios en donde se puede dar una mayor colaboración. Ya en algunas escuelas los padres elaboran algunos materiales, aportan cajas, restos de vajillas, juguetes, ropas... Pueden solucionar arreglos, confeccionar cortinas, manteles, aportar algún mueble que no usan...

La contribución de los padres en esta área puede ser de una gran importancia y ser el inicio de un trabajo en común que se vaya extendiendo y profundizando día a día.

Sugerencias de materiales desde las áreas

Como ya apuntábamos en el capítulo 1.3, la organización de la Educación Infantil en tres áreas no implica una concepción fragmentada de la realidad, ni supone una delimitación de las actividades en cada una de las áreas. Por eso, esta Guía presenta sugerencias sobre material impreso y recursos materiales para toda la etapa. No obstante, para orientar al educador a ordenar y planificar su acción pedagógica, y sin olvidar el carácter de globalidad de lo que el niño hace y aprende, en este capítulo hemos recogido algunos recursos materiales que consideramos de utilidad desde la perspectiva de las capacidades expresadas en los objetivos generales de área, y que son especialmente idóneos para trabajar algunos de sus contenidos.

Identidad y Autonomía personal

La relación de materiales se presenta agrupada en torno a uno o varios objetivos de área, y se explicitan en cada uno de ellos, de modo más pormenorizado, diferentes aspectos, habilidades, destrezas o capacidades que pueden desarrollarse, intentando con ello facilitar la selección de materiales que habrá de hacer el profesorado, para llevar a cabo su propuesta de trabajo en el aula, tratando de huir de una descripción de cada material, que ya se aborda en otro apartado de esta Guía, e intentando colaborar a que esta selección sea planificada y en función de los objetivos y necesidades que se planteen, evitando, por el contrario, estar sujetos sólo a las posibilidades que cada material lleva implícitas.

- Tomar iniciativa, planificar y secuenciar la propia acción para resolver tareas sencillas o problemas de la vida cotidiana que favorezcan la independencia y el desarrollo de hábitos de convivencia y habilidades sociales.

Progresar en la adquisición de hábitos relacionados con el bienestar corporal y la seguridad personal, la higiene y el fortalecimiento de la salud, y de hábitos saludables de vida para el desarrollo de responsabilidad en la salud:

- Su propia ropa y zapatos.
 - Muñecas de abroche.
 - Bastidores de abroche.
 - Todo el material de juego simbólico que desarrolle habilidades sociales: Juegos de casita (casita de miniatura con muebles). Elementos de casita de tamaño de niños. Juegos de oficios. Juegos de educación vial. Elementos de cualquier rincón de juego simbólico. Utensilios de mesa, cocina, aseo. Alimentos naturales y artificiales. Encajes y puzzles que representen situaciones de comida, aseo, vestirse...
 - Láminas murales.
 - Libros y cuentos referidos al tema. Materiales del rincón del agua, de la casita, del movimiento, de patio. Cuentos móviles.
-
- Darse cuenta de los propios sentimientos, emociones y necesidades; comunicarlas a los demás; percatarse y respetar los sentimientos, emociones y necesidades de los otros a través de la expresión de su mundo interior, de la expresión corporal libre y de acciones y sensaciones, del desarrollo de la creatividad y de la función simbólica:
 - Globos
 - Pañuelos
 - Telas
 - Guiñol y títeres
 - Carátulas, disfraces
 - Tenderetes de supermercado
 - Cocinitas
 - Juegos de oficios

- Juegos de conocimiento del medio
- Muñecas
- Cunas
- Muebles
- Casa de muñecas
- Juegos de educación vial
- Juegos de construcciones (apilables, de tacos, de superponer, de piezas pequeñas y gigantes, de elementos grandes, con piezas de conexión diferentes).
- Mosaicos
- Pinturas
- Material de modelado
- Espejos
- Geoplanos
- Formas blandas (grandes: cilíndricas, cuadrangulares...)
- Papeles diferentes y de distintos colores
- Casetes
- Aros
- Pelotas
- Cintas
- Picas
- Cuerdas
- Anillas

■ Descubrir y utilizar las posibilidades motrices, sensitivas y expresivas del propio cuerpo; dominar la coordinación y el control dinámico general y utilizar las coordinaciones visomotoras y habilidades manipulativas necesarias para manejar y explorar objetos con un grado de precisión cada vez mayor, al servicio de la realización de actividades de la vida cotidiana (*atarse los zapatos, vestirse...*) y de las tareas relacionadas con las distintas formas de representación (*dibujar, pintar, aproximación a la escritura...*).

A. Desarrollo, conocimiento y control corporal general: coordinación dinámica general (carrera, marcha, salto); control tónico mus-

cular (en movimientos de pequeña amplitud; control de esfuerzo muscular (fuerte-flojo); coordinación visomotriz (óculo-manual y óculo-pedestre) a partir de actividades de tomar y recibir; impulso motor de los miembros superiores e inferiores; toma de conciencia de distintas articulaciones (hombros, cintura, tobillo, muñeca...), y facilitar el conocimiento del esquema corporal:

- Andadores
- Triciclos
- Patinetes
- Patines
- Pelotas (de variados colores, pesos y texturas)
- Aros
- Globos
- Formas blandas (cilíndricas, semicilíndricas, triangulares, cuadrangulares, prismáticas; de diferentes dimensiones).
- Cuerdas
- Picas
- Listones
- Banco sueco
- Espalderas
- Cintas de colores
- Túnel
- Huellas de pies y manos
- Pañuelos
- Papel (diferentes tamaños)
- Tacos grandes de dominó
- Mecanos. Construcciones de piezas grandes
- Encajables con piezas de conexión de diferentes tipos
- Construcciones (de superposición, y encajables)
- Ensartables
- Juegos de encaje de animales, herramientas, útiles de aseo, formas geométricas: con y sin pivote para asir.
- Juegos de rosca
- Apilables. Pelotas (de variados tamaños, texturas y pesos).
- Aros

- Globos
- Saquitos
- Cuerdas
- Banco sueco
- Picas
- Papel
- Pañuelos
- Anillas (de madera, plástico de varios colores)
- Tacos grandes de dominó.

B. Desarrollo, conocimiento y control corporal segmentario relativo a las manos: distribución de los movimientos de la mano; desarrollo de la coordinación óculo-manual (uso de ambas manos: simultáneo, alternativo, disociado); habilidades y posibilidades de los dedos; precisión; mejora de la precisión y aumento de la velocidad de movimientos destrezas de habilidad manual; grafomotricidad de base: destreza manual, posición de pinza, control motriz, control del tono muscular, coordinación de movimientos de pequeña amplitud; control del trazo mediante el desarrollo del proceso inhibitorio-desinhibitorio.

- Muñeco articulado (de madera tipo polichinela)
- Sonajeros (de madera, de rizo, de plástico...)
- Carrillones de colgar
- Instrumentos con teclado (pianos y máquinas de escribir de juguete, teléfonos...)
- Gimnasios de cuna
- Saquitos
- Juegos de tacto
- Juegos de encaje
- Muñecos de abroche
- Plantillas de siluetas
- Bastidores de abroche
- Ensartables
- Tableros de costura: la propia ropa y zapatos
- Juegos de enroscar (tableros, tuercas y tornillos)

- Mosaicos
- Juegos de tacto
- Juegos de encaje
- Lanas para trenzar
- Apilables de colores y tamaños diferentes
- Construcciones (encajables y de superponer)
- Construcciones de piezas grandes con elementos de conexión diferentes
- Mecanos
- Mosaicos
- Tableros de costura
- Puzzles
- Bancos de carpintero
- Placas de picado
- Papel para hacer bolitas
- Tablas de recorridos perforadas (con cenefas...)
- Plantillas de siluetas
- Saquitos
- Juegos de tacto

C. Discriminación de sensaciones y percepciones termo-táctiles, atribuyendo cualidades térmicas a diferentes objetos; desarrollo de la sensibilidad táctil; distinción por el tacto de diferentes materias (cualidades: suave, áspero, blando, duro, rígido, flexible...); desarrollo de la percepción básica (preso, presión), de forma y volumen:

- Botellines térmicos
- Objetos fríos y cálidos
- Material de modelado (barro, plastilina)
- Pintura de dedos
- Materiales para amasar (harina, barro, papel...)
- Juegos de tacto
- Diferentes objetos de uso común
- Juegos de peso
- Trozos de hierro, mármol, algodón

- Juegos de enroscar
- Juegos de carpintero
- Juegos de encaje
- Formas geométricas blandas y duras (de goma espuma, de madera...)
- Tablillas rehendidas
- Frutos
- Objetos de tela
- Anillas
- Juegos de agua y arena
- Juegos de medidas de capacidad
- Tarros de diferentes capacidades
- Balanzas
- Pesas
- Balones medicinales
- Saquitos
- Objetos de diferentes pesos y tamaños
- Bloques lógicos
- Toneles de rosca rellenos

D. Desarrollo de la capacidad sensitiva de los órganos del olfato y gusto, reteniendo y recordando la información olfativa y gustativa, y atribuyendo cualidades de olor y sabor a diferentes objetos.

- Botellines de olores y sabores
- Ingredientes de comer: frutas verduras, comida, dulces... De oler: perfumes, jabones, comidas, ingredientes de comidas, alcohol, productos de higiene y limpieza...

E. Desarrollo de la discriminación y de la memoria visual (color, forma, tamaño...); identificación, asociación, clasificación y desarrollo de la simbolización por medio de los colores:

- Apilables de colores, formas y tamaños diferentes (toneles, cubos...)
- Juegos de color (tablillas, dados, dominós de colores)
- Escalas cromáticas

- Cajas de construcción
- Mosaicos
- Ensartables
- Regletas.
- Bloques lógicos
- Telas
- Vestidos de uso propio
- Objetos de casa
- Puzzles
- Encajes
- Rompecabezas
- Siluetas con plantilla
- Geoplanos
- Tablas de direccionalidad (tipo cartesiano, de doble entrada)
- Lotos de orientación espacial
- Franelógrafo
- Pizarra magnética
- Cilindros de madera de diversos tamaños
- Tableros de doble entrada
- Cajas de clasificación
- Colchoneta
- Música
- Pañuelos
- Lotos variados
- Antifaces
- Gafas de cartón con "cristales" de papel celofán

F. Desarrollo de la capacidad auditiva (percepción y diferenciación de sensaciones acústicas: sus cualidades); asociación del estímulo sonoro con el elemento que lo produce y desarrollo de la memoria auditiva:

- Muñecos sonoros
- Sonajeros

- Móviles musicales
- Cajas de madera, botes (reellenos con diferentes objetos que al moverlos suenan)
- Antifaces
- Tableros con imágenes y casete grabado con diferentes sonidos.
- Instrumentos musicales de percusión: caja china, crócalos, triángulo, pandero, maracas...

G. Nociones, organización y orientación espacial y temporal; descubrir posibilidades de desplazamiento en espacios (gatear, rastrear, rotar); favorecer la apreciación de las distancias (cerca-lejos) y descubrir el espacio como posibilidad de acción y movimiento (movilidad-inmovilidad), ligado al tiempo:

- Huellas (de pie y mano en madera, diferenciando el derecho-izquierdo).
- Reloj
- Tableros de costura
- Puzzles
- Siluetas con plantilla
- Encajes
- Mosaicos
- Rompecabezas
- Lotos.
- Dominós
- Construcciones
- Regletas
- Apilables
- Mecanos
- Aros y picas
- Tablas de direccionalidad
- Lotos de orientación espacial
- Tableros de doble entrada
- Pizarra magnética

- Franelógrafo
- Tacos grandes de dominó
- Banco sueco
- Láminas murales secuenciadas
- Tablillas serigrafiadas de escenas o secuencias
- Libros móviles
- Material de modelado
- Material de pintura
- Secuencias temporales
- Formas blandas
- Listones
- Picas
- Cuerdas
- Pelotas
- Globos
- Papel continuo
- Espejo
- Muñecos articulados de figura humana
- Túnel de psicomotricidad
- Anillas
- Triciclos
- Juegos de arrastre
- Camiones
- Carretillas
- Pelotas
- Aros
- Saquitos
- Cuerdas
- Tacos grandes de dominó
- Picas
- Casete

H. Ajuste rítmico de movimientos corporales, control postural (equilibrio estático y dinámico), toma de conciencia de las sensaciones propioceptivas (kinestésicas) y exteroceptivas (táctiles, visuales...); favorecer el afianzamiento de la lateralidad dominante y del control tónico postural, tomar conciencia del acto respiratorio y de sus fases: movimientos que acompañan a la respiración, desarrollo de hábitos de respirar de forma regular y profunda; relajación:

- Casete
- Aros
- Picas
- Cuerdas
- Listones
- Cintas de colores
- Túnel
- Banco sueco y espalderas
- Huellas de pies y manos
- Espejos
- Tacos grandes de dominó
- Muñeco de madera articulado con los elementos de esquema corporal
- Puzzles de figura humana
- Pelotas
- Globos
- Espejo
- Papel continuo
- Ábacos
- Pañuelos de diferentes tamaños y colores
- Espirómetro
- Tableros de soplo
- Pelotas de ping-pong
- Instrumentos de ritmo
- Casetes grabados
- Música de ritmos variados
- Pañuelos.
- Colchoneta
- Tapiz

▣ Desarrollo de la observación, atención y reflexión:

- Juegos de conceptos lógicos (un mismo objeto con varios atributos)
- Espirómetro
- Tablas de soplo
- Pelotas de ping-pong
- Globos
- Instrumentos de ritmo
- Cintas de casete grabadas
- Tableros de costura
- Placas de picado
- Juegos de color (tablillas, dados, dominós de colores)
- Puzzles
- Encajes
- Rompecabezas
- Siluetas con plantilla
- Mosaicos
- Lotos
- Dominó

Y además, todo el material reseñado para los apartados 3.3, 3.4, 3.5 y 3.6.

Comunicación y Representación

En las sugerencias de material para este ámbito de experiencias hemos optado por mantener la estructura de los bloques.

▣ **Lenguaje oral y aproximación al lenguaje escrito**

Lotos, Puzzles, cajas de imágenes y palabras, juegos de asociación, juegos de mesa, franelograma y siluetas, recipientes con arena, laminas de observación, barajas de coches, familias, personajes, etc. Teléfonos, álbumes de poemas, canciones, juegos, libros y cuentos (comprados y hechos en el "cole"), juegos de secuenciación temporal...

■ Expresión Plástica

Material fungible

Ceras blandas, ceras duras, t mpera y pintura a dedo, rotuladores gruesos y finos, bol grafos y lapiceros, cola de empapelar y cola blanca de carpintero, barniz pl stico, arcilla, plastilina, pasta, maizena y harina, cera de modelar, arena, palillos de diferentes tama os y colores, gomets, semillas diversas, ca as, plumas, telas, alambres, cuerdas, pajas de varios largos, maderas y listones de varios tama os, lanas, hilos, cuerdas, alambres, hueveras de cart n y de pl stico, tubos de cart n...

Tipos de papel

- a) Comprado: Rollo papel de embalar marr n y blanco y de color. Folios, Papel seda, cuadriculado, Pinocho, celof n, charol, cartulina, cartones.
- b) Papel no comprado: papeles de imprenta variados. De inform tica, planos de arquitectura, peri dicos, revistas, cat logos, p sters y carteles...

Cartones variados, papel de empapelar, papel lija, papel regalo, servilletas, platos de papel...

Papel de rollo fotogr fico velado o usado, radiograf as desechadas...

Material no fungible

Pintura.— Pinceles, bastoncillos, hilos de pl stico, canicas, objetos diversos para estampar pintura (esponjas, rodillos, patatas, zanahorias, corchos...).

Bandejas de pl stico y botes, cuentagotas y "sopletes", cepillos de varios tama os (dientes, u as, ropa...). Botes con tapa para las mezclas de pintura. Toallas, bayetas, pinzas.

Modelado.— Palos de modelar, cucharas, tenedores y palitos, objetos diversos para grabar en arcilla, plastilina... Cubo o recipiente grande de pl stico.

Carpinter a.— Martillos, clavos, tenazas, alicates, sierras, maderas en plancha, tacos y listones...

Cosido, picado, técnicas diversas.— Tijeras de punta, punzones, agujas de coser sin punta, corchos, plantillas, tablas de coser, geoplanos, gomas elásticas, abalorios, perlas, cuentas de colores, etc.

Recipientes con y sin tapa, tapas sueltas, cajas de diferentes tamaños, grapadora, unas tijeras grandes, sacapuntas, una imprenta de gelatina, máquinas de escribir usadas, una fotocopidora, diapositivas y proyector, láminas, postales, libros... (para un fondo documental de obras de arte), proyector de cuerpos opacos.

■ **Expresión musical**

Tocadiscos, discos, cintas y radiocasete. Respecto al tipo de música más aconsejable para audiciones con los niños, el criterio es muy amplio. Pensamos que antes de ofrecer un listado de audiciones concretas, es más aconsejable ofrecer tipos de música y las casas musicales más conocidas en estos campos. Así, los tipos de música serían:

Música de otras culturas, tradicionales, de folclore popular, música exótica... Los trabajan las casas Playsound, Arión, Folkways, Ocora...

Danzas-Unidisc (Edigsa), serie de discos de la UNESCO y Emi (Canciones y Danzas de España).

Música clásica (especialmente las más rítmicas y fácilmente reconocibles; por ejemplo, la música barroca: Haydn, Vivaldi, Mozart...). Casas Discophon, Zafiro, Clave, Hispa Vox, RCA, Belter, Gramophon...

Música de Jazz, Rock, Baladas, Pop (Beatles, Kings, Mungo Jerry, Donovan, Ella Fitzgerald, etc.). Dada la abundancia de música de este tipo en el mercado, no es posible circunscribirse a unas casas determinadas.

INSTRUMENTOS MUSICALES (son buenos los de las casas Honsuy y Albareda (Bliss):

- Cajas chinas
- Maracas
- Claves
- Cascabeles
- Triángulos
- Tambores
- Panderetas
- Xilófonos

Materiales naturales generadores de sonidos: corchos, conchas, vidrio, cañas, maderas, planchas metálicas, etc.

Materiales para construir instrumentos musicales: botes, latas y cajas con materiales diversos en el interior para producir sonidos diferentes: serrín, piedrecitas, agua, semillas, café, etc.; cajas, casca-beles, cucharas y tapaderas, rascadores, carracas, globos con arroz, tiestos, etc.

(Aconsejamos consultar el libro de la C. A. M. *Todo suena*: Véase apartado "Material impreso.")

■ **Expresión corporal**

Espejo grande, pañuelos y antifaces de diferentes colores. Cintas de colores. Raso o seda. De un metro y medio de largo y dos o tres centímetros de ancho. Varios colores.

Títeres y sombras: siluetas para el teatro de sombras. Sábana fija. De un lado a otro del aula y que se pueda recoger a un lado. Foco o lámpara. Títeres de guante y teatrillo de varios tipos (comprados, confeccionados, hechos por los niños).

Disfraces: sombreros, pelucas, zapatos, bolsos, collares, corbatas, vestidos... (pueden traerse de casa).

Maquillaje: barritas especiales no tóxicas para pintarse la cara.

Espejos no muy grandes a la altura de los niños (a modo de tocador).

Fotos y pósters de situaciones relacionadas con el tema (carnavales, carteles de teatro, fotos de los mismos niños disfrazados, etc.).

Material de juego simbólico: la casita de muñecas, el lavadero, el mercado, el garaje, la peluquería, el médico, etc.

Mobiliario

Todo aquel directamente relacionado con el hogar: mesitas camilla, sillas, cocinita, aparadores, armarios, camas, cuna, una carcasa de televisión, etc.

La atmósfera recreada debe parecerse lo más posible al ambiente real (del hogar, del consultorio médico, de la peluquería, etc.).

Los juegos que se venden en el mercado a tal efecto (por ejemplo, la maletita del médico, los "juegos" de peluqueras, de supermercado...) no suelen ser tan prácticos y económicos como los auténticos (rulos y redecillas de "verdad", jeringuillas, algodón, envases de comida real vacíos, etc.).

Es interesante y muy divertido colocar el rincón de fregadero con un recipiente grande de plástico, pilas de lavar, jabón, etc., junto a la casita.

Para el mercado se puede construir un módulo especial con estantes, tejadillo, etc. o adaptarlo en una carretilla, con una mesa forrada y una sombrilla, etc.

Para el garaje se puede disponer de una pequeña estera, una estantería baja, un papel plastificado con pistas y recorridos. Puede decorarse con fotos de coches, motos, etc.

Materiales

Casita.— Cacerolas, sartenes, platos, cubiertos, muñecas y muñecos, carritos, vestidos, bañeras, jabón, manteles, servilletas, teléfono, cojines grandes...

Mercado.— Galletas, caja registradora y "dinero".

Garaje.— Coches, camiones, motos, aviones, barcos... Planos con pistas de carreteras, señales inventadas y de tráfico.

Tienda.— Monedas y billetes "falsos", monederos y bolsas de la compra...

Peluquería.— Peines, cepillos, rulos, secador, lavadores...

Consultorio médico.— Termómetro, jeringas, estetoscopio, gorro de enfermera, bata de médico, etc.

■ **Relaciones, medida y representación del espacio**

Macarrones, semillas, conchas, piedras, hojas, canicas, bolitas de colores, botones de colores y tamaños variados, abalorios.

Cajas de bloques lógicos, etiquetas de propiedades, cajas de regletas, torres de madera, encajables y rompecabezas, mosaicos,

gomets adhesivos, construcciones de elementos, plantillas de figuras geométricas, loterías de propiedades (ruletas), juegos de secuencias temporales, laberintos sobre papel, "barajas" de fotos individuales, barajas de familias, de elementos, clásicas, etc. Juegos de dados (la oca, el parchís, laberintos...), dominós, palos de colores con diferentes tamaños equivalentes, números y figuras de lija, plancha y cosido de números, balanza de sólidos y líquidos, juegos de medidas, cinta métrica, reloj de arena, ordenador con "ratón y juegos"...

Medio físico y social

- Destacamos a continuación una serie de materiales comunes. Materiales comercializados que inducen a probar, experimentar, comprobar, deducir...
 - Botellines térmicos. (Son de aluminio y permiten toda una serie de experiencias con la temperatura).
 - Botellines de olores y sabores. (Son de aluminio y pueden incluir todo tipo de sustancias sabrosas y olorosas, dando lugar a juegos divertidos).
 - Balanzas y pesas de distintos tamaños que permitan la comprobación más que la medición exhaustiva.
 - Juego de percepción de sonidos. Nos ayudarán a descubrir que los objetos y animales de nuestro medio producen diferentes sonidos.
 - Banco de carpintero. Importante por la posibilidad de transformación de los objetos del entorno y el conocimiento del oficio de carpintero.
 - Mesas de agua y arena. Importante para descubrir sus cualidades experimentando en ellas.
 - Materiales que posibiliten la ordenación de una secuencia temporal de acciones a partir de una serie de imágenes.
 - Libros móviles que posibilitan combinar diferentes espacios, acciones y personas.
 - Recipientes para medidas de capacidad con materiales habituales (agua, arena, aceite, etc.).
 - Arcilla, plastilina, palillos, pasta y otros materiales para el modelado, que posibilitan la creación y el contacto con diver-

- sos tipos de objetos y condiciones (humedad, sequedad, blandura, rigidez...).
- Termómetro de pared, lupas, pinzas, probetas y portaprobetas, tubos de ensayo, cuentahilos, destiladores, lupa binocular, cuentagotas sencillos, jeringas graduadas de diferente capacidad.
 - Juegos de medida del tiempo que relacionan las horas del día con las actividades más cotidianas que realizamos.
 - Cedazos o cribas de cocina de diferente malla.
- Materiales complementarios que pueden dar lugar a otros materiales.
- Vasos. Cocina eléctrica. Cucharillas de plástico. Manguitos de plástico. Linternas y bombillas. Tetrabrick. Bolsas de plástico para delantales. Papel tornasol. Morteros. Coladores de diferentes tamaño. Vaselina. Embudos. Pala de jardinero de pequeño tamaño. Bandejas de plástico. Cacerolas. Globo terráqueo. Retroproyector. Episcopio. Diapositivas. Agua. Harina. Sal. Esponja. Toalla o trapos. Tabla para cortar. Cepillo duro. Cuchillo pequeño y sin punta. Mondador de vegetales. Periódicos. Pinceles. Glicerina. Jabón. Mortero. Almiraz. Exprimidor. Rallador. Diferentes moldes. Hueveras. Chapas. Botones. Espejos. Llaves. Monedas. Muelles. Botes. Máquina de fotos. Conchas. Bolsas de plástico transparente. Piedras. Distintos tipos de tierra. Hojas de diferentes plantas. Tintes alimentarios. Tarritos de cristal. Motores de juguetes estropeados. Gotero de suero. Poliestireno expandido. Corcho. Maderas de diferentes tamaños y formas. Serrín. Cartón. Retales. Teselas. Carretes. Tubo Bergman. Tubo de corcho. Tubo de plomo. Tornillos. Embrillas. Clavos. Ruedas. Cuerdas. Papel de lija de distintos grosores. Alambre. Pilas. Macarrones. Materiales de temperatura contrastada (hierro, espejo, mármol, algodón). Globos. Objetos de rosca. Palillos. Tapones. Cajitas. Imanes. Bombillas. Pilas. Pegamento. Tapones. Poleas. Diferentes herramientas. Ruedas dentadas de diferentes tamaños. Correas. Gomas.
- Los siguientes materiales presentan animales, plantas, personas, objetos, etc. Jugando y hablando sobre ellos podemos llegar a importantes descubrimientos colectivos.

- Construcciones (casas, barcos, castillos...). Muñecos/as (relación con la vida cotidiana). Ensartables y tableros de costura (conexión con los oficios relacionados). Siluetas (animales, plantas, objetos...). Rompecabezas (animales, plantas, objetos...). Encajables y puzzles (animales, plantas, objetos...) y relación con el centro de interés que cada uno de ellos suele trabajar (educación vial, medios de transporte, granjas, ciudad, gasolinera, supermercado, familias, etc.). Pelotas (relación con otros objetos de la vida cotidiana según su tamaño, color, textura, forma...). Cuerdas, aros, espumas (con los que construir formas que representen espacios y objetos de la realidad). Dominós (que implican un ponerse de acuerdo, respetar las reglas, los turnos). Regletas que ayuden a medir otros objetos del medio cercano.

- Hay una serie de materiales no necesariamente comercializados, que posibilitan el encuentro, la relación y la interacción con otros compañeros, a través del juego:
 - Materiales para jugar simbólicamente (utensilios de distintas profesiones, situaciones familiares, teléfonos, etc.) Túnel. Papel. Pañuelos. Colchonetas. Picas. Barajas de cartas. Fotografías de distintos objetos y situaciones de la realidad que motiven el diálogo. Guiñoles, títeres para representar escenas, situaciones con diferentes personajes de la vida real o imaginaria. Tenderete de compra-venta de productos. Diversos materiales como crócalos, maracas, panderetas, etc... que posibiliten hacer música juntos. Pinturas de maquillaje. Disfraces para representaciones colectivas. Pelota (y los juegos que pueden darse con ella y otros materiales: badminton, raqueta, bolos...). Teléfono. Imprenta. Paracaídas. Máquina de escribir. Casete y cintas vírgenes. Radioteléfono. Peonza.

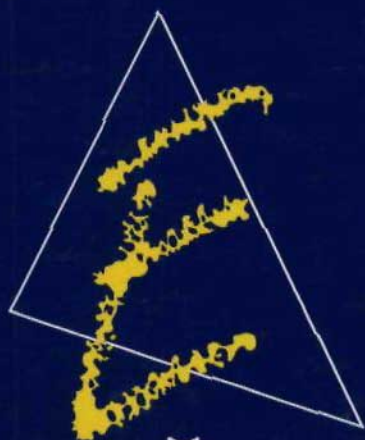

Ministerio de Educación y Ciencia